

**НАУЧНО-
ИССЛЕДОВАТЕЛЬСКАЯ
ДЕЯТЕЛЬНОСТЬ
В КЛАССИЧЕСКОМ
УНИВЕРСИТЕТЕ – 2023**

ТРАДИЦИИ И ИННОВАЦИИ



**10-28 АПРЕЛЯ
2023**

Министерство науки и высшего образования Российской Федерации
ФГБОУ ВО «Ивановский государственный университет»

**НАУЧНО-ИССЛЕДОВАТЕЛЬСКАЯ ДЕЯТЕЛЬНОСТЬ
В КЛАССИЧЕСКОМ УНИВЕРСИТЕТЕ – 2023:
ТРАДИЦИИ И ИННОВАЦИИ**

**Материалы
Международного научно-практического фестиваля**

Иваново, 10–28 апреля 2023 г.

Иваново
Издательство «Ивановский государственный университет»
2023

ББК 72.5

Н346

Научно-исследовательская деятельность в классическом университете – 2023: традиции и инновации : материалы Международного научно-практического фестиваля, Иваново, 10–28 апреля 2023 г. – Иваново: Иван. гос. ун-т, 2023. – 1029 с.

ISBN 978-5-7807-1441-5

*Выпускается по решению редакционно-издательского совета
Ивановского государственного университета*

Редакционная коллегия:

канд. пед. наук **А.А. Малыгин** (*ответственный редактор*),
канд. социол. наук **И.Н. Смирнова** (*ответственный секретарь*),
д-р хим. наук **Т.П. Кустова**, д-р филол. наук **С.А. Маник**,
д-р хим. наук **Н.В. Усольцева**, д-р ист. наук **В.М. Тюленев**,
канд. техн. наук **В.В. Новиков**, канд. физ.-мат. наук **А.И. Смирнова**,
канд. ист. наук **Н.Д. Сорокин**, канд. юрид. наук **О.В. Кузьмина**,
канд. юрид. наук **О.В. Соколова**, канд. ист. наук **Е.Л. Поцелуев**,
канд. экон. наук **И.В. Курникова**, канд. экон. наук **Н.В. Балабанова**

Электронная версия размещена на сайте ИвГУ

<http://ivanovo.ac.ru>

http://ivanovo.ac.ru/about_the_university/science/students.php

ISBN 978-5-7807-1441-5

© ФГБОУ ВО «Ивановский
государственный университет», 2023

БИОЛОГИЯ И ЭКОЛОГИЯ

УДК 374
ББК 20.1

К.Е. Безух, Н.Л. Иванова, Т.Ф. Черняковская
Ярославский государственный педагогический университет
им. К.Д. Ушинского

ФОРМИРОВАНИЕ КЛЮЧЕВЫХ БИОЛОГИЧЕСКИХ КОМПЕТЕНЦИЙ УЧАЩИХСЯ В ФОРМАТЕ НАУЧНО- ПРОСВЕТИТЕЛЬСКОГО ЦЕНТРА

Аннотация. В статье обсуждается проект создания научно-просветительского центра. Его деятельность углубит и расширит знания учащихся, позволит формировать их ключевые биологические компетенции. В формате центра проводятся научные исследования, образовательные проекты для разных категорий населения. Особая роль отводится просветительской деятельности. Модули занятий для разных групп школьников выстраиваются на основе 4К-компетенций.

Ключевые слова: гибкие навыки, 4К-компетенции, научно-просветительский центр, экология, просвещение.

K.E. Bezukh, N.L. Ivanova, T.F. Chernyakovskay
Yaroslavl State Pedagogical University named after K.D. Ushinsk

KEY BIOLOGICAL COMPETENCE BUILDING IN STUDENTS IN THE FORMAT OF A SCIENTIFIC AND EDUCATIONAL CENTER

Annotation. The article discusses the project of creating a scientific and educational center. Its activities will deepen and expand the knowledge of students, allow forming their key biological competencies. In the format of the center, scientific research, educational projects for different categories of the population are carried out. A special role is given to educational activities. Lesson modules for different groups of students are based on 4K-competencies.

Keywords: soft skills, 4K-competencies, scientific and educational center, ecology, education.

Как известно, для формирования успешного в профессии человека необходимы глубокие знания, опыт, психологические навыки, умение коммуницировать с коллегами и руководством. Однако в последнее время все чаще говорят о формировании гибких навыков (soft skills) и 4К-компетенций [2; 4, с. 21]. Также важно отметить возрастающий интерес к естественнонаучному направлению в научной сфере и медицинским специальностям: так, в последней редакции российского «Атласа новых профессий» важное место отведено экопрофессиям: указаны экоаналитик, эконоконсультант, экопросветитель, экоархитектор, специалист по здоровой одежде, разработчик экоупаковки и систем хранения [1, с. 130].

Среди базовых навыков, которые будут необходимы людям новых профессий, обозначены: управление вниманием, концентрация, осознанность, эмоциональная грамотность, цифровая грамотность, творчество (креативность), экологическое мышление, способность к обучению во всех вариантах (до-, само-, пере-, раз-), кросскультурность. Владение экологическим мышлением предполагает переход от отношения к природе как ресурсу к экосистемности.

Использование двух известных методик, предназначенных для диагностики экологических установок личности, – «Натурафил» [10, с. 67] и «Экологическое сознание» [5, с. 70], позволили выявить некоторые типичные ошибки восприятия биологической (экологической) информации учащимися 10-х классов средней школы.

В опросе приняли участие 56 школьников. Анализ развития натуралистической эрудиции по методике «Натурафил» показал, что в 36,3 % случаев учащиеся допускают ошибки и воспроизводят искаженные факты. Следовательно, больше трети 10-классников не обладают должным уровнем натуралистической эрудиции.

Оценка экологического сознания показала, что, несмотря на высокий процент школьников, воспринимающих природу как объект охраны (38,4 %), четверть интересуется только практическое применение природных ресурсов (21,6 %).

При учете результатов опроса и известного факта, что особенностью подросткового возраста является любознательность, стремление к восприятию нового и интересного, выходящего за рамки школьной программы, авторами предпринята попытка приобщения учащихся 8–11-х классов к углублению и расширению экологоориентированной деятельности в рамках научно-просветительского центра.

Стратегическая цель проекта центра – консолидация усилий представителей образования, науки, культуры, бизнеса, власти и широких масс по развитию экологобиологических знаний и культуры пространства региона в сферах социальной, публичной, массовой и межкультурной коммуникации.

Задачи проекта:

1. Образовательная деятельность и организация учебных мероприятий по биологии/экологии для школьников и студентов, представителей сфер образования, науки, культуры, публикация методических разработок.

2. Просветительская деятельность и организация научно-популярных мероприятий по биологии и экологии.

3. Развитие сотрудничества и расширение взаимодействия с партнерами в академической, научной и профессиональной сферах.

4. Формирование рекомендаций для повышения общей информационной, коммуникативной и экологической культуры в регионе, для развития на ее основе эффективных интеркультурных отношений.

В рамках проекта проводятся научные исследования, образовательные проекты для разных категорий населения, прежде всего, учащихся, но также и взрослых, в том числе учителей. Особая роль отводится просветительской деятельности. К работе привлекаются и студенты.

Взяв за основу 4К-компетенции – критического мышления, креативности, коммуникации и кооперации – выстраиваются модули занятий для разных групп школьников внутри центра.

Критическое мышление – способность анализировать поставленную задачу, планировать, выделять главное и второстепенное в ней, применять технологии, правила и модели для ее решения, оценивать результат [8].

В качестве основных элементов критического мышления можно выделить несколько умений: анализ: умение находить связи между утверждениями, вопросами, аргументами; оценка: умение оценивать надежность утверждений, убедительность доводов; аргументация: умение объяснять ход своих мыслей/метод, защищать свои выводы; планирование решений: умение формировать гипотезы и самим делать выводы, обнаруживать нехватку информации; саморегуляция: рефлексия, самопроверка и коррекция [9, с. 11].

Для данного модуля удачным решением будет анализ результатов экспериментов, олимпиадные задания и вопросы открытой части ЕГЭ. Примером развития умений аргументации может служить решение одной из задач, предлагаемой на муниципальном этапе Всероссийской олимпиады школьников по биологии: «У некоторых людей после нескольких глубоких вдохов появляется головокружение. Почему?» Ответ должен включать следующие элементы: при глубоком дыхании в крови уменьшается количество углекислого газа; углекислый газ снижает тонус сосудов; при падении уровня углекислого газа тонус сосудов понижается, они суживаются; это приводит к уменьшению притока крови к мозгу.

Креативное мышление – способность находить решение задачи в условиях отсутствия очевидных образцов и алгоритмов [8].

Для формирования этой компетенции в рамках центра предлагаем работу с видеоматериалом и игропрактику. В частности, в рамках модуля по формированию креативности есть формат ДНК – дни научного кино с обсуждением. Это могут быть документальные и художественные фильмы, например, антиутопии, про апокалипсис, экологические катастрофы и др. В рамках игропрактик используется несколько видов игр: имитационные (например, «Философы»), настольные («Пандемия»), ролевые («У озера»). Разнообразят и помогают углубить процесс развития креативного мышления различные тематические квизы, биологические бои и другие интеллектуальные марафоны.

Коммуникация – способность формулировать, кодировать и передавать сообщения (в устной или письменной форме,

непосредственно или с помощью ИКТ), а также получать и декодировать ответы [8].

Реализуется через выступления на конференциях, защиту групповых проектов. Во время учебных (полевых) практик студентам даются индивидуальные задания, например, составить экологическую характеристику конкретного вида растений, проведя лабораторный анализ физиологических показателей их жизнедеятельности. Результаты исследований обсуждаются в группе, студенты оценивают их соответствие данным, уже опубликованным в литературе другими авторами. Примеры тем проектов: «Исследование состояния зеленых насаждений на улице Большая Октябрьская г. Ярославля», «Оценка экологического состояния центральных парков г. Ярославля» и т. п.

Кооперация – способность работать в команде (оценивать участников команды, осуществлять командные действия, распределять ответственность и придерживаться договоренностей) [8].

Данную компетенцию хорошо развивают работа на базе ботанического сада, экскурсии, квесты.

Ботанический сад как учебно-методическое научное объединение рассматривается на сегодняшний день не только как учебно-вспомогательный ресурс для факультетов университета, но и как структура, способная в современных условиях университета участвовать в многоуровневом образовании посредством интеграции студентов в познавательную, исследовательскую деятельность на собственной ресурсной базе.

Деятельностный подход, получивший большое развитие в современной педагогике, требует подходить к пониманию занятий в природе как важной форме активизации личности. Обучение в реальной природной среде резко увеличивает знания студентов об особенностях окружающей среды, что позволяет им более грамотно и умело применять полученные знания на практике.

Работа с натуральными объектами в группе и беседа экскурсовода позволяют эффективнее усвоить знания об адаптациях растений различных биомов мира, а также избежать научных ошибок, которые эпизодически появляются в учебной литературе. Этому способствует также методическая литература [3; 7].

Созданные на базе коллекций ботанического сада ЯГПУ квесты: «Сиреневая аллея», «Хвойный мир», «Тропический мир» и другие расширяют кругозор посетителей о растениях-аборигенах и интродуцентах, позволяют обучающимся закрепить биологические и экологические знания, полученные на уроках, лекциях, быть успешными на экзаменах и олимпиадах.

В последние годы обозначилось сокращение внимания учителей-биологов к необходимости осуществления экологического образования школьников средствами учебной дисциплины [6, с. 15]. Эти недостатки могут быть компенсированы деятельностью научно-просветительского центра, помогающему формировать гибкие навыки и 4К-компетенции. Мир меняется и образование тоже: оно должно учить культурной грамотности, соединяя социально-экономические и экологические аспекты устойчивого развития.

Библиографический список

1. Атлас новых профессий 3.0. / под ред. Д. Варламовой, Д. Судакова. Москва: Альпина ПРО, 2021. 472 с.
2. Волосков И.В., Суковатый В.Г. Формирование системы гибких навыков soft skills в образовательном процессе. Москва: ИД «1 сентября», 2019. URL: <https://urok.1sept.ru/статьи/675727/> (дата обращения: 14.04.2023).
3. Иванова Н.Л., Тремасова Н.А. Экологические экскурсии в дендрарий ботанического сада ЯГПУ им. К.Д. Ушинского: методическое пособие. Ярославль: Изд-во ЯГПУ, 2010. 76 с.
4. Компетенции «4К»: формирование и оценка на уроке: практические рекомендации: учебно-методическое пособие / авт.-сост. М.А. Пинская, А.М. Михайлова. М.: Российский учебник, 2019. 76 с.
5. Панов В.И. Методика экспериментального исследования экологического сознания: разработка и апробация / В.И. Панов, М.О. Мдивани, Э.В. Лидская, Ш.Р. Хисамбеев // Российский научный журнал. 2010. № 1 (14). С. 64–78.
6. Пономарева И.Н. Проблемы экологического образования школьников в настоящее время // Биологическое и экологическое образование в школе и вузе: теория, методика, практика: сборник статей международной научно-практической конференции (14–17 ноября 2017 г.) Выпуск 15 (2), Санкт-Петербург/ под ред. проф. Н.Д. Андреевой. Санкт-Петербург: Свое издательство, 2017. С. 14–18.

7. Путеводитель по ботаническому саду Ярославского педагогического института / отв. ред. М.М. Прозорова. Ярославль: Изд-во ЯГПУ, 1989. 76 с.

8. Сафронов Н.В. Формируем 4К. Как дифференцировать задания чтобы научить каждого? Москва: Просвещение, 2021. URL: events.prosv.ru (дата обращения: 10.05.2023).

9. Формирование компетенций «4К» (критическое мышление, креативность, коммуникация, коллаборация) обучающихся профессиональных образовательных организаций: методические рекомендации Санкт-Петербург: ГБУДПО Санкт-Петербургская академия постдипломного педагогического образования, 2021. 34 с.

10. Ясвин В.А. Психология отношения к природе. М.: Смысл, 2000. С. 64–73.

Информация об авторах / Information about the authors

Безух Ксения Евгеньевна – доцент, кандидат биологических наук, доцент кафедры биологии и методики обучения биологии, Ярославский государственный педагогический университет им. К.Д. Ушинского, г. Ярославль, xyenyabezuh@mail.ru

Bezukh Ksenia Evgenievna – Candidate of Biological Sciences, Associate Professor of the Department of Biology and Methods of Teaching Biology of the Yaroslavl State Pedagogical University named after K.D. Ushinsky, Yaroslavl, xyenyabezuh@mail.ru

Иванова Наталья Леонидовна – доцент, кандидат биологических наук, доцент кафедры биологии и методики обучения биологии, Ярославский государственный педагогический университет им. К.Д. Ушинского, г. Ярославль, nivavita@gmail.com

Ivanova Natalia Leonidovna – Candidate of Biological Sciences, Associate Professor of the Department of Biology and Methods of Teaching Biology of the Yaroslavl State Pedagogical University named after K.D. Ushinsky, Yaroslavl, nivavita@gmail.com

Черняковская Татьяна Федоровна – доцент, кандидат биологических наук, доцент кафедры биологии и методики обучения биологии, Ярославский государственный педагогический университет им. К.Д. Ушинского, г. Ярославль, chernyakovskaya@inbox.ru

Chernyakovskay Tatiana Fedorovna – Candidate of Biological Sciences, Associate Professor of the Department of Biology and Methods of Teaching Biology of the Yaroslavl State Pedagogical University named after K.D. Ushinsky, Yaroslavl, chernyakovskaya@inbox.ru

УДК 502.75 (470.315)

ББК 28.5

Е.А. Борисова¹, Д.С. Марков¹, Ж.М. Дмитриева²

¹Ивановский государственный университет

²Ивановская медицинская академия

МЕТОД СЕТОЧНОГО КАРТИРОВАНИЯ ПРИ ИЗУЧЕНИИ ИНВАЗИОННЫХ ВИДОВ РАСТЕНИЙ ГОРОДА ИВАНОВО

Аннотация. В статье обсуждается применения пространственного анализа распространения инвазионных видов растений методом сеточного картирования на территории г. Иваново. С использованием методов и моделей, реализуемых в геоинформационных системах, скомпонована картографическая основа, выделены ячейки матрицы сеточного картирования в разных масштабах. В качестве картографической основы для схемы сеточного картирования г. Иваново принята цифровая карта СДВ масштаба 1:10 000 использованы ортофотопланы в местной системе координат МСК-37.

Ключевые слова: инвазионные виды растений, метод сеточного картирования, геоинформационные системы, город Иваново.

E.A. Borisova¹, D.S. Markov¹, Zh.M. Dmitrieva²,

¹Ivanovo State University

²Ivanovo Medical Academy

THE METHOD OF GRID MAPPING IN THE STUDY OF IVANOV CITY INVASIVE PLANT SPECIES

Annotation. Application of spatial analysis of the distribution of invasive plant species in the city of Ivanovo by grid mapping are discusses. Using methods and models implemented in geoinformation systems, the cartographic basis is compiled, the cells of the grid mapping matrix are allocated at different scales. As a cartographic basis for the grid mapping scheme of Ivanovo, a 1:10,000 scale digital SHIFT map was adopted, orthophotoplanes in the local coordinate system MSK-37 were used.

Keywords: invasive plant species, grid mapping method, geoinformation systems, Ivanovo city.

При изучении флоры городов применяют различные методы: традиционный маршрутный, метод модельных выделов, парциальных флор и сеточного картирования [1, 11]. Метод сеточного картирования часто используется в городах стран Западной и Центральной Европы [7]. В нашей стране этот метод не так распространен. Методом сеточного картирования изучена флора Владимирской области [6, 7, 8], распространение синантропных видов г. Иркутска [12], флора г. Курска [9], дендрофлора г. Рязани [5].

К одному из преимуществ метода сеточного картирования относится полное и равномерное изучение выбранной территории. Для этого территория разбивается на ячейки (квадраты), в каждой из которых полностью выявляется флористический состав. Поэтому полученные данные о встречаемости и распространении видов на изучаемой территории полные, упорядоченную систему географической привязки, они наглядны и поддаются визуализации [7, 9, 12].

Для получения объективных данных распространения инвазионных видов растений по территории г. Иваново было решено применить метод сеточного картирования. Базовой информацией для разработки схемы сеточного картирования с использованием геоинформационного инструментария являлись топографические карты масштаба 1:10000. Также использовались данные дистанционного зондирования Земли системы Landsat 7 ETM+ и SRTM. Геокодирование мест локализации растений проводилось с использованием GPS-навигаторов, а также мобильных приложений. Сбор, интеграция, анализ и визуализация пространственной и атрибутивной информации осуществлялся с помощью локальной тематической ГИС «Экодиагностика городов Ивановской области» (свидетельство о государственной регистрации базы данных №2012620121) и др. Для оцифровки и векторизации картографических материалов, проведения геоинформационного анализа и пространственного моделирования использовались имманентные возможности ГИС QuantumGIS и GoogleEarth [4].

Сеточное картирование является одним из традиционных способов изображения ареалов видов растений [10], однако в связи с активным развитием геоинформационных технологий

появилась возможность применения алгоритмов пространственного анализа и моделирования для выявления закономерностей распространения видов флоры определенных территорий.

В качестве картографической основы для схемы сеточного картирования г. Иваново принята цифровая карта СДВ масштаба 1 : 10 000 использованы ортофотопланы в местной системе координат МСК-37. Сетка, используемая, основана на линиях широт и долгот и учитывает возможные картометрические искажения.

Площадь г. Иваново в административных границах составляет 104,84 км²; число ячеек – 255; площадь каждой ячейки – 1,0 км²; эллипсоид – эллипсоид Красовского 1942 г, система координат – МСК37.

Обзорная схема сеточного картирования г. Иваново показана на рисунке.



Рис. Схема сеточного картирования территории г. Иваново

Флора г. Иваново богата чужеродными видами, в том числе многие успешно натурализовались в различных экотопах, включая сохранившиеся в черте города природные сообщества. Всего в г. Иваново к 2023 г. было отмечено 120 инвазионных и потенциально инвазионных видов растений [2, 3]. Для оценки распространения отмеченных инвазионных и потенциально инвазионных видов по территории города будет проведено их распространение и учет в каждом квадрате.

Дополнительно в каждом из квадратов будет отмечаться обилие инвазионных и потенциально инвазионных видов в баллах по специально разработанной шкале: 1 балл – вид встречается очень редко (1–10 квадратах), 2 балла – вид встречается изредка (в 11–50 квадратах), 3 балл – вид встречается часто (50–150 квадратах), вид встречается очень часто (более чем в 150 квадратах).

Составленная с использованием геоинформационного инструментария схема сеточного картирования г. Иваново позволит достоверно оценить особенности распространения инвазионных видов в городской черте, выделить очаги концентрации инвазионных видов растений на территории города, направления распространения отдельных видов. Полученные данные можно будет использовать для организации мониторинга распространения инвазионных видов растений и прогнозирования изменений.

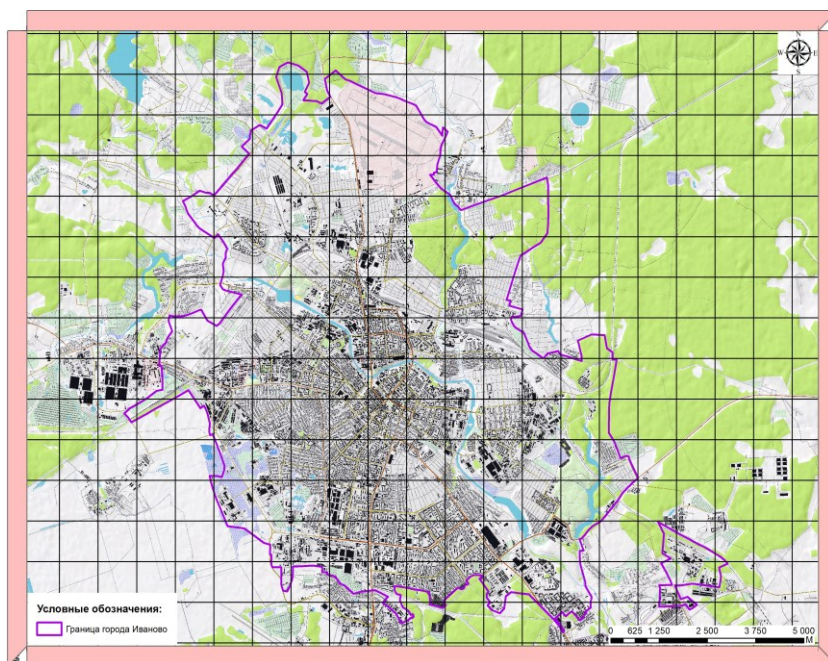
Библиографический список

1. Белехов А.А. Инвазионные и потенциально инвазионные растения Санкт-Петербурга // Заметки ученого. 2021. № 9-1. С. 47–61.
2. Борисова Е.А. Дмитриева Ж.М. Инвазионные виды во флоре города Иваново // Научно-исследовательская деятельность в классическом университете: традиции и инновации: материалы Международного науч.-практ. фестиваля (Иваново, 19–29 апр. 2020 г.). Иваново: Иван. гос. ун-т, 2021. С. 56–61.
3. Борисова Е.А., Дмитриева Ж.М. Малолетние инвазионные виды во флоре города Иваново // Самарский научный вестник. 2022. Т. 11, № 2. С. 23–28.
4. Борисова Е.А., Курганов А.А., Марков Д.С., Виноградова Ю.С., Конотоп Н.К. Памятник природы Ивановской области «Озерки.

Русалочьи озера»: современное состояние, динамика, особенности охраны // *Russian Journal of Ecosystem Ecology*. 2023. Т. 8. № 1. С. 38–46.

5. Пастушенко А.Д. Изучение дендрофлоры г. Рязани методом сеточного картирования // *Биология в высшей школе: актуальные вопросы науки, образования и междисциплинарной интеграции: материалы конф.* Рязань, 2019. С. 55–59.

6. Серегин А.П. Флора сосудистых растений национального парка «Мещера» (Владимирская область): Аннотированный список и карты распространения видов М.: НИИ Природа, 2004. 182 с.

7. Серегин А.П. Успехи флористического сеточного картирования (на примере Владимирской области) // *Флористические исследования в Средней России: VI науч. совещание по флоре Средней России*. М.: Тов-во науч. изд. КМК, 2006. С. 141–144.

8. Серегин А.П. Флора Владимирской области: конспект и атлас. Тула: Гриф и К., 2012. 620 с.

9. Складар Е.А. Изучение флоры города Курска методом сеточного картирования // *Вестник ВГУ, Серия Химия, Биология, Фармация*, 2016. № 2. С. 90–97.

10. Толмачёв А.И. Введение в географию растений. Л.: Изд-во ЛГУ, 1974. 244 с.

11. Третьякова А.С., Баранова О.Г., Сенатор С.А., Панасенко Н.Н., Суткин А.В., Алихаджиев М.Х. Урбано-флористика в России: современное состояние и перспективы// *Turczaninowia*. 2021. 24 (1). С. 125–144.

12. Чепинога В.В., Солодянкина С.В., Иванова В.П. Распространение некоторых синантропных растений в историческом центре города Иркутска // *Вестник Томского гос. университета. Биология*. 2016. № 2 (34). С. 87–100.

Информация об авторах / Information about the authors

Борисова Елена Анатольевна – доктор биологических наук, зав. кафедрой биологии, Ивановский государственный университет, г. Иваново, Россия, florea@mail.ru.

Borisova Elena Anatol'evna – Doctor. Sc (Biology), Head of Biology Department, Ivanovo State University, Ivanovo, Russia, florea@mail.ru.

Марков Дмитрий Сергеевич – кандидат географических наук, доцент кафедры истории, географии и экологии, Ивановский государственный университет, г. Иваново, Россия, sgpu@mail.ru

Markov Dmitry Sergeevich – Cand. Sc (Geography), associate Professor, Ivanovo State University, Ivanovo, Russia, sgpu@mail.ru.

Дмитриева Жанна Михайловна – старший преподаватель кафедры микробиологии и вирусологии, Ивановская медицинская академия, г. Иваново. Россия, dzhanna1375@gmail.com.

Dmitrieva Zhanna Mikhailovna – Senior Lecturer, department of microbiology and virology Ivanovo Medical Academy Ivanovo, Russia, dzhanna1375@gmail.com

УДК 58.006
ББК 28.5лб

И.Н. Борисова, Л.С. Бугаенко, И.В. Сеньюшкина
Ивановский государственный университет

ГРУППА СИБИРСКИХ ИРИСОВ В БОТАНИЧЕСКОМ САДУ ИВГУ

Аннотация. В коллекции ботанического сада ИвГУ представлено 3 родительских вида садовой группы Сибирских ирисов (*I. sibirica*, *I. sanguinea* и *I. chrysographes*). Сортовое разнообразие представлено экземплярами, полученными путем вегетативного размножения, и сеянцами. Описаны пути пополнения коллекции Сибирских ирисов, некоторые морфологические особенности сортов.

Ключевые слова: Ботанический сад, *Iris*, Сибирские ирисы, сорт.

I.N. Borisova, L.S.Bugaenko, I.V. Senyushkina
Ivanovo State University

A GROUP OF SIBERIAN IRISES IN THE IVSU BOTANICAL GARDEN

Annotation. The collection of the IvSU Botanical Garden contains 3 parent species of the garden group of Siberian irises (*I. chrysographes*, *I. sanguinea* and *I. sibirica*). Varietal diversity is represented by specimens obtained by vegetative reproduction and seedlings. The ways of replenishing the collection of Siberian irises, some morphological features of varieties are described.

Keywords: Botanical Garden, *Iris*, Siberian irises, variety.

Представители рода Касатик (*Iris* L.) – одни из популярнейших растений, они широко используются при создании цветочных композиций открытого грунта, по красоте цветка и аромату не уступают розам и орхидеям.

Согласно ботанической классификации к сибирским ирисам относят 10 видов подрода *Limniris*, из которых 2 вида (*Iris sibirica* и *I. sanguinea*) встречаются в пределах России, остальные встречаются в Китае и горных районах Индии [1]. Название

садовой группы происходит от самого распространенного вида группы – *I. sibirica* [1]. Прародителями сортов Сибирских ирисов являются три вида: *I. sibirica* L., *I. sanguinea* Donn ex Hornem. и *I. chrysographes* Dykes [4].

Преимущества садовой группы Сибирских ирисов, в отличие от представителей многочисленной и популярной группы Бородатых ирисов, состоит в том, что они не поражаются вредителями и болезнями, менее трудоемки, корневище образует плотную дернину, 7–10 и более лет куст может расти без деления. К почвам нетребовательны, зимостойки, имеют высокий коэффициент размножения [1]. Цветки декоративные, изящные, очень разнообразные. Сортные Сибирские ирисы имеют линейные зеленые прочные листья высотой от 50 до 110 см (в зависимости от сорта), которые сохраняют декоративность в течение всего сезона. Это позволяет создавать вертикальные элементы в озеленении, становиться фоном для низкорослых растений, вносить легкость и воздушность в композиции. Эта особенность широко используется в садах разных стилей: природных английских, по мотивам японского искусства, при оформлении водоемов и устройстве сухих ручьев. Цветовая гамма ирисов от чисто белого, молочного, всех оттенков голубого и синего, красно-фиолетового в период цветения никого не оставит равнодушным, привносит в сад спокойствие, чистоту и благородство. Эта группа считается особо перспективной для селекции в России [1, 2].

В ботаническом саду ИвГУ произрастает 3 родительских вида садовой группы Сибирских ирисов (*I. sibirica*, *I. sanguinea* и *I. chrysographes*).

Первые образцы *I. sibirica* L. получены ботаническим садом из Владимирской области в 2003 г. В саду они растут в условиях, приближенных к естественным, без интенсивного ухода (корневища притенены, верхняя часть растений хорошо освещена в первой половине дня). Ежегодно цветут во 2–3 декаде июня (16.06–29.06) и плодоносят. Длина листьев достигает в среднем 110 см, высота цветоносов 140 см. Цветки синие по 3 шт. на цветоносе. На фолах (наружных долях околоцветника) заметен рисунок в форме бабочки с желтой и белой окраской.

Диаметр цветка составляет 9 см, высота 7,5 см; ширина фолов 3,5 см, длина 4,5 см; высота стандартов (внутренних долей околоцветника) 5,5 см, аромат неуловим. *I. sibirica* включен в Красную книгу Ивановской области с категорией статуса 3 (редкие виды) [3].

I. sanguinea представлен в ботаническом саду образцами, относящимися к var. *angustifolia* f. *pigmea* Rod. Они получены в 2019 г. из Ботанического сада БИН РАН им. В.Л. Комарова. Кроме того, сеянцы *I. sanguinea* в количестве 3 шт. выращены из семян, полученных по делектусу ботанического сада Оренбургского государственного университета. Посев проведен 29.03.2022 г., всходы появились через 110 дней. Растения высажены в открытый грунт 26.10.2022 г.

Сеянцы *I. chrysographes* выращены из семян, полученных по делектусу ботанического сада им. И.И. Спрыгина Пензенского государственного университета. Посев проведен 09.04.2022 г. (25 шт.). Всходы появились через 95 дней. Растения в количестве 13 шт. высажены в открытый грунт 26.10.2022 г.

Начало коллекции садовой группы Сибирских ирисов было положено приобретением растений сорта, определенного как 'Teal Velvet' С. (McEwen, 1981 г., США), в питомнике г. Родники Ивановской области в 2008 г. Это высоко декоративный и неприхотливый сорт, устойчив к вредителям и болезням, зимостоек, зимует без укрытия, для цветения требует солнечного места произрастания. Время цветения сорта совпадает с видовыми экземплярами (2–3 декада июня). Цветки по 3 шт. на цветоносе пурпурные (красно-фиолетовые) с гофрированными краями, имеют сладкий аромат. Высота цветоносов колеблется в пределах 85–105 см. Диаметр цветка в среднем достигает 9 см, высота 3 см; длина и ширина фолы 5 см; высота стандарта – 4,5 см.

В 2018–2019 гг. коллекция пополнилась семью сортами, которые были получены по 2–3 деленки из Ботанического сада БИН РАН им. В.Л. Комарова (куратор Н.Б. Алексеева), второй экземпляр сорта 'Snow Crest' получен в 2019 г. из ГБС им. Н.В. Цицина РАН (куратор Н.А. Мамаева). Образцы были высажены на разводочные грядки:

– 'Marlyn Holmes' (С. McEwen, 1972, США) получен в 2018 г. Цветки очень красивые, изящные, ультра синие со

светло-голубой тонкой каймой по краям лепестков. Куст плотный, высотой 65–70 см. Цветоносы расположены чуть ниже листьев и их высота в среднем равна 55–60 см; диаметр цветка 10 см, высота равна 4 см; ширина фола составляет 5 см, длина 4,5 см; высота стандарта 3 см. Аромат неуловим.

– 'My love' (Scheffy, 1949) в ботаническом саду ИвГУ с 2018 г. Высота цветоноса достигает 100 см, длина листовых пластин 85 см, цветки светлее, чем у видового ириса сибирского, более крупные (диаметр 10,5 см, высота 8 см). Аромат слабый.

– 'Sally Kerlin' (С. McEwen, 1968 г., США) получен в 2018 г. Цветки чисто голубые.

– 'Silver Edge' (С. McEwen, 1974, США) получен в 2019 г. Самый низкорослый в нашей коллекции: высота достигает 50 см, высота цветоносов до 66 см. Фолы насыщенно синего цвета, окаймлены узкой серебристой каймой и желто-белыми сигналами. Стайлы (плоские широкие элементы пестика) синие с бирюзовыми центральными жилками. На цветоносе по 1 цветку. Диаметр цветка составляет 9 см, высота 6 см; ширина фола 4 см, длина 5 см; высота стандарта 3 см. Аромат неуловим.

– 'Snow Crest' (Gate, 1932, США) получен в 2019 г. из Ботанического сада БИН РАН им. В.Л. Комарова и ГБС РАН им. Н.В. Цицина. Высота цветоноса в среднем составляет 105 см при длине листовых пластин от 90 до 100 см. На цветоносе по 2 цветка, белых с жёлтым сигнальным пятном, диаметром 9 см. Цветение в ботаническом саду наблюдается с третьей декады июня по первую декаду июля.

– 'Tusoon' (Cleveland, 1938) в ботаническом саду произрастает с 2018 г. Цветок голубовато-фиолетовый. Данный сорт рекомендован для выращивания в районах северо-запада России в разных типах озеленения, в том числе на парковках и автозаправочных комплексах. При минимальном уходе сорт показывает высокие декоративные и хозяйственно-биологические показатели [1].

– 'White Swirl' (Фрэд Кэссибир, 1957 г., США) выращивается с 2018 г. Цветок белый с лимонно-желтым основанием с очень тонким ароматом. Цветоносы чуть выше по сравнению с 'Snow Crest', размеры цветка близки.

Разнообразие коллекции Сибирских ирисов пополняется и путем обмена семенным материалом с другими учреждениями. Так, в марте 2019 г. был проведен посев семян делектуса ботанического сада УРО РАН (г. Екатеринбург) и получены 7 сеянцев 'Flight of butterflies' (J.Witt, 1972, США). Первое цветение и плодоношение отмечено уже в 2021 г., высота растений составляла 80–90 см. По данным наблюдений 2022 г. длина листовых пластин в среднем равна 110 см, высота цветоносов 115 см; диаметр цветка составляет 7 см, высота 6 см; ширина фолы 2,5 см, длина 3,5 см; высота стандарта 4 см. Количество цветков на цветоносе от 3 до 5 шт. Внутренние доли цветка фиолетово-синие, наружные доли белые, покрыты узором из сине-фиолетовых жилок. Аромат тонкий, нежный.

Эта работа продолжается в текущем году. Так, 9 марта 2023 г. были произведены посевы семян, полученных по Делектусу из Учебного ботанического сада Удмуртского государственного университета. Высеяны семена следующих сортов: 'King ficher', 'Лаула', 'Любимчик Алтая', 'Phosphorflamme', 'Эол', 'Cambridge', 'King of Kings', 'Shirley Pope', 'Sparkling Rose'. Ботанический сад ФГАОУ ВО «Самарский национальный исследовательский университет имени академика С.П. Королева» выслал семена сорта 'Cool Spring' (посеяны 10 апреля 2023 г.). Из ботанического сада Уральского федерального университета получены и посеяны семена сортов 'Phosphorflamme' и 'Sassy Kooma'. Успешность выращивания сеянцев и их декоративные качества еще предстоит оценить.

Главными задачами на данном этапе развития коллекции группы Сибирских ирисов являются пополнение сортового разнообразия, а также выращивание и размножение имеющихся образцов. Осенью 2022 г. высажено несколько экземпляров сортов 'White Swirl' и 'Teal Velvet' на миксбордере около учебного корпуса № 3 ИвГУ. Наблюдения за ростом, цветением и состоянием данных растений на городской территории с интенсивным транспортным движением позволят дополнить сведения для рекомендации включения сортов Сибирских ирисов в озеленение г. Иваново. Первоначальные результаты о перспективности данной группы положительные.

Сотрудники ботанического сада ИвГУ налаживают и поддерживают контакты с коллегами, являющимися признанными специалистами по р. *Iris*: канд. биол. наук Н.Б. Алексеевой (БИН РАН), канд. биол. наук С.В. Ефимовым и Е.И. Дацюк (ботанический сад биологического факультета МГУ), канд. биол. наук Н.А. Мамаевой (ГБС РАН), канд. биол. наук Л.Н. Мироновой (ботанический сад-институт ДВО РАН, г. Владивосток). Коллектив ботанического сада ИвГУ выражает сердечную благодарность за неоценимую помощь в формировании коллекции и консультации.

Библиографический список

1. Алексеева Н.Б. Садовая группа «Сибирские ирисы» в ботаническом саду Петра Великого БИН РАН. Перспективы использования в озеленении // Сборник научных трудов ГНБС, 2017. Т. 145. С. 46–48.
2. Алексеева Н.Б. Ирисы – *Iris* L. (*Iridaceae* Juss.) России. СПб.: Первый ИПХ, 2020. 232 с.
3. Красная книга Ивановской области. Т. 2: Растения и грибы. Тамбов: ООО «ТПС», 2020. 256 с.
4. Петренко Н.А., Васильева М.В. Дикие виды рода *Iris* L. СПб.: ВИР, 2020. 28 с.

Информация об авторах / Information about the authors

Борисова Ирина Николаевна – биолог ботанического сада ИвГУ, Ивановский государственный университет, г. Иваново, i371159@mail.ru

Borisova Irina Nikolaevna – The biologist of the Botanical garden of IvSU, Ivanovo State University, Ivanovo, Russia, i371159@mail.ru

Бугаенко Любовь Сергеевна – директор ботанического сада, Ивановский государственный университет, г. Иваново, Россия, lubava1318@mail.ru

Bugaenko Lyubov Sergeevna – Director of Botanical garden, Ivanovo State University, Ivanovo, Russia, lubava1318@mail.ru

Сенюшкина Ирина Вячеславовна – кандидат биологических наук, доцент кафедры биологии, Ивановский государственный университет, г. Иваново, Россия, senyushkina-irina@yandex.ru

Senyushkina Irina Vjatcheslavovna – Cand. Sc (Biology), department of biology, associate Professor, Ivanovo State University, Ivanovo, Russia, senyushkina-irina@yandex.ru

УДК 581.95

ББК 28.58

М.А. Голубева¹, В.И. Капитонов²,

А.В. Дедюхин³, А.И. Сорокин¹,

¹Плётский музей-заповедник

²Тобольская комплексная научная станция Уральского отделения РАН

³С. Малая Пурга, Удмуртская Республика

НОВЫЕ СВЕДЕНИЯ О МАКРОМИЦЕТАХ ПЛЁССКОГО МУЗЕЯ-ЗАПОВЕДНИКА (ИВАНОВСКАЯ ОБЛАСТЬ)

Аннотация. В статье приводятся сведения о находках 14 видов макромицетов, которые являются новыми для микобиоты Плётского музея-заповедника (Ивановская область).

Ключевые слова: макромицеты, микобиота, Плётский музей-заповедник, Ивановская область.

M.A. Golubeva¹, V.I. Kapitonov²,

A.V. Dedyukhin³, A.I. Sorokin¹

¹Plyos museum-reservation

²Tobolsk Integrated Scientific Station of the Ural Branch of the Russian Academy of Sciences

³Malaya Purga, Udmurt Republic

NEW DATA ON MACROMYCETES OF THE PLYOS MUSEUM-RESERVATION (IVANOV REGION)

Annotation. The article provides information about the findings of 14 species of macromycetes, which are new to the mycobiota of the Plyos Museum-Reservation (Ivanovo region).

Keywords: macromycetes, mycobiota, Plyos museum-reservation, Ivanovo region.

В ходе изучения биоразнообразия Плётского музея-заповедника нами с 2017 года на его территории общей площадью 22395 га проводятся регулярные микологические исследования с целью выявления видового состава макромицетов.

Ранее для территории музея-заповедника нами указывались 309 видов макромицетов [1, 3, 4, с. 116, 123; 6]. В настоящее время в печати находится статья, в которой сообщается о находках еще 110 видов, являющихся новыми и для микобиоты Ивановской области [2].

В данном сообщении приводятся новые сведения о макромицетах Плёского музея-заповедника.

Микологические исследования проводились маршрутным методом в 2018–2023 гг. на территории Приволжского, Заволжского и Вичугского районов Ивановской области. Сбор грибных образцов и фотографирование плодовых тел в природной среде (*in situ*) проведено М.А. Голубевой с участием А.И. Сорокина и Д.В. Голубева. Собранные гербарные образцы грибов хранятся в личной коллекции М.А. Голубевой (*Golubeva*), а файлы с фотографиями грибов – в фотоархиве музея-заповедника.

Идентификация образцов выполнена А.В. Дедюхиным и В.И. Капитоновым как по макропризнакам, так и с использованием светового микроскопа и стандартного набора химических реактивов. Фото микроструктур изученных образцов переданы в фотоархив музея-заповедника.

Ниже приводятся сведения о находках 14 видов макромицетов, впервые выявленных на территории Плёского музея-заповедника. Виды расположены в алфавитном порядке, их названия приведены по данным ресурса Index Fungorum [8]. В тексте использованы сокращения: ПТ – плодовое тело, р-н – район, ул. – улица.

***Coprinus comatus* (O.F. Müll.) Pers. – Навозник белый.** Приволжский р-н: 1) г. Плёс, в разных частях города, на газонах и косимых лужайках на улицах и приусадебных участках, растет группами, сравнительно часто: на Соборной горе у здания Присутственных мест, на ул. Спуск горы Свободы у д. 2, ул. Никольской у д. 7/2 и на участке д. 20, на ул. Юрьевской на участке д. 3, на ул. Ленина у д. 90 на территории бывшего отеля «Фортеция Русь» (наблюдения М. Голубевой и А. Сорокина); 2) юго-западнее д. Климово, по насыпным берегам водоканала «Волга-Уводь» – на почве по осветленным местам, у троп, реже на залесенных *Picea abies* и *Betula pendula* участках (25.09.2021, М. Голубева, Д. Голубев, *Golubeva* № 512, 513).

***Craterellus cornucopioides* (L.) Pers. – Вороночник рожковидный.** Приволжский р-н: 1) в 0,9 км юго-западнее д. Климово, на почве в березняке с единичной *Pinus sylvestris* и молодой *Picea abies*, небольшая группа ПТ (11.09.2021, М. Голубева, Д. Голубев; *Golubeva* № 145; 57°24'15" с.ш., 41°35'6" в.д.); 2) в 1,5 км юго-западнее д. Левашиха, на почве, среди зелёных мхов, в осиново-березовом лесу с молодой елью, группа ПТ (13.09.2021, М. Голубева, Д. Голубев; 57°25'20" с.ш., 41°31'22" в.д.); 3) в 3,1 км южнее д. Левашиха, на почве в смешанном лесу, большая группа растущих по кругу ПТ (7.09.2021, Д. Вавилов, *Golubeva* № 523; ~ 57°24'24" с.ш., 41°32'3" в.д.); 4) близ г. Плёса, среди зеленого мха *Pleurozium schreberi* в смешанном лесу (береза, ель) на плато левого берега р. Шохонки, небольшая группа ПТ (29.09.2021, М. Голубева, А. Сорокин, Л. Левашова; 57°26'54" с.ш., 41°30'46" в.д.).

***Hebeloma mesophaeum* (Pers.) Quéf. – Гебелома опоясанная.** Приволжский р-н, близ г. Плёса, на открытом месте, среди зеленых мхов, в смешанном лесу (береза, ель, сосна) на плато левого берега р. Шохонки, группа ПТ (29.09.2021, М. Голубева, А. Сорокин, *Golubeva* № 181; 57°26'51" с.ш., 41°30'46" в.д.).

***Inocutis rheades* (Pers.) Fiasson & Niemelä – Трутовик лисий.** Приволжский р-н, в 1,5 км северо-западнее д. Орешки, на сухостойной мелкоствольной *Populus tremula* в осиннике с березой тростниково-сфагновом по краю сфагнового болота с *Rubus chamaemorus* (13.07.2022, М. Голубева, А. Сорокин, *Golubeva* № 324; 57°24'17" с.ш., 41°25'55" в.д.). Редкий на территории музeya-заповедника вид.

***Lepiota clypeolaria* (Bull.) P. Kumm. – Лепиота щитковая.** 1) Заволжский р-н, между д. Воронино и д. Низовская, на почве в сосняке с *Betula pendula* и *Picea abies* на песчаной гриве р. Волги, 1 ПТ (28.09.2020, М. Голубева, Д. Голубев, *Golubeva* № 475; ~ 57°25'34" с.ш., 41°40'39" в.д.); 2) Приволжский р-н, между г. Плёс и д. Церковное, на почве в старовозрастном ельнике травном на склоне правого берега р. Шохонки, 2 ПТ (29.09.2021, М. Голубева, А. Сорокин, Л. Левашова, *Golubeva* № 189; 57°26'42" с.ш., 41°30'40" в.д.).

***Leucoagaricus leucothites* (Vittad.) Wasser – Белошампignon румянящийся.** г. Плѣс, на газонах и косимых лужайках на улицах города, небольшие группы ПТ: на ул. Корнилова, у д. 17 (02.03.2021, А. Сорокин, М. Голубева, *Golubeva* № 510; 57°27'20" с.ш., 41°30'38" в.д.) и на ул. Луначарского, во дворе Левитановского культурного центра (28.09.2022, М. Голубева).

***Porodaedalea abietis* (P. Karst.) Bernicchia & Gorjón – Еловая губка.** Приволжский р-н, в 1,1 км южнее д. Левашиха, на стволе усыхающей ели в ельнике с *Populus tremula*, несколько крупных ПТ (07.10.2022, М. Голубева, Д. Голубев, *Golubeva* № 452; 57°25'26" с.ш., 41°32'9" в.д.). Вид приурочен к старовозрастным еловым лесам, на территории музея-заповедника редок.

***Pseudoplectania nigrella* (Pers.) Fuckel – Псевдоплектания черноватая.** Приволжский р-н, у г. Плѣса, в 0,4 км юго-западнее гаражного кооператива пос. Северцево, на покрытых зелеными мхами двух валежных стволах *Picea abies* в ельнике травно-зеленомошном вдоль русла ручья, около 25 апотечий (04.05.2023, М. Голубева, Д. Голубев, *Golubeva* № 535; 57°26'53" с.ш., 41°29'2" в.д.).

***Russula paludosa* Britzelm. – Сыроежка болотная.** Приволжский р-н, в 0,8 км севернее д. Орешки, вдоль бывшей узкоколейки, в сфагнуме на березово-сосновом морошково-кустарничково-сфагновом болоте (13.07.2022, М. Голубева, А. Сорокин, *Golubeva* № 317; 57°24'18" с.ш., 41°27'20" в.д.).

***Russula integra* (L.) Fr. – Сыроежка цельная.** Приволжский р-н, в 1,3 км д. Левашиха, на почве в смешанных лесах (береза, ель, сосна), одиночно и небольшие группы ПТ (27.10.2022, М. Голубева, Д. Голубев, *Golubeva* № 442, 444; 57°25'58" с.ш., 41°28'11" в.д.).

***Spathularia flavida* Pers. – Спатулярия желтоватая.**
1) Заволжский р-н, в 1,2 км юго-восточнее д. Воронино, на сосновой подстилке на осветленном месте, у тропы, в сосняке зеленомошном на песчаной гриве р. Волги, небольшая группа ПТ (20.07.2019, М. Голубева, Д. Голубев; 57°25'40" с.ш., 41°40'59" в.д.); 2) Приволжский р-н, в 0,8 км юго-восточнее д. Левашиха, на подстилке в смешанном лесу (сосна, береза, молодая ель), небольшая группа ПТ (16.08.2019, М. Голубева, Д. Голубев;

57°25'40" с.ш., 41°32'20" в.д.); 3) там же, в 1 км юго-восточнее д. Климово, на сосновой подстилке в сосновой посадке по берегу водоканала «Волга-Уводь» (25.09.2021, М. Голубева, Д. Голубев; 57°24'9" с.ш., 41°36'49" в.д.). Сравнительно редкий в регионе вид. Включен в Красную книгу сопредельной Костромской области [7, с. 244].

Tricholoma portentosum (Fr.) Quél. – **Рядовка серая**. Заволжский р-н, в 1,1 км юго-восточнее д. Воронино, на почве на прогалине в сосняке с участием *Betula pendula* зеленомоховом на песчаной гриве р. Волги, 1 ПТ (08.10.2022, М. Голубева, Д. Голубев, *Golubeva* № 431; 57°25'39" с.ш., 41°40'59" в.д.).

Tricholoma terreum (Schaeff.) P. Kumm. – **Рядовка землестая**. Приволжский р-н: 1) в 1,6 км южнее д. Климово, на почве, среди зеленых мхов, в молодом разреженном еловом лесу с *Betula pendula* по берегу водоканала «Волга-Уводь», группы ПТ (25.09.2021, М. Голубева, Д. Голубев; 57°23'37" с.ш., 41°35'54" в.д.); 2) г. Плѣс, ул. Ленина, д. 90, на пологом склоне р. Волги на территории бывшего отеля «Фортеция Русь», на почве на освещенном месте в окружении *Pinus sylvestris* и древесных интродуцентов (туя западная, ель колючая и др.), небольшая группа ПТ (10.10.2018, М. Голубева; 57°24'24" с.ш., 41°32'3" в.д.).

Tricholoma vaccinum (Schaeff.) P. Kumm. – **Рядовка бородатая**. Приволжский р-н: 1) между г. Плѣс и д. Церковное, в старовозрастном ельнике с *Betula pendula* по склону правого берега р. Шохонки, группа ПТ (29.09.2021, М. Голубева, А. Сорокин, Л. Левашова, *Golubeva* № 178; 57°26'44" с.ш., 41°30'39" в.д.); 2) в 0,6 км юго-западнее д. Климово, в хвойном разреженном мелколесье (ель, сосна), среди сосновых иголок (23.09.2020, М. Голубева, Д. Голубев, *Golubeva* № 470; 57°24'12" с.ш., 41°35'35" в.д.); 3) в 1,6 км южнее д. Климово, на почве в смешанном молодом лесу по берегу водоканала «Волга-Уводь» (25.09.2021, М. Голубева, Д. Голубев; *Golubeva* № 520; 57°23'37" с.ш., 41°35'54" в.д.).

Таким образом, общее количество видов макромицетов, выявленных к настоящему времени на территории Плѣсского музея-заповедника, составило 433 вида.

Авторы выражают искреннюю благодарность Д.В. Голубеву и Д.В. Вавилову за помощь в сборе полевого материала.

Библиографический список

1. Голубева М.А., Капитонов В.И., Дедюхин А.В., Сорокин А.И. Дополнение к списку макромицетов Плёсского музея-заповедника // Научно-исследовательская деятельность в классическом университете: традиции и инновации: материалы Международного научно-практического фестиваля, Иваново, 19–29 апреля 2022 г. Иваново: Иван. гос. ун-т, 2022. С. 20–27.

2. Голубева М.А., Капитонов В.И., Дедюхин А.В., Сорокин А.И. Новые для Ивановской области виды макромицетов с территории Плёсского музея-заповедника // Фиторазнообразие Восточной Европы, 2023. Т. 17, вып. 3 (в печати).

3. Голубева М.А., Сорокин А.И. Макромицеты памятника природы «Территория дома отдыха Порошино» (Приволжский район Ивановской области) // Научно-исследовательская деятельность в классическом университете: традиции и инновации: материалы Международного научно-практического фестиваля (Иваново, 19–29 апреля 2021 г.). Иваново: Иван. гос. ун-т, 2021. С. 162–169.

4. Голубева М.А., Сорокин А.И. О видах высших растений и грибов региональной Красной книги на территории Плёсского музея-заповедника (Ивановская область) // Флора и охрана генофонда: Материалы Всероссийской науч. конференции, посвященной 80-летию со дня рождения В.С. Новикова (Москва, 2–6 ноября 2020 г.) / отв. ред. Чуб В.В. М.: Издательский дом «Типография МГУ», 2020. С. 116–125.

5. Голубева М.А., Сорокин А.И. Охраняемые и редкие виды грибов на территории Плёсского музея-заповедника // XV Плёсские чтения: материалы науч. конф. (Плёс, 27–28 октября 2017 г.). Иваново; Плёс: Прес-Сто, 2022. С. 164–171.

6. Голубева М.А., Сорокин А.И. Предварительный список грибов ООПТ «Парк санатория “Плёс” и природные комплексы долины реки Шохонки» (Приволжский район Ивановской области) // Труды Ивановского областного краеведческого общества. Вып. 5 / под. ред. В.В. Возилова. Иваново: Издательский дом «Референт», 2020. С. 179–183.

7. Красная книга Костромской области. Изд. 2-е. Кострома: Костромской гос. университет. 2019. 432 с.

8. Index Fungorum. URL: <http://www.indexfungorum.org/names/names.asp> (дата обращения: 10.04.2023).

Информация об авторах / Information about the authors

Голубева Марина Анатольевна – старший научный сотрудник, Плёсский музей-заповедник, г. Плёс, Россия, plesland@mail.ru

Golubeva Marina Anatolyevna – Senior scientist, Plyos museum-reservation, Plyos, Russia, plesland@mail.ru

Капитонов Владимир Иванович – научный сотрудник, Тобольская комплексная научная станция Уральского отделения РАН, г. Тобольск, Россия, kapitonovvi@tobscience.ru

Kapitonov Vladimir Ivanovich – Senior scientist, Tobolsk Integrated Scientific Station of the Ural Branch of the Russian Academy of Sciences, Tobolsk, Russia, kvi@udsu.ru

Дедюхин Андрей Викторович – с. Малая Пурга, Удмуртская Республика, Россия, dedav.111@yandex.ru

Dedyukhin Andrey Viktorovich – Malaya Purga, Udmurt Republic, Russia, dedav.111@yandex.ru

Сорокин Анатолий Иванович – заместитель директора по науке, Плёсский музей-заповедник, г. Плёс, Россия, 89050586969@mail.ru

Sorokin Anatoly Ivanovich – Deputy Director for Science, Plyos museum-reservation, Plyos, Russia, 89050586969@mail.ru

УДК 581.95

ББК 28.58

М.А. Голубева, А.И. Сорокин

Плещский музей-заповедник

НОВЫЕ МЕСТОНАХОЖДЕНИЯ ОХРАНЯЕМЫХ В ИВАНОВСКОЙ ОБЛАСТИ ВИДОВ ГРИБОВ (ПО ИТОГАМ 2022 ГОДА)

Аннотация. В статье приводятся сведения о новых местонахождениях 5 видов грибов, включенных в Красную книгу Ивановской области, обнаруженных в 2022 году на территории Плещского музея-заповедника, а также в Вичугском и Фурмановском районах.

Ключевые слова: редкие виды грибов, макромицеты, новые местонахождения, Красная книга, Ивановская область, Плещский музей-заповедник.

M.A. Golubeva, A.I. Sorokin

Plyos museum-reservation

NEW LOCATIONS OF PROTECTED MUSHROOMS SPECIES IN THE IVANOVO REGION (BY THE RESULTS OF 2022)

Annotation. The article provides information about the new locations of 5 species of mushrooms included in the Red Book of the Ivanovo Region, discovered in 2022 on the territory of the Plyos museum-reservation, as well as in the Vichuga and Furmanov districts.

Keywords: rare species of fungi, macromycetes, new locations, Red Book, Ivanovo region, Plyos museum-reservation.

В ходе микологических исследований, проведенных в 2022 году на территории Плещского музея-заповедника (Вичугский, Заволжский и Приволжский районы), а также за границами музея-заповедника в Вичугском (в окрестностях д. Клиновец) и Фурмановском (в окрестностях д. Каликино) районах,

нами выявлены новые местонахождения редких видов макромицетов, включенных в Красную книгу Ивановской области¹. Собранные грибные образцы хранятся в личной коллекции М.А. Голубевой (*Golubeva*). Находки, сделанные за границами Плесского музея-заповедника в тексте отмечены *. Ниже приводятся данные по находкам.

***Caloscypha fulgens* (Pers.) Boud. – Калосцифа блестящая:** Приволжский р-н: 1) близ юго-западной окраины г. Плёса, в массиве еловых и смешанных древостоев, на почве, в нескольких местах, мелкими группами от 1-3 до 15 плодовых тел (М. Голубева, Д. Голубев, 4.05.2022, 6.05.2022): в ельнике с рябиновым подлеском кислично-разнотравном с зелеными мхами, (*Golubeva* № 278; 57°27'2" с.ш., 41°29'10" в.д.); в зрелом осиново-еловом лесу с единичной березой кислично-зеленчуково-разнотравном с зелеными мхами, с редким подлеском из рябины, лещины, черемухи, жимолости лесной по пологому склону правого берега ручья (*Golubeva* № 304; 57°26'52" с.ш., 41°29'0" в.д.); в ельнике с сосной, осиной, березой с зелеными мхами (*Golubeva* № 303; 57°27'1" с.ш., 41°28'58" в.д.); в ельнике с осиной и сосной с рябиновым подлеском кислично-травном с зелеными мхами (57°27'2" с.ш., 41°29'11" в.д.); 2) в 0,9 км юго-восточнее д. Левашиха, на почве в ельнике кислично-разнотравном, около 10 плодовых тел (30.05.2022, М. Голубева, Д. Голубев – *Golubeva* № 310; 57°25'35" с.ш., 41°32'30" в.д.).

***Gyromitra gigas* (Krombh.) Quel. – Строчок гигантский:** Приволжский р-н: 1) г. Плёс, Соборная гора, на плато горы у северного подножия крепостного вала, близ пруда, на почве в рядовой посадке берез (60-70 лет), 4 плодовых тела (26.04.2022, М. Голубева, А. Сорокин, *Golubeva* № 293; 57°27'29" с.ш., 41°30'48" в.д.); 2) близ юго-западной окраины г. Плёс, в массиве смешанного леса, на почве, спорадически, небольшими группами от 1 до 5 плодовых тел (4.05.2022, М. Голубева, Д. Голубев): в осиново-еловом лесу с участием сосны и единичной березой

¹ Красная книга Ивановской области. Т. 2: Растения и грибы. Изд. 2-е / под ред. Е.А. Борисовой, Л.Ю. Минеевой. Тамбов: ООО «ТПС», 2020. 256 с.

(57°26'60" с.ш., 41°29'11" в.д.; *Golubeva* № 282, 57°27'5" с.ш., 41°29'13" в.д.); в елово-березовом лесу кислично-травно-зеленомоховом по правому берегу ручья (57°26'53" с.ш., 41°28'57" в.д.); 3) в окрестностях д. Попково, в нескольких местах: в 1,2 км юго-западнее деревни, на почве, на осветленном месте в березово-осиновом лесу с елью папоротниково-разнотравном, 2 плодовых тела (04.05.2022, М. Голубева, Д. Голубев; 57°25'19" с.ш., 41°26'38" в.д.); в 2,4 км юго-западнее деревни, на почве в старовозрастном березняке с сосной и подростом ели, 1 плодовое тело (04.05.2022, М. Голубева, Д. Голубев – *Golubeva* № 277; 57°24'52" с.ш., 41°25'44" в.д.); в 0,5 км юго-восточнее деревни, в смешанном лесу из березы, осины и ели (6.06.2022, М. Голубева, А. Сорокин; 57°25'58" с.ш., 41°27'59" в.д.); 4) в окрестностях д. Левашиха, в нескольких местах (30.05.2022, М. Голубева, Д. Голубев): в 0,8 км юго-восточнее деревни, на лесной дороге в смешанном лесу (береза, ель, осина), 1 плодовое тело (57°25'40" с.ш., 41°32'33" в.д.); в 0,9 км южнее деревни, в ельнике с березой, сосной кислично-разнотравном с зелеными мхами, 3 плодовых тела (57°25'35" с.ш., 41°32'13" в.д.); в 1,2 км южнее деревни, в средневозрастном березняке с подростом ели, 4 плодовых тела (57°25'25" с.ш., 41°32'0" в.д.); Фурмановский р-н: *в окрестностях д. Каликино, во многих местах (1-12.05.2022, А. Сорокин, А. Сорокина): в 0,4 км северо-восточнее деревни, в небольшом осиновом лесу с участием ели, березы с подлеском из лещины травном, небольшими группами, рассеянно, вместе с *Verpa bohemica* (57°14'1" с.ш., 40°53'48" в.д.); в 0,7 км восточнее деревни, в лесном массиве (урочище Бабцино), в старовозрастном смешанном лесу из осины, березы, ели, с редкими липой и кленом, с выраженным подлеском из лещины, жимолости лесной, черемухи, рассеянно, одиночно и небольшими группами, местами также с *Verpa bohemica* (57°13'48" с.ш., 40°54'7" в.д.); в 1,4 км юго-восточнее деревни, восточнее болота Стосское (Стовское), в березовом лесу с елью злаково-травном и в осиннике с березой с подлеском из лещины травном, одиночно и небольшими группами (57°13'18" с.ш., 40°54'35" в.д.); в 0,5 км юго-восточнее деревни, в березово-еловом лесу с подлеском из лещины,

жимолости лесной, редко, небольшими группами, преимущественно на более светлых участках с доминированием березы; там же, по закустаренной вырубке, довольно часто группами до 8–10 плодовых тел ($57^{\circ}13'32''$ с.ш., $40^{\circ}53'44''$ в.д.); в 0,8 км южнее деревни, в обширном лесном массиве (урочище Демьяново), в старовозрастном смешанном березово-осиново-еловом лесу с густым подлеском и большим количеством крупномерного валежа, рассеянно, группами по 2–5 плодовых тел, местами с *Verpa bohemica* ($57^{\circ}13'18''$ с.ш., $40^{\circ}53'3''$ в.д.); в 1,4 км южнее деревни, в молодом (около 50 лет) елово-березовом лесу, местами с выраженными лещинниками, с практически отсутствующим валежником, часто, большими группами до 8–12 плодовых тел ($57^{\circ}12'57''$ с.ш., $40^{\circ}52'59''$ в.д.); в 2 км южнее деревни, на свежей вырубке (2–3 года), довольно часто, группами по 3–5 плодовых тел, преимущественно возле пней и валежника ($57^{\circ}12'37''$ с.ш., $40^{\circ}53'3''$ в.д.); в 0,2 км западнее деревни, «Балахоношный лес», в старовозрастном березово-осиновом лесу со значительным участием старовозрастных дубов, с густым подлеском из лещины крупнотравном, одиночно, по юго-западной опушке группами по 2–3 плодовых тела ($57^{\circ}13'43''$ с.ш., $40^{\circ}52'39''$ в.д.); в 0,5 км северо-западнее деревни, (между урочищем Дубки и оврагом Черепной мост), в березовом лесу с елью и дубом злаковотравном, рассеянно, одиночно и по 2–3 плодовых тела ($57^{\circ}13'59''$ с.ш., $40^{\circ}52'33''$ в.д.). В окрестностях д. Каликино вид наблюдается ежегодно на протяжении более 40 лет.

На обследованных нами в 2022 году территориях Приволжского и Фурмановского районов вид встречается довольно часто в разнообразных лесных ценозах, как правило, группами. Кроме вышеуказанных местонахождений, в предыдущие годы он также отмечался и в других местах региона: в Ивановском районе в лесах вокруг Спасского озера и в Фурмановском районе в окрестностях д. Малуево по берегу р. Колбаски (наблюдения А. Сорокина).

Строчок гигантский традиционно используется населением в пищу, продается на рынках городов Приволжска, Фурманова и Иванова. По нашему мнению, *Gyromitra gigas*, как широ-

ко распространенный и довольно часто встречающийся вид подлежит исключению из региональной Красной книги.

***Hericium coralloides* (Scop.) Pers. – Ежовик коралловидный:** Вичугский р-н: 1) *в 0,9 км северо-восточнее д. Клиновец, на пологом залесенном склоне коренного берега р. Волги, в овраге среди сероольхово-кленового леса с редкой осиной неморально-травного, на валежном стволе ольхи серой, 4 крупных плодовых тела, вместе с *Pycnopus cinnabarinus* (30.08.2022, М. Голубева, А. Сорокин; 57°24'42" с.ш., 41°51'39" в.д.); Приволжский р-н: 2) в 0,1 км северо-восточнее с. Утёс, на валежном крупномерном стволе осины во влажном редкостойном вязово (*Ulmus laevis*) - осиновом с лещиной, черемухой, рябиной крапивно-папоротниково (*Matteuccia*) -неморально-травном лесу по берегу р. Волги на западной стрелке ручья Крутояр, с приземной стороны бревна, 3 небольших плодовых тела (06.09.2022, М. Голубева, А. Сорокин – *Golubeva* № 372; 57°25'44" с.ш., 41°36'45" в.д.); 3) в 1 км южнее д. Левашиха, на валежном стволе ольхи серой в смешанном лесу (ель, ольха серая, редко береза, единично осина) возле болота, группа крупных хорошо развитых плодовых тел (27.10.2022, М. Голубева, Д. Голубев – *Golubeva* № 449; 57°25'32" с.ш., 41°32'12" в.д.);

***Langermannia gigantea* (Pers.) Rostk. – Лангерманния гигантская, или Головач гигантский:** Вичугский р-н, *в 1,3 км северо-восточнее д. Клиновец, на почве в кленово-вязовом (*Ulmus glabra*) с ольхой серой неморально-травном лесу в основании склона коренного берега р. Волги, большая группа из 24 прошлогодних крупных (от 15 до 45 см в диаметре) и 1 небольшого свежего плодовых тел (30.08.2022, М. Голубева, А. Сорокин; 57°24'51" с.ш., 41°51'55" в.д.).

***Pycnoporellus fulgens* (Fr.) Donk – Пикнопореллюс сверкающий:** Приволжский р-н: 1) у юго-восточной окраины г. Плёса, на гнилом валежном стволе березы в старовозрастном распадающемся сосняке с участием березы и ели на плато левого берега р. Шохонки, 1 прошлогоднее плодовое тело (21.04.2022, М. Голубева, А. Сорокин – *Golubeva* № 546; 57°26'52" с.ш., 41°30'26" в.д.); 2) в 0,8 км юго-западнее д. Левашиха, на бескоровом валежном бревне в смешанном лесу (ель,

осина, единично береза), 1 старое плодовое тело (27.10.2022, М. Голубева, Д. Голубев – *Golubeva* № 447; 57°25'42" с.ш., 41°32'38" в.д.).

Всего в 2022 году нами обнаружены новые местонахождения 5 охраняемых в регионе видов макромицетов, в том числе 4 видов (*Caloscypha fulgens*, *Gyromitra gigas*, *Hericium coralloides*, *Pycnoporellus fulgens*) на территории Плёсского музея-заповедника и 3 видов (*Gyromitra gigas*, *Hericium coralloides*, *Langermannia gigantea*) за его границами в Вичугском и Фурмановском районах.

Авторы сердечно благодарны В.И. Капитонову за проверку определения образцов грибов и искренне признательны Д.В. Голубеву за помощь в сборе материала.

Информация об авторах / Information about the authors

Голубева Марина Анатольевна – старший научный сотрудник, Плёсский музей-заповедник, г. Плёс, Россия, plesland@mail.ru

Golubeva Marina Anatolyevna – Senior scientist, Plyos museum-reservation, Plyos, Russia, plesland@mail.ru

Сорокин Анатолий Иванович – заместитель директора по науке, Плёсский музей-заповедник, г. Плёс, Россия, 89050586969@mail.ru

Sorokin Anatoly Ivanovich – Deputy Director for Science, Plyos museum-reservation, Plyos, Russia, 89050586969@mail.ru

УДК 581.95

ББК 28.58

М.А. Голубева, А.И. Сорокин

Плещский музей-заповедник

НОВЫЕ МЕСТОНАХОЖДЕНИЯ ОХРАНЯЕМЫХ В ИВАНОВСКОЙ ОБЛАСТИ ВИДОВ ВЫСШИХ РАСТЕНИЙ (ПО ИТОГАМ 2022 ГОДА)

Аннотация. В статье приводятся сведения о новых местонахождениях 4 видов листостебельных мхов и 12 видов сосудистых растений, включенных в Красную книгу Ивановской области, выявленных в 2022 году на территории Плещского музея-заповедника, а также в Вичугском и Фурмановском районах. Впервые для флоры Плещского музея-заповедника приведены *Dactylorhiza traunsteineri* и *Crepis sibirica*, для Вичугского района впервые указан *Allium oleraceum*, для Приволжского района – *Dactylorhiza traunsteineri*.

Ключевые слова: редкие виды сосудистых растений и мхов, новые местонахождения, Красная книга, Ивановская область, Плещский музей-заповедник.

M.A. Golubeva, A.I. Sorokin

Plyos museum-reservation

NEW LOCATIONS OF HIGHER PLANTS PROTECTED IN THE IVANOVO REGION (BY THE RESULTS OF 2022)

Annotation. The article provides information about new locations of 4 species of leafy mosses and 12 species of vascular plants included in the Red Book of the Ivanovo Region, identified in 2022 on the territory of the Plyos museum-reservation, as well as in Vichuga and Furmanov districts. For the first time, *Dactylorhiza traunsteineri* and *Crepis sibirica* are listed for the flora of the Plyos museum-reservation, *Allium oleraceum* is listed for the first time for the Vichuga district, and *Dactylorhiza traunsteineri* is for the first time for the Privolzhsk district.

Keywords: rare species of vascular plants and mosses, new locations, Red Book, Ivanovo region, Plyos museum-reservation.

В ходе проведенных в 2022 году исследований на территории Плёсского музея-заповедника, а также в Вичугском и Фурмановском районах нами обнаружены новые местонахождения редких видов листостебельных мхов и сосудистых растений, внесенных в региональную Красную книгу [1]. Собранные образцы хранятся в Гербарии Плёсского музея-заповедника – PLES. Находки, сделанные за границами Плёсского музея-заповедника в тексте отмечены *. Ниже приводятся данные по находкам.

Моховидные

Anomodon longifolius (Brid.) Hartm. – Вичугский р-н: 1) по берегу р. Волги в 4 км выше урочища Василёво, в 0,5 км от границы с Приволжским районом, близ устья Кисловского оврага, на стволе сухостойного вяза голого, покрывая его полностью на высоту до 2 м, на участке вязовника (*Ulmus glabra*) с кленом по склону коренного берега Волги (1 июля, М. Голубева, Д. Голубев – PLES; 57°25'25" с.ш., 41°41'39" в.д.); – Приволжский р-н: 2) по берегу р. Волги в 0,2 км восточнее с. Утес, на восточной стрелке р. Новоселки, на стволе клена и в основании сухой осины в вязово (*Ulmus laevis*) - осиновом с клёном неморально-травном лесу на склоне р. Волги (6 сентября, А. Сорокин, М. Голубева – PLES; ~ 41°36'50" с.ш., ~ 41°36'50" в.д.).

Homalia trichomanoides (Hedw.) B.S.G. – Вичугский р-н: *4 местонахождения по склону коренного берега р. Волги северо-восточнее д. Клиновец (30 августа, А. Сорокин, М. Голубева – PLES): 1) в 0,3 км от деревни, на стволе живой осины в лиственном лесу (осина, клен, береза) с подростом ели папоротниково-травном (57°24'30" с.ш., 41°51'8" в.д.); 2) в 0,4 км от деревни, в основании ствола живого клёна, куртина 12 см х 24 см и на выступающих корнях клёна в кленовнике с ольхой серой неморально-травном (57°24'34" с.ш., 41°51'17" в.д.); 3) в 0,8 км от деревни, на 2 живых стволах ольхи серой в овраге в сероольхово-кленовом лесу с редкой осинной неморально-травном, крупные муфтовидные куртины 35 см х 60 см (57°24'41" с.ш., 41°51'39" в.д.); 4) в 1,1 км от деревни, в нижней части ствола живого клёна в кленово-сероольхово-вязовом (*Ulmus glabra*) неморально-травном лесу, плотные куртины 10 см х 10 см (57°24'47" с.ш.,

41°51'49" в.д.); – Приволжский р-н: 5) в 1,2 км юго-западнее д. Попково, на стволе живой осины в березово-осиновом с елью лесу, растет широкой полосой на уровне груди (4 мая, М. Голубева, Д. Голубев – PLES; 57°25'20" с.ш., 41°26'35" в.д.); 6) в 0,3 км западнее с. Ногино, в основании ствола осины в осиннике (8 июня, А. Сорокин, М. Голубева – PLES; 57°23'43" с.ш., 41°27'46" в.д.); 7) в 0,2 км восточнее с. Утес, в основании ствола ольхи серой в вязово-осиновом с ольхой и кленом лесу по левому берегу р. Новоселки (6 сентября, А. Сорокин, М. Голубева – PLES; ~ 57°36'50" с.ш., ~ 41°36'50" в.д.); 8) в 0,6 км северо-восточнее с. Пеньки, на стволах липы, клена и ольхи серой в липняке с примесью вяза (*Ulmus glabra*) (6 сентября, А. Сорокин, М. Голубева – PLES; ~ 57°25'26" с.ш., ~ 41°37'46" в.д.).

Neckera pennata Hedw. – Вичугский р-н: 1) в 4,2 км юго-западнее урочища Василёво, близ границы с Приволжским районом, на стволе живого клёна остролистного в липняке с клёном хвощёво-неморально-травном на склоне Кисловского оврага по берегу р. Волги, крупная латка размером 30 см x 10 см (3 июля, М. Голубева, Д. Голубев; 57°25'21" с.ш., 41°41'29" в.д.). – Приволжский р-н: 2) в 1,2 км юго-западнее д. Попково, на стволе живой осины в березово-осиновом с елью лесу, 2 небольшие латки (4 мая, М. Голубева, Д. Голубев – PLES; 57°25'20" с.ш., 41°26'37" в.д.); 3) у г. Плёса, в 0,1 км юго-восточнее гаражного кооператива пос. Северцево, на стволе живой осины в осиново-еловом с редкой сосной лесу, близ оврага, по левому берегу ручья, относящегося к бассейну р. Шохонки, 1 небольшая латка (6 мая, М. Голубева, Д. Голубев – PLES, 57°26'59" с.ш., 41°29'14" в.д.); 4) 0,7 км восточнее с. Пеньки, в основании ствола осины в смешанном лесу, (6 сентября, А. Сорокин, М. Голубева – PLES; ~ 57°25'23" с.ш., ~ 41°38'0" в.д.);

Pylaisia selwynii Kindb. – Приволжский р-н, 0,5 км севернее с. Пеньки, на стволе живой старовозрастной гладкокорой осины на высоте 2,5 м в осиннике с кленом на склоне коренного берега Волги (6 сентября, А. Сорокин, М. Голубева – PLES; ~ 57°25'34" с.ш., ~ 41°37'23" в.д.).

Сосудистые растения

Allium oleraceum L. – Вичугский р-н, в 0,9 км северо-западнее д. Анкино, в 1,8 км южнее д. Кузнецово, на злаково-разнотравном лугу по левому берегу р. Сунжи, в 380 м от русла реки, несколько небольших групп цветущих растений (27 июля, М. Голубева, А. Сорокин, Д. Иванов – PLES; 57°22'17" с.ш., 41°45'1" в.д.). На территории Плёсского музея-заповедника это первая находка вида в долине р. Сунжи и первая в регионе в Вичугском районе.

Astragalus glycyphyllos L. – *Фурмановский р-н, в 0,8 км северо-западнее д. Слабунино, на лугу на пологом склоне правого берега р. Солоницы, два растения по 3-5 цветущих побегов (3 июля, А. Сорокин, Ю. Норкин – PLES; 57°20'2" с.ш., 40°50'57" в.д.).

Circaea lutetiana L. – Вичугский р-н: 1) в 0,8 км северо-западнее д. Анкино, в 1,7 км южнее д. Кузнецово, в сыром сероольховнике с черемухой и подростом ели травно-зеленомоховом по левому берегу р. Сунжи, вдоль оврага, около 10 экземпляров (27 июля, М. Голубева, А. Сорокин, Д. Иванов – PLES; 57°22'21" с.ш., 41°45'10" в.д.). Это первая на территории музея-заповедника находка вида в долине р. Сунжи; – Приволжский р-н: 2-7) по склону коренного берега р. Волги на участке с. Утёс – с. Пеньки (6 сентября, М. Голубева, А. Сорокин), группы и небольшие заросли вида отмечены в широколиственных лесах (вязово (*Ulmus laevis*) – сероольховых, вязовых (*Ulmus laevis*) с осиной, осиновых с кленом, кленово-осиновых с ольхой серой, сероольховых с кленом) с лещиной неморально-травных по склону коренного берега р. Волги, где вид приурочен в основном к ручьям и выположенным понижениям в оползневых складках склона (57°25'43" с.ш., 41°36'49" в.д.; 57°25'40" с.ш., 41°36'54" в.д.; 57°25'37" с.ш., 41°37'20" в.д.; 57°25'36" с.ш., 41°37'20" в.д.; 57°25'33" с.ш., 41°37'28" в.д.; 57°25'33" с.ш., 41°37'30" в.д.); 8) в 0,9 км северо-восточнее с. Пеньки, в редине широколиственного леса из *Ulmus glabra*, клена, ольхи серой крапивно-высокотравного, на плоском понижении широкой оползневой складки склона, небольшие рыхлые группы, вместе с *Carex sylvatica* (6 сентября, М. Голубева, А. Сорокин, 57°25'22" с.ш.,

41°38'5" в.д.); 9) в 1,2 км восточнее с. Пеньки, в сероольховнике с кленом и *Ulmus glabra* вдоль ручья, среди зарослей *Lunaria rediviva*, редкие одиночные экземпляры вида (6 сентября, М. Голубева, А. Сорокин, ~ 57°25'13" с.ш., ~ 41°38'5" в.д.).

***Crepis sibirica* L.** – Вичугский р-н, в 1,5 км южнее д. Кузнецово, по левому берегу р. Сунжи, на опушке сероольховника с черемухой, среди высокотравья из *Chaerophyllum aromaticum*, *Campanula latifolia*, *Pteridium aquilinum*, *Bromopsis inermis*, *Filipendula ulmaria*, *Stachys sylvatica*, *Urtica dioica* и др. и рядом на крутом залесенном склоне коренного берега р. Сунжи в редкостойном осиннике с лещиной травно-хвощевом (*Equisetum hiemale*), среди сильно разреженного травяного покрова; всего обнаружено более 30 побегов вида, в т. ч. хорошо развитых, плодоносящих (27 июля, М. Голубева, А. Сорокин, Д. Иванов – PLES; 57°22'29" с.ш., 41°45'10" в.д.). Это первая находка вида на территории Плёсского музея-заповедника.

***Cucubalus baccifer* L.** – Вичугский р-н, в 0,1 км южнее д. Кузнецово, на высокотравном лугу левого берега ручья Ценцы, недалеко от впадения его в р. Сунжу, группы хорошо развитых цветущих и плодоносящих растений на площади около 8 квадратных м, среди *Urtica dioica*, *Dactylis glomerata*, *Arctium tomentosum*, *Campanula latifolia*, *Geranium pratense*, *Elytrigia repens*, *Cirsium arvense*, *Equisetum arvense*, *Phleum pratense*, *Valeriana officinalis* (27 июля, М. Голубева, А. Сорокин, Д. Иванов; 57°23'11" с.ш., 41°45'12" в.д.). Ранее этот вид был обнаружен нами также по берегу ручья Ценцы выше по течению.

***Dactylorhiza traunsteineri* (Saut.) Soo** – Приволжский р-н, в 0,2 и в 0,4 км севернее пос. Повёрстное, на Повёрстном болоте, одиночные экземпляры (5 июля, М. Голубева, А. Сорокин – PLES): на ключевой поляне, изредка поросшей редкой низкоствольной *Betula pendula* и редкими *Pinus sylvestris*, на разнотравно-орхидно-гростниково-осоково (*Carex flava*) – зеленомоховом участке болота (57°22'15" с.ш., 41°30'50" в.д.) и в сильно разреженном средневозрастном (35-40 лет) сосняке с мелкоствольной березой злаково-гростниковом с орхидными (57°22'21" с.ш., 41°30'48" в.д.). Ранее на этом же участке болота вид был собран нами 18 июня 2015 г. (образцы определены

Т.И. Варлыгиной). Это первая находка данного вида республиканского уровня охраны [2] на территории Плёсского музея-заповедника и первая в Приволжском районе.

Eriophorum gracile Koch – Приволжский р-н, в 1,6 км северо-западнее с. Ногино, вдоль бывшей узкоколейки, на тростниково-осоково (*Carex rostrata*) -сфагновой сплавине, редко поросшей березой (*Betula pendula*), одиночно и небольшими, очень разреженными группами (13 июля, М. Голубева, А. Сорокин – PLES; 57°24'21" с.ш., 41°27'20" в.д.).

Eupatorium cannabinum L. – Приволжский р-н, в 1,1 км восточнее с. Пеньки, на травяной высокотравной топи в окружении *Alnus glutinosa*, *Ulmus glabra*, *Alnus incana* и единичной *Betula pendula* в устье ручья по берегу г. Волги (6 сентября, М. Голубева, А. Сорокин; 57°25'13" с.ш., 41°38'26" в.д.). Это первая находка вида по берегу р. Волги на участке ниже водоканала «Волга-Уводь».

Neottia nidus-avis (L.) Rich. – *Фурмановский р-н, в 1,1 северо-западнее д. Игрищи, в березняке лещинном, 1 прошлогодний побег (17 июля, А. Сорокин; 57°18'15" с.ш., 40°48'2" в.д.).

Rubus chamaemorus L. – Приволжский р-н, в 2,5 км северо-западнее с. Ногино, на верховом березово-сосново-кустарничково (*Rubus chamaemorus*, *Vaccinium myrtillus*) – сфагновом болоте, рыхлыми и плотными группами, на кочах и в межкочьях, по всему болоту, отмечено плодоношение (13 июля, М. Голубева, А. Сорокин – PLES; 57°24'12" с.ш., 41°25'53" в.д.).

Sanicula europaea L. – Приволжский р-н: 1) близ г. Плёса, южнее гаражей пос. Северцево и восточнее садовых участков, в лесном массиве, среди смешанных древостоев различного состава (*Picea abies*, *Pinus sylvestris*, *Populus tremula*, реже *Betula pendula*), одиночными экземплярами и небольшими группами, рассеянно по всему массиву по обоим берегам ручья (6 мая, М. Голубева, Д. Голубев; 57°26'59" с.ш., 41°29'15" в.д.; 57°26'53" с.ш., 41°29'7" в.д. и др.); 2) в 2,7 км юго-западнее г. Плёса, вдоль автодороги, в березняке с елью и осиной, одиночные экземпляры и небольшие группы (8 июня, М. Голубева, А. Сорокин; 57°25'55" с.ш., 41°27'51" в.д.); 3) в 2,4 км северо-западнее с. Ногино, вдоль бывшей узкоколейки, в зрелом елово-сосново-

березовом с редкой лещиной кислично-разнотравном лесу, несколько мелких групп от 1 до 6 плодоносящих экземпляров (13 июля, М. Голубева, А. Сорокин – PLES; 57°24'22" с.ш., 41°26'10" в.д.); 4) в 1,2 км южнее д. Левашиха, в березняке с подростом ели, одиночные растения и мелкие группы (30 мая, М. Голубева, Д. Голубев; 57°25'25" с.ш., 41°32'8" в.д.); 5) *Фурмановский р-н, в 1,1 северо-западнее д. Игрищи, в березняке лещинном, несколько цветущих растений (17 июля, А. Сорокин; 57°18'15" с.ш., 40°48'2" в.д.).

Viola collina Bess. – Вичугский р-н, в 1,3 км южнее д. Кузнецово, по левому берегу р. Сунжи в старовозрастном елово-сосновом лесу с березой и подлеском из лещины, несколько растений, произрастающих совместно с *Viola hirta* (27 июля, М. Голубева, А. Сорокин, Д. Иванов; 57°22'32" с.ш., 41°45'4" в.д.).

Таким образом, в 2022 году нами обнаружены новые местонахождения 4 видов листостебельных мхов и 12 видов сосудистых растений региональной Красной книги. Впервые для флоры Плещёского музея-заповедника приведены *Dactylorhiza traunsteineri* и *Crepis sibirica*, для Вичугского района впервые указан *Allium oleraceum*, для Приволжского района – *Dactylorhiza traunsteineri*.

Авторы выражают сердечную благодарность Т.И. Варлыгиной за определение образцов *Dactylorhiza traunsteineri* и искреннюю признательность Д.Е. Иванову за помощь в сборе материала.

Библиографический список

1. Красная книга Ивановской области. Т. 2: Растения и грибы. Изд. 2-е / под ред. Е.А. Борисовой, Л.Ю. Минеевой. Тамбов: ООО «ТПС», 2020. 256 с.
2. Красная книга Российской Федерации (растения и грибы) / Министерство природных ресурсов и экологии РФ; Федеральная служба по надзору в сфере природопользования; РАН; Российское ботаническое общество; МГУ. М.: Т-во науч. изданий КМК, 2008. 855 с.

Информация об авторах / Information about the authors

Голубева Марина Анатольевна – старший научный сотрудник, Плёсский музей-заповедник, г. Плёс, Россия, plesland@mail.ru

Golubeva Marina Anatolyevna – Senior scientist, Plyos museum-reservation, Plyos, Russia, plesland@mail.ru

Сорокин Анатолий Иванович – заместитель директора по науке, Плёсский музей-заповедник, г. Плёс, Россия, 89050586969@mail.ru

Sorokin Anatoly Ivanovich – Deputy Director for Science, Plyos museum-reservation, Plyos, Russia, 89050586969@mail.ru

УДК 502/504
ББК 28.08

Т.А. Кирдей

Верхневолжский государственный
агробиотехнологический университет

РЕМЕДИАЦИОННЫЕ СВОЙСТВА РАСТЕНИЙ В УСЛОВИЯХ ПРОГРЕССИРУЮЩЕГО ДЕЙСТВИЯ ВЫСОКИХ КОНЦЕНТРАЦИЙ МЕДИ

Аннотация. В модельном вегетационном эксперименте изучали влияние препарата гумусовых кислот торфа на фитоэкстракцию меди растениями пшеницы при прогрессирующем действии. На варианте постоянной концентрации меди в питательный раствор добавляли 75 мкмоль/л CuSO_4 . Прогрессирующее действие меди создавали увеличением концентрации сульфата меди с начальной концентрации 10 до 25, 50 и 75 мкмоль через каждые 14 дней. Проведенные исследования показали, что вынос меди побегами растений пшеницы при прогрессирующем действии увеличился в 2 раза в сравнении с постоянным действием. Препарат гумусовых кислот торфа повысил фитоэкстракцию меди более чем в 4 раза как при постоянном, так и при прогрессирующем действии сульфата меди.

Ключевые слова: гумусовые кислоты торфа, фиторемедиация, медь, прогрессирующее загрязнение, пшеница.

T.A. Kirdey

Verkhnevolzhsk State University of Agronomy and Biothechnlogy

REMEDIATIONAL PROPERTIES OF PLANTS UNDER THE PROGRESSING ACTION OF HIGH CONCENTRATIONS OF COPPER

Annotation. In model vegetational experiment the influence of peat humus acids preparation on copper phytoextraction by wheat plants under progressing action was studied. In the variant with permanent copper concentration 75mcM/l of CuSO_4 were added to the nutritional solution. The progressing action of copper was created with the help of copper sulfate concentration increase from initial concentration 10 to 25, 50 and 75 mcM/l

every 14 days. The carried out researches showed that copper removal by wheat plants shoots under progressing action increased twice as compared with permanent action. Peat humus acids preparation increased copper phytoextraction more than 4 times both under permanent and under progressing copper sulfate action.

Keywords: peat humus acids, phytoremediation, copper, progressing contamination, wheat.

Несмотря на то, что в небольших концентрациях медь необходима для важнейших физиологических процессов, этот металл является одним из самых токсичных (второй класс опасности – высокоопасные вещества). Основными источниками загрязнения медью окружающей среды являются медьсодержащие пестициды, удобрения, отходы промышленности. Технологии фиторемедиации – очистки почвы, воды с помощью растений – позволяют существенно снизить накопление тяжелых металлов в окружающей среде [2, с. 764; 4, с. 311].

Изучение действия прогрессирующего загрязнения тяжелыми металлами представляет интерес в связи с формированием возможных адаптационных механизмов у растений. Кроме того, условия возрастающих концентраций меди в окружающей среде создаются растущими техногенными выбросами. В предшествующих исследованиях показана эффективность препарата гумусовых кислот торфа (ГФК) для усиления фитоэкстракции тяжелых металлов [1, с. 228]. В связи с этим, цель исследований заключалась в изучении влияния препарата гумусовых кислот торфа [3, с. 1] на фитоэкстракцию меди растениями пшеницы при прогрессирующем загрязнении.

Объектом исследования были растения яровой пшеницы (*Triticum aestivum* L.) сорта Приокская. 7-дневные проростки высаживали на 1-литровые сосуды с питательным раствором Хогланда [5, с. 1]. На варианте постоянной концентрации меди в питательный раствор добавляли 75 мкмоль/л CuSO_4 . Прогрессирующее действие меди создавали увеличением концентрации сульфата меди с начальной концентрации 10 до 25, 50 и 75 мкмоль через каждые 14 дней. Пробы растений отбирали через 14 дней после создания конечной концентрации 75 мкмоль/л. На всех вариантах растения выращивали с добавлением препарата ГФК (0,005 %) и без ГФК. Растения выращи-

вали при длине дня 16 ч. Смену питательного раствора осуществляли каждые 7 дней. Повторность опыта – 4-кратная.

Содержание меди определяли на атомно-адсорбционном спектрометре «Shimadzu-6800». Коэффициент биологического накопления металла рассчитывали как соотношение содержания металла в растении и в растворе. Вынос меди растениями определяли в расчете на одно растение (мг/растение), что позволяет учитывать изменение массы растений. Коэффициент фиторемедиционной эффективности препарата ГФК определяли как соотношение выноса металла в присутствии ГФК и без ГФК.

Статистическую обработку результатов проводили при помощи программы Excel с использованием дисперсионного метода анализа.

В результате исследований установлено, что содержание меди при прогрессирующем действии CuSO_4 снизилось в сравнении с постоянным действием как в корнях, так и в побегах растений – в 1,3 раза и более чем в 4 раза соответственно (табл. 1).

Таблица 1

Содержание меди в растениях пшеницы (мг/кг сухой массы)

Варианты	Побеги	Корни
1. Контроль	16,0	43,0
2. ГФК	9,4	47,0
3. CuSO_4 75 мкМ	62,7	990,0
4. CuSO_4 75 мкМ +ГФК	57,9	810,0
5. $\text{CuSO}_4 \rightarrow 75$ мкМ	47,2	230,0
6. $\text{CuSO}_4 \rightarrow 75$ мкМ +ГФК	40,0	1200,0
HCP_{05}	14,54	206,27
Примечание: → - прогрессирующее действие		

В присутствии препарата ГФК при постоянной концентрации CuSO_4 содержание меди в растениях изменялось незначительно относительно варианта без ГФК. Однако при прогрессирующем действии сульфата меди препарат ГФК повысил содержание меди в корнях растений более чем в 5 раз.

Коэффициент биологического накопления меди побегами растений снизился в 4,4 раза при постепенном действии в сравнении с постоянным (табл. 2). При прогрессирующем действии

CuSO_4 препарат ГФК повысил КБН меди побегами растений в 3,5 раза в сравнении с вариантами без ГФК.

Таблица 2

**Коэффициент биологического накопления меди
побегами растений пшеницы**

Варианты	КБН
3. CuSO_4 75 мкМ	6,56
4. CuSO_4 75 мкМ +ГФК	8,81
5. $\text{CuSO}_4 \rightarrow 75$ мкМ	1,48
6. $\text{CuSO}_4 \rightarrow 75$ мкМ +ГФК	5,12

Вынос меди одним растением лучше отражает ремедиационные свойства растений, так как учитывается снижение массы в условиях токсического действия металла (табл. 3). Вынос меди при прогрессирующем действии CuSO_4 увеличился в сравнении с постоянным действием в 2,2 раза, что может быть обусловлено адаптационными процессами в растениях при постепенном действии стрессового фактора.

Таблица 3

Вынос меди побегами растений пшеницы (мг/растение)

Варианты	Cu, мг/растение
3. CuSO_4 75 мкМ	0,008
4. CuSO_4 75 мкМ +ГФК	0,036
5. $\text{CuSO}_4 \rightarrow 75$ мкМ	0,018
6. $\text{CuSO}_4 \rightarrow 75$ мкМ +ГФК	0,080

Препарат ГФК усилил ремедиационный потенциал побегов растений, повысив вынос меди растениями пшеницы более чем в 4 раза как при постоянном, так и при прогрессирующем действии (табл. 4).

Таблица 4

**Коэффициент фиторемедиационной эффективности
препарата ГФК**

Варианты	Cu
3. CuSO_4 75 мкМ	4,50
5. $\text{CuSO}_4 \rightarrow 75$ мкМ	4,44

Таким образом, проведенные исследования показали, что вынос меди побегами растений пшеницы при прогрессирующем действии увеличился в 2 раза в сравнении с постоянным действием. Препарат ГФК повысил фитоэкстракцию меди более чем в 4 раза как при постоянном, так и при прогрессирующем действии.

Библиографический список

1. Кирдей Т.А. Влияние гумусовых кислот низинного торфа на ремедиационные свойства растений пшеницы при комплексном загрязнении тяжелыми металлами // Известия вузов. Прикладная химия и биотехнология. 2021. Т. 11, № 2 (37). С. 228–235.

2. Прасад М.Н. Практическое применение растений для восстановления экосистем, загрязненных металлами // Физиология растений. Обзор. 2003. Т. 50, № 5. С. 764–780.

3. Способ получения жидких торфяных гуматов: пат. 2310633 Рос. Федерация: МПК C05F11/02, C10F7/00/ Калинин Ю.А., Вашурин И.Ю., Кирдей Т.А.; заявитель и патентообладатель ООО Научно-производственная фирма «Недра». № 2006120883/04; заявл. 15.06.2006; опубл. 20.11.2007, Бюл. № 32. 4 с.

4. Шергина О.В. Фитоэкстракция тяжелых металлов травянистыми растениями на техногенных почвах / О.В. Шергина, Т.А. Михайлова // Химия растительного сырья. 2022. № 4. С. 311–320.

5. Hoagland et al. The water culture method for growing plants without soil / D.R. Hoagland, D.E. Arnon // Calif. Agric. Expt. Stn. 1950. V. 347. P. 1–39.

Информация об авторе / Information about the author

Кирдей Татьяна Александровна – кандидат биологических наук, доцент кафедры агрономии и землеустройства, Верхневолжский государственный агробиотехнологический университет, г. Иваново, Россия, t.a.kirdey@mail.ru.

Kirdey Tatiana Alexandrovna – Cand. of Sc., Biology, Assoc. Prof., the Department of agronomy and land management, Federal State Budgetary Educational Institution of Higher Education "Verkhnevolzhsk State University of Agronomy and Biothechnology", Ivanovo, Russia, t.a.kirdey@mail.ru.

УДК 581.151
ББК 28.591

О.Л. Лазарева¹, Д.В. Власов²

¹Ярославский государственный педагогический университет
им. К.Д. Ушинского

²Ярославский государственный историко-архитектурный
и художественный музей-заповедник

ДОПОЛНЕНИЕ К МИКОБИОТЕ ЗЕЛЁНЫХ НАСАЖДЕНИЙ ЯРОСЛАВСКОГО МУЗЕЙ-ЗАПОВЕДНИКА

Аннотация. В статье представлены сведения о находках 9 видов макромицетов, которые являются новыми для микобиоты Ярославского музея-заповедника

Ключевые слова: микобиота, макромицеты, зелёные насаждения, Ярославский музей-заповедник.

O.L. Lazareva¹, D.V. Vlasov²

¹Yaroslavl State Pedagogical University named after K.D. Ushinsky

²Yaroslavl State Historical, Architectural and Art museum-reserve

ADDITIONS TO MYCOBIOTA OF THE GREEN SPACES OF THE YAROSLAVL MUSEUM-RESERVE

Annotation. The article presents information about the findings of 9 species of macromycetes that are new to the mycobiota of the Yaroslavl Museum-Reserve

Keywords: microbiota, macromycetes, green spaces, Yaroslavl museum-reserve.

Последние 20 лет наблюдается повышение интереса к исследованиям грибов, обитающих на территории российских музеев, в том числе музеев-заповедников [1–4; 7; 8; 10; 11]. Полученные результаты сложно сравнивать из-за различий в интенсивности исследований микобиоты, занимаемой площади, климатических, природных условиях, степени антропогенной

нагрузки и т. д. Однако общие выводы всё же можно сформулировать: большинство выявленных видов грибов являются обычными для региональных микобиот; многие виды, обнаруженные на городских музейных территориях, относятся к синантропным; иногда на исследуемых территориях удается выявить редкие виды, в том числе видов, включенных в Красную книгу.

Ярославский государственный историко-архитектурный и художественный музей-заповедник (далее ЯМ-З) располагается в центре г. Ярославля, на берегу р. Которосль (приток Волги). Он занимает территорию бывшего Спасо-Преображенского монастыря. Общая площадь ЯМ-З составляет 3,8 га, площадь зелёной зоны – около 1,8 га (48 % площади всей территории). С северо-запада и северо-востока территория граничит с автомагистралями, с юга и юго-востока к ней примыкают насаждения бульваров набережной. Почвы представлены антропогенными отложениями с различными механическими включениями в виде строительного мусора. Верхний почвенный горизонт состоит из насыпного плодородного грунта.

В составе древесной растительности преобладает липа мелколистная (самые старые посадки сделаны в 60-х годах XIX века). Основные посадки древесных пород производились в 60–80-х годы XX века. Они представлены татарским, ясенелистным и остролистным клёнами, рябиной обыкновенной, яблоней домашней, ясенем пенсильванским, берёзой повислой, розой морщинистой, сиренью обыкновенной и венгерской. Хвойные породы представлены елью колючей и сосной сибирской.

Травянистый покров парка невысокий (до 40 см) и довольно многовидовой. В 2010 г. была произведена реконструкция газонов: на них была подсыпана плодородная почва и растелена готовая рулонная дернина газонных злаков. Часть территории ЯМ-З используется под цветники и клумбы, на которых растут как многолетние травянистые растения, так и однолетники, подсаживаемые ежегодно.

Систематические исследования микобиоты ЯМ-З проводятся с 2011 года. В первый опубликованный список вошли 18 видов макромицетов [6]. За прошедшее время выявлено 9 новых видов грибов, большинство из которых относятся к классу Basidiomycota, морфогруппе афиллофороидные:

1. *Antrodia serialis* (Fr.) Donk. Ксилосапротроф. На пнях и мертвой древесине клена ясенелистного, 23.04.2023. Вызывает бурую трещиноватую деструктивную гниль.

2. *Bjerkandera adusta* (Willd.) P. Karst. Ксилосапротроф, способен к развитию на живых деревьях. На пне липы мелколистной в центральной части ЯМ-3, 30.09.2011. Вызывает белую гниль.

3. *Flammulina velutipes* (Curtis) Singer. Ксилосапротроф, способен к развитию на живых деревьях. На пне липы мелколистной в центральной части ЯМ-3, 21.11.2021. Вызывает белую гниль.

4. *Irpex lacteus* (Fr.) Fr. Ксилосапротроф, способен к развитию на живых деревьях. На стволах яблони, клена татарского, 23.04.2023. Вызывает белую гниль.

5. *Laetiporus sulphureus* (Bull.) Murrill. Паразит. На пне липы мелколистной в центральной части ЯМ-3, 30.09.2011. Вызывает красно-бурю деструктивную ствольную гниль, красно-бурю призматическую ядровую гниль. Поражает преимущественно ядровую часть ствола дерева, реже заболонь.

6. *Leccinum scabrum* (Bull.) Gray. Микоризообразователь. Под березой повислой у служебного входа в Отдел природы 01.09.2012.

7. *Phaeolepiota aurea* (Bull.) R. Maire ex Konrad & Maubl. Гумусовый сапротроф. В цветнике в северо-восточной части ЯМ-3, 27.09.2022. Гриб занесен в Красную книгу Ярославской области (2015) [5].

8. *Schizophyllum commune* Fr. Ксилосапротроф. На спиленных стволах липы, на стволах яблонь, в морозобойных трещинах липы, рябины, на всей территории музея, 23.04.2023. Вызывает белую медленно развивающуюся гниль древесины.

9. *Volvopluteus gloiocephalus* (DC.) Vizzini, Contu & Justo, in Justo, Vizzini, Minnis, Menolli, Capelari, Rodríguez, Malysheva, Contu, Ghignone & Hibbett. Гумусовый сапротроф. В цветнике у южной стены, 19.10.2022.

Таким образом, список макромицетов Ярославского музея-заповедника на настоящий момент насчитывает 27 видов. Практически все виды, за исключением *Phaeolepiota aurea*,

являются широко распространенными на территории Ярославской области и Центральной России в целом. Большинство из них относится к синантропной микобиоте.

В общем, в зелёных насаждениях музея наблюдается довольно скудное видовое разнообразие грибов-макромицетов. Скорее всего это обусловлено ограниченным набором древесных и кустарниковых растений, применяемых для озеленения территории, а также разной степенью устойчивости грибов к воздействию антропогенных факторов.

Для выявленных видов грибов характерен преимущественно сапротрофный тип питания и низкая избирательность в отношении видовой принадлежности субстрата.

Трофический спектр микобиоты музея-заповедника представлен 5 трофическими группами: гумусовыми и подстилочными сапротрофами, а также сапротрофами на древесине (ксилосапротрофами), микоризообразователями и паразитами древесных растений. Гумусовые сапротрофы на территории музея предпочитают окультуренные, некоторые (*Volvopluteus gloiocephalus*) – даже нарушенные почвы, насыпной грунт и другие богатые гумусовыми веществами субстраты. Ксилосапротрофы, отмеченные на территории ЯМ-З, чаще развиваются на пнях. Одни надревные виды обладают многолетними твердыми базидиомами (например, *Irpex lacteus* и др.) и возобновляют жизнедеятельность сразу после наступления положительных среднесуточных температур воздуха. Другие виды имеют однолетние базидиомы, весной они представлены отмершими полуразложившимися плодовыми телами (*Antrodia serialis*, *Laetiporus sulphureus*). Некоторые ксилосапротрофы, в частности *Bjerkandera adusta*, *Schizophyllum commune*, достаточно обычны для всех городских местообитаний, устойчивы к поллютантам, о чем свидетельствуют их находки в зеленых насаждениях разных городов в разных странах [9]. При отсутствии или снижении конкуренции за местообитание со стороны других видов эти грибы достаточно быстро заселяют свободные субстраты.

На подстилочные сапротрофы (4 вида) приходится 15 % макромицетов ЯМ-З. Грибы этой группы способны разрушать

наиболее стойкие комплексы опавших листьев и хвои – целлюлозу и лигнин. Образованию стабильного слоя подстилки препятствует ежегодная уборка листвы, хвои и другого мелкого опада, а также кошение и вывоз травянистых остатков. Микоризообразователи представлены одним видом – *Leccinum scabrum*, – образующим микоризу с березой повислой.

Таким образом, на формирование микобиоты ЯМ-3 в первую очередь оказывают влияние старение, и как следствие, изменение видового состава зеленых насаждений; мероприятия по благоустройству музея (окашивание газонов, подсыпка грунта, рубки ухода и санитарные рубки деревьев и кустарников, уборка валежа и т. д.); инвазия видов.

Библиографический список

1. Брянцева Ю.С., Варенцова Е.Ю. Агарикоидные базидиомицеты в садах государственного Русского музея г. Санкт-Петербурга // Леса России: политика, промышленность, наука, образование: Материалы второй международной научно-технической конференции. Т. 2. / под ред. В.М. Гедьо (Санкт-Петербург, 24–26 мая 2017 г.). Санкт-Петербург: Изд-во Санкт-Петербургский гос. лесотехнический ун-та им. С.М. Кирова, 2017. С. 225–228.

2. Волобуев С.В. Афиллофоровые грибы государственного музея-заповедника И.С. Тургенева «Спасское-Лутовиново» (Орловская область) // Микология и фитопатология. 2011. Т. 45, вып. 6. С. 489–496.

3. Голубева М.А., Капитонов В.И., Дедюхин А.В., Сорокин А.И. Дополнение к списку макромицетов Плещского музея-заповедника (Ивановская область) // Научно-исследовательская деятельность в классическом университете: традиции и инновации: материалы конференции (Иваново, 19–29 апреля 2022 года). Иваново, 2022. С. 22–27.

4. Коткова В.М. Афиллофоровые грибы музея-заповедника «Парк Монрепо» // Новости систематики низших растений. 2004. Т. 37. С. 98–105.

5. Красная книга Ярославской области / отв. ред. М. А. Няковский. 2-е изд. Ярославль: Академия 76, 2015. 472 с.

6. Лазарева О.Л., Клепиков М.А. Предварительные материалы к познанию микобиоты Ярославского музея-заповедника // Естественные науки: исследование и обучение: Материалы международной конференции «Чтения Ушинского» (4–5 марта 2011 г.). Ярославль: Изд-во Ярославского гос. пед. ун-та, 2011. С. 84–89.

7. Морозова О.В., Попов Е.С., Коткова В.М., Александрова А.В., Светашева Т.Ю. Грибы Пушкинского заповедника / отв. ред. Малышева Е.Ф. Санкт-Петербург: Издательско-полиграфическая фирма «Марафон», 2022. 128 с.

8. Русанов В.А., Ребриев Ю.А., Черняева И.О., Попов Е.С., Колмаков П.Ю. Макромицеты // Флора, фауна и микобиота государственного музея-заповедника М.А. Шолохова (посвящается 100-летию со дня рождения М.А. Шолохова). Вешенская: Юг, 2004. С. 217–228.

9. Сафонов М.А. Синантропизация биоты грибов-макромицетов в Южном Предуралье // Вестник Оренбургского государственного педагогического университета [Электронный научный журнал (Online)]. 2018. № 2 (26). Url: <http://www.vestospu.ru> (дата обращения 12.05.2023).

10. Светашева Т.Ю., Александрова К.В., Зайцева И.А., Соловьева А.А. Стационарные исследования грибов-макромицетов окрестностей музея-заповедника «Куликово поле» // Известия Тульского гос. ун-та. Естественные науки. 2017. № 4. С. 91–101.

11. Шершова И.В. Комплекс грибов-дендротрофов и их роль в насаждениях музея-заповедника «Ясная Поляна» // Лесной вестник. 1999. № 2. С. 122–127.

Информация об авторах / Information about the authors

Лазарева Ольга Львовна – кандидат биологических наук, заведующая кафедрой биологии и методики обучения биологии, Ярославский государственный педагогический университет им. К.Д. Ушинского, г. Ярославль, Россия, ollazar71@mai.ru

Lazareva Olga L'vovna – Cand. biology, department of biology and methods of teaching biology, head, Yaroslavl State Pedagogical University named after K.D. Ushinsky, Yaroslavl, Russia, ollazar71@mai.ru

Власов Дмитрий Викторович – старший научный сотрудник, Ярославский государственный историко-архитектурный и художественный музей-заповедник, г. Ярославль, Россия, mitrich-koroed@mail.ru

Vlasov Dmitry Viktorovich – Senior researcher at the Yaroslavl state historical, architectural and art museum-reserve, Yaroslavl, Russia, mitrich-koroed@mail.ru

УДК581.2
ББК42.348

Л.Ю. Минеева, О.Е. Фомина, Н.Н. Степанова

Ивановский государственный университет

**ФИТОСАНИТАРНОЕ СОСТОЯНИЕ
ДРЕВЕСНО-КУСТАРНИКОВЫХ РАСТЕНИЙ
ДЕНДРАРИЯ БОТАНИЧЕСКОГО САДА ИВГУ**

Аннотация. Наблюдение за фитосанитарным состоянием древесных растений дендрария одно из направлений работы ботанического сада ИвГУ В данной статье мы рассмотрим влияние биотических и абиотических факторов, а так же антропогенного воздействие на древесно-кустарниковые растения.

Ключевые слова: фитосанитарное состояние, дендрарий, ботанический сад, биотический и абиотический факторы, антропогенное воздействие, древесные растения, кустарники, патогенные организмы.

L.Yu. Mineeva, O.E. Fomina, N.N. Stepanova

Ivanovo State University

**PHYTOSANITARY CONDITION OF TREE
AND SHRUB PLANTS OF THE ARBORETUM
OF THE IVSU BOTANICAL GARDEN**

Annotation. Observation of the phytosanitary condition of arboretum woody plants is one of the areas of work of the IvSU Botanical Garden. In this article we will consider the influence of biotic and abiotic factors, as well as anthropogenic impact on woody and shrubby plants.

Keywords: phytosanitary condition, arboretum, botanical garden, biotic and abiotic factors, anthropogenic impact, woody plants, shrubs, pathogenic organisms.

Ботанический сад и дендрарий Ивановского государственного университета уникальный объект природы и культурного наследия в городе Иваново. На территории в 4,32 гектара собрана коллекция травянистых и древесно-кустарниковых растений. Сад

и дендрарий – являются особо охраняемой природной территорией (ООПТ), памятником природы регионального значения. Входят в состав Совета ботанических садов России, Регионального совета ботанических садов Центра Европейской части России. Территория ботанического сада граничит с лесным массивом Парка культуры и отдыха им. Революции 1905 года.

Дендрарий, где проводилось наше исследование – место с богатой историей, связанное с именем известного Иваново-Вознесенского фабриканта Куваева Х.И. В конце XIX века – начале XX века, когда началось строительство Куваевской дачи в массиве соснового леса в завражном Фрянкове. А рядом с домом заложен приусадебный парк, в котором высажены деревья не свойственные для средней полосы России. Среди них *Aesculus hippocastanum* L., *Larix sibirica* Ledeb., *Pinus sibirica* Du Tour, *Ulmus laevis* Pall. и другие виды.

Уцелевшая до наших дней коллекция растений бывшего приусадебного парка Куваевых представляет собой культурно-историческую ценность. В частности старовозрастная коллекция деревьев и кустарников. Цель нашего исследования – мониторинг фитосанитарного состояния древесно-кустарниковых растений дендрария для дальнейшего планирования работ по сохранению его видового состава.

С каждым годом становится все сложнее сохранять деревья и кустарники дендрария, так как возраст большинства основных древесных культур превышает 50 лет, и мы можем считать их старовозрастными. Возрастной фактор оказывает дополнительную нагрузку на санитарное состояние, так как снижается естественная устойчивость растений к неблагоприятным условиям.

Все виды воздействия на древесно-кустарниковые растения можно разделить на биотическое, абиотическое и антропогенное. Отметим, что наши наблюдения за дендрарием проходят круглогодично, так как воздействие внешних факторов происходит постоянно. Планировка дендрария устроена таким образом, что сеть тропинок делит его на отдельные участки, которые пронумерованы и нанесены на карту-схему в масштабе 1:2000 (рис. 1), составленную первым директором ботанического сада в конце 70-х годов прошлого столетия. Каждый участок вынесен на отдельный

лист с указанием расположения деревьев и кустарников на нем. Наше исследование проводилось на участках, выделенных красным цветом – это объясняется тем, что данная территория расчищена от поросли, восстановлены тропинки и основные видовые площадки. Не отмеченная красным часть дендрария в данный момент на этапе исследования и расчистки участков.

Каждый участок визуально осматривался на предмет патологических процессов и механических повреждений древесно-кустарниковых растений. Материалы с признаками поражения патогенными организмами гербаризировались, если это представлялось возможным. Другие повреждения фиксировались с помощью фотосъемки с пометкой номера участка, даты, названия вида.

Один из факторов – биотический. Мы рассмотрим влияние патогенных организмов на древесно-кустарниковые растения. Наиболее распространенными являются паразитные грибы.



Рис. 1. Карта-схема дендрария ботанического сада ИвГУ

Нередко в наблюдениях отмечался трутовик окаймленный *Fomitopsis pinicola* (Sw.). На рис. 2 он представлен на дуплистом стволе *Tilia cordata* L. На данной липе трутовик живет как паразит на живой древесине, хотя чаще встречается как сапротрофный гриб. Появление плодового тела на живой древесине

говорит о том, что дерево ослаблено и его древесина поражена бурой гнилью, что ведет к разрушению древесины.

Laetiporus sulphureus Bull. отмечен высоко на стволе *Quercus robur* L. Данный трутовик довольно обычен для листовенных видов деревьев. Паразитирует на ослабленных возрастных деревьях, каким и является один из дубов дендрария, вызывая гниль ствола и как следствие ломкость древесины.

Ежегодно на *Acer platanoides* L. отмечается развитие *Rhytisma acerinum* (Pers.) Fr. (рис. 3) Ритисма кленовая поражает все клены дендрария и окрестных территорий. Опасность черная пятнистость кленов представляет только для молодых деревьев, вызывая ранний опад листвы. Здесь стоит отметить, что сорная поросль из молодых кленов остролистных – это одна из проблем дендрария ботанического сада. Возрастные деревья и подросшая поросль ежегодно отсеиваются в больших количествах. Они дают такое количество новых растений, что большая часть времени, которую сотрудники посвящают работам в дендрарии идет на расчистку участков от сорной поросли клена.



Рис. 2. *Fomitopsis pinicola* (Sw.)



Рис. 3. *Rhytisma acerinum* (Pers.)

На кустарниках дендрария отмечены повреждения, вызванные патогенными грибами. На листьях *Berberis vulgaris* L. и *Spiraea betulifolia* Pall. обнаружен белесый налет мицелия грибов-паразитов, принадлежащих к семейству *Erysiphales*. Кроме кустарников мучнисторосяные грибы активно поражают сеянцы *Quercus robur* L. и *Acer platanoides* L. Пораженные пероноспорозом растения теряют свою декоративность, а молодые растения могут погибнуть. Для *Berberis vulgaris* L. также характерно поражение ржавчинными грибами из рода *Puccinia* [1, 2].

Ржавчинный гриб *Coleosporium tussilaginis* (Pers.) Lev. отмечен на хвое *Pinus sylvestris* L. Кроме того на соснах дендрария отмечена пузырчатая ржавчина *Cronartium ribicola* J.C. Fish [3].

Биотический фактор оказывает сильнейшее влияние на фитосанитарное состояние древесных растений дендрария. Патогенные организмы постоянно вступают во взаимодействие с растениями-хозяевами. На проявление патогенного процесса часто влияют внешние факторы, а именно абиотические явления в природе, которые становятся косвенными причинами развития патологических процессов в растении.

Дендрарий ботанического сада заложен еще в конце XIX поэтому основные виды деревьев и кустарников относятся к старовозрастным и их способность противостоять природным катаклизмам снижается. Круглогодично отмечается падение крупных ветвей деревьев. Наиболее частыми причинами лома становятся шквалистые ветра, зимой – налипание мокрого снега. Образующееся дупло на дереве становится открытым окном для инфекций. В дупла попадает дождевая вода, снег, пыль, споры грибов. Начинаются гниlostные процессы в древесине. На всех исследуемых участках отмечены деревья с дуплами различной величины.

В аллеиных посадках из *Tilia cordata* L. встречаются отдельные деревья с разломами посередине ствола. Под тяжестью снега зимой и ураганных ветров деревья с двумя вершинами надламывает пополам.

Недостаток питания в аллеиных посадках из липы мелколистной ведет к быстрому росту дерева, но страдают его декоративные свойства, и, снижается естественный иммунитет растения. В дендрарии ботанического сада липы в центральной аллее высажены на расстоянии 2 метров друг от друг. В борьбе

за солнечный свет крона образуется высоко, что создает эффект паруса в ветреную погоду.

Кустарники дендрария в основном страдают от обильных снегопадов с последующим налипанием снега и ломом ветвей. Недостаток влаги провоцирует усыхание ветвей и потерю декоративности.

Биотические и абиотические факторы неразрывно связаны друг с другом и влекут за собой последствия, которые пагубно сказываются на фитосанитарном состоянии древесно-кустарниковых растений дендрария.

Отдельно мы уделяем внимание антропогенному воздействию на древесные насаждения дендрария. Ботанический сад ИВГУ условно разделен на две части: коллекционные участки, которые огорожены забором и посещение их возможно только в формате организованных экскурсий и дендрарий – историческая часть сада, которая открыта для свободного посещения круглый год. Поэтому антропогенная нагрузка на него, гораздо больше и чаще всего это негативное воздействие на растения. В основном это вандализм. На сегодняшний день одной из острых проблем является нашествие так называемых «закладчиков», которые используют любые пустоты и расщелины на коре дерева как тайники. Также в качестве тайников задействованы приствольные круги деревьев. В поисках своих «закладок» они раскапывают корни деревьев и повреждают их кору (рис. 4 и 5).



Рис. 4, 5.
Антропогенное воздействие на деревья дендрария. Механическое повреждение коры и подкапывание корней

Дендрарий излюбленное место времяпрепровождения жителей и гостей города. Внимание привлекают старовозрастные деревья, люди стараются как можно ближе подойти к стволу дерева. В итоге мы имеем уплотненный слой почвы в приствольном круге, а как следствие нарушенный газо- и водообмен.

На экскурсиях, которые проводятся в ботаническом саду, всегда акцентируется внимание на том, что важно сохранить древесно-кустарниковые растения дендрария в частности и бережно относиться к природе в целом.

Наблюдение за фитосанитарным состоянием древесных насаждений дендрария – важная часть работы сотрудников ботанического сада. Своевременное выявление проблем дает возможность сохранить ценные возрастные деревья и кустарники. Своевременные работы по расчистке участков дендрария от сорной поросли сохраняет старый приусадебный парк в надлежащем виде. Исследования территории дендрария продолжатся и дальше. В планах расчистка и освоение новых участков дендрария с последующим описанием фитосанитарного состояния древесных насаждений.

Библиографический список

1. Минеева Л.Ю., Скворцова О.Е. Новые находки ржавчинных грибов на деревьях и кустарниках ботанического сада и дендрария ИвГУ // Вестник Ивановского государственного университета. Серия: Естественные, общественные науки. 2015. Вып. 1. Биология. Химия. Физика. Математика. С. 22.

2. Минеева Л.Ю., Фомина О.Е. Ржавчинные грибы на лекарственных растениях территории ботанического сада и дендрария ИвГУ // Вестник Ивановского государственного университета. Серия: Естественные, общественные науки. 2016. Вып. 2. Биология. Химия. Физика. Математика. С. 42.

3. Минеева Л.Ю., Скворцова О.Е. Сведения о ржавчинных грибах древесно-кустарниковой флоры ботанического сада Ивановского государственного университета // Краеведческие записки. Иваново: Иван. гос. ун-т, 2014. Вып. XV.

Информация об авторах / Information about the authors

Минеева Лариса Юрьевна – кандидат педагогических наук, доцент кафедры биологии, Института математики, информационных технологий и естественных наук, Ивановский государственный университет, г. Иваново, Россия, lmin1@mail.ru

Mineeva Larisa Yurievna – Candidate of Pedagogical Sciences, Associate Professor of the Department of Biology, Ivanovo State University, Ivanovo, Russia, lmin1@mail.ru

Фомина Ольга Евгеньевна – ведущий инженер ботанического сада, Ивановский государственный университет, г. Иваново, Россия, Skvortsova.2010@mail.ru

Fomina Olga Evgenievna – Leading engineer of the Botanical Garden, Ivanovo State University, Ivanovo, Russia.

Степанова Наталья Николаевна – агроном ботанического сада, Ивановский государственный университет, г. Иваново, Россия

Stepanova Natalia Nikolaevna – Agronomist of the Botanical Garden, Ivanovo State University, Ivanovo, Russia.

УДК 582.331.26; 581.526.33
ББК 28.58

А.И. Сорокин

Плещский музей-заповедник

MARCHANTIA AQUATICA В ИВАНОВСКОЙ ОБЛАСТИ

Аннотация. В статье приводятся сведения об отличительных морфологических признаках, экологии и распространении *Marchantia aquatica* и *M. polymorpha* в Ивановской области.

Ключевые слова: печеночные мхи, *Marchantia aquatica*, *Marchantia polymorpha*, Ивановская область, минератрофные болота.

A.I. Sorokin

Plyos museum-reservation

MARCHANTIA AQUATICA IN THE IVANOVO REGION

Annotation. The article provides information about the distinctive morphological features, ecology and distribution of *Marchantia aquatica* and *M. polymorpha* in the Ivanovo region.

Keywords: liverwort, *Marchantia aquatica*, *Marchantia polymorpha*, Ivanovo region, mineral trophic bogs.

Род *Marchantia* описан К. Линнеем 270 лет назад [2, с. 118]. С тех пор производилась неоднократно его ревизия. А дискуссия о статусе таксона *M. aquatica* продолжается до настоящего времени.

Роман Николаевич Шляков в своем пятитомном труде приводит для Средней полосы России два близких вида – *Marchantia polymorpha* L. и *M. aquatica* (Nees) Burgeff. Он указывает, что в высшей степени вариабельный вид *M. polymorpha* является космополитом, а распространение *M. aquatica*, по видимому локально, по его мнению это бореальный европейский приатлантический вид, который в СССР восточнее Балтийско-Беломорской провинции не известен. Автор указывает что

«подавляющее большинство образцов с территории СССР, определенных как *M. polymorpha* var. *aquatica*, представляет собой водные и болотные формы *M. polymorpha* s.str.», а также приводит мнение зарубежных исследователей о том, что «*M. aquatica* не является самостоятельным видом, а представляет собой хорошо выраженную форму *M. polymorpha*» [2, с. 118–123].

Можно предположить, что вид *M. aquatica*, вероятно, достаточно редок, а чаще обнаруживаемая *M. polymorpha* f. *aquatica*, в отсутствие знакомства с образцами *M. aquatica* вводит исследователей в заблуждение. Например, такой широко известный интернет-ресурс как <https://www.plantarium.ru/> рассматривает *M. aquatica* как синоним к *M. polymorpha*.

Рудольф Шустер в обширном примечании к разделу, посвященному *M. aquatica*, указывает, что сомнения в самостоятельном существовании этого вида обусловлены недостаточно внимательным изучением образцов и пренебрежением признаками, на которые указывали еще Пьер Микели и Иоганн Дилениус [3, с. 325–326]. Он также сообщает, что *M. aquatica* встречается в Канаде и на севере США, при этом описанные им местообитания отличаются не только обводненностью, но и высокой минератрофностью [3, с. 336–337]. Вид, таким образом, видимо, имеет циркумбореальное распространение.

Тянь-Синь Жень и Масаки Шимамура [4, с. 36, 57–63] исследовав многочисленные сборы *Marchantia polymorpha* s.l. с территории Японии пришли к выводу что среди изученных образцов выделяются две разновидности *M. polymorpha* subsp. *polymorpha* и *M. polymorpha* subsp. *ruderalis*. Их работа внесла дополнительную путаницу в и без того затянувшийся спор. Анализ и сопоставление диагностических признаков, которые они указывают, позволяют сделать вывод, что приводимые ими таксоны подвидов соответствуют ранее описанным в другом ранге и с иными названиями. Таким образом их *M. polymorpha* subsp. *ruderalis* Bischl. & Boissel. = *Marchantia polymorpha* L.; а *M. polymorpha* subsp. *polymorpha* = *M. aquatica* (Nees) Burgeff.

Основываясь на вышеизложенном и во избежание путаницы, вероятно, следует принять трактовку видов Р. Шлякова и

Р. Шустера, т. е. существование двух самостоятельных видов *Marchantia polymorpha* L. и *M. aquatica* (Nees) Burgeff.

Изучение печеночных мхов на территории современной Ивановской области практически не проводилось. К настоящему времени для флоры региона приведено всего 25 видов печеночников [1, с. 90–94], в том числе и рассматриваемые виды. Накопленный в Гербарии Плесского музея-заповедника (PLES) позволяет сделать некоторое обобщение о морфологических признаках, экологии и распространении *Marchantia aquatica* и *M. polymorpha* в Ивановской области.

M. polymorpha имеет весьма характерный облик, что практически всегда позволяет узнавать это растение с первого взгляда. Вид настолько вездесущ, с такой легкостью захватывает любые постоянно увлажненные субстраты, что по справедливости имеет один из синонимов *M. tuderalis*, и часто в сырых как природных, так и антропогенных ценозах выступает в роли эдификатора. Название «многообразная» как нельзя лучше характеризует его облик. Этот слоевищный мох имеет, как правило, распростертые розетковидные непрозрачные талломы, неправильно разветвленные с резко неравными лопастями, края которых обычно мелко волнисто-курчавые. Лопасты разделены слегка вдавленной прерывистой темной срединной линией. Дорсальный эпидермис более-менее бугорчатый. Почти всегда присутствуют, и часто в большом количестве, мужские или женские подставки. У однолетних, молодых розеток подставки могут отсутствовать, но тогда практически всегда на дорсальной стороне имеются чашевидные выводковые корзиночки.

M. aquatica при достаточной внимательности также почти всегда может быть определена в полевых условиях. Талломы этого вида несмотря на отчетливое дорсовентральное строение растут почти вертикально. Они полупрозрачные, особенно по краю, с почти равными или немного неравными лопастями, расходящимися, часто почти правильно дихотомически, под острым углом. Лопасты довольно узкие и длинные, с почти гладкими краями (этот признак в гербарии трудно просмотреть, т. к. при высыхании талломы деформируются и кромка таллома становится мелкофестончатой), посередине разделены сплошной,

заметно вдавленной непрерывной темной срединной линией. Дорсальный эпидермис почти гладкий. Подставки развиваются исключительно редко. Из 9 образцов в гербарии PLES они имеются в небольшом количестве только у трех образцов.

Выводковые корзинки у этого вида на территории области обнаружены только у одного сбора. Согласно литературным данным [2, с. 120, 123] развиваются они очень редко.

Представляет интерес экологическая приуроченность *M. aquatica* в Ивановской области – 8 образцов собраны на минератрофных болотах и только один на валуне в воде в русле ручья.

К настоящему времени вид обнаружен в пяти районах области – в Ивановском, Ильинском, Пестяковском, Приволжском и Фурмановском.

Минератрофные болота в Ивановской области являются исключительно интересными и ценными биогеоценозами, на которых произрастает большое количество редких видов сосудистых растений и листостебельных мхов. Вероятно, *M. aquatica*, также относится к группе реликтовых видов, оставшихся после отступления последнего ледника.

Распространение этого интересного вида до настоящего времени очень слабо изучено. Вполне возможно, что в нашем регионе он находится на южной границе своего ареала. Необходимо дальнейшие наблюдения, выявление новых местонахождений. Если подтвердится стенотопность этого вида в регионе, то в перспективе *M. aquatica* – кандидат для включения в перечень региональной Красной книги.

В заключение хочется выразить благодарность Голубевой М.А. и Борисовой Е.А. за неоценимую помощь в сборе материала.

Библиографический список

1. Сорокин А.И., Голубева М.А. Новые и редкие виды мхов и сосудистых растений для Ивановской и Костромской областей // Фиторазнообразие Восточной Европы. 2023. Вып. 17 (1). С. 89–99.
2. Шляков Р.Н. Печеночные мхи Севера СССР. Вып. 5. Печеночники: Лофоколеевые - Риччиевые. Л.: Наука, 1982. 196 с.

3. Schuster, Rudolf Mathias, The Hepaticae and Anthocerotae of North America east of the hundredth meridian. Includes bibliographical references and indexes. Field Museum of Natural History. 1992. Chicago. Printed in the United States of America. 937 p.

4. Tian-Xiong Zheng & Masaki Shimamura. Taxonomic revision of the genus *Marchantia* (Marchantiaceae) in Japan and the redefinition of the genus. *Hattoria* 13: 33–77. 2022 https://www.jstage.jst.go.jp/article/hattoria/13/0/13_33/_pdf/-char/en – (дата обращения: 5.03.2023).

Информация об авторе / Information about the author

Сорокин Анатолий Иванович – заместитель директора по науке, Плёсский музей-заповедник, г. Плёс, Россия, 89050586969@mail.ru

Sorokin Anatoly Ivanovich – Deputy Director for Science, Plyos museum-reservation, Plyos, Russia, 89050586969@mail.ru

УДК 595.7
ББК 28.688

А.М. Тихомиров

Ивановский государственный университет

**НОВЫЕ ВИДЫ ДНЕВНЫХ ЧЕШУЕКРЫЛЫХ,
ОБНАРУЖЕННЫЕ В ИВАНОВСКОЙ ОБЛАСТИ
И ЦЕЛЕСООБРАЗНОСТЬ ВКЛЮЧЕНИЕ ИХ
В РЕГИОНАЛЬНУЮ КРАСНУЮ КНИГУ**

Аннотация. Статья о новых находках дневных чешуекрылых на территории Ивановской области и оценке целесообразности включения их в региональную Красную книгу.

Ключевые слова: Красная книга Ивановской области, насекомые, Ильинский район.

A.M. Tikhomirov

Ivanovo State University

**NEW SPECIES OF DIURNAL LEPIDOPTERA,
DISCOVERED IN THE IVANOV REGION
AND THE FEASIBILITY OF INCLUDING THEM
IN THE REGIONAL RED BOOK**

Annotation. This article is about new findings of diurnal lepidoptera on the territory of the Ivanovo region and the assessment of the feasibility of including them in the regional Red Book.

Keywords: Red Book of Ivanovo region, diurnal lepidoptera.

Изучение чешуекрылых Ивановской области началось еще в конце XIX в. Регулярные эколого-фаунистические исследования во многих районах проводились с 1980-х гг. студентами биолого-химического факультета. Особенно хорошо изучены районы, в которых проводились летние практики или выполнялись дипломные работы.

Энтомологические исследования, позволившие уточнить распространение некоторых видов дневных бабочек, включённых в Красную книгу Ивановской области [1] и обнаружить новые для Ивановской области виды дневных чешуекрылых, выполнялись в 2014–2022 гг. в окрестностях д. Глушицы в южной части Южского района и в окрестностях д. Польки в юго-восточной части Шуйского района. Наблюдения и сбор материала проводили А. Молодкин, С. Котов и Д. Румянцев. В результате обнаружены 4 новых для области вида дневных чешуекрылых. Учитывая хорошую изученность этой группы насекомых, факт нахождения новых видов можно считать довольно интересным. Сейчас количество видов булавоусых составляет 112.

Аполлон обыкновенный (*Parnassius apollo* L.). Семейство Парусники, отряд Чешуекрылые. Включен в Красную книгу Ивановской области. Категория 2 – сокращающийся в численности вид. Вид экологически приурочен к хорошо прогреваемым полянам и опушкам в сухих сосновых борах, на пойменных лугах с зарослями очитка большого. Очень оседлый вид, не способный к миграциям. Лет бабочек происходит с конца июня до второй половины июля, полет медленный, планирующий, бабочки кормятся на цветах. Яйца откладываются по одному на разных частях кормового растения. Одна самка откладывает от 80 до 100 яиц. Развитие гусениц происходит на очитке большом, зимует молодая гусеница, часто не выходя из яйца. Вначале они держатся небольшими группами, затем – одиночно, часто перегрызая вершинную часть очитка, доедая ее на земле. Гусеницы сохраняют активность только в середине дня при ярком солнце, в остальное время она прячется в подстилке. Окукливание происходит на земле в легком коконе. В конце июня 2021 г. в окрестностях д. Глушицы отмечалась высокая численность аполлона. В силу особенностей биологии (монофагия, неспособность к миграциям, низкая плодовитость) вид крайне уязвим. Популяция, существовавшая в середине 2010-х гг. в окрестностях с. Красноармейское (Шуйский р-н), в начале 2020-х гг. исчезла в связи с распашкой территории, где произрастало кормовое растение. Вид включен в Красную книгу Российской Федерации, в Красную книгу МСОП и

Приложение II к Конвенции СИТЭС, в Европейский Красный список животных и растений, находящихся под угрозой исчезновения [2].

Зефир дубовый (*Neozephyrus quercus* L.). Семейство Голубянки, отряд Чешуекрылые. Включен в Красную книгу Ивановской области. Категория 3 – редкий вид. В разных точках сбора встречались лишь единичные экземпляры. В 2021 г. встречен Д. Румянцевым в окрестностях д. Глушицы. Вид неморального фаунистического комплекса, экологически приурочен к лиственным и смешанным лесам с примесью дуба и разнотравьем на полянах и просеках. Бабочки летают в июне-августе, держался в кронах дубов, нередко садятся на листья деревьев или на землю. Гусеницы развиваются на дубе, зимует яйцо. Вид имеет низкую численность и плотность популяции, по видимому, находится на границе своего ареала.

Поликсена (*Zerynthia polyxena* Den. et Schiff.). Отмечена в 2016 г. А. Молодкиным, затем регулярно встречалась в окрестностях д. Глушицы на лесных полянах и опушках. Время лёта: третья декада апреля – первая декада мая. В зависимости от погодных условий лет может начинаться раньше или задерживаться. Самки выходят из куколок на неделю позже самцов. Бабочки активны исключительно в солнечную погоду. Полёт плавный, неторопливый, планирующий. Лет бабочек, как правило, продолжается около 2 недель. В солнечную погоду они летают в зарослях кирказона. Насекомые плавно и неторопливо планируют, часто садятся на цветы и стебли. Гусеницам свойственна олигофагия, они могут питаться только четырьмя видами кирказона, в условиях Ивановской области – развитие идет только на кирказоне ломоносовидном (*Aristolochia clematitis*). Этим объясняется локальное распространение поликсены. После спаривания самки выбирают подходящие ростки кирказона и откладывают на нижнюю сторону листа по одному яйцу. Гусеницы сначала скрываются в глубине цветков кирказона, кормясь при этом столбиками пестиков, затем в теплую солнечную погоду перемещаются на листья. Гусеница первого возраста черного цвета. Гусеницы, начиная с третьего возраста, приобретает фиолетово-оранжевую окраску с

бородавками яркого оранжевого цвета и с черной точкой посередине. Активны и питаются только в солнечную погоду. В июле гусеницы окукливаются и в этом состоянии остаются зимовать. За 3–5 дней до окукливания гусеницы перестают питаться, переходят на стебель растения и оплетают себя «пояском». Длительность стадии 18–20 дней. Окукливание происходит на кормовом растении, реже в укрытиях, иногда на нижней стороне камней. Зимует куколка, которая может диапаузировать два года и более.

Оседлый вид, из-за неспособности к миграциям исчезает при существенных нарушениях или уничтожении мест обитания вследствие хозяйственной деятельности. Сохранение региональной популяции поликсены зависит от сохранения заселенных куртин кормового растения. Монофагия на *Aristolochia clematidis* ставит существование вида в зависимость от наличия нетронутых растительных ассоциаций с участием этих растений. Основную угрозу разрозненным поселениям представляет сенокосение с обкашиванием опушек, уничтожающее развивающихся гусениц, и выжигание луговой растительности, приводящее к гибели куколок. Вид включён в Красные книги Татарстана, Мордовии, Чувашии, Марий-Эл, Ульяновской, Нижегородской, Тамбовской, Пензенской, Тамбовской и ряда других территорий РФ. Включён в Приложение II Бернской конвенции [2].

Бархатница Тарпея (*Oeneis tarpeja* Pall.). Поиски вида на территории Ивановской области проводились несколько лет. Встречен один экземпляр Д. Румянцевым 18 июня 2020 г. Вид экологически приурочен к остепнённым лугам, сухим прогреваемым полянам в сосновых лесах на песчаных почвах. Развивается в одном поколении. Бабочки обычно сидят в густых злаковых зарослях. Кормовые растения гусениц – овсяница, мятлик. Зимует куколка в травяной подстилке.

Голубянка Навзитой или черноватая (*Phengaris nausithous* Berg.). Встречен 1 экземпляр 14 июля 2018 г. С. Котовым. Вид лесостепного фаунистического комплекса. Населяет разнотравные луга, остепненные склоны, заболоченные лесные поляны, торфяники, разреженные дубравы с обязательным

произрастанием кормового растения – кровохлебки лекарственной. Развивается в одном поколении, время лёта бабочек – с конца июня до конца августа. Самка откладывает яйца на цветы кровохлёбки, где питаются гусеницы, имитируя окраску соцветий. Развитие гусениц, как и у остальных видов рода, тесно связано с муравьями, в частности с *Myrmica rubra* и *Formica rufa*, Они зимуют в почве в гнездах муравьев, там же окукливаются. Непременным условием существования стабильной популяции вида является наличие многолетних гнезд муравьев.

Перламутровка Дафна (*Brenthis daphne* Den. et Schiff.). Вид лесостепного фаунистического комплекса. Встречена С. Котовым 3 июля 2014 г. на развилке между д. Глушицы и п. Моста на реке Серзухе. Бабочки населяют сухие разнотравные луга и опушки широколиственных и смешанных лесов с подростом из малины. На всём своем ареале развивается в одном поколении за год. Время лёта с июня по начало августа – с пиком в июне. Самки откладывают по 1 яйцу на нижнюю поверхность листьев кормовых растений, главным образом малины. Зимует яйцо со сформировавшейся гусеницей, по другим данным – гусеница первого возраста.

Шашечница Аврелия (*Melitaea aurelia* Nick). Вид отмечался как обычный на территории современного Шуйского района Ивановской области в конце XIX в. Впоследствии не отмечался. Единственный экземпляр собран С. Котовым 27 июня 2022 г. в окрестностях д. Польки Шуйского района. У шашечницы Аврелии за год развивается одно поколение. Лёт бабочек наблюдается в июне – начале июля на влажных лугах, полянах и опушках лесов. Молодые гусеницы живут и зимуют в гнездах из шелковины. Зимовка проходит на третьем возрасте. Питаются они различными травянистыми растениями, такими как подорожник, вероника (*Veronica*), марьянник (*Melampyrum*), наперстянка (*Digitalis*), пижма (*Tanacetum*) и др. Вид включен Включён в Красную книгу бабочек Европы, некоторые региональные Красные книги. Однако от близких видов надежно отличается только по гениталиям самцов.

Шашечница Аврелия очень похожа на обычную шашечницу Аталию, а перламутровка Дафна на перламутровку тавол-

говую. Оба вида встречены в единичных экземплярах, поэтому говорить о существовании на территории области устойчивых популяций пока рано. Бархатница Тарпея и голубянка Навзитой только один раз отмечены на территории области. Единственный вид, которые встречается в течение ряда лет в окрестностях д. Глушицы на территории Южского района – это Поликсена. Вид уязвим как на консортивном (строгая монофагия), так и на аутэкологическом уровне (неспособность к миграциям), охраняется во многих регионах. Исходя из этого, предложение включить Поликсену в Красную книгу Ивановской области можно считать вполне обоснованным.

Библиографический список

1. Красная книга Ивановской области. Т. 1: Животные. Изд. 2-е / под ред. В.Н. Мельникова. Иваново: Научный консультант, 2017. 240 с.
2. Львовский А.Л., Моргун Д.В. Булавоусые чешуекрылые Восточной Европы. М., 2007.

Информация об авторе / Information about the author

Тихомиров Александр Михайлович – кандидат биологических наук, доцент кафедры биологии, Ивановский государственный университет, г. Иваново, Россия, ivan@mail.ru

Tikhomirov Alexander Michailovitch – Cand. Sc (Biology), Department of biology, Associate Professor, Ivanovo State University, Ivanovo, Russia, natalitix@mail.ru

УДК 616.379-008.64:004.85
ББК 53.05+32.972

И.Ю. Лукьянов

Ивановский государственный университет

ПРОГНОЗИРОВАНИЕ ДИАБЕТА С ИСПОЛЬЗОВАНИЕМ РАЗЛИЧНЫХ АЛГОРИТМОВ МАШИННОГО ОБУЧЕНИЯ

Аннотация. В статье прогнозирование диабета рассматривается как проблема бинарной классификации. Для разработки прогностических моделей возникновения диабета у индийских женщин PIMA были использованы алгоритмы обучения с учителем, такие как дерево классификации, k-ближайший сосед, наивный байесовский алгоритм и случайный лес. На основе проверки показателя чувствительности модель дерева классификации была признана наиболее эффективной.

Ключевые слова: прогнозирование диабета, бинарная классификация, дерево классификации, k-ближайший сосед, наивный байесовский алгоритм, случайный лес, набор данных PIMA.

I.Yu. Lukyanov

Ivanovo State University

PREDICTION OF DIABETES USING VARIOUS MACHINE LEARNING ALGORITHMS

Annotation. In the article, diabetes prediction is considered as a binary classification problem. To develop prognostic models of diabetes occurrence in Indian women, PIMA used learning algorithms with a teacher, such as a classification tree, k-nearest neighbor, naive Bayesian algorithm and random forest. Based on the sensitivity index, the classification tree model was recognized as the most effective.

Keywords: diabetes prediction, binary classification, classification tree, k-nearest neighbor, naive Bayesian algorithm, random forest, PIMA dataset.

В связи с увеличением заболеваемости диабетом насущной проблемой является правильное определение факторов,

способствующих возникновению данного заболевания у людей, особенно у женщин. Согласно вторичным исследованиям, такие факторы, как индекс массы тела, кровяное давление, уровень холестерина и глюкозы, являются важными факторами, вызывающими диабет. По данным Всемирной организации здравоохранения, у людей с 2-часовым постнагрузочным уровнем глюкозы в плазме крови не менее 200 мг/дл (11,1 ммоль/л) при любом обследовании был диагностирован сахарный диабет [4]. Для проверки вышеизложенных гипотез, определения дополнительных факторов риска и создания инструментов, которые могут прогнозировать возникновение диабета, особенно у женщин, был выбран набор данных о диабете индейцев пима.

Данные о диабете, содержащие информацию об индейских женщинах PIMA, изучаются с 1965 года из-за высокого уровня заболеваемости диабетом у данной группы населения США. Набор данных был первоначально опубликован Национальным институтом диабета, болезней органов пищеварения и почек, сегодня он общедоступен на веб-сайте Kaggle [5]. Это набор данных с открытым исходным кодом и лицензией CCO содержит информацию о 768 женщинах, у 268 из которых был диагностирован диабет. Каждое наблюдение в наборе данных представляет отдельного пациента и включает различные медицинские атрибуты, такие как количество беременностей, уровень концентрации глюкозы в плазме за 2 часа в пероральном тесте на толерантность, толщина кожной складки трицепса, индекс массы тела (ИМТ), диастолическое артериальное давление, уровень инсулина в сыворотке крови, возраст и семейный анамнез сахарного диабета. Целевая переменная в наборе данных представляет собой двоичный классификатор, который принимает значение 1, если у человека был диагностирован диабет 2 типа, и 0 в противном случае.

При анализе набора данных выявлено множество аномальных значений показателей. Такие переменные, как толщина кожной складки трицепса и концентрация глюкозы, имели 227 и 374 нулевых значения соответственно. Тот факт, что обе меры не могут содержать нулевые значения, указывает на то, что отсутствующие значения в наборе данных были представлены как нулевые. Отсутствующие значения составляют около 30 %

наблюдений. Поскольку удаление этих значений привело бы к значительной потере информации, было выполнено заполнение пропусков (нулевых значений) с помощью алгоритма *k*-ближайших соседей (*k*-nearest neighbours, *k*NN) [2]. В основе данного метода лежит гипотеза о том, что тестируемый объект будет иметь примерно тот же набор признаков, что и обучающие объекты в локальной области его ближайшего окружения [1].

Теперь, когда данные преобразованы, нужно разделить набор данных на две части: одна часть данных используется для разработки прогностической модели (обучающий набор), а другая – для оценки производительности модели (тестовый набор). Для обучения используются 80 % данных и для тестирования 20 % данных всего набора данных.

Существует множество различных типов методов классификации, один из этих типов – бинарная классификация, т. е. классификации с двумя метками класса (0 или 1, правда или ложь, диабет или нет и т. д.) [1]. Для прогнозирования диабета были использованы следующие алгоритмы машинного обучения: наивный байесовский классификатор (Naïve Bayes) [9], *k*-ближайший сосед (K-Nearest Neighbour) [8], дерево классификации (Classification tree) [7] и случайный лес (Random Forest) [3]. Разработка моделей проводилась с помощью статистической программы R версии 4.3.0 [6]. Производительность каждой модели оценивалась с использованием критерия чувствительности. Чувствительность – это способность модели правильно определять истинные случаи, в данном случае – правильно идентифицировать больных сахарным диабетом. Определяется чувствительность как отношение истинно положительных результатов (ИПР) к сумме истинно положительных результатов и ложно отрицательных результатов (ИПР + ЛОП). Производительность для вышеуказанных моделей составила соответственно 0,7715 для дерева классификации, 0,7565 для наивного байесовского классификатора, 0,7031 для классификации методом ближайших соседей и 0,5949 для случайного леса. Модель дерева классификации была выбрана как лучшая модель для прогнозирования возникновения диабета у женщин PIMA, поскольку она показала самую высокую эффективность.

Библиографический список

1. Шитиков В.К., Мастицкий С.Э. (2017) Классификация, регрессия, алгоритмы Data Mining с использованием R. URL: <https://github.com/ranalytics/data-mining> (дата обращения: 10.04.2023).
2. Brownlee J. (2020) kNN Imputation for Missing Values in Machine Learning. URL: <https://machinelearningmastery.com/knn-imputation-for-missing-values-in-machine-learning/> (дата обращения: 10.04.2023).
3. Liaw A., Wiener M. (2002). Classification and Regression by randomForest. R News (3), 18–22.
4. National Diabetes Statistics Report. Estimates of Diabetes and Its Burden in the United States. Last Reviewed: Centers for Disease Control and Prevention. June 29, 2022. URL: <https://www.cdc.gov/diabetes/data/statistics-report/index.html> (дата обращения: 10.04.2023)
5. Pima Indians Diabetes Database. URL: <https://www.kaggle.com/datasets/uciml/pima-indians-diabetes-database> (дата обращения: 10.04.2023).
6. R Core Team. R: A Language and Environment for Statistical Computing; R Foundation for Statistical Computing: Vienna, Austria, 2023.
7. Therneau T, Atkinson B (2022). rpart: Recursive Partitioning and Regression Trees. R package version 4.1.19, <https://CRAN.R-project.org/package=rpart>.
8. Venables W.N. & Ripley B.D. (2002) Modern Applied Statistics with S. Fourth Edition. Springer, New York. ISBN 0-387-95457-0
9. Weihs C., Ligges U., Luebke K., Raabe N. (2005). klaR Analyzing German Business Cycles. In Baier, D., Decker, R. and Schmidt-Thieme, L. (eds.). Data Analysis and Decision Support, 335-343, Springer-Verlag, Berlin.

Информация об авторе / Information about the author

Лукьянов Игорь Юрьевич – кандидат биологических наук, доцент кафедры биологии, Ивановский государственный университет, г. Иваново, Россия, ivan@mail.ru

Lukyanov Igor Yuryevich – Cand. Sc (Biology), department of biology, Associate Professor, Ivanovo State University, Ivanovo, Russia, ivan@mail.ru

УДК 612.821
ББК 28.707.3

Т.Р. Ковригина, А.Д. Тяпкина

Ярославский государственный педагогический университет
им. К.Д. Ушинского

ВЛИЯНИЕ СТРЕССА НА СЕРДЕЧНО-СОСУДИСТУЮ СИСТЕМУ ДЕТЕЙ ДОШКОЛЬНОГО ВОЗРАСТА

Аннотация. В ходе проведенного исследования изучены показатели устойчивости ребенка дошкольного возраста к стрессу, уровень тревожности, психического напряжения и невротических тенденций, функциональные показатели сердечно-сосудистой и дыхательной систем, а так же проведен анализ ЭКГ.

Установлено, что под влиянием стресс-фактора у детей повышается уровень реактивной тревожности. Физиологические показатели деятельности сердечно-сосудистой системы у детей под влиянием стрессового фактора подвергаются изменениям. У многих детей в состоянии напряжения развивается синусовая аритмия и синусовая тахикардия, свидетельствующие о напряжении сердечной мышцы, что может привести к патологическим состояниям.

Ключевые слова: сердечно-сосудистая система, стресс, дошкольный возраст.

T.R. Kovrigina, A.D. Tyapkina

Yaroslavl State Pedagogical University named after K.D. Ushinsky

THE EFFECT OF STRESS ON THE CARDIOVASCULAR SYSTEM OF PRESCHOOL CHILDREN

Annotation. In the course of the study, the indicators of the preschool child's resistance to stress, the level of anxiety, mental stress and neurotic tendencies, the functional indicators of the cardiovascular and respiratory systems, as well as the analysis of the ECG were studied.

It has been established that under the influence of a stress factor in children, the level of reactive anxiety increases. Physiological parameters of

the activity of the cardiovascular system in children undergo changes under the influence of a stress factor. Many children in tension develop sinus arrhythmia and sinus tachycardia, indicating tension in the heart muscle, which can lead to pathological conditions.

Keywords: cardiovascular system, stress, preschool age.

Известно, что стресс, в том числе и эмоциональный, представляет собой серьезную угрозу здоровью человека. Многочисленные исследования показали, что стрессовые ситуации делят на кратковременные (при таком стрессе происходит быстрое расходование адаптационных резервов) и длительные (постепенная мобилизация адаптационных резервов и их расходование), требующие адаптационные перестройки функциональные систем человека [1, с. 5–52].

Установлено, что во время кратковременных переживаний кровеносные сосуды сужаются, сердцебиение учащается, артериальное давление повышается, что приводит в тонус всю кровеносную систему [5, с. 898]. Но так как формирование психики у детей не закончено, стресс вызывает у них сверхнапряжение. В дальнейшем, при малейшем воздействии раздражителя ребенок испытывает беспокойство, появляется повышенная тревожность. У ребенка начинаются проблемы с засыпанием, ухудшается память [2]. У детей на фоне стресса возникают различные заболевания, развиваются фобии, их поведение становится агрессивнее. Особую актуальность придает массовый характер этого явления. Только в масштабах нашей страны, по данным Федеральной службы государственной статистики РФ, за 2019 год выявлено 163 800 детей с сердечно-сосудистыми заболеваниями, из них в Московской области 6747 детей, в Ярославской области 255 детей.

Цель исследования - изучить влияние стресса на сердечно-сосудистую систему детей.

Обследовались дети в возрасте от 3 до 7 лет в количестве 15 человек. Родители давали письменное согласие на участие ребенка в обследовании.

Диагностический процесс условно был разделен на сбор информации, осмотр, пальпацию, перкуссию, аускультацию,

биохимические, инструментальные и рентгенологические методы исследования.

Нами был проведен опрос родителей по поводу устойчивости ребенка к стрессу, так как у детей провести анкетирование затруднительно. Кроме того, проведено наблюдение за поведением детей.

Для определения уровня тревожности использовали шкалу тревоги Спилбергера (State-Trait Anxiety Inventory -STAI) [7]. Оценки результатов осуществлялась по двум шкалам: оценка уровня тревожности в данный момент и оценка личностной тревожности как устойчивая характеристика личности. Чем выше итоговый показатель, тем выше уровень тревожности (ситуативной и личностной). Личности, относимые к категории высокотревожных людей, склонны воспринимать угрозу своей самооценке и жизнедеятельности в обширном диапазоне ситуаций и реагировать весьма выраженным состоянием тревожности. Если тест выявляет высокую тревожность, то можно предполагать, что тревога развивается у него только в определенных ситуациях.

Что касается реактивной тревожности, то она возникает при попадании в стрессовую ситуацию и характеризуется субъективным дискомфортом, напряженностью, беспокойством и вегетативным возбуждением. Это состояние характеризуется неустойчивостью во времени и различной интенсивностью в зависимости от силы воздействия стрессовой ситуации.

Сопоставление результатов по обоим шкалам дает возможность оценить индивидуальную значимость стрессовой ситуации для испытуемого.

Проведена также специальная скрининг-диагностика психического напряжения и невротических тенденций у детей. Она представляла собой опросник из 45 вопросов, разделенных на 9 шкал: вегетативные дисфункции, астении, расстройства сна, нарушения аппетита, депрессивные расстройства, повышенная тревожность, фобии и страхи, патологичные привычные действия и экстрапунитивная агрессия. Вопросы шкал не пересекаются. При этой диагностике опрашивают родителей, так как дети не смогут ответить четко на вопросы.

Диагностика детей осложнена возрастными особенностями. Ребенок плохо понимает и не контролирует процессы, которые происходят у него в организме. Но по поведенческим признакам можно вычислить наличие беспокоящих состояний.

Исследование проведено в детском хирургическом отделении центральной районной больницы города Сергиев Посад в отделениях с травматологическими и хирургическими патологиями.

Обследовали детей, которые поступали в отделение на плановую операцию. С каждым ребенком была проведена беседа и налажен психологический контакт, для исключения дополнительного раздражителя.

Все показатели деятельности сердечно-сосудистой системы измерялись трижды: при поступлении ребенка в отделения, непосредственно перед операцией и перед выпиской из стационара. Затем был проведен анализ полученных данных.

У обследуемых детей перед операцией уровень реактивной тревожности высокий (86 %), что является нормальной реакцией организма на воздействие стресс-фактора. При этом у детей была более выражена здоровая стрессоустойчивость (81 %). Чрезмерное перенапряжение нервной системы не выявлено.

Таким образом, дети от 3 до 7 лет устойчивы к стрессу. Можно предположить, что дети этой возрастной группы меньше подвержены воздействию стрессоров в привычной жизненной обстановке, поэтому их нервная система с кратковременным влиянием стресса справляется без последствий [4, с. 143]. Уровень личностной тревожности у детей преобладает в форме умеренной тревожности.

У 95 % детей наблюдались симптомы психологического напряжения в виде страха перед операциями: у 1/3 из них выявлено расстройство сна и повышенная тревожность, у незначительного количества детей (5 %) – агрессивное поведение и нарушение аппетита, только 5 % детей не испытывали дискомфорта.

Высокий процент проявления страха перед операцией у детей связан с элементом неизвестности (новый, неожиданный раздражитель). Ребенок не знает, что его ждет, он расстраивает-

ся из-за разлуки с родителями, боится боли, боится оставаться один [8].

Перед операцией, у 40 % детей артериальное давление осталось без изменений, у 33 % оно понизилось, лишь у 4 человек давление повышалось перед операцией. Таким образом, чаще наблюдается повышение артериального давления, под воздействием стресса. Вероятно, это связано с повышенным волнением, и с особенностями изменения вегето-сосудистого тонуса.

Частота сердечных сокращений увеличивалась (у 80 %). Это объясняется тем, что для детей этой возрастной категории характерна синусовая тахикардия.

Частота дыхательных движений увеличивается у 67 % обследуемых. У остальных детей данный показатель снижался. Это можно объяснить повышенной ситуативной тревожностью детей. Перед выпиской детей из стационара данный показатель приходил в норму.

Таким образом, физиологические показатели деятельности сердечно-сосудистой системы у детей под влиянием стрессового фактора подвергаются изменениям. Тем не менее, в большинстве случаев, частота сердечных сокращений увеличивается приблизительно на 35 %. Артериальное давление в среднем увеличивается на 5 %, а частота дыхания под воздействием стресса изменяется незначительно: в среднем на 2–3 %. Но все показатели быстро приходят в норму. Поэтому можно сказать, что у детей хорошо развиты адаптационные механизмы, которые помогают преодолеть стресс с минимальными последствиями.

Проведенный статистический анализ данных, выявил достоверную положительную корреляционную связь ($p < 0,05$) между уровнем стресса и величиной систолического артериального давления, что подтверждается другими исследованиями [2]. Отрицательная корреляционная связь ($p < 0,05$) обнаружена между уровнем стресса ЧСС и ЧДД, то есть чем выше уровень стресса, тем ниже частота сердечных сокращений и частота дыхательных движений. Это связано с преобладающим влиянием парасимпатической нервной системы на деятельность систем кровообращения.

Анализируя показатели электрокардиограммы обнаружено, что у большинства детей (67 %) выявлены изменения. Самыми распространенными нарушениями были синусовая аритмия (33 %) и синусовая тахикардия у 27 % детей, что свидетельствует о нарушении сердечного ритма, это может быть связано с рефлекторными изменениями регуляции деятельности сердечно-сосудистой системы.

Таким образом, под влиянием стресс-фактора у детей повышается уровень реактивной тревожности. Это явление объясняется защитной реакцией на стрессовые агрессивные факторы. Дети дошкольного возраста устойчивы к стрессу, что объясняется пластичностью нервной системы.

Под влиянием стресса физиологические показатели изменяются незначительно: чаще всего увеличивается частота сердечных сокращений (примерно на 35 %), а артериальное давление и частота дыхательных движений изменяются мало (при этом давление может как повышаться, так и понижаться).

У многих детей в состоянии напряжения развивается синусовая аритмия и синусовая тахикардия, свидетельствующие о напряжении сердечной мышцы. Это считается безопасным состоянием, если оно временное. Однако, следует помнить, что при тахикардии желудочки не успевают наполняться кровью, а скорость работы сердечной мышцы увеличивается, что ведет к повышенному износу сердца и дефициту кислорода в тканях и органах.

Библиографический список

1. Абабков В.А., Перре М. Адаптация к стрессу // Основы теории, диагностики, терапии. СПб.: Речь, 2004. 166 с.
2. Березин Ф.Б. Психическая и психофизиологическая адаптация человека. Л.: Наука, 1988. 270 с.
3. Виноградов В.В. Гормоны, адаптация и истинные реакции организма. М., 1989. 22 с.
4. Мельникова И.Е. Адаптация детей и подростков в условиях эмоционального стресса // Гуманитарный вектор. Серия: Педагогика, психология. 2013. № 1 (33) / Забайкальский государственный университет. Чита. С. 138–144.

5. Сергеева С.Д. Работа сердца и сердечно-сосудистой системы в стрессовых ситуациях // БМИК. 2014. № 5. С. 898–904.

6. Трушкина С.В. Влияние сильного стресса на детей первых лет жизни // Медицинская психология в России. 2019. Т. 11, № 3. С. 8. doi: 10.24412/2219-8245-2019-3-8

7. Цатурян Л.Д. Функциональное состояние сердечно-сосудистой системы организма детей и подростков с учетом их конституциональных особенностей: автореф. 2004. 20 с.

8. Шлык Н.И. Сердечный ритм у детей, подростков и спортсменов Сердечный ритм и тип регуляции у детей: монография. Ижевск: Удмуртский университет, 2009. 259 с.

Информация об авторах / Information about the authors

Ковригина Татьяна Руфимовна – кандидат биологических наук, доцент кафедры медико-биологических основ дефектологии и теории логопедии, ФГБОУ ВО «Ярославский государственный педагогический университет им. К.Д. Ушинского» г. Ярославль, Россия, t.kovrigina@yspu.org

Kovrigina Tatyana Rufimovna – Candidate of Biological Sciences, Associate Professor of the Department of Medical and Biological Fundamentals of Defectology and Theory of Speech Therapy, Yaroslavl State Pedagogical University. K.D. Ushinsky, Yaroslavl, Russia, t.kovrigina@yspu.org

Тяпкина Альбина Дмитриевна – кандидат биологических наук, доцент кафедры биологии, теории и методики обучения биологии «Ярославский государственный педагогический университет им. К.Д. Ушинского» г. Ярославль, Россия, a.tyapkina@yspu.org

Tyapkina Albina Dmitrievna – Candidate of Biological Sciences, Associate Professor of the Department of Biology, Theory and Methods of Teaching Biology “Yaroslavl State Pedagogical University named after K.D. Ushinsky, Yaroslavl, Russia, a.tyapkina@yspu.org

УДК 614.8
ББК 51.12

П.Л. Колесниченко

Ивановская государственная медицинская академия Минздрава России

ОРГАНИЗАЦИЯ ОБУЧЕНИЯ СТУДЕНТОВ ПРИЕМАМ ОКАЗАНИЯ ПЕРВОЙ ПОМОЩИ С ИСПОЛЬЗОВАНИЕМ ЧЕК-ЛИСТОВ

Аннотация. Практическая часть подготовка обучающихся правилам оказания первой помощи является главной составляющей, позволяющей довести умение выполнять приемы первой помощи до автоматизма. Использование чек-листов обеспечивает объективность оценки, преемственность в обучении.

Ключевые слова: первая помощь, обучение, чек-лист.

P.L. Kolesnichenko

Ivanovo State Medical Academy of the Ministry of Health of Russia

ORGANIZATION OF FIRST AID TRAINING FOR STUDENTS USING CHECKLISTS

Annotation. The practical part of training students in the rules of first aid is the main component that allows you to bring the ability to perform first aid techniques to automatism. The use of checklists ensures the objectivity of the assessment, continuity in training

Keywords: first aid, training, checklist.

В процессе подготовки студентов правильное и быстрое выполнение приемов оказания первой помощи является основной целью обучения, поэтому теоретическая часть занятий должна занимать минимальный объем учебного времени, а основное время занятий необходимо уделять выработке практических навыков.

Обучение студентов включает 3 уровня усвоения учебного материала.

1. Первый уровень – «**знать**» (10–15 % учебного времени). На этом уровне студент должен знать порядок выполнения того или иного приема оказания первой помощи, основные ошибки при этом выполнении, последствия совершенных ошибок. Этот уровень включает такие методические приемы, как, раз-вернутая беседа, заслушивание рефератов, учебные фильмы, тестовые задания.
2. Второй уровень – «**уметь**» (20–25 % учебного времени). Студент должен выполнять все мероприятия первой помощи под контролем преподавателя. К оценке действия обучающегося желательно привлекать других студентов, которые должны комментировать действия оператора, указывать на его ошибки. Выполнение мероприятий первой помощи возможно организовать поэтапно (например: на одном занятии отрабатываются навыки проведения сердечно-легочной реанимации, на следующем занятии – временная остановка наружного артериального кровотечения и т. д.). Возможно проведение занятия в виде ролевой игры, когда группа обучающихся решает ситуационную задачу с несколькими вводными. Этот вид занятия требует от обучающихся способности быстро и логически мыслить, проводить медицинскую сортировку, распределять силы, определять тактику поведения и возможный прогноз поражения.
3. Третий уровень – «**владеть**» (60–70 % учебного времени). В процессе обучения все мероприятия первой помощи должны выполняться уверенно, правильно и без контроля со стороны преподавателя. Методики проведения занятия такие же, как и на втором уровне обучения, но преподаватель не вмешивается в процесс.

Демонстрация студентами владения практическими навыками по итогам изучения

Студенты в процессе обучения должны овладеть практическими навыками, приведенными в рабочей программе. При демонстрации владения этими навыками учитывается правильность выполнения, четкость, уверенность, очередность проведения мероприятий, а при выполнении навыков, связанных с риском для жизни «пострадавшего» (проведение сердечно-

легочной реанимации, временная остановка наружного артериального кровотечения всеми доступными способами, использование индивидуальных средств защиты органов дыхания и кожи и т. п.) – время выполнения.

Таблица 1

**Критерии и шкала оценки студентов
при проведении практических занятий**

Характеристика выполняемой работы студентом	Оценка	
	100- балльная шкала	5- балль- ная шкала
Обладает опытом самостоятельной работы и выбирает методы решения при выполнении приемов оказания первой помощи, методы защиты в условиях чрезвычайной ситуации уверенно и правильно. Выполняет приемы без вмешательства преподавателя. «Отлично»	100.0-85.0	5.0
Обладает опытом самостоятельной работы и выбирает методы решения при выполнении приемов оказания первой помощи, методы защиты в условиях чрезвычайной ситуации с допуском незначительных ошибок. Допущенные ошибки выявляет и исправляет сам, без вмешательства преподавателя. «Хорошо»	85.0-71.0	4.0
Владеет приемами оказания первой помощи, методами защиты в условиях чрезвычайной ситуации и выполняет их по указанию преподавателя с допуском ошибок. На допущенные ошибки указывает преподаватель. «Удовлетворительно»	70.0-56.0	3.0
Не владеет приемами оказания первой помощи. Совершает грубые ошибки, которые могут привести к гибели «пострадавшего». Не может исправить эти ошибки после указания на них преподавателя. «Неудовлетворительно»	55.0 и менее	2.0-0.0

При оценке владения студентом навыками оказания первой помощи целесообразно использовать чек-листы по каждому навыку. Использование чек-листов позволяет:

1. Объективно оценивать уровень подготовки каждого студента.
2. Обеспечивать преемственность в работе преподавателей, когда со студентами занимается один, а оценивает конечный результат обучения другой преподаватель.
3. Обращать внимание студентов на конкретные ошибки, совершенные при выполнении того или иного мероприятия первой помощи.

В отличие от других видов оценочных средств практические навыки должны выполняться студентами до получения удовлетворительного результата.

Форма чек-листа (табл. 2)

Таблица 2

Действие	100-балльная оценка			5-ти балльная оценка
	*	**	***	
Порядок выполнения практического навыка	100.0	56.0	0.0	5.0
Ошибки				

* Мероприятия проведены в полном объеме, без ошибок, без руководства и без подсказок со стороны преподавателя. Оценка 100.0 баллов. При пятибалльной шкале оценок соответственно 5.0.

** Мероприятия проведены не в полном объеме, с ошибками. Каждая ошибка наказывается определенным количеством штрафных баллов в зависимости от тяжести последствий для «пострадавшего». До 44 штрафных баллов итоговая оценка «5б» и «удовлетворительно». Если ошибок много и сумма штрафных баллов более 44 – оценка студенту «неудовлетворительно». При пятибалльной шкале соответственно от 3.0 до 0.0.

*** Грубые ошибки, которые могут привести к смерти «пострадавшего». Студент приемам оказания первой помощи не обучен. При 100-балльной шкале оценок «-100.0», при 5-балльной шкале – «0.0».

Для оценки действия студентов в качестве арбитров целесообразно кроме преподавателя привлекать студентов, выполнивших данное мероприятие на «отлично».

В качестве примера приводится чек-лист наложения кровоостанавливающего жгута при временной остановке наружного артериального кровотечения.

**Чек-лист практического навыка
«Наложение кровоостанавливающего жгута
при наружном артериальном кровотечении»**

Ф.И.О. студента _____ Группа, факультет _____ Дата _____

Действие	100-балльная оценка			5-ти балльная оценка
	*	**	***	
Порядок выполнения практического навыка				
Осмотрите зону повреждения и убедитесь в наличии артериального кровотечения. <i>Вводная: кровь темно-красная, течет ровной вялой струей.</i> Выявите противопоказания для наложения жгута. Выберите правильно место для наложения жгута относительно раны. Приподнимите конечность. На место наложения жгута подложите прокладку из мягкой ткани (если жгут накладывается на одежду – прокладка не нужна). Наложите нескольких витков до полной остановки кровотечения. Концы жгута надежно зафиксируйте. Жгут накладывайте быстро (18–22 секунды).	100.0	70.0- 56.0	0.0	5.0

После наложения витков проверьте пульс. Пульсации на периферии конечности не должно быть. К жгуту прикрепите записку с указанием времени наложения жгута.					
Ошибки					
1	Жгут наложен при венозном кровотечении (<i>по вводной</i>).	-	-100.0	-5.0	
2	Место наложения жгута выбрано неверно.	-	-100.0	-5.0	
3	Под жгут не подложена прокладка из мягкой ткани. Жгут накладывается прямо на кожу.	-	-100.0	-5.0	
4	Туры жгута накладываются не проксимальнее, а дистальнее, по нисходящей спирали.	-	-100.0	-5.0	
5	Витки наложены один на другой, а не смещены относительно друг друга.	-	-100.0	-5.0	
6	Витки наложены не плотно, между ними есть складки одежды или кожи.	-	-100.0	-5.0	
7	Концы жгута зафиксированы не надежно. Жгут раскручивается.	-	-100.0	-5.0	
8	Время наложения жгута большое: - 18–20 секунд; - 21–22 секунды; - более 22 секунд	-30.0 -44.0	- - -100.0	-1.0 -2.0 -5.0	
9	После наложения жгута пульсация на периферии конечности сохраняется.		-100.0	-5.0	
10	Обучающийся не закрепил записку к жгуту.		-100.0	-5.0	
Итого		70.0-56.0	0.0	4.0-0.0	

Информация об авторе / Information about the author

Колесниченко Павел Леонидович – кандидат медицинских наук, доцент, заведующий кафедры безопасности жизнедеятельности и медицины чрезвычайных ситуаций, ФГБОУ ВО «Ивановская государственная медицинская академия» Минздрава России, г. Иваново, Россия, kpl58@mail.ru

Kolesnichenko Pavel Leonidovich – Candidate of Medical Sciences, Associate Professor, Head of the Department of Life Safety and Emergency Medicine, Ivanovo State Medical Academy of the Ministry of Health of Russia, Ivanovo, Russia, kpl58@mail.ru

УДК 614.8
ББК 51.12

П.Л. Колесниченко

Ивановская государственная медицинская академия Минздрава России

ОРГАНИЗАЦИОННО-ПРАВОВЫЕ АСПЕКТЫ ОКАЗАНИЯ ПЕРВОЙ ПОМОЩИ

Аннотация. Организация оказания первой помощи и обучение правилам оказания первой помощи связаны с законодательно определенными требованиями и условиями, прописанными в нормативно-правовых документах. В соответствии с требованиями федеральных законов от 21.11.2011 г. № 323-ФЗ и от 11.06.2022 № 166-ФЗ определен порядок обучения лиц, обязанных оказывать первую помощь, разработаны образовательный стандарт и рабочая программа.

Ключевые слова: безопасность, первая помощь.

P.L. Kolesnichenko

Ivanovo State Medical Academy of the Ministry of Health of Russia

ORGANIZATIONAL AND LEGAL ASPECTS OF PROVIDING FIRST HELP

Annotation. The organization of first aid and training in the rules of first aid are associated with legally defined requirements and conditions prescribed in regulatory documents. In accordance with the requirements of federal laws No. 323-FZ dated November 21, 2011 and No. 166-FZ dated June 11, 2022, the procedure for training persons obliged to provide first aid was determined, an educational standard and a work program were developed.

Keywords: safety, first aid.

Организация оказания любого вида помощи возможна при наличии трех условий:

- нормативно-правовое обеспечение, определяющее кто, когда, в каких условиях и в каком объеме должен оказывать тот или иной вид помощи;

- участники оказания помощи должны иметь определенную подготовку, знать правила оказания помощи, владеть навыками ее оказания;
- необходимо иметь соответствующее оснащение для проведения мероприятий того или иного вида помощи.

В данном случае речь идет о первой помощи. Употребление словосочетания «первая медицинская помощь» исключено, так как если используется слово «медицинская», то для оказания такой помощи необходимо иметь определенный уровень медицинского образования. Да и перечень мероприятий первой помощи включает многие действия, не имеющие прямого отношения к медицине: определение угрожающих факторов для жизни и здоровья пострадавшего и спасателей, вызов скорой помощи и других специальных служб, местное охлаждение при термических ожогах и т. п.

Оказание первой помощи может занимать очень короткий промежуток времени с момента возникновения ЧС и появления пораженного до прибытия скорой медицинской помощи или иных специальных служб. Но очень часто в этот промежуток времени пострадавший может потерять шанс на спасение, у него разовьются тяжелые, часто необратимые нарушения в организме. А мероприятия первой помощи часто проводятся людьми, не имеющими соответствующей подготовки, в режиме дефицита времени и в условиях возможного воздействия поражающих факторов на самого спасателя. Это требует от спасателя не только определённого знания и умения выполнять мероприятия первой помощи, но и владеть приемами ее оказания. В данном случае владение это умение, доведенное до автоматизма.

Ситуации, при которых необходимо оказывать первую помощь и группы мероприятий, проводимых при этом перечислены в приказе Министерства здравоохранения и социального развития РФ от 04.05.2012 года № 477 н «Об утверждении перечня состояний, при которых оказывается первая помощь и перечня мероприятий по оказанию первой помощи» (в ред. приказа Минздрава РФ от 07.11.2012 г. № 586 н).

В первой редакции закона № 323-ФЗ, статья 31, посвящённая первой помощи, изначально была сформулирована в очень спорном варианте:

Ст. 31 п.1 «Первая помощь до оказания медицинской помощи оказывается гражданам при несчастных случаях, травмах, отравлениях и других состояниях и заболеваниях, угрожающих их жизни и здоровью, лицами, обязанными оказывать первую помощь в соответствии с федеральным законом или со специальным правилом и **ИМЕЮЩИМИ СООТВЕТСТВУЮЩУЮ ПОДГОТОВКУ**, в том числе сотрудниками органов внутренних дел РФ, сотрудниками, военнослужащими и работниками Государственной противопожарной службы, спасателями аварийно-спасательных формирований и аварийно-спасательных служб».

Таким образом, получалась парадоксальная ситуация, в основе которой лежало утверждение, что только подготовленный человек имеет право оказывать первую помощь.

Это утверждение противоречило здравому смыслу.

Во-первых, не определено понятие «соответствующая подготовка». Такого вида подготовки нет в Федеральном законе от 29.12.2012 г. № 273-ФЗ «Об образовании в Российской Федерации». Не определены количество часов подготовки, учебно-методическое содержание, рабочая программа и, наконец, форма документа, подтверждающего факт обучения человека и дающего право оказывать первую помощь. Понятно только то, что такая подготовка должна завершиться выдачей соответствующего документа.

Во-вторых, фраза о соответствующей подготовке дезавуирует само понятие первой помощи как комплекса мероприятий, которые должны реализовываться в виде само- и взаимопомощи всеми гражданами, явившимися свидетелями ЧС, очевидцами или участниками происшествия, создавшего угрозу жизни пострадавшего.

Изменения в сложившейся ситуации наступили в 2022 году с выходом Федерального закона от 11.06.2022 г. № 166-ФЗ «О внесении изменений в статью 17 Федерального закона

«Об обороне» и статью 31 Федерального закона «Об основах охраны здоровья граждан Российской Федерации».

В связи с предлагаемыми изменениями определение «первая помощь» в статье 31 Федерального закона № 323-ФЗ сформулирована в следующей редакции:

«Первая помощь до оказания медицинской помощи оказывается гражданам при несчастных случаях, травмах, ранениях, поражениях, отравлениях, других состояниях и заболеваниях, угрожающих их жизни и здоровью, лицами, обязанными оказывать первую помощь в соответствии с федеральным законом или со специальными правилами и **ИМЕЮЩИМИ СООТВЕТСТВУЮЩУЮ ПОДГОТОВКУ**, в том числе сотрудниками органов внутренних дел РФ, сотрудниками, военнослужащими и работниками Государственной противопожарной службы, спасателями аварийно-спасательных формирований и аварийно-спасательных служб, а также самим пострадавшим (самопомощь) или находящимися вблизи лицами (взаимопомощь) в случаях, предусмотренных федеральными законами».

Таким образом, подготовку в области оказания первой помощи должны иметь лица, **обязанные** оказывать эту помощь по профессиональной принадлежности. Остальные граждане **имеют право** оказать первую помощь пострадавшему или себе при отсутствии угрозы жизни спасателю.

Как правило, завершение оказания первой помощи наступает в момент передачи пострадавшего прибывшей на место происшествия бригаде скорой медицинской помощи или другим специальным службам.

Особенно актуальное значение своевременное и грамотное оказание первой помощи приобретает при дорожно-транспортных происшествиях и при получении травм на рабочем месте.

При ДТП водители, чьи действия привели к аварии с пострадавшими, **обязаны** оказывать первую помощь (п.2.6 Правил дорожного движения РФ). В то же время водители, не причастные к происшествию, но ставшие свидетелями ДТП, **вправе добровольно оказывать** первую помощь.

На потенциально опасных объектах экономики, где рабочие могут получить травму или профессиональное заболевание, работодатель обязан:

- немедленно организовать оказание первой помощи пострадавшему и эвакуацию его в ближайшее лечебное учреждение (ст. 228 Трудового кодекса РФ);
- организовать обучение работников правилам оказания первой помощи на рабочем месте при приеме на работу или при переводе на другое место работы (ст.ст. 212, 225 Трудового кодекса РФ);
- прописывать в должностных инструкциях работников обязанности по оказанию первой помощи и обучение навыкам ее оказания;
- проводить вводные, первичные, повторные, внеплановые, а при необходимости, целевые инструктажи.

В свою очередь на работников возлагается обязанность проходить обучение по оказанию первой помощи пострадавшим в зависимости от профиля работ и возможных поражающих факторов (ст. 214 Трудового кодекса РФ).

Все выше перечисленное относится и к педагогическим работникам в соответствии с п. «Г» ст. 41 Федерального закона № 273 «Об образовании». Охрана здоровья обучающихся как и обучение педагогических работников правилам оказания первой помощи является обязательным.

Если человек обязанный оказывать первую помощь в соответствии с законом или специальными правилами, уклонился от этого без уважительной причины, то для такой ситуации предусмотрена административная или уголовная ответственность в соответствии со ст. 124 «Неоказание помощи больному» и 125 «Оставление в опасности» (Федеральный закон от 13.06.1996 г. № 63-ФЗ, в ред. от 18.03.2023 г.).

Часто при обучении навыкам оказания первой помощи у обучающихся возникает вопрос: «Если в результате проведенных мною мероприятий пострадавший все-таки погибает из-за совершенной мною ошибки, повлечет ли это административное или уголовное наказание?».

В нашей стране жизнь человека является высшей ценностью. Попытка спасти человека во всех случаях ставится выше ошибки при этих действиях, так как дает шанс пострадавшему на спасение. И в Уголовном Кодексе (ст. 39) и в Кодексе РФ об административных правонарушениях (ст. 2.7) используется понятие «крайняя необходимость». Таким образом, и уголовное и административное законодательство не считает правонарушением неумышленное причинение вреда пострадавшему в состоянии крайней необходимости, если опасность не могла быть устранена иными действиями или средствами.

Большая проблема в обучении первой помощи соответствующей категории лиц, обязанных оказывать этот вид помощь заключалась в отсутствии единого учебного плана, рабочей программы, планируемых результатов освоения дисциплины и формирования ключевых компетенций.

В настоящее время Профильной комиссией по направлению «Первая помощь» Министерства здравоохранения РФ ведется работа по созданию проектов рабочей программы для лиц, имеющих право и обязанных оказывать первую помощь и программы дополнительного профессионального образования – повышения квалификации по подготовке преподавателей первой помощи. Эти программы включают организационные, педагогические, методические, информационные и материальные требования к учебному процессу. Создается единый образовательный стандарт для этих категорий обучающихся, цель которого – формирование следующих ключевых компетенций:

- умение оценивать состояние пострадавшего и принимать решение о необходимости оказания первой помощи (компетенция К1);
- выработка навыков проведения мероприятий первой помощи (компетенция К2).

Для формирования этих компетенций разработан определенный перечень вопросов, которые должны обучающиеся знать и перечень мероприятий, выполнять которые они должны уметь. Примерный учебный план включает всего 16 часов обучения (8 часов теоретических и 8 часов практических занятий).

Таким образом, на основании вышеизложенного можно сделать три вывода:

1. Для организации подготовки многочисленного контингента лиц, обязанных оказывать первую помощь, создана нормативно-правовая база, гарантирующая оказание первой помощи всем пострадавшим.
2. Создан единый образовательный стандарт, цель которого – формирование ключевых компетенций, включающих умение оценивать состояние пострадавшего и принимать решение о необходимости оказания первой помощи и выработку навыков проведения мероприятий первой помощи.
3. Разработан единый Примерный учебный план подготовки специалистов, обязанных оказывать первую помощь в соответствии с профессиональной принадлежностью. План должен обеспечивать преемственность и последовательность в подготовке специалистов независимо от учебного заведения, в котором проводится обучение.

Библиографический список

1. Безопасность жизнедеятельности: учебник / П.Л. Колесниченко [и др.]. М.: ГЭОТАР-Медиа, 2017. 544 с.
2. Медицина катастроф: учебник / П.Л. Колесниченко [и др.]. М.: ГЭОТАР-Медиа, 2017. 448 с.
3. Основы безопасности жизнедеятельности: первая помощь: учебное пособие / Е.Ю. Егорова [и др.]. Иваново: ПресСто, 2019. 104 с.

Информация об авторе / Information about the author

Колесниченко Павел Леонидович – кандидат медицинских наук, доцент, заведующий кафедры безопасности жизнедеятельности и медицины чрезвычайных ситуаций, ФГБОУ ВО «Ивановская государственная медицинская академия» Минздрава России, г. Иваново, Россия, kpl58@mail.ru

Kolesnichenko Pavel Leonidovich – Candidate of Medical Sciences, Associate Professor, Head of the Department of Life Safety and Emergency Medicine, Ivanovo State Medical Academy of the Ministry of Health of Russia, Ivanovo, Russia, kpl58@mail.ru

МАТЕМАТИКА И ИНФОРМАЦИОННЫЕ ТЕХНОЛОГИИ

УДК 512.543
ББК 22.14

Д.Н. Азаров

Ивановский государственный университет

О ПОЧТИ МОЩНОСТИ НЕКОТОРЫХ ГРУПП АВТОМОРФИЗМОВ

Аннотация. Анонсируются результаты о почти мощности некоторых групп автоморфизмов.

Ключевые слова: мощная группа, группа автоморфизмов.

D.N. Azarov

Ivanovo State University

ON VIRTUALLY POTENCY OF SOME AUTOMORPHISM GROUPS

Annotation. The results on virtually potency for some automorphism group are announced.

Keywords: potent group, automorphism group.

Напомним восходящее к академику А.И. Мальцеву понятие финитно аппроксимируемой группы. Группа G называется финитно аппроксимируемой, если для каждого неединичного элемента a группы G существует гомоморфизм группы G на конечную группу, при котором образ элемента a отличен от 1.

Напомним также введенное П. Стибом понятие мощного элемента.

Элемент a группы G называется мощным, если для любого целого положительного делителя n порядка элемента a существует гомоморфизм группы G на конечную группу, переводящий элемент a в элемент порядка n (делителем бесконечности считается любое целое положительное число n).

Группа G называется мощной, если все ее элементы являются мощными.

Очевидно, что любая мощная группа финитно аппроксимируема. Примеры финитно аппроксимируемых групп, не являющихся мощными можно найти даже среди полициклических групп без кручения.

Свойство группы «быть мощной» относится к числу наиболее трудных для изучения аппроксимационных свойств групп. Так, например, на протяжении нескольких десятков лет остается открытой следующая знаменитая проблема: будет ли свободное произведение двух мощных групп мощной группой (Коуровская тетрадь, вопрос 9.1). В связи с этим отсутствуют какие-либо существенные продвижения в изучении свойства мощности для свободных конструкций. В последнее время появились продвижения в изучении некоторых модификаций свойства мощности (таких как слабая мощность, почти мощность и т. д.) [1, 2, 4]. Наиболее нетривиальные и глубокие результаты о мощности групп были получены значительно раньше для некоторых классов групп [3].

Исследования свойства мощности шли «по следам» исследований свойства финитной аппроксимируемости. Свойству финитной аппроксимируемости групп были посвящены десятки (и даже сотни) научных работ. Однако, многие известные (и ставшие теперь классическими) результаты о финитной аппроксимируемости групп в силу разных причин так и не удалось распространить на свойство мощности. Здесь предпринята попытка сделать это (хотя бы в какой-то мере) для известных результатов А.И. Мальцева, Д.М. Смирнова и Г. Баумслага о финитной аппроксимируемости групп автоморфизмов и расщепляемых расширений.

А.И. Мальцев доказал, что расщепляемое расширение конечно порожденной финитно аппроксимируемой группы с помощью финитно аппроксимируемой группы является финитно аппроксимируемой группой.

Д.М. Смирнов и Г. Баумслаг доказали, что группа автоморфизмов конечно порожденной финитно аппроксимируемой группы является финитно аппроксимируемой группой.

Сформулированные выше теоремы Мальцева и Смирнова – Баумслага хорошо известны и стали уже классическими результатами. Одной из целей настоящей работы является попытка найти аналоги этих классических теорем о финитной аппроксимируемости для мощных групп.

Заметим прежде всего, что группа автоморфизмов конечно порожденной мощной группы не обязана быть мощной группой (т. е. результат Смирнова – Баумслага не может быть «механически» перенесен с финитной аппроксимируемости на свойство мощности). То же самое можно сказать и о теореме Мальцева. Соответствующие примеры легко построить.

Как показывают результаты работы [1] многие финитно аппроксимируемые группы, не обладающие свойством мощности, тем не менее, обладают этим свойством почти, т. е. содержат мощные подгруппы конечных индексов. Вопрос о том, будет ли почти мощной группа автоморфизмов конечно порожденной мощной группы, по-видимому является достаточно сложным. Пока удалось доказать почти мощность расщепляемых расширений и групп автоморфизмов при весьма жестких дополнительных ограничениях на базовую группу.

Мы анонсируем здесь следующие новые результаты в этом направлении.

Предложение 1. Пусть G – свободная группа конечного ранга или свободная разрешимая группа конечного ранга. Тогда любое расщепляемое расширение группы G с помощью мощной группы без кручения является мощной группой. Если ранг группы G равен 2, то группа автоморфизмов группы G и голоморф группы G являются почти мощными группами.

Предложение 2. Пусть группа G является конечно порожденной нильпотентной группой без кручения или конечно порожденной группой Магнуса. Тогда любое расщепляемое расширение группы G с помощью мощной группы без кручения является мощной группой. Если группа G является двупорожденной, то группа автоморфизмов группы G и голоморф группы G являются почти мощными группами.

В связи с формулировкой предложения 2 напомним определение группы Магнуса. Следуя А. Л. Шмелькину, мы называ-

ем здесь группу G группой Магнуса, если выполняются два условия.

1. Пересечение всех членов нижнего центрального ряда группы G совпадает с единичной подгруппой.

2. Все факторы нижнего центрального ряда группы G являются группами без кручения.

Примерами групп Магнуса являются свободные группы. Поэтому первая часть предложения 1 является следствием предложения 2.

Мы не приводим здесь доказательств предложений 1 и 2. В ближайшее время автором настоящей работы будут опубликованы более общие результаты, следствиями которых являются предложения 1 и 2.

Библиографический список

1. Азаров Д.Н. О слабой π -мощности некоторых групп и свободных произведений // Сибирский математический журнал. 2020. Т. 61. № 6. С. 1199–1211.

2. Azarov D.N. On the virtual potency of some groups and free constructions // Siberian Mathematical Journal, 2022, Vol. 63, No. 6, pp. 1023–1033.

2. Hartley B., Lennox J.C., Rhemtulla A.H. Cyclically separated groups // Bull. Aust. Math. Soc. 1982. V. 26. P. 355–384.

3. Wong P.C., Tang C.K., Gan H.W. Weak potency of fundamental groups of graphs of groups // Bull. Malays. Math. Sci. Soc. 2010. V. 33, № 2. P. 243–251.

Информация об авторе / Information about the author

Азаров Дмитрий Николаевич – доктор физико-математических наук, профессор кафедры фундаментальной математики, Ивановский государственный университет, г. Иваново, Россия, azarovdn@mail.ru

Azarov Dmitry Nikolaevich – Doctor of Physical and Mathematical Sciences, Professor of the Department of Fundamental Mathematics, Ivanovo State University, Ivanovo, Russia, azarovdn@mail.ru

УДК 004.056
ББК 32.972.5

Ю.Б. Булгачева

Ивановский государственный университет

ТЕНДЕНЦИИ РАЗВИТИЯ КИБЕРИНДУСТРИИ В РОССИИ

Аннотация. 2022 год – период смены ориентиров в политике и экономике России. В статье обозначены приоритетные тенденции развития российской цифровой индустрии. Озвучены предпосылки происходящих изменений и обозначены векторы движения страны в создании нового киберпространства.

Ключевые слова: хакерские атаки, импортозамещение, кадровый потенциал, государственный контроль, цифровой суверенитет.

Yu.B. Bulgacheva

Ivanovo State University

TRENDS IN THE CYBERINDUSTRY DEVELOPMENT IN RUSSIA

Annotation. 2022 is a period of changing orientations in the politics and economy of Russia. The article outlines the priority trends in the the Russian digital industry development. The preconditions for the ongoing changes are voiced and the vectors of the country's movement in the creation of a new cyberspace are indicated.

Keywords: hacker attacks, import substitution, human resources, state control, digital sovereignty.

До начала специальной военной операции кибериндустрия находилась в состоянии поиска решений по выполнению требований законодательства в области обеспечения защиты критической информационной инфраструктуры, адаптации к условиям, навязанным пандемией Covid-19 и формирования цифрового суверенитета России. Сталкиваясь с проблемами импортозамещения, нехватки компонентной базы, дефицитом квалифицированных кадров, информационное сообщество начало выстраи-

вать новую модель отношений в киберпространстве.

2022 год кардинально изменил миропорядок. События, произошедшие на международной арене, внесли свои коррективы в российскую экономику, политику и общественную культуру. Для кибериндустрии они стали триггером значительных перемен.

Специалисты НКЦКИ отмечают небывалый рост хакерских атак самой разной направленности, силы, продолжительности: от мелких атак с целью вымогательства до продолжительных таргетированных тщательно спланированных. В России четко обозначилась тенденция давления со стороны киберпреступников на госсектор, банки, оборонно-промышленные предприятия, тепло-энергетический комплекс, критически важные объекты. Атакам хакеров подверглись сайты федеральных ведомств, Госуслуги, СМИ, Rutube, российское телевидение, компании агрохима, пищевая отрасль, интернет-магазины, службы доставки и т. д.

В течение года фокус кибератак сместился от низкокачественных DDoS-атак, неизбирательного шифрования данных в сторону тестирования на проникновение с целью хищения информации, нарушения функционирования АСУ ТП, нанесения максимального ущерба предприятиям промышленности.

Обозначился рост числа утечек персональных данных, связанный со сбором подробной информации о пользователях, аккаунтах, паролях, логинах, используемых для совершения сложных атак. Изменился вектор действия атак-шифровальщиков: с атак для получения денежного вознаграждения за расшифровку, на атаки с целью блокировки данных компании и нарушения функционирования бизнес-процессов.

Трендом 2022 года стала деятельность хактивистов, которые посредством взлома сайтов компаний, мессенджеров распространяли ложные сообщения преимущественно с политическим подтекстом. Были зафиксированы атаки, совершенные не для причинения материального ущерба, а для огласки нападения, публикации инцидента в СМИ и нанесения урона репутации.

Испытанием для IT-отрасли стал уход с российского рынка западных вендоров средств защиты информации, прикладного

ПО, операционных систем и оборудования. По данным Йельского университета 188 иностранных ИТ-компаний закрыли свой бизнес в России после 24 февраля 2022 года [11]. В одночасье на территории России прекратили свою деятельность McAfee, PaloAlto, Microsoft, IBM, ESET, Fortinet, Cisco System Inc и т. д. [4]. Возникла серьезная угроза отзыва сертификатов, прекращения сервисной поддержки. Ситуация, когда некоторые решения иностранных производителей в одночасье были «окирпичены», стала реальностью, создав реальную угрозу не только безопасности отдельных компаний, но экономике в целом. Российский бизнес оказался не готов защитить свои активы.

Уход вендоров обострил проблему цифрового суверенитета. При этом дефицит софта и оборудования освободил отечественным компаниям ниши ИТ-рынка, занимаемые ранее зарубежными конкурентами. Испытывая потребность внедрения российских решений, акцент был сделан на разработку межсетевых экранов, аппаратных платформ, операционных систем, компонентов радиоэлектроники.

Необходимость выполнения требований 187-ФЗ «О безопасности критической информационной инфраструктуры» и Указа Президента РФ № 250 от 01.05.2022 «О дополнительных мерах по обеспечению ИБ РФ» подстегнули процесс импортозамещения. Переход на отечественное ПО и оборудование в короткие сроки и отсутствие возможности качественного обеспечения информационной безопасности увеличили спрос заказчиков на услуги SOC (Security Operations Center). На рынке появились игроки – операторы-интеграторы услуг SOC (Bl:ZONE TDR, IZ:SOC, CyberART, Jet CSIRT «Перспективный мониторинг», Solar JSOC, МТС SOC, киберустойчивости Angara SOC).

По данным исследования, проведенного летом 2022 года ПАО «МегаФон», 22 % российских компаний использовали сервисную модель ИБ, а почти половина рассматривали такую возможность. При этом в получении услуг по мониторингу и расследованию инцидентов – что и составляет деятельность SOC – были заинтересованы 44 % опрошенных (рис.) [9].



Рис. Результаты исследования «Индекс Кибербезопасности»
ПАО «МегаФон»

По мнению экспертов, услуги SOC в ближайшее время будут востребованы, в перспективе компании перейдут к моделям гибридного SOC или созданию собственного security-центра.

На уровне государства мониторинг, детектирование и реагирование на киберугрозы на контроле держат НКЦКИ и ГоС-ОПКА. Наряду с уже действующими создается сеть отраслевых CERT. Достаточно плотно в нормотворческой деятельности работают ФСТЭК, ФСБ, Минцифры. Единым хостером всех госсайтов предлагают сделать ФСО.

Сегодня государство уделяет большое внимание информационной безопасности. Усиление государственного влияния в области кибертехнологий, становление отечественного рынка IT и ИБ продуктов, создание собственной киберармии являются приоритетными направлениями в развитии российского общества для достижения цифрового суверенитета.

Наибольший интерес у компаний представляют не только софт и «железо», но и квалифицированные кадры, ввиду, во-первых, острой нехватки специалистов в сфере информационных технологий и кибербезопасности, а, во-вторых, по причине

стремительной цифровой трансформации и потребности в новых специальностях. По подсчетам Минцифры в 2021 году в стране не хватало от 500 тысяч до 1 миллиона ИТ-специалистов. С начала специальной военной операции из России уехало около 100 тысяч ИТ-специалистов [11].

Утрата возможности обмена опытом с зарубежными коллегами в вопросах обучения, недостаточный кадровый ресурс способствовали разработке нового подхода в подготовке кадров.

В российском образовании наметилась тенденция к расширению возможности обучения школьников и студентов по направлениям информационной безопасности. Более 110 тысяч студентов зачислены на «цифровые кафедры» вузов. Ожидается, что до конца 2025 года обучение на «цифровых кафедрах» завершат свыше 385 тыс. человек, а к 2030-му году более 900 тыс. студентов [10].

Организация совместных лабораторий для школ и высших учебных заведений на базе предприятий, наращивание целевого набора на профильные кафедры, вовлечение студентов в НИОКР и выделение грантов для продвижения научных изысканий – меры, которые, по мнению экспертов, должны увеличить кадровую численность.

Крупные компании, ориентированные на разработку и внедрение ПО, проводят семинары, активно сотрудничают с ВУЗами, организывают киберучения для отработки сценариев реагирования на киберинциденты, приобретения практических навыков и знаний в сфере информационной безопасности.

Таким образом, в рамках противостояния киберугрозам, достижения Россией цифровой независимости наблюдаются тенденции развития кадрового потенциала, разработки собственных технологий и оборудования, организации кибербезопасности как неотъемлемой части информационного общества.

Библиографический список

1. Указ Президента РФ «О дополнительных мерах по обеспечению ИБ РФ» N 250 от 01.05.2022. [Электронный ресурс]. <http://publication.pravo.gov.ru> (дата обращения: 25.05.2023).
2. Федеральный закон «О безопасности критической информации»

онной инфраструктуры Российской Федерации» от 26.07.2017 N 187-ФЗ. [Электронный ресурс]. <http://publication.pravo.gov.ru> (дата обращения: 25.05.2023).

3. Артамонов В.А. Кибербезопасность в условиях цифровой трансформации / В.А. Артамонов, Е.В. Артамонова // Цифровая трансформация. 2021. № 4 (17). С. 42–51.

4. Информационная безопасность (рынок России). [Электронный ресурс]. <https://www.tadviser.ru/a/53647> (дата обращения: 16.04.2023).

5. Информационная безопасность (тренды). [Электронный ресурс]. <https://www.tadviser.ru/a/274012> (дата обращения: 25.04.2023).

6. Как управлять киберрисками в условиях повышенной неопределённости. [Электронный ресурс] https://www.anti-malware.ru/analytics/Technology_Analysis/How-to-manage-cyber-risks (дата обращения: 24.04.2023).

7. Кибератаки. <https://www.tadviser.ru/a/346843> (дата обращения: 15.04.2023).

8. Кибербезопасность в 2022–2023. Тренды и прогнозы. [Электронный ресурс] <https://www.ptsecurity.com/ru-ru/research/analytics/ogo-kakaya-ib/> (дата обращения: 25.04.2023).

9. Обзор российского рынка коммерческих SOC (Security Operations Center) – 2022. [Электронный ресурс] https://www.anti-malware.ru/analytics/Market_Analysis/Security-Operations-Center-2022 (дата обращения: 25.05.2023).

10. Развитие кадрового потенциала ИТ-отрасли (федеральный проект) [Электронный ресурс] <https://www.tadviser.ru/a/637977> (дата обращения: 29.05.2023).

11. Статистика оттока ИТ-специалистов из России в 2023 году. [Электронный ресурс] <https://inclient.ru/outflow-it-specialists/> (дата обращения: 29.05.2023).

12. SOC-Forum 2022. [Электронный ресурс] <https://safe-surf.ru/specialists/conference/682354/> (дата обращения: 14.04.2023).

УДК 004.92
ББК 32.972

С.В. Данилова, А.А. Валинурова
Ивановский государственный университет

ПРАКТИКИ ВИЗУАЛИЗАЦИИ ДАННЫХ

Аннотация. В статье рассматриваются основные инструменты визуализации данных. Делается акцент на практическом использовании инструментов аналитики данных.

Ключевые слова: система аналитики данных, визуализация данных.

S.V. Danilova, A.A. Valinurova
Ivanovo State University

DATA VISUALIZATION PRACTICES

Annotation. The article discusses the main data visualization tools. Emphasis is placed on the practical use of data analytics tools

Keywords: data analytics system, data visualization.

Как показывает практика, применение систем бизнес-аналитики не является «волшебной палочкой». Даже используя их многие руководители не могут разобраться в предоставляемых им данных по предприятию, подразделению или бизнес-процессу. Это происходит из-за того, что данные в основном собираются в виде текстовых или excel отчетов. Человеческий мозг устроен так, что визуальная информация воспринимается лучше, чем текстовая или числовая. Легче воспринять информацию в виде картинок, графиков и диаграмм, чем в виде обычного текста. Конечно, руководитель разберется в полученной информации, но при этом потратит куда больше времени на ее обработку. Поэтому одним из важных этапов работы при анализе данных является этап визуализации.

Существует несколько типов визуализации: схематичные формы, концептуальная, стратегическая и т. д.

Наиболее распространенным методом визуализации являются графики и табличные формы, но на данном этапе развития информационных технологий наиболее эффективным способом представления данных, полученных из нескольких источников, для анализа и управления системой является дашборд. При использовании интерактивных дашбордов аналитики компании экономят время на сборе и обработке данных. Одновременно становится более оперативным управление бизнес-процессами, что раньше было проблемой для крупных корпораций. Маленькие предприятия и стартапы тоже получают выгоду от использования инструмента. Если представленные отчеты крупных корпораций могут отражать данные о работе всех филиалов за несколько лет, то в небольших компаниях дашборд можно составить из нескольких показателей КРІ.

Существует два вида дашбордов: тактический и стратегический. Первый подходит менеджерам и начальникам отделов, второй – руководителям. Дашборды обязательно включают в себя: выводы; рекомендации по действиям; последствия для бизнеса. Одним из примеров использования дашбордов является оценка тенденции в работе отдела продаж. Для принятия бизнес-решений сухие цифры необходимо преобразовать в стратегические показатели. Эту функцию выполняют интерактивные дашборды. Маркетологи постоянно ими пользуются: по такой методике составлены отчеты в Google Analytics. В этом случае данные отражают ситуацию с продвижением сайта. Среди огромного множества платформ для построения дашбордов, наиболее известные: MS Excel, Visio, Power BI и др.

Одной из показательных диаграмм является диаграмма Ганта. Основная цель диаграммы Ганта – визуализировать информацию в виде диаграммы, чтобы было проще отслеживать результаты и продвигаться по этапам проекта. По сути это рабочий инструмент для самоконтроля, расстановки приоритетов и оптимизации бизнес-процессов, который помогает команде поддерживать тонус и продолжать двигаться к цели. Например, диаграмма позволяет отслеживать прогресс и взаимозависимости между задачами, делегировать их, эффективно распределять ресурсы, соблюдать сроки и назначать ответственных за задачи лиц. Трекеры задач помогают ставить и синхронизировать задачи, отслеживать дедлайны, хранить документы и переписку по проектам.

Большое значение в современной аналитике имеет знание языка программирования Python и библиотеки для обработки и анализа данных Pandas. Позволяет считать, обработать и сгруппировать данные из разных источников, сделать сводную таблицу в форме выгрузки и настроить визуализацию. С помощью Pandas можно сделать воспроизводимые отчёты, которые забирают данные и строят графики и таблицы. Это вместо настройки интеграции с BI или выгрузки из SQL с последующей обработкой в Excel или других программах.

Одним из лидеров IT компаний, предоставляющих решения для поддержки принятия управленческих решения является фирма «1С». Приведем пример визуализации данных на примере применения решения «1С:Предприятие 8. GIS Управление пространственными данными», который позволяет проводить визуальный анализ взаимного и географического расположения объектов, своевременно выявлять критические значения показателей и производить наглядный анализ скрытых факторов, влияющих на бизнес-процессы. Решение предназначено для использования на предприятиях, в организациях и учреждениях, в том числе, органов государственного и местного управления. На картах можно отображать любые объекты учета учетно-аналитической системы предприятия, если эти объекты имеют пространственную привязку. «1С:Предприятие 8. GIS Управление пространственными данными» обеспечивает создание, сбор, актуализацию и систематизацию пространственных данных. Продукт может использоваться для учета кадастровых земельных участков предприятия, а также для работы с данными Росреестра. Он имеет возможность прямого взаимодействия с публичными серверами геоданных, например, Росреестр или Космоснимки, что позволяет использовать публичные картографические подложки и подключать внешние слои карты, такие как слой Росреестра. Подключение слоя Росреестра дает возможность просматривать кадастровое деление непосредственно в конфигурации, получать доступ к сервисам Росреестра, осуществлять прямой переход с объекта карты на публичный портал Росреестра. Решение позволяет отображать актуальные значения показателей деятельности предприятия путем формирования тематических слоев на заданную дату, это дает возможность более эффективно контролировать деятель-

ность предприятия, своевременно выявлять критические значения показателей, производить анализ скрытых факторов, влияющих на бизнес-процессы.

«1С:Предприятие 8. GIS Управление пространственными данными» предназначен для работы с набором производственных, управленческих, финансовых, экономических и иных показателей предприятия.

Благодаря использованию информационных систем поддержки принятия управленческих решений решаются не только проблемы аналитики данных с последующими управленческими решениями, но и вопросы их хранения и накопления. Поиск информации также становится легче.

Библиографический список

1. Коллекция «OTHERREFERATS». «Применение информационных систем при принятии управленческих решений» URL: <https://otherreferats> (дата обращения: 03.04.2023).

2. Липатова А. «Влияние визуальных элементов на восприятие» URL: <https://web-etalon.ru/blog/vliyanie-vizualnykh-elementov-na-voospriyatie/> (дата обращения: 03.04.2023).

3. Медиа Нетологии. Константин Большухин «11 полезных инструментов для бизнес-анализа» URL: <https://netology.ru/blog/05-2020-instrumenty-dlya-business-analiza> (дата обращения: 15.03.2023).

Информация об авторах / Information about the authors

Данилова Светлана Вадимовна – кандидат экономических наук, доцент, заведующий кафедрой информационных технологий и прикладной математики, Ивановский государственный университет, г. Иваново, Россия, danilovasv@ivanovo.ac.ru

Danilova Svetlana Vadimovna – Cand. Sc. (Economics), Associate Professor, Head of the Department of Information Technology and Applied Mathematics, Ivanovo State University, Ivanovo, Russia, danilovasv@ivanovo.ac.ru

Валинурова Анна Александровна – кандидат экономических наук, доцент, доцент кафедры информационных технологий и прикладной математики, Ивановский государственный университет, г. Иваново, Россия, avalinurova@mail.ru

Valinurova Anna Alexandrovna – Candidate of Economic Sciences, Associate Professor, Associate Professor of the Department of Information Technology and Applied Mathematics, Ivanovo State University, Ivanovo, Russia, avalinurova@mail.ru

УДК 378:004

ББК 74.48с51

С.В. Данилова, С.Г. Езерская, И.Е. Митенков

Ивановский государственный университет

ОСНОВНЫЕ ЗАДАЧИ И СТРУКТУРА ИНФОРМАЦИОННЫХ СИСТЕМ В ОБРАЗОВАТЕЛЬНЫХ ОРГАНИЗАЦИЯХ ВЫСШЕГО ОБРАЗОВАНИЯ

Аннотация. В статье рассматриваются основные характеристики информационных систем образовательных организаций высшего образования. Делается акцент на структуру, основные функции и возможности интеграции информационных систем.

Ключевые слова: информационная система, портал вуза, интеграция информационных систем.

S.V. Danilova, S.G. Ezerskaya, I.E. Mitenkov

Ivanovo State University

MAIN TASKS AND STRUCTURE INFORMATION SYSTEMS IN EDUCATIONAL INSTITUTIONS OF HIGHER EDUCATION

Annotation. The article discusses the main characteristics of information systems of educational institutions of higher education. The emphasis is placed on the structure, main functions and integration capabilities of information systems.

Keywords: information system, university portal, integration of information systems.

Вопросами информатизации процессов и процедур в образовательной организации высшего образования занимаются специалисты в различных областях знаний. Так, В.В. Крюков и К.И. Шахгельдян отмечают, что важным вопросом в этой сфере является создание порталов. «В общем случае портал – это единая точка входа для персонифицированного доступа к информационным ресурсам» [1, с. 362]. Портал вуза обычно состоит из

двух больших блоков (составляющих): корпоративного и образовательного.

В.В. Крюков и К.И. Шахгельдян указывают, что к корпоративной составляющей портала вуза относятся системы регистрации и управления правами пользователей, различные корпоративные сервисы (системы управления вузом, учебным процессом, научными исследованиями и т. д.), управление веб-сайтом вуза, включая сервисы управления новостями, объявлениями, личными страницами пользователей, управление документами, анкетами, сервисы управления конференциями, семинарами и т. п.

В свою очередь образовательная часть портала вуза реализует две основные цели:

- пассивную поддержку учебного процесса, обеспечивающая студентов и учащихся учебно-методическими материалами;
- активную поддержку проведения занятий, которая предусматривает как элементы контроля усвоения материала, так и элементы обучения, в том числе выполнение лабораторных работ на специализированных обучающих стендах, консультации преподавателей, обучающее тестирование, организацию выполнения групповых заданий и т. п. [1].

Большинство имеющихся на рынке решений не предусматривают разработку корпоративного портала для вуза, но при этом имеют инструменты настройки системы под особенности деятельности учебных заведений. При этом нужно учитывать необходимость выполнения различных задач и выполнение разнообразных функций в рамках портала с учётом интересов и запросов разных целевых групп.

В качестве основных критериев выбора конкретного решения можно ориентироваться на следующие условия:

- перечень задач (функционал будущего портала);
- ограничение на количество одновременно работающих пользователей;
- бюджет, который вуз готов выделить на разработку и внедрение портала;
- требования к масштабируемости проекта, наличие профессиональной поддержки.

Министерство науки и высшего образования Российской Федерации в настоящее время активно реализует проект по подключению информационных систем вузов к государственной информационной системе «Современная цифровая образовательная среда» (ГИС СЦОС). [2]

Непосредственно задачами реализации данного проекта занимается подведомственное Минобрнауки РФ учреждение – ФГБУ «Центр информационно-технического обеспечения». Это учреждение сопровождает систему электронного документооборота Минобрнауки России – автоматизированной многопользовательской системы, обеспечивающей процесс управления работой Минобрнауки России, обмен документами в электронном виде с другими ведомствами и организациями.

ФГБУ «Центр информационно-технического обеспечения» обеспечивает работоспособность кластера серверов, на которых развернута СЭД Минобрнауки России, а также реализует мероприятия, обеспечивающие защиту информации.

В СЭД Минобрнауки России работает более 1200 пользователей-сотрудников Минобрнауки России, а также более 700 подведомственных организаций [3].

Основные цели реализации ГИС СЦОС представлены на рисунке.



Рис. Современная цифровая образовательная среда [4]

Структура системы содержит большое количество подсистем (модули, компоненты) и интеграционных сервисов, которые взаимодействуют с иными информационными системами и сервисами, платформами. Среди подсистем можно выделить следующие [2]:

а) подсистему администрирования и управления системой, управление распространением и актуализацией информации, содержащейся в системе, а также выполнение работ по сопровождению системы;

б) подсистему мониторинга работоспособности системы, обеспечивающую постоянное наблюдение за работоспособностью системы в поисках медленных или неисправных модулей, подсистем и компонентов системы, а при обнаружении неисправностей - сообщение о них администратору системы;

в) интеграционную подсистему, обеспечивающую информационное взаимодействие с информационными системами, в том числе с единой системой идентификации и аутентификации;

г) подсистему оценки качества онлайн-курсов, обеспечивающую возможность зарегистрированным пользователям осуществлять на добровольной основе экспертизу содержания онлайн-курсов;

д) портал;

е) подсистему рейтингования онлайн-курсов, обеспечивающую формирование независимых рейтингов онлайн-курсов на основании информации, размещенной на портале, с учетом оценок (отзывов) и рецензий на онлайн-курсы, критерия зачета (незачета) образовательными организациями высшего образования и результатов их освоения обучающимися;

ж) подсистему обеспечения доступа и предварительной обработки обезличенных данных о процессе освоения обучающимися онлайн-курсов, обеспечивающую анализ и обработку обезличенных данных, а также реализацию алгоритма предварительной обработки и подготовки обезличенных данных, включая визуализацию таких данных, в том числе обезличенных данных о ходе освоения онлайн-курсов;

з) подсистему ведения юридически значимого электронного документооборота;

и) подсистему «Цифровое портфолио», обеспечивающую сбор, хранение и обработку информации, содержащейся в цифровом индивидуальном портфолио обучающегося, а также предоставление с разрешения обучающегося доступа иным лицам к такой информации;

к) подсистему обеспечения информационной безопасности, обеспечивающую надежную, безопасную и достоверную передачу необходимой информации между подсистемами системы;

л) реестр онлайн-курсов, обеспечивающий хранение сведений об онлайн-курсах, в том числе их версиях, с присвоением уникальных идентификаторов цифровых объектов;

м) личный кабинет образовательной организации;

н) личный кабинет обучающегося;

о) личный кабинет работодателя;

п) личный кабинет эксперта;

р) информационный сайт системы, размещенный в информационно-телекоммуникационной сети «Интернет», обеспечивающий доступ к документации системы, открытым исходным кодам всех созданных программных модулей и информационных стандартов;

с) интеграционные сервисы, обеспечивающие интеграцию системы с подсистемами, компонентами и модулями системы;

т) иные подсистемы, необходимые для создания, развития и эксплуатации системы.

Для организации информационного взаимодействия ГИС СЦОС с иными информационными системами и образовательными платформами должны выполняться следующие требования:

а) обеспечение полноты и достоверности предоставляемой информации, соблюдение установленных сроков ее предоставления, а также обеспечение конфиденциальности информации, доступ к которой ограничен законодательством Российской Федерации;

б) обеспечение операторами иных информационных систем и образовательных платформ защиты передаваемой ими информации от неправомерного доступа, уничтожения, модификации, блокирования, копирования, распространения и иных

неправомерных действий с момента передачи этой информации из иной информационной системы и образовательной платформы и до момента ее поступления в систему;

в) фиксация даты, времени, содержания и участников всех действий и операций, осуществляемых в рамках информационного взаимодействия, а также возможность предоставления сведений, позволяющих восстановить историю информационного взаимодействия;

г) незамедлительное информирование о сбоях и нарушениях в функционировании системы и иных информационных систем и образовательных платформ, которые могут повлечь нарушение сроков и качества предоставления и (или) получения информации, а также о нарушениях требований к обеспечению информационной безопасности;

д) незамедлительная реализация мер по устранению выявленных сбоев и нарушений функционирования системы и иных информационных систем и образовательных платформ, а также случаев нарушения требований к обеспечению информационной безопасности.

Отметим, что среди отечественных разработок выделяются информационные системы «Галактика», «GS-Ведомости», «IC:Университет», имеющие модульную систему под реализацию основных функциональных направлений деятельности вузов.

В настоящее время проводится интеграция информационных систем вузов с государственной информационной системой «Современная цифровая образовательная среда». Основной целью реализации подобного взаимодействия является применение принципа «одного окна» к онлайн-курсам, реализуемым различными образовательными платформами, и портала, созданного в рамках приоритетного проекта «Современная цифровая образовательная среда в Российской Федерации».

Библиографический список

1. Крюков В.В., Шахгельдян К.И. Вопросы создания университетского образовательного портала как части информационной среды вуза // Образовательные порталы. Сборник статей. Вып. 5. 2007. С. 362–385.

2. Постановление Правительства РФ от 16 ноября 2020 г. N 1836 «О государственной информационной системе "Современная цифровая образовательная среда"». URL: // <https://base.garant.ru/74922854/> (дата обращения: 18.05.2023).

3. Проекты ФБУ ЦИТО. URL: // <https://www.digitalobr.ru/projects> (дата обращения: 18.05.2023).

4. Современная цифровая образовательная среда. URL: // <https://ссос.рф/> (дата обращения: 03.05.2023).

Информация об авторах / Information about the authors

Данилова Светлана Вадимовна – кандидат экономических наук, доцент, заведующий кафедрой информационных технологий и прикладной математики, Ивановский государственный университет, г. Иваново, Россия, danilovasv@ivanovo.ac.ru

Danilova Svetlana Vadimovna – Cand. Sc. (Economics), Associate Professor, Head of the Department of Information Technology and Applied Mathematics, Ivanovo State University, Ivanovo, Russia, danilovasv@ivanovo.ac.ru

Езерская Светлана Геннадьевна – кандидат экономических наук, доцент, доцент кафедры экономической теории, экономики и предпринимательства, Ивановский государственный университет, г. Иваново, Россия, ezerskayasg@ivanovo.ac.ru

Ezerskaya Svetlana Gennadievna – Cand. Sc. (Economics), Associate Professor, Associate Professor of the Department of Economic Theory, Economics and Entrepreneurship, Ivanovo State University, Ivanovo, Russia, ezerskayasg@ivanovo.ac.ru

Митенков Игорь Евгеньевич – магистрант кафедры информационных технологий и прикладной математики, Ивановский государственный университет, г. Иваново, Россия, mitenkovie@ivanovo.ac.ru

Mitenkov Igor Evgenievich – Master's student of the Department of Information Technology and Applied Mathematics, Ivanovo State University, Ivanovo, Russia, mitenkovie@ivanovo.ac.ru

УДК 371.38
ББК 74.044

Е.Д. Дерябкина, В.В. Светлов, А.Д. Сидорова

Ивановский государственный университет

ГЕЙМИФИКАЦИЯ ОБРАЗОВАНИЯ: ИССЛЕДОВАНИЕ МЕТОДОВ И АНАЛИЗ СПОСОБОВ ДОСТИЖЕНИЯ БАЛАНСА

Аннотация. Геймификация в цифровой образовательной среде является одним из главных трендов последних лет. В данной статье будет рассмотрено, как геймификация может повысить эффективность обучения и мотивировать студентов на достижение лучших результатов. Также, в статье будут рассмотрены и отрицательные аспекты геймификации. Отмечается, что геймификация может быть эффективной только в том случае, если она используется в сочетании с качественным содержанием и методами обучения. Геймификация является одним из главных факторов улучшения качества образования и может быть успешно применена в цифровой образовательной среде.

Ключевые слова: геймификация, цифровая образовательная среда, индивидуализация обучения, информационные технологии, мотивация обучения, отрицательные аспекты геймификации.

E.D. Deriabkina, V.V. Svetlov, A. D.Sidorova

Ivanovo State University

GAMIFICATION OF EDUCATION: RESEARCH OF METHODS AND ANALYSIS OF WAYS TO ACHIEVE BALANCE

Annotation. Gamification in the digital educational environment is one of the main trends of recent years. This article will look at how gamification can improve learning efficiency and motivate students to achieve better results. Also, the article will consider the negative aspects of gamification. It is noted that gamification can only be effective if it is used in combination with quality content and teaching methods. Gamification is one of the main factors in improving the quality of education and can be successfully applied in the digital educational environment.

© Дерябкина Е.Д., Светлов В.В., Сидорова А.Д., 2023

Keywords: gamification, digital educational environment, individualization of learning, information technology, learning motivation, negative aspects of gamification.

Геймификация в современном понимании подразумевает применение (для прикладного программного обеспечения и веб-сайтов) подходов, характерных для компьютерных игр, в неигровых процессах с целью привлечения пользователей и потребителей, повышения их вовлечённости в решение прикладных задач, использование продуктов, услуг [1]. Геймификация является эффективным способом повышения мотивации студентов и развития социальных навыков и командной работы [2]. В играх, основанных на соревновании и сотрудничестве, студенты учатся работать в команде, общаться, делиться знаниями и опытом. Кроме того, геймификация может помочь студентам развить креативность и логическое мышление, так как игровые задания часто требуют нестандартного подхода и решения нетипичных задач. Командная работа также может помочь ученикам развивать навыки сотрудничества, коммуникации и лидерства [3].

Индивидуализация обучения является одним из основных преимуществ цифровой геймификации. Игровые задания, которые используются в геймификации, могут быть настроены на уровень знаний каждого студента. Это означает, что каждый студент получает персонализированную обратную связь, которая помогает ему продвигаться в своем обучении на своем собственном темпе [4].

Для достижения индивидуализации обучения в геймификации используются различные методы, такие как:

– Адаптивность. Игровые задания могут быть настроены на уровень знаний студента. Например, если студент допускает ошибки в ответах на простые вопросы, задания могут быть настроены на более низкий уровень сложности. Если студент успешно справляется с заданиями на более низком уровне сложности, задания могут быть повышены до более высокого уровня сложности;

– Особые условия. Игровые задания могут быть настроены таким образом, чтобы учитывать особенности обучения каж-

дого студента. Например, для студентов с ограниченными возможностями задания могут быть адаптированы с учетом их специальных потребностей;

– Дифференциация. Игровые задания могут быть различными по сложности и видам. Студенты могут выбирать задания, которые соответствуют их уровню знаний и интересам;

– Интерактивность. Игровые задания могут быть настроены таким образом, чтобы учитывать предпочтения и стиль обучения каждого студента. Например, студенты могут выбирать различные пути и способы решения задач, которые соответствуют их стилю обучения.

Еще одним преимуществом цифровой геймификации является повышение ретенции знаний при помощи использования игровых элементов для повторения уже изученного материала. Например, студенты могут проходить викторины, состоящие из вопросов, связанных с уже пройденным материалом [3]. Это помогает закрепить знания в памяти студентов, повышая вероятность их долгосрочного сохранения.

Несмотря на то, что цифровая геймификация имеет множество преимуществ, у нее также есть и некоторые недостатки, которые следует учитывать при ее использовании [5].

Во-первых, некоторые студенты могут отрицательно относиться к геймификации в обучении. Часть студентов может считать, что игровые элементы приводят к уменьшению серьезности и значимости образования. Кроме того, многие из них привыкли к традиционным методам обучения, и им может быть сложно приспособиться к новым форматам.

Во-вторых, использование цифровой геймификации в образовании может быть связано с дополнительными затратами на оборудование и программное обеспечение, а также на обучение педагогов и разработку качественных игровых заданий.

В-третьих, не все области знаний одинаково хорошо подходят для геймификации. С некоторыми предметами могут возникнуть сложности при переносе в игровую форму.

Наконец, использование цифровой геймификации может быть связано с риском слишком большой зависимости от игровых элементов, что может привести к потере фокуса на учебном

материале. Кроме того, если игры используются слишком часто, студенты могут быстро устать от них и перестать относиться к ним серьезно.

В целом, хотя цифровая геймификация имеет много преимуществ, ее недостатки также следует учитывать при ее использовании. Стоит соблюдать баланс между использованием игровых элементов и традиционными методами обучения, чтобы добиться наилучших результатов.

Библиографический список

1. Корнилов Ю.В., Левин И.П. Геймификация и веб-квесты: разработка и применение в образовательном процессе // Современные проблемы науки и образования. 2017. № 5.

2. Геймификация / [Электронный ресурс] // Википедия: [сайт]. URL: <https://ru.wikipedia.org/wiki/Игрофикация> (дата обращения: 03.04.2023).

3. Sylvester Arnab, Ludmila Walaszczyk, Mark Lewis, Sarah Kernaghan-Andrews, Michael Loizou, Alex Masters, Jackie Calderwood, Samantha Clarke Designing Mini-Games as Micro-Learning Resources for Professional Development in Multi-Cultural Organisations / Sylvester Arnab, Ludmila Walaszczyk, Mark Lewis, Sarah Kernaghan-Andrews, Michael Loizou, Alex Masters, Jackie Calderwood, Samantha Clarke // Electronic Journal of e-Learning. 2021. № 19 (2). С. 44–58.

4. Rodrigo Smiderle, Sandro José Rigo, Leonardo B. Marques, Jorge Arthur Peçanha de Miranda Coelho Patricia A. Jaques The impact of gamification on students' learning, engagement and behavior based on their personality traits / Rodrigo Smiderle, Sandro José Rigo, Leonardo B. Marques, Jorge Arthur Peçanha de Miranda Coelho Patricia A. Jaques // Smart Learning Environments . 2020. № 7 (1).

5. Kathryn Stewart What are the Advantages and Disadvantages of Gamification? / Kathryn Stewart [Электронный ресурс] // Echo360: [сайт]. URL: <https://echo360.com/what-are-the-advantages-and-disadvantages-of-gamification/> (дата обращения: 03.04.2023).

Информация об авторах / Information about the authors

Дерябкина Екатерина Дмитриевна – студент 2 курса, Ивановский государственный университет, г. Иваново, Россия, deryabkina03@mail.ru

Deriabkina Ekaterina Dmitrievna – 2st year graduate student, Ivanovo State University, Ivanovo, Russia, deryabkina03@mail.ru

Светлов Владислав Владимирович – студент 2 курса, Ивановский государственный университет, г. Иваново, Россия, boss.xrymka@mail.ru

Svetlov Vladislav Vladimirovich – 2st year graduate student, Ivanovo State University, Ivanovo, Russia, boss.xrymka@mail.ru

Сидорова Анастасия Дмитриевна – старший преподаватель кафедры информационных технологий и прикладной математики, Ивановский государственный университет, г. Иваново, Россия, safonovaad@ivanovo.ac.ru

Sidorova Anastasia Dmitrievna – Senior Lecturer of the Department of Information Technology and Applied Mathematics, Ivanovo State University, Ivanovo, Russia, safonovaad@ivanovo.ac.ru

УДК 378:004
ББК 74.48с51

В.Д. Дмитриева, М.А. Цветкова, А.Д. Сидорова
Ивановский государственный университет

ОПЕРАТИВНОЕ ВЗАИМОДЕЙСТВИЕ ВУЗА С АБИТУРИЕНТАМИ ПОСРЕДСТВОМ ПРИКЛАДНОЙ ИНТЕЛЛЕКТУАЛЬНОЙ ПРОГРАММЫ

Аннотация. Применение чат-бота «Mark» для приемной комиссии ИвГУ поможет не только привлечь абитуриентов и сделать вуз более современным и высоко конкурирующим с другими учреждениями, но и повысить эффективность и качество работы приемной комиссии. В статье авторы исследуют рынок IT-технологий и тренды мессенджеров среди молодежи, рассказывают о преимуществах выбранных библиотек и языка программирования для создания чат-бота. Также рассматривается взаимодействие абитуриента с вузом с помощью чат-бота, основанного на портрете будущего студента.

Ключевые слова: IT-технологии, чат-бот, приемная комиссия, абитуриент.

V.D. Dmitrieva, M.A. Tsvetkova, A.D. Sidorova
Ivanovo State University

OPERATIONAL INTERACTION OF THE UNIVERSITY WITH APPLICANTS THROUGH AN APPLIED INTELLIGENT PROGRAM

Annotation. Application of "Mark" chat-bot for the admissions committee of IvSU will help not only to attract applicants and make the university more modern and highly competitive with other institutions, but also to improve the efficiency and quality of work of the admissions committee. In the article, the authors investigate the market of IT technologies and messenger trends among young people and describe the advantages of the chosen libraries and programming language for creating a chatbot. Also, the interaction of an applicant with the university using a chatbot based on the portrait of a future student is considered.

Keywords: IT technology, chatbot, admissions office, applicant.

За последние годы информационные технологии стали неотъемлемой частью жизни всего человечества. Мир быстро меняется, все больше и больше совершенствуясь. Почти все сферы деятельности, включая бизнес, науку, образование, медицину зависят от ИТ-решений и инфраструктуры.

Информационные технологии уже давно начали захватывать мир и становиться верными помощниками людей. Особый прорыв развития для ИТ-сферы случился во время пандемии 2020 года. Данная ситуация еще больше повысила важность цифровизации и переориентировала пользователей на удаленный формат ведения как своей профессиональной деятельности, так и бытовых вопросов [1].

За 2022 год мировой рынок информационно-коммуникативных технологий достиг порядка 4,43 млрд долл., показав повышение только по сравнению с предыдущим годом на 4,5 %, и в сравнении с 2019 годом – на 16,3 % [1].

Согласно статистике трендов российского ИТ-рынка за 2022 год резко возрос интерес людей к искусственному интеллекту. Со многими задачами теперь справляются нейросети – одна из технологий ИИ. Популярнейшей разработкой, основанной на нейросети, стал чат-бот различной функциональности [2].

Чат-бот – это программируемый модуль, который может взаимодействовать с пользователем в режиме реального времени при помощи текстовых или аудио сообщений [3].

На сегодняшний день наиболее распространенными платформами, где используются чат-боты, являются современные приложения, сайты и мессенджеры. В таком случае чат-бот представляет собой интерфейс, с помощью которого пользователь может отдавать запрограммированные команды и получать желаемый результат после их применения.

Такая свежая технология уже активно применяется как в компаниях для взаимодействия с клиентами, продвижения продуктов и услуг, так и обычными частными лицами.

Возникает вопрос, как чат-бот способствует взаимодействию организации со своими клиентами. Про коммерческие компании более-менее все понятно: это – реклама продукции или услуг, способ привлечения новых заказчиков и повышение

клиентоориентированности. Другой случай, когда это – государственное учреждение, где, нет клиентов и цели – продать товар или услугу. Главная задача вуза – передать знания, умения и навыки в профессиональной сфере студентам, обеспечив подготовку конкурентоспособных специалистов.

Один из важнейших показателей того, насколько успешно университет справляется со своей задачей, является показатель активной деятельности студентов как в учебном аспекте, так и в общественной и творческой жизни вуза. И каждый год в разгар приемной кампании университеты стараются заполучить самых умных, активных и разносторонних студентов.

В качестве примера высшего учебного заведения рассмотрим Ивановский государственный университет. Он всегда старается идти в ногу со временем и быть на одной волне со студентами. В его случае для привлечения абитуриентов было принято решение разработать чат-бот для приемной комиссии.

Данная разработка поможет не только привлечь абитуриентов и сделать вуз более современным и высоко конкурирующим с другими учреждениями в их глазах, но и повысить качество работы приемной комиссии.

Этапами разработки являются: изучение и анализ часто задаваемых вопросов абитуриентов, настройка и подключение библиотеки, написание кода в выбранной среде, оформление и тестирование, доработка готового варианта, публикация на сервере.

Чтобы разработка была актуальной и действительно используемой, необходимо выбрать площадку для реализации деятельности чат-бота. Целевой аудиторией, которая будет пользоваться продуктом, будут абитуриенты, то есть в основном – молодые люди в возрасте от 18 до 25 лет. По данным статистики популярности мессенджеров у молодежи на первом месте оказался Telegram. Он прочно занял лидирующие позиции в 2022 году и еще больше набирает обороты популярности в 2023. Исходя из этих показателей, было решено разместить чат-бот «Марк» для приемной комиссии на платформе Telegram.

Данный чат-бот разработан на языке программирования Python. На сегодняшний день он является одним из самых

популярных языков программирования, используемых для разработки телеграмм-ботов по нескольким причинам:

1. Обладает простым и понятным синтаксисом, который делает его легким для изучения даже для новичков в программировании;
2. Python имеет огромное и активное сообщество разработчиков, что обеспечивает поддержку и помощь в случае возникновения вопросов или проблем;
3. Мощные библиотеки и фреймворки;
4. Поддержка Telegram API;
5. Расширяемость и гибкость.

Таким образом, комбинация легкости изучения, поддержки сообщества, богатых библиотек и гибкости делает Python привлекательным выбором для разработки телеграм-ботов.

Для создания Telegram-ботов на Python существует несколько десятков библиотек. Они различаются популярностью, размером комьюнити и функциональностью. Изучение большинства из них помогло определиться и остановиться на выборе библиотеки `aiogram`. Она является мощным инструментом для разработки чат-ботов и имеет свои особенности: основана на асинхронной модели программирования с использованием библиотеки `asuncio`; предоставляет удобные инструменты для создания и использования клавиатур и `inline`-клавиатур; поддерживает различные функции Telegram API, такие как отправка аудио, видео, документов, голосовых сообщений, стикеров и других типов медиа [4].

Абстрактная схема работы приложения на протяжении всего жизненного цикла представлена на рисунке 1. На первом этапе система аналитики изучает и анализирует портрет абитуриента. Далее составляется примерный его портрет, идет совершенствование приложения, по схеме работы чат-бота видно, как оно будет работать. На заключительном этапе оказывается помощь абитуриенту. Идет сбор данных и повторно начинается первый этап – аналитика.



Рис. 1. Схема работы приложения

Примерная схема диалога чат-бота с потенциальным студентом представлена на рисунке 2.

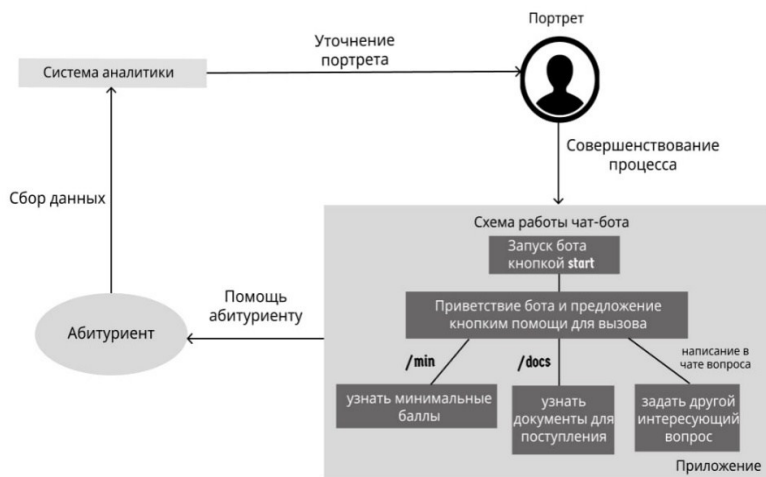

Рис. 2. Примерный диалог чат-бота с абитуриентом

Данный бот сможет отвечать на часто задаваемые вопросы в Telegram, касательно поступления, а также автоматизировать рутинные задачи, связанные с приемом и обработкой заявлений, такие как предоставление информации о вузе, требованиях к поступающим, сроках и процедурах поступления. Это позволит снизить нагрузку на персонал приемной комиссии и ускорить обработку заявлений. Чат-бот будет доступен для общения с потенциальными абитуриентами в любое время суток. Он может предоставлять информацию о вузе, специальностях, программах обучения, стипендиях, проживании и других вопросах, даже когда сотрудники приемной комиссии не работают или не доступны. Чат-бот обеспечивает удобный и интерактивный интерфейс для взаимодействия с абитуриентами. Они могут задавать вопросы, получать немедленные ответы, получать ссылки на полезные ресурсы и документы, а также получать напоминания о важных событиях и сроках в процессе поступления.

Работа чат-бота основана на портрете абитуриента. Он представляет собой описание поступающего: возраст, ФИО, пол, предпочитаемое направление для поступления, личные достижения. Таким образом чат-бот адаптируется наиболее точно к запросам потребителя. Данная разработка, основанная на анализе данных и портрете абитуриента, может предоставлять индивидуализированные рекомендации и ответы на вопросы. Чат-бот может адаптироваться к конкретным потребностям и запросам каждого абитуриента, предлагая информацию, которая наиболее соответствует их интересам и квалификации.

Библиографический список

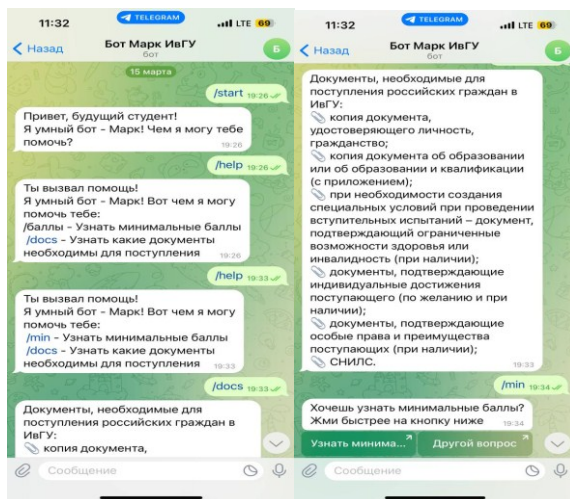
1. ИТ-отрасль в России и в мире: как растет рынок информационных технологий / [Электронный ресурс] // DELOVOY PROFIL: [сайт]. URL: <https://delprof.ru/press-center/open-analytics/it-otrasl-v-rossii-i-v-mire-kak-rastet-gynok-informatsionnykh-tekhnologiy/> (дата обращения: 26.05.2023).
2. Д. Еремеева. Тренды российского ИТ-рынка / Дарья Еремеева [Электронный ресурс] // БИЗНЕС СЕКРЕТЫ: [сайт]. URL: <https://secrets.tinkoff.ru/razvitie/trendy-rossiyskogo-it-rynka/> (дата обращения: 26.05.2023).

3. Чат-боты. Их разновидности, преимущества использования, задачи, которые они помогают решить бизнесу / [Электронный ресурс] // Adindex: [сайт]. URL: <https://volna.adindex.ru/to-read/how-everything-works/283308/#:~:text=Чат-боты%20—%20это%20программируемые%20модули,который%20пользователь%20может%20отдавать%20команды.> (дата обращения: 26.05.2023).

4. Aiogram's documentation / [Электронный ресурс] // aiogram : [сайт]. URL: <https://docs.aiogram.dev/en/latest/index.html> (дата обращения: 27.05.2023).

Информация об авторах / Information about the authors

Дмитриева Виктория Дмитриевна – студент 3 курса бакалавриата, Ивановский государственный университет, г. Иваново, Россия, vika-dmitrieva-14@yandex.ru

Dmitrieva Victoria Dmitrievna – 3rd year undergraduate student, Ivanovo State University, Ivanovo, Russia, vika-dmitrieva-14@yandex.ru

Цветкова Мария Андреевна – студент 3 курса бакалавриата, Ивановский государственный университет, г. Иваново, Россия, Maria.clandr@gmail.com

Tsvetkova Maria Andreevna – 3rd year undergraduate student, Ivanovo State University, Ivanovo, Russia, Maria.clandr@gmail.com

Сидорова Анастасия Дмитриевна – старший преподаватель кафедры информационных технологий и прикладной математики, Ивановский государственный университет, г. Иваново, Россия, safonovaad@ivanovo.ac.ru

Sidorova Anastasia Dmitrievna – Senior Lecturer of the Department of Information Technology and Applied Mathematics, Ivanovo State University, Ivanovo, Russia, safonovaad@ivanovo.ac.ru

УДК 796:61:004

ББК 75.0051

А.В. Никишков, А.Д. Сидорова

Ивановский государственный университет

ПОВЫШЕНИЕ ЭФФЕКТИВНОСТИ ФИЗИЧЕСКИХ НАГРУЗОК С ИСПОЛЬЗОВАНИЕМ ПРИКЛАДНЫХ ИНФОРМАЦИОННЫХ СИСТЕМ

Аннотация. Использование современных цифровых технологий позволяет создать систему сбора физиологических и психологических данных, их анализа и использования для улучшения физических показателей человека. В статье авторы исследуют возможные пути объединенного использования искусственного интеллекта с машинным обучением, нейросетей и доступных каждому технических средств для анализа данных и создания или подбора на их основе оптимальной траектории занятий и музыкальных произведений для повышения эффективности физических нагрузок.

Ключевые слова: трекинг состояния, приложение-планировщик, музыкальное приложение, искусственный интеллект, машинное обучение.

A.V. Nikishkov, A.D. Sidorova

Ivanovo State University

IMPROVING THE EFFICIENCY OF PHYSICAL ACTIVITY USING APPLIED INFORMATION SYSTEMS

Annotation. The use of modern digital technologies makes it possible to create a system for collecting physiological and psychological data, their analysis and usage to improve a person's physical performance. In the article, the authors explore possible ways to combine the use of artificial intelligence with machine learning, neural networks and technical means available to everyone for data analysis and the creation or selection on their basis the optimal trajectory of activities and musical compositions based on obtained information to increase the effectiveness of physical exertion.

Keywords: status tracking, scheduler application, music application, artificial intelligence, machine learning.

Все больше аспектов современной действительности стремительно видоизменяются вместе с развитием цифровых

технологий. Это открывает новые пути развития и возможности для улучшения различных сфер нашей жизни, в том числе наблюдения и контроля прогресса физической подготовки.

С помощью современных технологий и цифровых разработок можно построить эффективную систему отслеживания состояния здоровья (ОСЗ) индивида, которую можно будет использовать для более тонкого и индивидуального регулирования режима тренировок, сна, питания, свободного времяпрепровождения.

Целью проекта является целенаправленное улучшение качества занятий индивида путем точных настроек индивидуальных нагрузок и постепенного их увеличения для более эффективного физического прогресса, создание и поддержание качественного режима и стиля жизни, а также косвенного усиления желания и мотивации индивида в собственном совершенствовании.

Для достижения поставленных задач предлагается создание информационно-прикладной системы (рис. 1), состоящей из нескольких взаимосвязанных модулей:

1. приложения-планировщика, автоматически записывающего результаты и автономно анализирующего состояние здоровья человека, для более эффективного распределения времени и предотвращения отклонений от намеченной программы физического развития пользователя;

2. музыкального приложения для поддержания мотивации и желания продолжать занятия.



Рис. 1. Общая схема системы ОСЗ

Постоянный контроль, внимание и концентрация на поставленной задаче сильно увеличивают шансы успешного ее выполнения. Исходя из этого одним из этапов построения системы ОСЗ является создание приложения-планировщика (рис. 2), с внедренным искусственным интеллектом для конвертации необработанных собранных данных в актуальные показатели активности индивида. Данные могут вноситься вручную пользователем или же, при наличии сторонних устройств сетевого окружения (по типу фитнес-браслетов), автоматически.



Рис. 2. Схема работы приложения-планировщика

Подходящий аудиофон может помочь человеку в достижении поставленных целей, путем поддержания мозговой и дыхательной активности на определенном уровне.

Для осуществления поставленной задачи данного этапа разработки системы необходимо разработать специальную программу (рис. 3), использующую смартфон, оптимально с трекером, для считывания физиологических показателей пользователя

и использования их для подбора или даже создания подходящих под ритмическую активность музыкальных композиций.

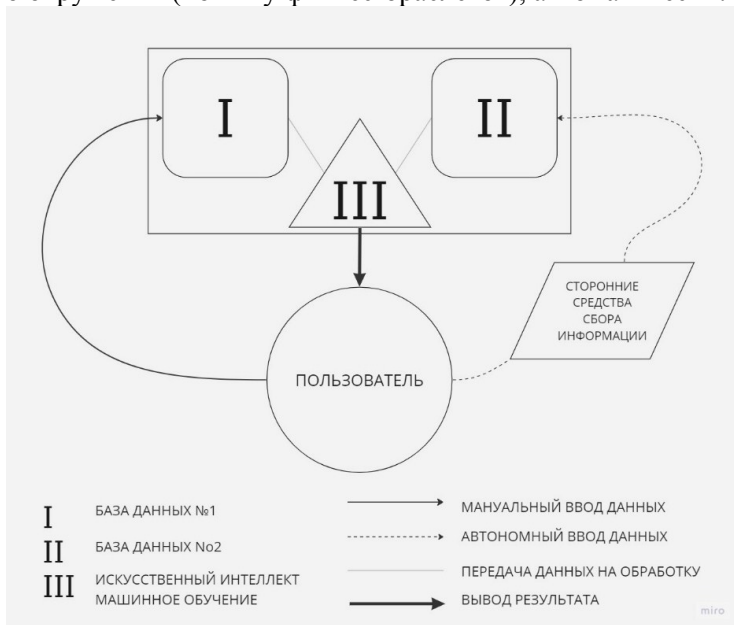

Рис. 3. Схема работы приложения

Работу музыкальной программы можно разбить на несколько этапов.

1. Сбор данных.

Приложение собирает информацию о физиологических данных пользователя и его музыкальных предпочтениях на протяжении собственного функционирования.

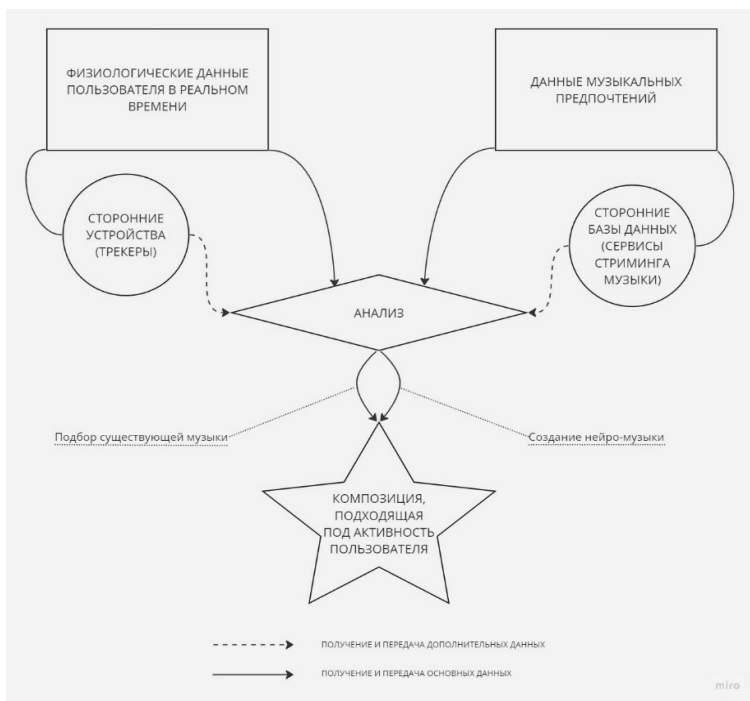
Для базовой производительности программы необходимо считывать ритмику шагов пользователя, что может быть достигнуто с помощью встроенных в смартфон GPS и шагомера. Музыкальные рекомендации строятся на собственных предпочтениях пользователя (если таковые имеются), а также реакции пользователя на типовые композиции, предложенные в начале работы.

Для повышенной продуктивности приложению, в дополнение к базовым требованиям, будут необходимы: трекер и доступ к данным о частоте сердцебиения, импорт данных с сервисов стриминга музыки пользователя.

2. Анализ данных.

Для анализа баз данных предлагается использовать искусственный интеллект с машинным обучением, который будет способен найти важные для статистики параметры и скрытые паттерны в музыкальных предпочтениях пользователей.

Имея чем более насыщенную информацией базу данных, приложение будет тем эффективнее использовать машинное обучение для ее анализа.

3. Подбор/создание музыкальной композиции.

На основе проанализированных данных, с помощью прогнозирования от искусственного интеллекта, будут производиться предсказания вкусов и желаний пользователей. Исходя из них, будет осуществляться подбор существующих в базах данных треков или же создание с помощью нейросетей новых музыкальных композиций.

Проект находится в ранней стадии разработки и в дальнейшем планируется углубление в тему машинного обучения и проработка возможности создания связей с крупными музыкальными стриминговыми сервисами и компаниями по разработке Machine Learning и Deep Learning, а также создания собственного специального трекера, совместимого с системой и современными смартфонами.

Библиографический список

1. Goodfellow I., Bengio Y., & Courville A. (2016). Deep learning. [Электронный ресурс] // MIT Press. : [сайт]. URL: <https://www.deeplearningbook.org/> (дата обращения: 26.05.2023).

2. Gardner B., Lally P., & Wardle J. (2012). Making health habitual: the psychology of 'habit-formation' and general practice. [Электронный ресурс] // The British journal of general practice : the journal of the Royal College of General Practitioners. : [сайт]. URL: <https://bjgp.org/content/62/605/664> (дата обращения: 27.05.2023).

Информация об авторах / Information about the authors

Никишков Антон Вячеславович – студент 2 курса, Ивановский государственный университет, г. Иваново, Россия, nikiskov00@mail.ru

Nikishkov Anton Vyacheslavovich – 2nd year student, Ivanovo State University, Ivanovo, Russia, nikiskov00@mail.ru

Сидорова Анастасия Дмитриевна – старший преподаватель кафедры информационных технологий и прикладной математики, Ивановский государственный университет, г. Иваново, Россия, safonovaad@ivanovo.ac.ru

Sidorova Anastasia Dmitrievna – Senior Lecturer of the Department of Information Technology and Applied Mathematics, Ivanovo State University, Ivanovo, Russia, safonovaad@ivanovo.ac.ru

УДК 378:004
ББК 74.48с51

**М.В. Сидоров, С.В. Данилова,
А.Д. Сидорова, С.Г. Езерская**
Ивановский государственный университет

ИССЛЕДОВАНИЕ АСПЕКТОВ ЦИФРОВИЗАЦИИ И ГЕЙМИФИКАЦИИ В ВЫСШЕМ ОБРАЗОВАНИИ

Аннотация. В современных реалиях появилась потребность трансформации традиционного высшего образования. Такие его аспекты как цифровизация и геймификация – это новый вызов, брошенный всем преподавателям высшей школы. В статье обсуждаются аспекты данной трансформации, её предпосылки и примеры реализации геймификации в цифровом пространстве.

Ключевые слова: геймификация, цифровизация, игровые технологии в обучении, игровой онлайн-тренажер, дистанционное обучение, смешанное обучение.

**M.V. Sidorov, S.V. Danilova,
A.D. Sidorova, S.G. Ezerskaya**
Ivanovo State University

RESEARCH OF ASPECTS OF DIGITALIZATION AND GAMIFICATION IN HIGHER EDUCATION

Annotation. In modern realities, there is a need to transform traditional higher education. Its aspects such as digitalization and gamification are a new challenge for all teachers of higher education. The article discusses aspects of this transformation, its prerequisites, and examples of the implementation of gamification in the digital space.

Keywords: gamification, digitalization, game technologies in training, online game simulator, distance learning, blended learning.

С давних времён одним из самых эффективных методов обучения была игра. Одно из определений данного понятия гласит, что игра – это вид деятельности человека, состоящий из

двигательных действий, творчески, прямо или косвенно отражающий явления окружающей его действительности и направленный на всестороннюю общую и специальную физическую подготовку [9]. Но игра свойственная не только человеческому индивиду. Животные так же получают необходимые им навыки через игровые ситуаций. Например, кошка, играя с мягкой игрушкой получает навыки охоты, необходимые для успешного выживания. Таким образом, можно сделать вывод, что игра – это один из видов активности человека и животных, возникающий на определенной ступени эволюции животного мира [12].

В образовательной деятельности, игра так же является очень важным атрибутом. Разнообразные методы преподавания позволяют преподавателям вести грамотное, рациональное и эффективное обучение обучающихся [10]. К примеру, обыгрывание различных игровых ситуаций помогает в изучении иностранных языков.

Использование игровых технологий в образовательной деятельности позволяет учитывать индивидуальные особенности студентов, развивать научные и творческие навыки. Как отмечает Ю. Б. Козлова: «Немаловажно, что эти технологии могут быть использованы для работы как в аудиторном так и в онлайн-режиме, что дает нам синтез реального и виртуального мира и создает новую модель коммуникации – Phygital (фиджитал). Понятие Phygital состоит из двух компонентов physics и digital. Фиджитал-технологии меняют сущность пространства, интегрируя цифровое в физическое, и определяют новые коммуникации и взаимодействия между студентами, в том числе игровые» [8, с. 19]

С развитием цифровых технологий, компьютерные игры стали новой эпохой в обучении. К примеру, игра «Симулятор системного администратора» позволяет в игровой форме получить базовые навыки по администрированию компьютерных сетей [6]. Некоторые организации даже использовали данную игру в качестве первичного этапа собеседования для соискателей при устройстве на работу на должность системного администратора. К сожалению, данная игра была выполнена с использованием технологий «Flash», которая в настоящее время она

является устаревшей и не поддерживается современными браузерами. Сейчас существует стандарт HTML5, который полностью заменил технологии «Flash» и используется многими разработчиками [1]. Все современные браузеры поддерживают данный стандарт без установки дополнительных компонентов, и он превосходит предыдущие технологии по быстродействию и обеспечению информационной безопасности. Но важным достижением данной игры был аспект её реализации – браузерный формат. Положительной стороной данной реализации является кроссплатформенность (возможность доступа с различных устройств) и доступность (можно получить доступ через сеть Интернет, а следовательно, из любой точки мира).

Одного только стандарта HTML5 недостаточно для написания полноценного игрового приложения. Обязательным требованием к подобного рода программам является наличие баз данных, хранящих информацию о текущих достижениях и параметров пользователей (игроков). Для управления базой данных необходим специальный сервер с установленной СУБД MySQL или аналогичной. SQL является декларативным языком программирования, который активно применяется для создания, модификации и управления данными в реляционной базе данных [13]. Кроме того, для реализации обмена данными между игрой и базой данных необходимо знание языка PHP. Главной особенностью языка PHP является то, что исходный код программы интерпретируется на сервере, поэтому пользователь программы может увидеть только готовый результат, что является преимущественным с точки зрения безопасности [11].

Для того, чтобы игровое приложение работало в режиме реального времени, не лишним будет использование подхода AJAX. Главной особенностью данного метода является то, что при использовании AJAX нет необходимости обновлять постоянно всю страницу вручную. В данном случае в автоматическом режиме обновляется только ее конкретная часть, что позволяет динамически подгружать изменения из базы данных [3]. Данный подход можно использовать в написании чатов и других модулей, который требуют обмена с базой данных в режиме реального времени.

Веб-приложения являются лишь частным случаем использования компьютерных игр. Но их целесообразно использовать в образовании, поскольку размещение игры на сервере не требует установки игрового клиента на компьютер, что очень удобно для всех участников процесса. В данном случае, обучающийся не привязан к конкретному устройству и может работать как с личного компьютера, так и с компьютера, принадлежащего учебному заведению или даже мобильного устройства. Кроме того, веб-приложения является кроссплатформенным, что значительно уменьшает вероятность возникновения проблем с совместимостью на различных устройствах.

На тему использования компьютерных игр в обучении проводилось множество исследований. К примеру, Ростелеком и СПБГУТ проанализировали практики использования киберспорта в высшем образовании. Согласно данному исследованию, 86 % игроков считали, что компьютерные игры помогают развивать навык быстрого принятия решений [5]. Кроме того, 90 % опрошенных студентов выразили мнение, что компьютерные игры применимы не только в рамках обучения ИТ-специальностям, но и для других дисциплин, таких как теория вероятностей, математическая статистика, физика, химия, история, социология, психология и экономика.

В качестве одной из образовательных платформ активно используется игра Minecraft Education Edition. На официальном сайте данной игры размещено множество различных планов уроков на любые нужды и предметы, таких как компьютерные науки, физика, химия, история, изобразительное искусство и даже литература [4].

Кроме того, сетевые компьютерные игры могут служить для проведения конференции и быть заменой таким популярным программным решениям, как Zoom и Google Meet. Например, 18 марта 2020 года во время пандемии коронавирусной инфекции, Донской государственный технический университет (Ростов-на-Дону) провёл онлайн-лекцию по функциональному программированию в компьютерной игре Minecraft [7]. Данный формат работы был положительно оценен студентами.

Дистанционный режим работы значительно поспособствовал развитию онлайн конференций. Очень часто для подобного формата применяются технологии виртуальной реальности (VR/AR технологии). Для проведения конференций в разное время использовались следующие компьютерные игры: AltSpace, Engage, Sansar и самый известный VRChat [2]. Общее отношение к подобным решениям неоднозначное. Помимо высоких требований к аппаратному обеспечению, VR технологии могут оказывать негативное влияние на здоровье человека. К примеру, они могут вызывать тошноту, эпилепсию и другие патологии [14]. Возможно, с дальнейшим развитием технологий негативные факторы уменьшатся или будут полностью ликвидированы.

Можно сделать вывод, что в настоящее время цифровизация и геймификация в высшем образовании идёт стремительными темпами. При этом многие компьютерные игры активно применяются в процессе обучения различным наукам. Они могут быть как облачными, т.е. размещёнными на сервере, так и клиентскими (устанавливаемыми на компьютер пользователя). У каждого подхода есть свои преимущества и недостатки, и его выбор зависит от поставленной задачи. Кроме того, компьютерные игры могут использоваться для проведения онлайн конференций и уроков. Данный подход получил особую популярность после начала пандемии коронавирусной инфекции в 2020 году. К сожалению, для осуществления подобных мероприятий существуют технические и физические ограничения, но есть надежда, что в ближайшем будущем данная ситуация будет исправлена.

Библиографический список

1. Ализар А. SlideShare отказался от Flash в пользу HTML5 / Ализар А. [Электронный ресурс] // Сообщество IT-специалистов Хабр: [сайт]. URL: <https://habr.com/ru/post/129299/> (дата обращения: 29.03.2023).

2. Анисимов Н. Как провести мероприятие в виртуальной реальности: обзор готовых решений / Анисимов Н. [Электронный ресурс] // vc.ru – крупнейшая платформа для предпринимателей и высококвалифицированных специалистов малых, средних и крупных компаний: [сайт]. URL: <https://vc.ru/services/134491-kak-provesti-meropriyatie-v-virtualnoy-realnosti-obzor-gotovyh-resheniy> (дата обращения: 29.03.2023).

3. Вершинин Д. AJAX для новичков. [Электронный ресурс] // Сообщество IT-специалистов Хабр: [сайт]. URL: <https://habr.com/ru/post/14246/> (дата обращения: 29.03.2023).
4. Видеоигры в учебной программе | Как игры используют в образовании / [Электронный ресурс] // Проект DTF: [сайт]. URL: <https://dtf.ru/games/189651-videoigry-v-uchebnoy-programme-kak-igry-ispolzuuyut-v-obrazovanii> (дата обращения: 29.03.2023).
5. В Ростелеком и СПбГУТ провели исследование на тему использования киберспорта в высшем образовании / В [Электронный ресурс] // Автономная некоммерческая организация «Цифровая экономика»: [сайт]. URL: <https://cdo2day.ru/analytics/rostelekom-i-spbgut-proveli-issledovanie-na-temu-ispolzovanija-kibersporta-v-vysshem-obrazovanii/> (дата обращения: 29.03.2023).
6. Игра Системный администратор / [Электронный ресурс] // Блог по системному администрированию: [сайт]. URL: <https://serveradmin.ru/igra-sistemnyiy-administrator/> (дата обращения: 29.03.2023).
7. Калеев А. В ростовском университете из-за пандемии провели онлайн-лекцию в Minecraft [Электронный ресурс] // Проект DTF: [сайт]. URL: <https://dtf.ru/life/114201-v-rostovskom-universitete-iz-za-pandemii-proveli-onlayn-lekciyu-v-minecraft> (дата обращения: 29.03.2023).
8. Козлова Ю.Б. Геймификация в системе современного высшего образования: теоретические основы и практическая значимость // История и педагогика естествознания. 2022. № 1. С. 19–22.
9. Линник Н.М. Роль игры в процессе обучения детей плаванию [Электронный ресурс] // МА ДОУ г. Нягани "Детский сад № 2 "Сказка": [сайт]. URL: <http://www.86ds2-nyagan.edusite.ru/p208aa1.html> (дата обращения: 29.03.2023).
10. Лобузова Е.А., Афанасьева О.В. Игра как способ обучения иностранному языку // Вестник Московского информационно-технологического университета – Московского архитектурно-строительного института. 2020. № 4. С. 64–70.
11. PHP: что это за язык программирования, зачем он нужен / [Электронный ресурс] // Skillfactory Media: [сайт]. URL: <https://blog.skillfactory.ru/glossary/php/> (дата обращения: 29.03.2023).
12. Роль игровой деятельности в развитии животных / [Электронный ресурс] // ForPsy – Информационный психологический ресурс: [сайт]. URL: <https://forpsy.ru/works/individualnaya/rol-igrovoy-deyatelnosti-v-razvitii-jivotnyih/> (дата обращения: 29.03.2023).

13. SQL / [Электронный ресурс] // Википедия – свободная энциклопедия: [сайт]. URL: <https://ru.wikipedia.org/wiki/SQL> (дата обращения: 29.03.2023).

14. VR-гаджеты вредят здоровью / [Электронный ресурс] // Hi-Tech Mail.Ru: [сайт]. URL: https://hi-tech.mail.ru/review/VR_health_damage/ (дата обращения: 29.03.2023).

Информация об авторах / Information about the authors

Сидоров Михаил Владимирович – старший преподаватель кафедры информационных технологий и прикладной математики, Ивановский государственный университет, г. Иваново, Россия, sidorovmv@ivanovo.ac.ru

Sidorov Mikhail Vladimirovich – Senior Lecturer of the Department of Information Technology and Applied Mathematics, Ivanovo State University, Ivanovo, Russia, sidorovmv@ivanovo.ac.ru

Данилова Светлана Вадимовна – кандидат экономических наук, доцент, заведующий кафедрой информационных технологий и прикладной математики, Ивановский государственный университет, г. Иваново, Россия, danilovasv@ivanovo.ac.ru

Danilova Svetlana Vadimovna – Cand. Sc. (Economics), Associate Professor, Head of the Department of Information Technology and Applied Mathematics, Ivanovo State University, Ivanovo, Russia, danilovasv@ivanovo.ac.ru

Сидорова Анастасия Дмитриевна – старший преподаватель кафедры информационных технологий и прикладной математики, Ивановский государственный университет, г. Иваново, Россия, safonovaad@ivanovo.ac.ru

Sidorova Anastasia Dmitrievna – Senior Lecturer of the Department of Information Technology and Applied Mathematics, Ivanovo State University, Ivanovo, Russia, safonovaad@ivanovo.ac.ru

Езерская Светлана Геннадьевна – кандидат экономических наук, доцент, доцент кафедры экономической теории, экономики и предпринимательства, Ивановский государственный университет, г. Иваново, Россия, ezerskayasg@ivanovo.ac.ru

Ezerskaya Svetlana Gennadievna – Cand. Sc. (Economics), Associate Professor, Associate Professor of the Department of Economic Theory, Economics and Entrepreneurship, Ivanovo State University, Ivanovo, Russia, ezerskayasg@ivanovo.ac.ru

УДК 004.9
ББК 30.2

Е.М. Смирнова

Ивановский государственный университет
Ивановский государственный энергетический университет
им. В.И. Ленина

ОПЫТ ИСПОЛЬЗОВАНИЯ СИСТЕМ РАЗРАБОТКИ ПЕРСОНАЛИЗИРОВАННЫХ ОБРАЗОВАТЕЛЬНЫХ ПРОГРАММ

Аннотация. В статье рассматриваются ключевые аспекты создания персонализированных образовательных программ. Проанализирован зарубежный и отечественный опыт использования цифровых образовательных платформ, инструментов интеллектуального анализа данных, искусственного интеллекта и психометрики для разработки индивидуальных учебных планов, основанных на персонализации.

Ключевые слова: персонализированное обучение, адаптивные образовательные программы, цифровые образовательные платформы.

E.M. Smirnova

Ivanovo State University
Ivanovo State Power Engineering University named after V.I. Lenin

EXPERIENCE IN USING SYSTEMS FOR THE DEVELOPMENT OF PERSONALIZED EDUCATIONAL PROGRAMS

Annotation. The article discusses the key aspects of creating personalized educational programs. The foreign and domestic experience of using digital educational platforms, data mining tools, artificial intelligence and psychometrics for the development of individual curricula based on personalization is analyzed.

Keywords: personalized learning, adaptive educational programs, digital educational platforms.

Законодательные и программные инициативы подтверждают важность и необходимость трансформации высшей школы

России путем перехода на модель индивидуального образования. Согласно Стратегии цифровой трансформации науки и высшего образования определены этапы развития персонализированного образования – к 2024 году больше половины государственных вузов должны развивать индивидуальные образовательные траектории обучающихся, а к 2030 году все университеты должны полностью перейти на модель индивидуального образования студентов [7]. Понятия «электронное обучение» (e-learning), «массовое открытое онлайн образование» (МООС), «обучение в течении всей жизни» (Lifelong Learning), «адаптивное обучение» прочно становятся частью нашей жизни и в России постепенно меняется подход к высшему образованию. Совершенствование профстандартов все чаще позволяет студентам освоить не одну, а сразу несколько квалификаций в рамках одной специальности, а также выстроить персонализированный план обучения.

По каждой из ступеней образования действующие государственные стандарты определяют содержательные компоненты, необходимые для проектирования образовательных программ. Они различаются по уровню применения, содержательным рамкам и общности изучения. Профессиональная составляющая в виде блока специальных дисциплин теоретического и профессионального обучения разрабатывается, принимается и реализуется образовательным учреждением самостоятельно. Следствием этого является отражение в профессиональных образовательных программах специфики работы и проявление конкурентоспособности образовательного учреждения. Университеты усиленно ищут новые способы персонализировать содержание обучения и образовательные технологии, академическую и карьерную поддержку под групповые и индивидуальные образовательные потребности студентов, их когнитивные стили и карьерные устремления [4]. Между тем, отметим, что эффективное внедрение и использование систем персонализированного обучения требует диалога между образовательными учреждениями, работодателями, обучающимися и другими заинтересованными сторонами для реализации преимуществ персонализированного обучения нового поколения.

Персонализированное обучение предполагает адаптацию образовательных модулей под обучающегося, при этом элементами адаптации или факторами принимаемыми во внимание выступают начальный уровень знаний, время доступное для обучения, предпочитаемый тип обучения – визуальный, вербальный, индивидуальный или групповой, online или offline, с практическими задачами по выбранному направлению. Рекомендации искусственного интеллекта до и в процессе обучения позволяют сделать выбор образовательной среды, контента, преподавателя и команды.

Требования к персонализированной образовательной программе:

1. соответствие стандарту (по основным профессиональным образовательным программам);
2. реалистичность и достижимость результатов обучения;
3. соответствие кадровым, материальным и финансовым возможностям учебного заведения;
4. использование современных образовательных технологий;
5. направленность на развитие образовательного учреждения.

Разработка персонализированной образовательной программы предполагает последовательность следующих шагов:

1. диагностика (определение потребностей обучающегося, работодателей, государства, образовательных учреждений, анализ рынка труда [6]);
2. формирование «учебного обещания» (проведение более глубокого исследования для определения содержания и формата образовательных программ);
3. создание общего плана программы:
 - определение набора компетенций и разбиение их на блоки;
 - определение набора действий учащегося для определения степени овладения новыми навыками;
 - определение набора необходимых теоретических знаний;
 - определение инструментария обучения;
 - разработка форматов взаимодействия между и внутри групп обучающихся и с наставниками;
 - определения цифровых платформ для обучения.

Применение компьютерных технологий вносит свою специфику в разработку персонализированных образовательных программ и организацию процесса обучения. Современные достижения теорий искусственного интеллекта, кибернетики, управления нелинейными системами, психодиагностики и др. позволяют создать эффективные компьютерные среды для процесса обучения от различных тестовых оболочек до автоматизированных распределенных обучающих систем. Образовательные платформы являются одним инструментом, собирающим воедино все элементы персонализированной модели обучения. Изучение современной литературы позволяет сделать вывод о том, что параллельно с развитием программного обеспечения меняется и методика его использования в процессе обучения, и, как следствие, подготовка и формализация заданий для внесения в платформу, на базе которой будет осуществляться реализация.

Выбор платформы для обучения зависит от нескольких факторов:

- доступность оборудования для обучения (мобильные устройства, стационарные компьютеры);
- тип обучающего контента;
- стоимость;
- содержание образовательной программы.

Компанией Knewton предлагается платформа адаптивного обучения Alta, которая использует искусственный интеллект и нейросети для анализа данных об особенностях каждого студента, его уровне знаний, целях и предпочтениях в обучении, поведении студентов, а также для разработки и предоставления индивидуальных учебных планов. Преимуществом данной платформы является возможность встраивания ее в любую современную систему управления учебным процессом. Среди недостатков можно отметить дороговизну разработки и внедрения, что делает закрытыми подобные технологии анализа данных для большинства участников рынка образовательных услуг. Только университеты со значительными ресурсами в виде грантов от государства и компаний мирового уровня (например Khan Academy, Университет Аризоны) внедрили данную технологию, повысив эффективность образовательного процесса.

Университет Carnegie Mellon в США также использует искусственный интеллект и нейросети для анализа данных о производительности и результативности студентов и дальнейшей оптимизации учебных планов под их потребности. Первоочередной является задача повышения успеваемости студентов.

Компания Coursera также использует инструменты и методы искусственного интеллекта для анализа данных о интересах и поведении студентов на их онлайн-курсах (напрямую динамику активности обучающихся или предпочтения представляемого контента в виде гипертекста или гипермедиа) и разрабатывает рекомендации по предоставлению персонализированных учебных планов.

EdX представляет собой самую сложную и академичную платформу бесплатного дистанционного образования (МООС), совместный проект MIT (Массачусетского технологического института), университета Гарварда и университета Беркли.

Компания Edmentum разработала платформу, которая использует нейросети для адаптивного обучения и создания учебных планов, основанных на индивидуальных потребностях и способностях студента.

В настоящее время большинство из перечисленных платформ недоступны для российских образовательных учреждений и обучающихся.

Российский опыт внедрения систем разработки персонализированных образовательных программ еще недостаточно велик. Министерство науки и высшего образования регулярно освещает опыт передовых вузов по внедрению индивидуальных образовательных траекторий [1, 4]. Интересен опыт Северо-Кавказского федерального университета по реализации сетевых образовательных программ, внедрение модуля мобильности в Санкт-Петербургском политехническом университете Петра Великого, «Управление проектами» Тюменского государственного университета. За последние несколько лет значительное развитие получили российские цифровые образовательные платформы: Skillbox, Открытое образование, Лекториум, /Яндекс.Практикум и др. [5].

Формирование индивидуальной образовательной траектории методически важный и нужный процесс, требующий

автоматизации [6] и создания в образовательных учреждениях системы разработки персонализированных образовательных траекторий, основанной на достижениях технологий искусственного интеллекта и психометрики. Нейросети предоставляют возможность собирать и анализировать данные о поведении студентов, а психометрика позволяет измерять индивидуальные способности и потребности каждого студента. Многие российские университеты помимо разработки и внедрения в учебный процесс адаптивных электронных образовательных курсов [8], уже поставили перед собой задачи научиться работать с большими данными цифрового следа обучающихся, использовать технологии искусственного интеллекта, блокчейн, нейросети для оптимизации процессов университета и обеспечения информационной безопасности персональных данных [2, 3].

Использование методов интеллектуального анализа позволяет учесть большее количество параметров, автоматизировать процесс получения и обработку данных (в том числе неструктурированных) из различных источников. Это помогает создавать более точные и эффективные учебные планы, а также определять наиболее подходящие методы обучения для каждого студента.

Пока остается открытым вопрос об эффективности персонализированных образовательных программ, в связи с немногочисленностью исследований в этой области. Существующие проблемы российской системы профессионального образования, связанные с оторванностью образования от работодателя, ограниченностью доступа образовательных учреждений к зарубежным цифровым образовательным платформам, недостаточностью российских разработок в сфере программного обеспечения, систем сбора, обработки и анализа персональной информации в режиме реального времени и информационной безопасности персональных данных тормозят развитие персонализированного обучения. Кроме того, технологии адаптивного обучения, к сожалению, не могут охватить все дисциплины, ограничиваясь областями знаний с четкими правилами и формулами (STEM).

В заключение отметим, что создание автоматизированной системы разработки персонализированных образовательных программ с использованием интеллектуального анализа данных, нейросетей и психометрики является важным шагом в развитии персонализированного обучения. Для создания эффективных образовательных программ требуется использовать системный подход, основанный на разработке моделей и применении различных методов, алгоритмов и инструментов.

Библиографический список

1. Глотова М.И. Анализ опыта цифровой трансформации отечественного высшего образования // Современные проблемы науки и образования. 2021. № 1. URL: <https://science-education.ru/ru/article/view?id=30503> (дата обращения: 27.05.2023).

2. Жихарев А.Г., Корсунов Н.И., Маматов Р.А., Щербинина Н.В., Пономаренко С.В. О разработке адаптивной образовательной платформы с использованием технологий машинного обучения // Экономика. Информатика. 2022. № 4. URL: <https://cyberleninka.ru/article/n/o-razrabotke-adaptivnoy-obrazovatelnoy-platformy-s-ispolzovaniem-tehnologiy-mashinnogo-obucheniya> (дата обращения: 02.06.2023).

3. Заславский А.А. Проектирование системы автоматизации построения персональных траекторий развития обучающихся // Вестник Российского университета дружбы народов. Серия: Информатизация образования. 2019. Т. 16, № 2. С. 149–161.

4. Индивидуальные образовательные траектории в российских вузах. URL: <https://www.minobrnauki.gov.ru/press-center/news/novosti-ministerstva/21499/> (дата обращения: 01.06.2023).

5. Комлева Н.В., Вилявин Д.А. Цифровая платформа для создания персонализированных адаптивных онлайн курсов. // Открытое образование. 2020. 24 (2). С. 65–72.

6. Макарова Е.А. Применение автоматизированной системы интеллектуального анализа текстовых данных для управления процессом формирования индивидуальных образовательных траекторий / Е.А. Макарова, Д.Г. Лагерева // Информационные системы и технологии ИСТ-2020: сборник материалов XXVI Международной научно-технической конференции, Нижний Новгород, 24–28 апреля 2020 года / Нижегородский государственный технический университет им. Р.Е. Алексева. Нижний Новгород: Нижегородский государственный технический университет им. Р.Е. Алексева, 2020. С. 362–367. EDN CRWBER.

7. Распоряжение Правительства РФ от 21 декабря 2021 г. № 3759-р «Об утверждении стратегического направления в области цифровой трансформации науки и высшего образования». Доступ из СПС «КосультантПлюс»

8. Шершнева В.А., Вайнштейн Ю.В., Кочеткова Т.О. Адаптивная система обучения в электронной среде // Программные системы: теория и приложения. Т. 9. № 4 (39). С. 159–177.

Информация об авторе / Information about the author

Смирнова Екатерина Михайловна – старший преподаватель кафедры финансов, бухгалтерского учета и банковского дела, Ивановский государственный университет, аспирант, Ивановский государственный энергетический университет им. В.И. Ленина, г. Иваново, Россия, smirem1@yandex.ru

Smirnova Ekaterina Mihailovna – Senior lecturer, department of finance, accounting and banking, Ivanovo State University, postgraduate student, Ivanovo State Power Engineering University named after V.I. Lenin, Ivanovo, Russia, smirem1@yandex.ru

УДК 004.414.28
ББК 32.973.26

А.И. Соколов, М.В. Сидоров

Ивановский государственный университет

ШАБЛОН DIALOGUE: НОВЫЙ ПОДХОД К ПРОЕКТИРОВАНИЮ МОДУЛЬНЫХ СИСТЕМ

Аннотация. Модифицирование шаблонов проектирования программного обеспечения позволяет повысить гибкость, масштабируемость, удобство сопровождения и разработки системы, а также облегчит процесс интеграции с другими системами. В статье авторы исследуют модульный принцип построения информационной системы.

Ключевые слова: модульный принцип ПО, модульная архитектура, шаблоны проектирования ПО, модульное программирование.

A.I. Sokolov, M.V. Sidorov

Ivanovo State University

DIALOGUE PATTERN: A NOVEL APPROACH TO MODULAR SYSTEM DESIGN

Annotation. Modification of software design patterns allows to increase flexibility, scalability, convenience of maintenance and development of the system, as well as facilitate the process of integration with other systems. In the article, the authors investigate the modular principle of building an information system.

Keywords: software modular design, modular architecture, software design pattern, modular programming.

Модульный принцип является одним из самых популярных подходов к созданию программного обеспечения, так как он позволяет разбивать задачу на самостоятельные части, которые выполняют определённую функцию и могут быть использованы в других модулях без необходимости переписывания кода.

Положительными моментами применения модульного принципа являются:

1. Повышение возможности масштабирования программного обеспечения. Каждая его часть может быть разработана и протестирована отдельно от других. Это упрощает процесс добавления новых функций и изменения существующих.

2. Возможность повторного использования модулей в разных проектах или даже несколько раз внутри одного проекта. Это экономит время и средства, так как уменьшает количество кода, который нужно написать.

3. Возможность разделить программного обеспечение на логически связанные части, что способствует лучшей структурированности и более лёгкому пониманию архитектуры.

4. Уменьшение количества ошибок, так как каждая часть имеет предсказуемое поведение и в случае несоответствия достаточно будет переписать только один модуль.

Существуют готовые решения модульных систем в мировой практике. Модульная платформа Django, написанная на языке Python, предназначена для создания веб-приложений. В ее состав входят множество модулей, которые значительно облегчают процесс разработки пользовательских интерфейсов, управления базами данных и интеграции с другими системами. Используется в таких разработках, как Pinterest, Mozilla, Dropbox, Prezi и другие.

Операционная система для мобильных устройств Android обладает модульной архитектурой, что позволяет разработчикам выбирать только необходимые модули для своего приложения и тем самым сокращать размер APK-файла, а также повышать скорость загрузки приложения.

Модульная платформа на языке Python Odoо создана для управления бизнес-процессами. Она содержит множество модулей, которые позволяют управлять продажами, финансами, складом и другими аспектами бизнеса.

Модульная платформа для облачных вычислений OpenStack, разработанная на языке Python, содержит множество модулей, которые упрощают управление инфраструктурой облачных решений, включая хранение данных, виртуализацию и сетевые сервисы.

Использование модульных систем можно разделить на 7 больших групп:

– CMS (Content Management Systems) – системы управления контентом, такие как WordPress или Drupal, которые позволяют разбить сайт на модули, такие как блоги, галереи и форумы.

– ERP (Enterprise Resource Planning) – системы управления ресурсами предприятия, такие как SAP или Oracle, которые состоят из независимых модулей, таких как управление финансами, управление производством и управление персоналом.

– CAD (Computer-Aided Design) – системы компьютерного проектирования, которые могут использовать модули для создания различных элементов дизайна, таких как 3D-модели, чертежи и другие.

– Игровые движки – игровые движки могут использовать модульную архитектуру, чтобы упростить создание игр и повысить гибкость их разработки. Примерами могут служить Unity, Unreal Engine и другие.

– Большие данные – системы обработки больших данных, такие как Apache Hadoop или Apache Spark, могут использовать модульный подход для разделения задач на более мелкие компоненты для ускорения работы и упрощения масштабирования.

– Системы управления проектами – системы управления проектами, такие как JIRA, используют модули для организации проектов на более мелкие задачи, что упрощает управление и отслеживание работы.

– E-commerce – онлайн-магазины, такие как Magento или Shopify, могут использовать модульную архитектуру для добавления функций, таких как управление заказами, оплатой и доставкой.

Перечисленные виды модульности и примеры реализации подтверждают актуальность использования данного подхода в различных сферах деятельности. Модульный подход к разработке помогает упростить процесс создания приложений, повышает гибкость и масштабируемость, а также оптимизирует его.

Для реализации модульного принципа в проектировании информационных систем можно использовать различные шаблоны проектирования, включая:

– Шаблон Модуль: этот шаблон позволяет разбить систему на отдельные модули, каждый из которых может выполнять конкретную функцию. Каждый модуль может иметь свой собственный интерфейс, что позволяет им легко взаимодействовать друг с другом.

– Шаблон Фасад: этот шаблон предоставляет единый интерфейс для доступа к группе связанных объектов или модулей. Фасад скрывает сложность системы и обеспечивает упрощенный доступ к функциям системы.

– Шаблон Наблюдатель: этот шаблон позволяет модулям системы наблюдать за изменениями в других модулях и реагировать на них. Это обеспечивает гибкость системы и позволяет ей быстро адаптироваться к изменяющимся требованиям.

– Шаблон Компоновщик: этот шаблон позволяет создавать сложные объекты из более простых компонентов. Компоненты могут быть модулями системы, что позволяет создавать сложные системы, которые легко масштабировать и поддерживать.

– Шаблон Заместитель: этот шаблон предоставляет заместитель для объекта, который может быть использован вместо реального объекта. Это может быть полезно для модулей, которые могут быть временно недоступными или которые требуют больших ресурсов. Заместитель может обеспечить доступ к функциональности модуля без нагрузки на систему.

В представленном проекте рассматривается шаблон Наблюдатель, так как он является наиболее универсальным. Преимущества шаблона Наблюдатель включают уменьшение связности между объектами, гибкость и расширяемость системы, возможность реализации отношения "один-ко-многим" между объектами. Однако, недостатком может быть увеличение сложности кода, если в системе используется большое количество наблюдателей и субъектов, а также возможность несогласованности между состоянием субъекта и его наблюдателей.

В процессе работы над проектом был разработан авторский шаблон под названием Dialogue (Диалог). Его суть заключается в том, что модули в отличии от шаблона Наблюдателя могут не только реагировать на вызовы, но и создавать эти вызовы сами. Схематично его работа представлена на рисунке.

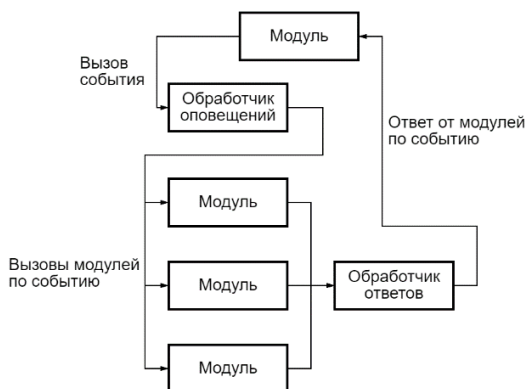

Шаблон проектирования «Dialogue»

При таком подходе нам не придётся изменять существующие модули и как-либо специально их настраивать, что существенно сократит расходы на тестирование, оптимизацию и расширение приложения. Для использования данного шаблона программирования необходимо последующее исследование и реализации интерфейса, что будет являться предметом дальнейших исследований и разработок.

Библиографический список

1. David MacQueen "Modules for Standard ML, LFP '84 Proceedings of the 1984 ACM Symposium on LISP and functional programming" – 1984.
2. Meyer, Bertrand, Arnout, Karine "Componentization: The Visitor Example / Meyer, Bertrand, Arnout, Karine. [Электронный ресурс] // Chair of Software Engineering: [сайт]. URL: <https://se.inf.ethz.ch/~meyer/publications/computer/visitor.pdf> (дата обращения: 27.05.2023).
3. Gamma, Erich; Helm, Richard; Johnson, Ralph. "Design Patterns 15 Years Later: An Interview with Erich Gamma, Richard Helm, and Ralph Johnson" – 2009.

Информация об авторах / Information about the authors

Соколов Антон Игоревич – студент 2 курса, Ивановский государственный университет, г. Иваново, Россия, anton-sokolov.ac@gmail.com

Sokolov Anton Igorevich – 2nd year student, Ivanovo State University, Ivanovo, Russia, antonsokolov.ac@gmail.com

Сидоров Михаил Владимирович –старший преподаватель кафедры информационных технологий и прикладной математики, Ивановский государственный университет, г. Иваново, Россия, politemiha@gmail.com

Sidorov Mikhail Vladimirovich – Senior Lecturer of the Department of Information Technology and Applied Mathematics, Ivanovo State University, Ivanovo, Russia, politemiha@gmail.com

УДК 004.05
ББК 32.972

Г.С. Степович-Цветкова

Ивановский государственный университет

АНАЛИЗ И ОЦЕНКА КАЧЕСТВА ПРОГРАММНОГО ОБЕСПЕЧЕНИЯ

Аннотация. В работе приведено понятие качества программного обеспечения, описаны способы оценки качества на основе характеристик качества и метода инспектирования программного кода. Описан процесс анализа качества программного обеспечения на всех этапах жизненного цикла программы, а также с точки зрения основных системных принципов.

Ключевые слова: качество программного обеспечения, оценка качества программ, анализ качества компьютерных программ.

G.S. Stepovich-Tsvetkova

Ivanovo State University

SOFTWARE QUALITY ANALYSIS AND EVALUATION

Annotation. The paper describes the concept of software quality, describes methods of quality evaluation based on quality characteristics and method of program code inspection. The process of software quality analyzing at all stages of the program life cycle, as well as from the point of view of basic system principles, is described.

Keywords: software quality, program quality evaluation, computer program quality analysis.

Современный мир немислим без информационных технологий, которые применяются во всех сферах деятельности человека. Программное обеспечение является важнейшим элементом компьютерных систем, от качественных характеристик которого зависит и удобство его эксплуатации, и степень доверия потребителей, и многое другое.

Согласно государственным стандартам [1, 2] качество программного обеспечения – это совокупность признаков и характеристик программной продукции, относящихся к ее способности удовлетворять установленным и предполагаемым потребностям.

Характеристиками качества программного обеспечения являются его функциональность, надежность, практичность, эффективность, сопровождаемость и мобильность. Каждая характеристика качества обладает своими атрибутами. Так, функциональность определяется пригодностью, правильностью, способностью к взаимодействию, защищенностью и согласованностью. Атрибутами надежности программного обеспечения являются завершенность, отказоустойчивость, восстанавливаемость и согласованность. Характеристиками практичности являются понятность, легкость использования, изучаемость, привлекательность и согласованность. Каждый атрибут наделен метриками для оценивания его уровня, что позволяет с учетом весовых показателей произвести оценку качества программного обеспечения в целом [3].

Одним из существующих методов анализа качества программного кода является метод инспектирования, который заключается в поиске несоответствий определенному набору заданных правил. Этот метод имеет своей целью определить отклонения исходного кода от формализованных правил написания программ. Используя данный метод, качество программного кода может быть оценено в соответствии с интегральным показателем на основе набранных баллов по выбранным показателям.

Анализ качества программного обеспечения имеет смысл проводить на всех этапах жизненного цикла программы.

На этапе постановки задачи критериями качества являются полнота и адекватность составленного технического задания. На этапе анализа требований оценке на уровень качества необходимо подвергать разработанные спецификации, логическую модель создаваемого программного обеспечения, а также комплекты тестов для проверки его работы. Спецификации, модель и тестовые примеры должны отвечать требованиям логичности, полноты представления, корректности и связности.

Стадия проектирования программного обеспечения предполагает выбор структур данных, разработку алгоритмов, декомпозицию компонентов и описание связей между ними. При этом необходимо анализировать все названные характеристики на соответствие требованиям логичности, оптимальности, четкости, выполнимости, соразмерности поставленным задачам.

В ходе реализации проекта, когда происходит непосредственное кодирование алгоритмов, на уровень качества должны оцениваться грамотность применения технологий программирования, использование оптимальных конструкций, отсутствие избыточности операторов и используемой памяти компьютера и прочие характеристики.

На этапах внедрения и эксплуатации также необходимо проводить сбор данных об уровне качества программного обеспечения с целью возможного выявления непредвиденных ситуаций, требующих устранения [3].

Кроме того, исследование взаимосвязей между составляющими элементами программного обеспечения способствует выявлению системных особенностей, которые необходимо учитывать, анализируя качество программного обеспечения. Поэтому анализ и оценку качества программ необходимо проводить также и с точки зрения основных системных принципов, а именно принципа целостности, необходимого разнообразия, гибкости, внешнего дополнения и целеустремленности [4].

Подводя итог, следует отметить, что качество программного обеспечения является неотъемлемой и важнейшей его составляющей. Анализ и оценку качества программного обеспечения необходимо проводить на всех этапах жизненного цикла программ, в частности, с позиций системных принципов.

Библиографический список

1. ГОСТ Р ИСО/МЭК 9126-93 Информационная технология. Оценка программной продукции. Характеристики качества и руководства по их применению.
2. ГОСТ 28195-89 Оценка качества программных средств.
3. Степович-Цветкова Г.С. Автоматизированное управление ка-

чеством программ на основе метода инспектирования кода // Электронные информационные системы. 2017. № 4 (15). С. 57–68.

4. Степович-Цветкова Г.С. Применение системных принципов в управлении качеством программных продуктов [Электронный ресурс] // Инженерный вестник Дона. 2015. № 3. URL: ivdon.ru/ru/magazine/archive/n3y2015/3207

Информация об авторе / Information about the author

Степович-Цветкова Галина Сергеевна – кандидат экономических наук, доцент кафедры информационных технологий и прикладной математики, Ивановский государственный университет, г. Иваново, Россия, stepovichgs@ivanovo.ac.ru

Stepovich-Tsvetkova Galina Sergeevna – PhD in Economics, Associate Professor, Department of Information Technology and Applied Mathematics, Ivanovo State University, Ivanovo, Russia, stepovichgs@ivanovo.ac.ru

УДК 517.955
ББК 22.162

Д.В. Туртин, А.Ф. Шмелева
Ивановский государственный университет

О ДИАГРАММЕ НЬЮТОНА СИСТЕМ ЛИНЕЙНЫХ ДИФФЕРЕНЦИАЛЬНЫХ УРАВНЕНИЙ

Аннотация. Рассмотрены общие системы линейных дифференциальных уравнений с параметром. Установлена связь между диаграммами уравнений и систем такого вида. Данный результат поможет установить асимптотику решений таких систем.

Ключевые слова: система дифференциальных уравнений, параметр, диаграмма Ньютона, подобие.

D.V. Turtin, A.F. Shmeleva
Ivanovo State University

ON NEWTON'S DIAGRAM FOR SYSTEMS OF LINEAR DIFFERENTIAL EQUATIONS

Annotation. General systems of linear differential equations with a parameter are considered. A connection is established between diagrams of equations and systems of this type. This result will help to establish the asymptotic behavior of the solutions of such systems.

Keywords: system of differential equations, parameter, Newton diagram, similarity.

В данной работе устанавливается связь между диаграммами Ньютона характеристических уравнений для линейного дифференциального уравнения и системы линейных дифференциальных уравнений с переменными коэффициентами

$$\sum_{k=0}^n \sum_{j=0}^{m_k} A_{kj}(x) \lambda^j \frac{d^k Y(x, \lambda)}{dx^k} = 0. \quad (1)$$

В случае, когда (1) – скалярное уравнение, соответствующая диаграмма Ньютона была изучена в [2]. В нашем случае,

как и в [2], эта диаграмма многозвенна в отличие от работ [1] и [3], где она имеет лишь одно звено.

Полученный результат является основным шагом в установлении асимптотики и классов единственности решений системы уравнений в частных производных, двойственной к (1) (см., например, [3]).

Основной результат

Рассмотрим уравнение (1), где $A_{kj}(x)$ – квадратные матрицы порядка s с комплекснозначными элементами $a_{pq}^{kj}(x)$ ($x \in R$), $Y(x, \lambda) = (y_1(x, \lambda), \dots, y_s(x, \lambda))^T$ – искомая вектор-функция, $\lambda \in \Lambda \subset C$, n и m_k – натуральные числа. Далее мы будем предполагать функции $a_{pq}^{kj}(x)$ непрерывно дифференцируемыми при $x \in R$. Уравнению (1) соответствует характеристическое уравнение

$$\det \left\{ \sum_{k=0}^n \sum_{j=0}^{m_k} A_{kj}(x) \lambda^j \omega^k \right\} = 0. \quad (2)$$

Обозначим

$$\Delta = \sum_{k=0}^n \sum_{j=0}^{m_k} A_{kj}(x) \lambda^j \omega^k$$

многочлен относительно λ и ω с матричными коэффициентами $A_{kj}(x)$. При этом диаграмму Ньютона многочлена Δ отождествим с диаграммой такого же многочлена со скалярными коэффициентами. Будем предполагать, что $m_0 > m_k$ ($k = 1, \dots, n$) и $(K_{l-1}; m_{K_{l-1}})$, $(\alpha_{lj}; m_{\alpha_{lj}})$ ($j = 1, \dots, p_l$, $l = 1, \dots, N$, $K_0 = 0$, $\alpha_{lp_l} = K_l$) – точки, соответствующие некоторым мономам многочлена Δ и лежащие на l -ом звене диаграммы Ньютона этого многочлена, причем $K_{l-1} = \alpha_{l0} < \alpha_{l1} < \dots < \alpha_{lp_l} = K_l$.

Обозначим

$$\Gamma = \{0, \dots, n\}, \quad \Gamma_l(l) = \{\alpha_{lj} : j = 1, \dots, p_l\}, \quad l = 1, \dots, N, \quad \Gamma_1 = \bigcup_{l=1}^N \Gamma_l(l)$$

Мы будем рассматривать только такие системы дифференциальных уравнений вида (1), у которых характеристическое уравнение (2) удовлетворяет условиям:

1) матричные функции $A_{km_k}(x)$ при $k \in \Gamma_1$ есть матрицы с постоянными элементами, т. е. $A_{km_k}(x) \equiv A_{km_k}$;

2) уравнения

$$\det \left\{ A_{K_{l-1} m_{K_{l-1}}} + \sum_{i=1}^{p_l} A_{\alpha_{li}} m_{\alpha_{li}} \beta^{\alpha_{li} - K_{l-1}} \right\} = 0 \quad (l = 1, \dots, N) \quad (3)$$

не имеют кратных корней и матрицы $A_{K_l m_{K_l}}$ не вырождены.

Известно [2], что для многочлена Δ со скалярными коэффициентами $a_{kj}(x)$ числа γ_l ($l = 1, \dots, N$) – показатели степеней λ разложений в ряды Пуизе корней ω уравнения $\Delta = 0$ в окрестности точки $\lambda = \infty$ вычисляются по формулам

$$\gamma_l = \min_{K_{l-1} < k \leq n} \frac{m_{K_{l-1}} - m_k}{k - K_{l-1}} \quad (l = 1, \dots, N). \quad (4)$$

В следующей теореме устанавливается вид диаграммы Ньютона многочлена $\det \Delta$.

Теорема 1. *Диаграммы Ньютона многочленов $\det \Delta$ и Δ подобны.*

Доказательство. Заметим, что элемент Δ_{pq} ($1 \leq p, q \leq s$) матрицы Δ имеет вид

$$\Delta_{pq} = \sum_{k=0}^n \sum_{j=0}^{m_k} a_{kj}^{pq}(x) \lambda^j \omega^k, \quad (5)$$

поэтому

$$\det \Delta = \sum_{\sigma} \operatorname{sgn}(\sigma) \Delta_{1\sigma(1)} \dots \Delta_{s\sigma(s)},$$

где σ пробегает всевозможные перестановки чисел $1, \dots, s$. Тогда из (5) следует

$$\det \Delta = \sum_{i=1}^s \sum_{k_i=0}^n \sum_{i=1}^s \sum_{j_i=0}^{m_{k_i}} \sum_{\sigma} \operatorname{sgn}(\sigma) a_{1\sigma(1)}^{k_1 j_1}(x) \dots a_{s\sigma(s)}^{k_s j_s}(x) \cdot \lambda^{j_1 + \dots + j_s} \omega^{k_1 + \dots + k_s} \cdot \lambda^{j_1 + \dots + j_s} \omega^{k_1 + \dots + k_s}, \quad (6)$$

где обозначено

$$\sum_{i=1}^s \sum_{k_i=0}^n = \sum_{k_1=0}^n \dots \sum_{k_s=0}^n, \quad \sum_{i=1}^s \sum_{j_i=0}^{m_{k_i}} = \sum_{j_1=0}^{m_{k_1}} \dots \sum_{j_s=0}^{m_{k_s}}.$$

Далее, обозначая

$$\sum_{\sigma} \operatorname{sgn}(\sigma) a_{1\sigma(1)}^{k_1 j_1}(x) \dots a_{s\sigma(s)}^{k_s j_s}(x) = f_{j_1 \dots j_s}^{k_1 \dots k_s}(x),$$

перепишем характеристическое уравнение (2) с учетом (6) в виде

$$\sum_{i=1}^s \sum_{k_i=0}^n \sum_{i=1}^s \sum_{j_i=0}^{m_{k_i}} f_{j_1 \dots j_s}^{k_1 \dots k_s}(x) \lambda^{j_1 + \dots + j_s} \omega^{k_1 + \dots + k_s} = 0. \quad (7)$$

Из (4) следует (см. [2]) система неравенств

$$j_i \leq m_{k_i} \leq -k_i \gamma_l + m_{K_{l-1}} + \gamma_l K_{l-1} \quad (k_i = 0, \dots, n, i = 1, \dots, s), \quad (8)$$

из которой в результате сложения получим

$$\sum_{i=1}^s j_i \leq \sum_{i=1}^s m_{k_i} \leq -\gamma_l \sum_{i=1}^s k_i + s(m_{K_{l-1}} + \gamma_l K_{l-1}) \quad (l = 1, \dots, N). \quad (9)$$

Так как равенство в неравенствах (8) достигается при $k_i \in \Gamma_1(l) (i = 1, \dots, s)$, то максимум величины $\sum_{i=1}^s j_i$ в (9) достига-

ется, когда $k_i \in \Gamma_1(l) (i=1, \dots, s)$. Положим $k = k_1 + \dots + k_s$, $j = j_1 + \dots + j_s$. Тогда из обратимости матриц A_{km_k} при $k \in \Gamma_1$ следует, что узловые точки l -го звена диаграммы Ньютона многочлена $\det \Delta$, соответствующие мономам этого многочлена с коэффициентами $\det A_{K_l m_{K_l}}$, имеют координаты $(sK_l; sm_{K_l})$. Остальные же точки $(k; j)$ при фиксированном l ($l=1, \dots, N$) диаграммы Ньютона многочлена $\det \Delta$ лежат либо между точками $(sK_{l-1}; sm_{K_{l-1}})$ и $(sK_l; sm_{K_l})$ на прямой $j = -k\gamma_l + s(m_{K_{l-1}} + \gamma_l K_{l-1})$, либо ниже этой прямой. Рассматривая всевозможные l ($l=1, \dots, N$) и строя прямые $j = -k\gamma_l + s(m_{K_{l-1}} + \gamma_l K_{l-1})$ ($0 \leq k \leq sn$), получим диаграмму Ньютона многочлена $\det \Delta$, которая подобна диаграмме Ньютона многочлена Δ с коэффициентом подобия s . Теорема 1 доказана.

Библиографический список

1. Житомирский Я.И. Классы единственности решения задачи Коши для линейных уравнений с растущими коэффициентами // Изв. АН СССР, сер. мат. 1967. Т. 31. Вып 4. С. 763–782.
2. Косарев Н.Г. О единственности решения задачи Коши для линейных уравнений с переменными коэффициентами // Качественные и приближенные методы исследования операторных уравнений. Ярославль, 1977. Вып. 2. С. 141–158.
3. Максимовская Н.С. Классы единственности решения задачи Коши для систем линейных уравнений с растущими коэффициентами // Уч. зап. Иван. пед. ин-та. 1973. Т. 123. С. 25–26.
4. Туртин Д.В. Асимптотика решений систем обыкновенных дифференциальных уравнений с параметром // Математика и ее приложения. Иваново, 2006. Вып. 1 (3). С. 67–80.
5. Туртин Д.В. О единственности решения задачи Коши для линейных систем с переменными коэффициентами // Вестник ивановского государственного университета. Иваново, 2006. Вып. 3. С. 147–153.

Информация об авторах / Information about the authors

Туртин Дмитрий Витальевич – кандидат физико-математических наук, доцент кафедры фундаментальной математики, Ивановский государственный университет, г. Иваново, Россия, turtin@mail.ru

Turtin Dmitry Vitalievich – Candidate of Physical and Mathematical Sciences, Associate Professor of the Department of Fundamental Mathematics, Ivanovo State University, Ivanovo, Russia, turtin@mail.ru

Шмелева Анна Фаритовна – старший преподаватель кафедры фундаментальной математики, Ивановский государственный университет, г. Иваново, Россия, anna_shmeleva@mail.ru

Shmeleva Anna Faritovna – Senior Lecturer, Department of Fundamental Mathematics, Ivanovo State University, Ivanovo, Russia, anna_shmeleva@mail.ru

УДК 544.142

ББК 24.5

Т.Г. Волкова¹, И.М. кизи Аликулова¹, И.О. Таланова²

¹Ивановский государственный университет

²ИвГМА Минздрава России

ИССЛЕДОВАНИЕ ДИМЕРА ВАЛИНА С ДВУМЯ ВОДОРОДНЫМИ СВЯЗЯМИ

Аннотация. В настоящей работе изучены природа и энергетические характеристики водородных связей N–H \cdots O в молекулярных кристаллах валина. В исследуемом димере водородные связи, образующиеся при взаимодействии amino- и карбоксильной группы, имеют одинаковые механизм образования и характеристики.

Ключевые слова: аминокислоты, валин, молекулярные кристаллы, водородная связь, механизм образования.

T.G. Volkova¹, I.M. kizi Alikulova¹, I.O. Talanova²

¹Ivanovo State University

²IvSMA MOH Russia

INVESTIGATION OF THE VALINE DIMER WITH TWO HYDROGEN BONDS

Annotation. In this paper, the nature and energy characteristics of hydrogen bonds N–H \cdots O in molecular crystals of valine have been studied. In the dimer under study, the hydrogen bonds formed by the interaction of the amino and carboxyl groups have the same formation mechanism and characteristics.

Keywords: amino acids, valine, molecular crystals, hydrogen bonding, mechanism of formation.

Неослабевающий интерес к всестороннему изучению систем, состоящих из биомолекул, связан с растущими перспективами возможного применения материалов на их основе, включая фармацевтические препараты.

Тематический контент-анализ публикаций в базе sciencedirect.com на основе связанных понятий (ключевых слов), описывающих тему исследования, охватывает период 2003–2022 гг. Приведенные на рис. 1 количественные данные поисковых запросов (ключевые слова – валин, кристаллическая структура) показывают актуальность исследований молекулярных кристаллов аминокислоты валин и ее производных.



Рис. 1. Мониторинг публикационной активности по теме исследования

Валин (2-амино-3-метилбутановая кислота) – алифатическая гидрофобная аминокислота [8], одна из 20 протеиногенных аминокислот, входящих в состав практически всех известных белков в виде L-изомера. Он необходим для метаболизма в мышцах, восстановления поврежденных тканей и для поддержания нормального обмена азота в организме. Эту аминокислоту часто используют для коррекции выраженных дефицитов аминокислот, возникших в результате привыкания к лекарствам и как компонент для парентерального белкового питания [6].

Исследование структуры кристаллов валина показало, что они разделены на отдельные гидрофобные и гидрофильные слои. В обеих формах DL-Val каждый атом Н аминокислотной группы вовлечен в единственную водородную связь (Н-связь), в то время как в L-Val обе аминокислотные группы образуют трехцентровую водородную связь [1].

Ab initio расчеты методом MP2/6–311++G(2d,2p), выполненные для газовой фазы, показали наличие 6 конформеров

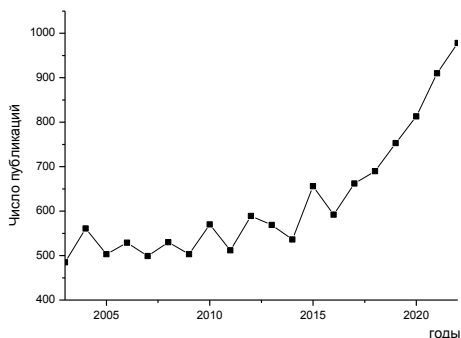
валина. Конформеры с наименьшей энергией содержали внутримолекулярные взаимодействия по водородной связи между группами $-\text{NH}_2$ и $-\text{COOH}$. Кроме того, авторы [5] отмечают, что ориентация боковой цепи также может влиять на конформационную стабильность и разнообразие.

Изучение кристалла DL-валина методом рамановской спектроскопии показало наличие двух структурных фазовых переходов [4], а также, что некоторые изменения в сети водородных связей происходят даже без изменения пространственной группы. Также авторами работы [3] установлено: структура кристаллов L-валина состоит из двойных слоев молекул. Внутри слоев молекулы удерживаются вместе водородными связями $\text{N}-\text{H}\cdots\text{O}$.

Модели фрагментов молекулярных кристаллов валина построены на основе результатов рентгеноструктурных исследований, содержащихся в Кембриджской кристаллографической базе данных [7]. Расчеты структур димеров аминокислоты проведены с помощью метода DFT с использованием функционала B97Dc базами $6-31++G^{**}$ в программе Gaussian03 [2]. Также выполнен NBO анализ (анализ натуральных орбиталей связей – Natural Bond Orbital Analysis) и определены энергетические характеристики водородных связей в молекулах. В рамках NBO анализа для связи $\text{N}-\text{H}\cdots\text{O}$ рассчитаны энергии стабилизации образующейся H-связи ($E_{\text{СТАБ}}$) и величина перенесенного заряда ($q_{\text{СТ}}$). Визуализация результатов расчета проведена в программе ChemCraft.

Особенностью кристаллической структуры валина является существование восьми водородных связей $\text{N}-\text{H}\cdots\text{O}$. По данным моделирования в одном из димеров присутствуют две H-связи (рис. 2). Связывающая σ -орбиталь водородной связи является результатом взаимодействия гибридной NBO неподеленной пары (LP) атома кислорода (донор) и разрыхляющей σ^* -NBO связи N-H (BD^*) (акцептор) (рис. 3). Геометрические и энергетические параметры водородных связей представлены в таблице.



Рис. 2. Система Н-связей в исследуемом димере



Рис. 3. Образование связи N-H...O

Геометрические и энергетические характеристики водородных связей N-H...O

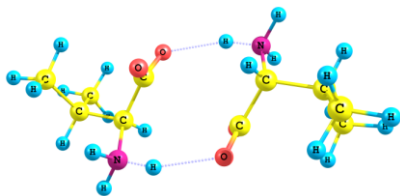
$r(\text{N-H}), \text{Å}$	$r(\text{H}\cdots\text{O}), \text{Å}$	$\angle(\text{N-H}\cdots\text{O}),$ град	$r(\text{N}\cdots\text{O}), \text{Å}$	$E_{\text{стаб}},$ ккал/моль	$q_{\text{ст}}$
1,064	1,932	159	2,953	7,85	0,026

Таким образом, NBO анализ для исследуемого димера валина показал, что водородные связи равноценны.

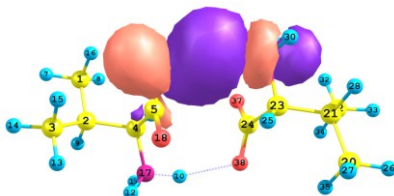
Библиографический список

1. Dalhus B., Görbitz C. H. Triclinic Form of DL-Valine // Acta Crystallographica Section C Crystal Structure Communications. 1996. V. 52. T. 7 Pp. 1759–1761.

2. Frisch M.J., Trucks G.W., Schlegel H.B., Scuseria G.E., Robb M.A., Cheeseman J.R., Montgomery Jr.J.A., Vreven T., Kudin K.N., Burant J.C., Millam J.M., Iyengar S.S., Tomasi J., Barone V., Mennucci B., Cossi M., Scalmani G., Rega N., Petersson G.A., Nakatsuji H., Hada M., Ehara M., Toyota K., Fukuda R., Hasegawa J., Ishida M., Nakajima T., Honda Y., Kitao O., Nakai H., Klene M., Li X., Knox J.E., Hratchian H.P., Cross J.B., Adamo C., Jaramillo J., Gomperts R., Stratmann R.E., Yazyev O., Austin A.J., Cammi R., Pomelli C., Ochterski J.W., Ayala P.Y., Morokuma K., Voth G.A., Salvador P., Dannenberg J.J., Zakrzewski V.G., Dapprich S., Daniels A.D., Strain M.C., Farkas O., Malick D.K., Rabuck A.D., Raghavachari K., Foresman J.B., Ortiz J.V., Cui Q., Baboul A.G., Clifford S., Cioslowski J., Stefanov B.B., Liu G., Liashenko A., Piskorz P., Komaromi I., Martin R.L., Fox D.J., Keith T., Al-Laham M.A., Peng C.Y., Nanayakkara A., Challacombe M., Gill P. M.W., Johnson B., Chen W., Wong M.W., Gonzalez C., Pople J.A. Program package Gaussian 03, Revision B.04. Gaussian Inc: Pittsburgh, PA.2003.43.

3. Lima J.A., Freire P.T.C., Lima R.J.C., Moreno A.J.D., Mendes Filho J., Melo F.E.A. Raman scattering of L-valine crystals // J. Raman Spectrosc. 2005. V. 36. Pp. 1076–1081.

4. F.S.C. Rego, J.A. Lima Jr., P.T.C. Freire, F.E.A. Melo, J. Mendes Filho, A. Polian Raman spectroscopic study of DL valine under pressure up to 20 GPa // Journal of Molecular Structure. 2016. V. 1109. T. 5. Pp. 220–225.

5. Supaporn Dokmaisrijan, Vannajan Sanghiran Lee, Piyarat Nimmanpipug The Gas Phase Conformers and Vibrational Spectra of Valine, Leucine and Isoleucine: An Ab Initio Study // Journal of Molecular Structure: THEOCHEM. 2010. V. 953. T. 1-3. Pp. 28–38.

6. Бочков Н.П., Пузырев В.П., Смирнихина С.А. Клиническая генетика / под ред. Н.П. Бочкова. 4-е изд., доп. и перераб. М.: ГЭОТАР-Медиа, 2011. 592 с.

7. Кембриджская кристаллографическая база данных, Cambridge Crystallographic Date Centre (CCDC): <http://www.ccdc.com.ac.uk>.

8. Якубке Х.Д., Ешкайт К. Аминокислоты. Пептиды. Белки / пер. с нем. к. хим. н. Н.П. Запеваловой и к. хим. н. Е.Е. Максимова. М.: Мир, 1985. 118 с.

Информация об авторах / Information about the authors

Волкова Татьяна Геннадьевна – кандидат химических наук, доцент кафедры фундаментальной и прикладной химии, Ивановский государственный университет, г. Иваново, Россия, tgvolkova@yandex.ru

Volkova Tatyana Gennadyevna – Cand. of Chemical Sciences, Department of Fundamental and Applied Chemistry, Associate Professor Ivanovo State University, Ivanovo, Russia, tgvolkova@yandex.ru

Аликулова Ирода Мамиржон кизи – студент магистратуры, кафедра фундаментальной и прикладной химии, Ивановский государственный университет, г. Иваново, Россия, irah1999@mail.ru

Alikulova Iroda M. kizi – Master's degree student, Department of Fundamental and Applied Chemistry, Ivanovo State University, Ivanovo, Russia, irah1999@mail.ru

Таланова Ирина Олеговна – кандидат химических наук, доцент кафедры биохимии, ФГБОУ ВО ИвГМА Минздрава России, г. Иваново, Россия, i75@list.ru

Talanova Irina Olegovna – Cand. of Chemical Sciences, Associate Professor of the Department of Biochemistry, FSBEI HE IvSMA MOH Russia, Ivanovo, Russia, i75@list.ru

УДК 544.643.076.2+546.3-19
ББК Г573.29

А.А. Володин

Федеральный исследовательский центр проблем химической физики
и медицинской химии РАН, г. Черноголовка

МЕТАЛЛОГИДРИДНЫЕ СИСТЕМЫ АККУМУЛИРОВАНИЯ И ПРЕОБРАЗОВАНИЯ ЭЛЕКТРОЭНЕРГИИ

Аннотация. Представлен обзор систем аккумулирования энергии с использованием водорода в качестве энергоносителя. Показаны решения, предложенные зарубежными компаниями Hydrogenics, Heliocentris и HYFLEXPOWER, а также приведены примеры решений отечественных компаний ИнЭнерджи и Поликом. Продемонстрированы разработки ОИВТ РАН. Особое внимание уделено водородной системе аккумулирования электроэнергии, разработанной в Комплексе лабораторий водородного материаловедения ФИЦ ПХФ и МХ РАН.

Ключевые слова: водородная энергетика, получение водорода, хранение водорода, водородные энергосистемы, системы резервного электропитания.

A.A. Volodin

Federal Research Center of Problems of Chemical Physics and Medicinal
Chemistry of the Russian Academy of Sciences, Chernogolovka

METAL HYDRIDE SYSTEMS OF ELECTRIC ENERGY STORAGE AND CONVERSION

Annotation. A review of the developed energy storage systems using hydrogen as an energy carrier is presented. Solutions proposed by foreign companies Hydrogenics, Heliocentris and HyFlexPower are shown, as well as examples of solutions by domestic companies InEnergy and Policom. The developments of the JIHT RAS were demonstrated. Particular attention is paid to the hydrogen energy storage system developed in the Complex of Laboratories for Hydrogen Materials Science of the FRC PCP MC RAS.

Keywords: hydrogen energy, hydrogen production, hydrogen storage, hydrogen energy systems, backup power supply systems.

Использование водорода в качестве энергоносителя позволяет создавать энергосистемы с удельной плотностью энергии, значительно превосходящей таковую у любых типов существующих аккумуляторных батарей. Кроме того, гораздо более простое и менее требовательное обслуживание и более высокая эффективность систем значительно снижают стоимость, увеличивают периоды эксплуатации и повышают надежность энергоснабжения. Электростанции, использующие водород в качестве энергоносителя, могут дополнить или даже заменить целый ряд оборудования на базе дизель-электрогенераторов и электрохимических аккумуляторов. Аккумулирование энергии на основе водорода полезно в энергоемких системах (≥ 10 кВтч), работающих в широком диапазоне мощности (1–200 кВт), особенно когда необходимо ограничить занимаемую системой площадь. Монтаж и подключение систем водородного электроснабжения не требуют больших капитальных затрат, так как блоки могут поставляться в модульном исполнении, а следовательно, устанавливаться на необорудованных площадках вблизи потребителей, при этом они удобны в эксплуатации, надежны и экономичны. Отсутствие проблем с саморазрядом и необходимости подзарядки гарантирует стабильность энергетических параметров, упрощает эксплуатацию, тем самым повышая надежность оборудования для конечных пользователей. Использование водородных накопителей наиболее целесообразно в сочетании с возобновляемыми источниками энергии в отдаленных и малонаселенных районах с обилием возобновляемых энергоресурсов.

Комплексная энергетическая установка должна включать первичный источник электроэнергии (в том числе возобновляемые источники энергии), электролизер, металлгидридный накопитель водорода, топливный элемент, систему управления и контроля, вспомогательные элементы (корпус, автоматику безопасности, преобразователи напряжения). В целом водородные системы электроснабжения не требуют строгих условий хранения, транспортировки и эксплуатации с целью сохранения срока службы, а также, в отличие от всех типов аккумуляторов, не требуют соблюдения мероприятий «профилактической» замены до истечения срока службы. Кроме того, модульная система позволяет формировать широкий спектр энергосистем,

имеющих различную мощность и энергопотребление, без изменения технологии их производства. Промышленное производство систем водородного энергоснабжения различных типов активно осуществляется во многих странах (ЕС, США, Китай, Япония и др.). Разработаны электролизеры с удельными энергетическими характеристиками, превышающими удельные характеристики традиционных генераторов на двигателях внутреннего сгорания (Nedstack, Hydrogenics, Protonex, Plug Power, Ballard, Intelligent Energy, PowerCell). Среди множества решений по преобразованию, хранению и дальнейшему использованию энергии выделяются решения, предлагаемые компаниями Hydrogenics, Heliocentris и HYFLEXPOWER.

Канадская компания Hydrogenics (в настоящее время в совместном владении Cummins Inc. и Air Liquide [1]) является одним из лидеров технологии водородной энергетики. Это один из старейших производителей водородных топливных элементов. Hydrogenics предлагает гибридные системы Power-to-Gas, которые преобразуют избыточную возобновляемую энергию в водород с помощью электролиза, а затем используют для хранения водорода существующую газовую инфраструктуру. Трубопроводы природного газа и подземные сооружения обеспечивают резервуары для хранения энергии большой емкости. Тогда водород можно будет использовать по требованию.

Компания Heliocentris специализируется на разработке маломощных систем и микролабораторий производства «солнечного» водорода, а также различных учебных и демонстрационных установок. Стоит отметить тренажер Solar Hydrogen Trainer, который представляет собой автономную фотоэлектрическую систему мощностью 400 Вт в сочетании с электролизером. Он производит водород из солнечной энергии посредством солнечных панелей [2]. Постоянный ток от солнечных модулей заряжает батареи в системе под управлением регулятора нагрузки. Силовая электроника, состоящая из инвертора и преобразователя переменного/постоянного тока, обеспечивает пользователя 12 В постоянного тока и 230 В переменного тока.

Консорциум компаний ENGIE Solutions, Siemens Neftegaz & Energetika, Centrax, Arttic, Немецкого аэрокосмического центра (DLR) и четырех европейских университетов запустил

проект при поддержке Европейской комиссии в рамках программы развития исследований Horizon 2020 [3]. Цель проекта – доказать, что водород можно производить с использованием возобновляемых источников энергии, хранить, а затем добавлять к природному газу, который используется на тепловых электростанциях. Для этих целей модернизируется существующая промышленная газовая турбина Siemens SGT-400.

Российская электрохимическая компания ИнЭнерджи ведет разработки автономных энергоустановок с использованием топливных элементов разных типов. Так, ими была разработана Энергоустановка на основе водород-воздушных топливных элементов с полимерной протонообменной мембраной «Астра» [4]. Преимуществами этой технологии являются высокий КПД и экологичность. Генераторы с такими топливными элементами могут использоваться как в качестве силовых установок на транспорте, так и для стационарного применения (в т. ч. с возможностью утилизации тепла). Номинальная электрическая мощность одного модуля «Астра» может достигать 100 кВт, а ресурс работы – 40 000 часов.

Другая Российская компания – ООО «Поликом» – специализируется на производстве бесщелочных электролизеров на основе протонообменных мембран. Отличительной особенностью такого электролиза является то, что в качестве электролита используется не жидкость (обычно – раствор щелочи), а твердая полимерная мембрана, обладающая протонной проводимостью (Proton Exchange Membrane). На основе данных технологий компания разработала водородную заправочную станцию на базе ФИЦ ПХФ и МХ РАН [5]. Заправочная станция включает источник водорода, промежуточный накопитель водорода низкого давления, промежуточный накопитель водорода высокого давления и заправочный модуль. Генератор водорода производит водород, который запасается под давлением до 40 атм в накопителе низкого давления. По мере его заполнения включается водородный компрессор, который перекачивает водород в накопитель высокого давления, где он запасается при 400 атм. Заправка транспортного средства осуществляется с помощью заправочного рукава и пистолета путем перепуска водорода из накопителя высокого давления в бак транспортного средства.

При этом контролируется скорость перетекания водорода, его температура и давление. Узел учета фиксирует указанные параметры, а также вычисляет количество поступившего водорода.

Среди научных разработок следует отметить коллектив Лаборатории водородных энергетических технологий ОИВТ РАН, который представил разработку нового энергоблока мощностью в 1 кВт, где используется металлгидридный накопитель водорода и водородно-воздушный низкотемпературный топливный элемент. Система H₂Smart имеет емкость хранения до 1000 н.л. водорода. Теплообмен между топливным элементом и реактором осуществляется через радиатор, нагревающий воду внутри системы. Выход системы составляет 220В с использованием инвертора [6, 7]. Водородно-воздушный топливный элемент был выбран из-за лучших характеристик маневренности, по сравнению с высокотемпературными топливными элементами, и из-за модульной конструкции с отсутствием движущихся частей. В качестве металлгидридного накопителя водорода был выбран порошок интерметаллида LaNi₅, который работает при температурах, близких к температуре окружающей среды, и при относительно низких давлениях, но имеет низкую эффективную теплопроводность и высокую теплоту реакции (~40 кДж/моль H₂). Стабилизация была обеспечена за счет использования жидкостного охлаждения топливного элемента.

Исследования в Комплексе лабораторий водородного материаловедения ФИЦ ПХФ и МХ РАН по практическому применению композитов на основе графеноподобных материалов (ГПИМ) также были направлены на разработку металлгидридных систем хранения водорода и водородных компрессоров, характеристики которых значительно улучшаются при использовании композитов гидридов металлов с различными углеродными наноструктурами, что делает композиты пригодными для изготовления прототипов систем резервного накопления и хранения водородной энергии [8, 9]. Недавно нами было показано, что использование композитов на основе интерметаллических соединений с незначительными количествами (≥ 1 мас.%) углеродных добавок приводит к заметным улучшениям характеристик среднemasштабных (до 1 кг H₂) аккумуляторов водорода, в

том числе увеличению теплопередачи в слое металлгибрида (МГ) и снижению напряжений на стенке контейнера, связанных с увеличением объема частиц МГ при гидрировании. Мы ожидаем, что улучшения будут более заметными при использовании ГПМ вместо графита. Соответствующие экспериментальные исследования в настоящее время продолжаются.



Рис. МГ аккумуляторы водорода, разработанные в Комплексе лабораторий водородного материаловедения ФИЦ ПХФ и МХ РАН

В состав разработанной нами системы входят: солнечные панели; контроллер заряда (макс. 60 А 48 В); инвертор (~ 220 В, 50 Гц); свинцово-кислотные аккумуляторные батареи 24 В; электролизер (640 Вт, давление H_2 на выходе 13 бар, расход H_2 на выходе не более 90 нл/ч); металлгидридные накопители водорода собственного производства ($2 \times 3,2 \text{ Нм}^3$, давление H_2 1,15 бар, расход H_2 в выходном трубопроводе 13 Нл/мин); водородно-воздушный топливный элемент мощностью 1,2 кВт. Данная установка является полностью автономной и не требует внешнего источника питания.

Все еще остаются проблемы, препятствующие внедрению систем водородного аккумулирования энергии. Первая проблема – это безопасное и эффективное хранение и доставка водорода. Здесь можно использовать хранение водорода в гидридах металлов как вариант для приложений малого и среднего масштаба ($0,01\text{--}30 \text{ Нм}^3 H_2$). Еще одним ключевым компонентом

является компримирование водорода, позволяющее увеличить плотность запасаемой энергии. Здесь металлгидридное термосорбционное компримирование водорода также имеет ряд преимуществ по сравнению с другими широко используемыми методами, такими как механическое сжатие [10].

В работе приведены результаты, полученные в рамках Госзадания (Номер государственной регистрации АААА-А19-119061890019-5).

Библиографический список

- [1] <https://www.cummins.com/news/releases/2019/09/09/cummins-closes-its-acquisition-hydrogenics>
- [2] https://www.heliocentrisacademia.com/product/Solar_hydrogen_trainer
- [3] <https://cordis.europa.eu/project/id/884229>
- [4] <https://inenergy.ru/astra>
- [5] <https://vodorod.pro/vodorodnye-zapravochnye-stancii>
- [6] Khayrullina A.A., Blinov D.V., Borzenko V.I. // Energy. 2019. V. 183. P. 1244–1252.
- [7] Khayrullina A., Blinov D., Borzenko V. // Int. J. Hydrogen Energy. 2019. V. 44. P. 19168–19176.
- [8] Tarasov B.P., Fursikov P.V., Volodin A.A., Bocharnikov M.S., Shimkus Y.Y., Kashin A.A., Yartys V.A., Chidziva S., Pasupathi S., Lototskiy M.V. // Int. J. Hydrogen Energy. 2021. V. 46. P. 13647–13657.
- [9] Tarasov B.P., Arbutov A.A., Volodin A.A., Fursikov P.V., Mozhhuhin S.A., Lototskiy M.V., Yartys V.A. // J. Alloy. Compd. 2022. V. 896. Article 162881.
- [10] Tarasov B.P., Bocharnikov M.S., Yanenko Y.B., Fursikov P.V., Minko K.B., Lototskiy M.V. // J. Phys.: Energy. 2020. V. 2. Article 024005.

Информация об авторе / Information about the author

Володин Алексей Александрович – кандидат химических наук, старший научный сотрудник Комплекса лабораторий водородного материаловедения, Федеральный исследовательский центр проблем химической физики и медицинской химии РАН, г. Черноголовка, alexvol@icp.ac.ru

Volodin Aleksei Aleksandrovich – Cand. Sc. (Chemistry), Complex of laboratories for hydrogen materials science, Senior Researcher, Federal Research Center of Problems of Chemical Physics and Medicinal Chemistry of the Russian Academy of Sciences, Chernogolovka, alexvol@icp.ac.ru

УДК 544.43
ББК 24.5

Л.Б. Кочетова, Т.П. Кустова, Е.В. Васильева
Ивановский государственный университет

**КВАНТОВО-ХИМИЧЕСКОЕ МОДЕЛИРОВАНИЕ
МЕХАНИЗМОВ РЕАКЦИЙ АЦИЛИРОВАНИЯ
ТИРОЗИЛПРОЛИНА И ЕГО АНАЛОГА,
ВОССТАНОВЛЕННОГО ПО КАРБОКСИЛЬНОЙ
ГРУППЕ, В ГАЗОВОЙ ФАЗЕ**

Аннотация. Проведено квантово-химическое моделирование механизмов реакций тирозилпролина и тирозилпролина, восстановленного по карбоксильной группе, с 4-нитрофенилбензоатом. Установлено, что процессы протекают по механизму $S_{\text{A}}\text{N}$. Энергии активации стадий реакции значительно выше в реакции *Tyr-Pro(CH₂OH)*; наиболее значимый вклад в кинетику ацилирования *Tyr-Pro* и *Tyr-Pro(CH₂OH)* вносит энтропийный фактор.

Ключевые слова: квантово-химическое моделирование, механизмы реакций, тирозилпролин, 4-нитрофенилбензоат.

L.B. Kochetova, T.P. Kustova, E.V. Vasilyeva
Ivanovo State University

**QUANTUM CHEMICAL SIMULATION OF MECHANISM
OF ACYLATION OF TYROSYLPROLINE
AND ITS AND ITS ANALOGUE,
REDUCED BY CARBOXYL GROUP, IN THE GAS PHASE**

Annotation. Quantum-chemical simulation of the reaction mechanisms of tyrosylproline and tyrosylproline reduced at the carboxyl group with 4-nitrophenyl benzoate has been carried out. It has been established that the processes proceed according to the $S_{\text{A}}\text{N}$ mechanism. The activation energies of the reaction steps are much higher in the *Tyr-Pro(CH₂OH)* reaction; the most significant contribution to the acylation kinetics of *Tyr-Pro* and *Tyr-Pro(CH₂OH)* is made by the entropy factor.

Keywords: quantum chemical simulation, reactions mechanisms, tyrosylproline, 4-nitrophenyl benzoate.

Аминокислоты и олигопептиды известны своей биологической активностью, в частности дипептид тирозилпролин (*Tyr-Pro*) и его аналоги, модифицированные по карбоксильной группе пролина, обладают анальгетическим действием. Модификация *Tyr-Pro* и его аналогов по аминогруппе может усилить их биологическую активность или привести к проявлению новой. В этой связи, интересным представляется исследование механизмов ацилирования по аминогруппе *Tyr-Pro* и его аналога с восстановленной карбоксильной группой *Tyr-Pro(CH₂OH)*.

С помощью программного пакета Firefly 7.1g (Granovsky Alex A., Firefly version 7.1.G. [www http:// classic.chem.msu.ru /gran/firefly/index.html](http://classic.chem.msu.ru/gran/firefly/index.html).) методом RHF/6-31G(d) в настоящей работе проведено моделирование механизма газофазных реакций 4-нитрофенилбензоата (4-НФБ) с тирозилпролином (*Tyr-Pro*) и его аналогом, восстановленным по карбоксильной группе (*Tyr-Pro(CH₂OH)*) путем построения трехмерных поверхностей потенциальной энергии реакций (ППЭ).

Изучаемые процессы протекают по уравнениям (1–2):

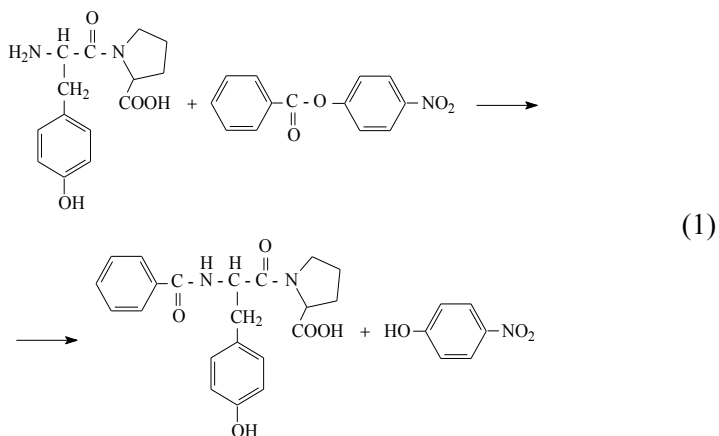

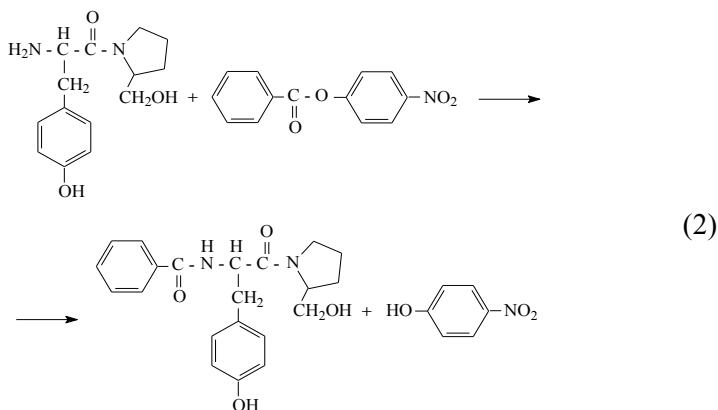

Для реакции 4-НФБ с *Tyr-Pro* сначала был построен аксиально-тыловой фрагмент ППЭ, т. к. из данных литературы было известно, что реакции с участием сложных эфиров могут идти в аксиальном, либо тыловом направлении по отношению к карбоксильной группе. При проведении моделирования в качестве варьируемых внутренних координат системы использовали расстояние между карбонильным атомом углерода 4-НФБ и азота первичной аминогруппы дипептида – $r(\text{C-N})$, которое меняли от 4,0 до 1,0 Å с шагом 0,1 Å и угол атаки нуклеофила (дипептида) на карбонильный атом углерода сложного эфира ($\angle\text{NCO}$), который меняли 90° до 180° с шагом 10° .

Проведенный расчет, однако, показал (рис. 1а), что в указанных направлениях реакция не идет, т. к. на ППЭ отсутствуют минимумы и максимумы, т. е. в процессе не образуются активированные комплексы, интермедиаты и продукты. При сближении молекул реагентов энергия системы плавно возрастает. На коротких расстояниях $r(\text{C-N})$ от молекулы эфира отщепляется феноксид-ион, но при этом атом водорода не отщепляется от аминогруппы дипептида и молекула побочного продукта не образуется. Такой результат может быть следствием стерических затруднений в системе, содержащей четыре объемные циклические структуры, или отсутствия учета сольватации. Специфическая сольватация, в частности, могла бы способствовать образованию связи между атомами кислорода и водорода.

В дальнейшем нами был рассчитан фронтально-аксиальный фрагмент ППЭ реакции 4-НФБ с *Tyr-Pro* (рис.16). В качестве варьируемых внутренних координат системы рассматривали расстояние между карбонильным углеродом 4-НФБ и азотом аминокетильной группы дипептида – $r(\text{C-N})$, которое меняли от 4,0 до 1,0 Å с шагом 0,1 Å и угол атаки нуклеофила на карбонильный атом углерода ($\angle\text{NCC}$), который меняли 90° до 180° с шагом 10° .



Рис. Контурные карты ППЭ газофазных реакций: 4-НФБ с *Tyr-Pro*, аксиально-тыловой фрагмент (а), 4-НФБ с *Tyr-Pro*, фронтально-аксиальный фрагмент (б), 4-НФБ с *Tyr-Pro(CH₂OH)* фронтально-аксиальный фрагмент (в). × – активированный комплекс (АК) реакции

Оказалось, что изучаемый процесс протекает по единственному пути, соответствующему атаке нуклеофила на π^* -орбиталь карбоксильной группы эфира под углом $\angle\text{NCC} \approx 100^\circ$. В конце маршрута угол атаки нуклеофила увеличивается до 140° в продукте реакции. На пути реакции имеется минимум, соответствующий образованию интермедиата при $\angle\text{NCC} = 110^\circ$, $r(\text{C-N}) = 1,8$ Å и две седловые точки, соответствующие активированным комплексам (АК), что свидетельствует о протекании процесса по стадийному механизму присоединения-отщепления $S_{\text{A}}\text{N}$. На ППЭ имеется также минимум при $\angle\text{NCC} = 110^\circ$ и $r(\text{C-N}) = 2,5$ Å, не соответствующий образованию промежуточного продукта. В этом минимуме нарушается внутримолекулярная Н-связь между первичным азотом тирозина и водородом карбоксильной группы пролина в молекуле *Tyr-Pro*, и образуется новая Н-связь между указанным атомом водорода и карбонильным кислородом *Tyr-Pro*.

АК реакции образуются при расстояниях между реагирующими молекулами $r(\text{C-N}) \approx 1,9 \text{ \AA}$ ($\angle\text{NCC} = 100^\circ$) – АК1 и $r(\text{C-N}) \approx 1,3 \text{ \AA}$ ($\angle\text{NCC} = 130^\circ$) – АК2. Продукты образуются при $r(\text{C-N}) = 1,2 \text{ \AA}$ и $\angle\text{NCC} = 140^\circ$. Одновременно отщепляется молекула 4-нитрофенола – на это указывают длины связей N-H и C-O: в АК2 они равны $1,010 \text{ \AA}$ и $1,602 \text{ \AA}$, а в продукте – $3,210 \text{ \AA}$ и $3,334 \text{ \AA}$, и длина образующейся связи O-H: в АК2 она равна $2,314 \text{ \AA}$, а в продукте – $0,951 \text{ \AA}$.

Расчет параметров АК реакции (АК1 и АК2, табл.) проводили с помощью команды SADPOINT. Активированные комплексы имеют структуру, близкую к тетраэдрической, т. к. при сближении молекул реагентов карбоксильная группа переходит из sp^2 -гибридного состояния в sp^3 -гибридное.

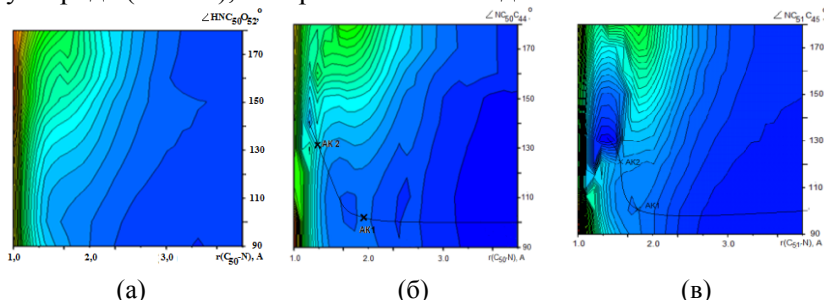
**Геометрические характеристики АК и интермедиата
газофазных реакций 4-НФБ с Tyr-Pro и Tyr-Pro(CH₂OH)**

Параметр	4-НФБ + Tyr-Pro			4-НФБ + Tyr-Pro(CH ₂ OH)		
	АК1	АК2	Интермедиат	АК3	АК4	Интермедиат
$r(\text{C-N}), \text{ \AA}$	1.90	1.30	1.80	1.80	1.50	1.70
$P(\text{C-N})$	0.33	0.65	0.43	0.33	0.64	0.44
$r(\text{C-O}), \text{ \AA}$	1.41	1.60	1.44	1.41	1.57	1.43
$P(\text{C-O})$	0.74	0.69	0.7	0.76	0.57	0.73
$\angle\text{NCC}, ^\circ$	110	130	110	100.0	120.0	100.0
$\angle\text{HNCO}, ^\circ$	55.0	51.9	54.80	41.6	33.1	38.3

В АК1 начинается формирование связи между атомом азота первичной аминогруппы дипептида и углеродом карбоксильной группы сложного эфира, но связь с уходящей группой сохраняется; затем образуется интермедиат. АК2 предшествует разрыву связи с уходящей группой в молекуле эфира. В интермедиате уже сформирована слабая связь C-N, а связь C-O еще не разорвалась.

Энергии активации стадий реакции, рассчитанные как разности в энергиях реагентов и АК1 для первой стадии и интермедиата и АК2 – для второй, составили 89.2 кДж/моль и 97.1 кДж/моль . Отсюда следует, что лимитирует в изучаемом процессе вторая стадия – отщепления уходящей группы.

Для реакции 4-НФБ с *Tyr-Pro(CH₂OH)* нами был рассчитан фронтально-аксиальный фрагмент ППЭ (рис. в) в координатах $r(\text{C-N})$, и угла $\angle\text{NCC}$, как и в предыдущем случае. Указанный процесс идет по единственному пути минимальной энергии, который, как и в реакции с тирозилпролином, начинается аксиальной π -атакой нуклеофила под углом $\angle\text{NCC} \approx 100^\circ$; угол атаки резко увеличивается в конце маршрута и достигает 130° в продукте реакции. На пути реакции присутствует минимум, соответствующий образованию интермедиата при $\angle\text{NCC} = 100^\circ$, $r(\text{C-N}) = 1,7 \text{ \AA}$ и две седловые точки. Таким образом, реакция *Tyr-Pro(CH₂OH)* с 4-НФБ в газовой фазе протекает по механизму $\text{S}_{\text{A}}\text{N}$.

АК образуются при $r(\text{C-N}) \approx 1,8 \text{ \AA}$ и $\angle\text{NCC} = 100^\circ$ – АК3 и при $r(\text{C-N}) \approx 1,5 \text{ \AA}$ и $\angle\text{NCC} = 120^\circ$ – АК4, а продукты – при $r(\text{C-N}) = 1,4 \text{ \AA}$ и $\angle\text{NCC} = 130^\circ$. Одновременно отщепляется молекула 4-нитрофенола: на это указывают длины связей N-H и C-O: в АК4 они равны $1,006 \text{ \AA}$, $1,569 \text{ \AA}$, а в продукте – $2,179 \text{ \AA}$, $3,448 \text{ \AA}$, и длина формирующейся связи O-H: в АК4 она равна $2,179 \text{ \AA}$, а в продукте – $0,953 \text{ \AA}$.

Структура реакционных центров в АК реакции (АК3 и АК4, табл.) близка к тетраэдрической, как и в реакции с *Tyr-Pro*. В АК3 начинается формирование связи между атомом азота *Tyr-Pro(CH₂OH)* и карбонильным углеродом эфира, связь с уходящей группой при этом сохраняется. Затем образуется интермедиат, близкий к тетраэдрическому. АК4 предваряет разрыв связи с уходящей группой в молекуле 4-НФБ. В интермедиате формируется слабая связь C-N, а связь C-O разрывается, но еще не разрывается.

Энергии активации стадий реакции составили 136.4 кДж/моль и 188.9 кДж/моль , т. е. лимитирующей стадией изучаемого процесса, как и в реакции 4-НФБ с *Tyr-Pro* является вторая стадия – отщепления уходящей группы.

Сравнение энергий активации стадий реакции *Tyr-Pro(CH₂OH)* с аналогичными характеристиками процесса с участием *Tyr-Pro* показывает, что они значительно выше в первой реакции. Это противоречит кинетическим данным указанных процессов, согласно которым, *Tyr-Pro(CH₂OH)* существенно

более активен в ацилировании. Можно предположить, что наиболее значимый вклад в кинетику ацилирования *Tyr-Pro* и *Tyr-Pro(CH₂OH)* вносит энтропийный фактор.

Информация об авторах / Information about the authors

Кочетова Людмила Борисовна – доктор химических наук, профессор кафедры фундаментальной и прикладной химии, Ивановский государственный университет, г. Иваново, Россия, kochetova_lb@mail.ru

Kochetova Ludmila Borisovna – Doct. Sc (Chemistry), Department of Fundamental and Applied Chemistry, Professor, Ivanovo State University, Ivanovo, Russia, kochetova_lb@mail.ru

Кустова Татьяна Петровна – доктор химических наук, директор Института математики, информационных технологий и естественных наук, Ивановский государственный университет, г. Иваново, Россия, kustova_t@mail.ru

Kustova Tat'yana Petrovna – Doct. Sc (Chemistry), Director of Institute of Mathematics, Information Technologies and Natural Sciences, Ivanovo State University, Ivanovo, Russia, kustova_t@mail.ru

Васильева Екатерина Владимировна – студентка ИМИТиЕН, Ивановский государственный университет, г. Иваново, Россия, vasilyeva.e.v.69@mail.ru

Vasilyeva Ekaterina Vladimirovna – Student, Institute of Mathematics, Information Technologies and Natural Sciences, Ivanovo State University, Ivanovo, Russia, vasilyeva.e.v.69@mail.ru

УДК 544.08 + 544.112

ББК 24.53

А.Н. Лапшин

Федеральный исследовательский центр проблем химической физики и медицинской химии РАН, г. Черноголовка

СОВРЕМЕННЫЕ МЕТОДЫ МОЛЕКУЛЯРНОЙ СПЕКТРОМЕТРИИ В ИССЛЕДОВАНИИ ПОЛИМЕРНЫХ СОЕДИНЕНИЙ

Аннотация. Обсуждаются современные методы молекулярной спектроскопии в исследовании высокомолекулярных соединений, анализируется применимость методов измерений в решении широкого круга аналитических задач. Рассматриваются достоинства и недостатки каждого из подходов.

Ключевые слова. Полимерные материалы, молекулярная спектроскопия, ИК спектроскопия, НПВО.

A.N. Lapshin

Federal Research Center of Problems of Chemical Physics and Medicinal Chemistry RAS, Chernogolovka

MODERN APPROACHES OF MOLECULAR SPECTROMETRY IN THE STUDY OF POLYMER COMPOUNDS

Annotation. Modern methods of molecular spectrometry in the study of macromolecular compounds are discussed, and the applicability of measurement methods in solving a wide range of analytical problems is analyzed. The advantages and disadvantages of each of the approaches are considered.

Keywords: Polymer materials, molecular spectrometry, IR spectrometry, ATR.

Полимерные материалы играют значительную роль в общественной жизни человека и экономике большинства стран мира. Области применения полимеров настолько разнообразны, что достаточно сложно представить сферу нашей жизни, где бы

мы не встретили полимерный материал. Благодаря химической науке разработаны полимеры, обладающие специфическими свойствами: сверхпрочные [1], элетропроводящие [2], фотоактивные [3], термостабильные [4, 5] и т. д.

Основными методами исследования высокомолекулярных соединений являются: элементный анализ, ядерный магнитный резонанс (ЯМР), масс-спектрометрия, рентгеноспектральные и ретгенодифракционные методы анализа, термогравиметрия и дифференциальная сканирующая калориметрия, однако особо следует выделить методы молекулярной спектроскопии, к которым относятся инфракрасная спектроскопия (ИК) и спектроскопия комбинационного рассеяния света (КР) или иначе Рамановская спектроскопия.

Методы молекулярной спектроскопии основаны на изучении той области электромагнитного излучения, которая взаимодействует с колебательными уровнями молекул. Причем поглощение излучения происходит не во всем диапазоне, а только на тех отрезках, где энергия кванта излучения совпадает с энергией колебания связи в молекуле. При этом часть энергии излучения поглощается на строго определенных участках, что приводит к появлению характеристических спектральных полос поглощения в случае ИК или сдвигов в КР спектроскопии.

Полимеры представляют собой последовательность повторяющихся участков (мономерных звеньев), которые, в свою очередь, являются достаточно простыми молекулами, содержащими определенные функциональные группы и связи.

Колебания данных связей и функциональных групп являются объектами исследования методами молекулярной спектроскопии.

Использование методов молекулярной спектроскопии предоставляет нам те же данные, что и такие методы как ЯМР или масс-спектрометрия, однако существует ряд фундаментальных задач, которые возможно решить только с использованием методов ИК или КР спектроскопии.

Так, выявление зависимости влияния внешних факторов, таких как температура, механическое воздействие, магнитные поля, электрические токи, на химический состав и структуру

полимера возможно только с использованием методов ИК и КР спектроскопии. Кроме того, методы молекулярной спектроскопии применимы для количественного определения компонентов смеси с использованием закона Бугерта-Ламберта-Берра:

$$A = lg \frac{I_0}{I_\lambda} = \varepsilon * C * l,$$

$$\frac{I_0}{I_\lambda} = 10^{-\varepsilon * C * l},$$

где: A – оптическая плотность, AU;
 ε – молярный коэффициент экстинкции, л/(моль*см);
 I_0 – интенсивность падающего излучения;
 I_λ – интенсивность прошедшего излучения;
 C – концентрация компонента, моль/л;
 l – длина оптического пути, см.

Количественный анализ чаще применим при использовании режима на пропускание, однако с некоторыми допущениями его можно использовать и для других режимов измерения.

Режим на пропускание применяется также для анализа динамической стабильности полимеров в исследовании механических свойств полимеров.

В последние годы технические возможности молекулярной спектроскопии значительно расширились благодаря введению различных приемов регистрации спектров (рис. 1).



Рис. 1. Принцип работы метода Нарушенного полного внутреннего отражения (НПВО)

Так, широко используемый для качественного анализа образцов без пробоподготовки метод нарушенного полного внутреннего отражения (НПВО) основан на эффекте поглощения ИК излучения образцом на границе раздела вещества с высоким показателем преломления (НПВО-кристалл) и образца с относительно низким показателем преломления.

Этот метод, благодаря установке НПВО-кристалла на оптоволоконный датчик, нашел широкое применение не только в лабораторных применениях, но и в промышленном online анализе веществ, в том числе во взрывоопасных, токсичных и радиоактивных производственных зонах.

Описанные выше две методики проведения измерений имеют самое широкое распространение как отдельно, так и в комплексе с другими физико-химическими методами исследования.

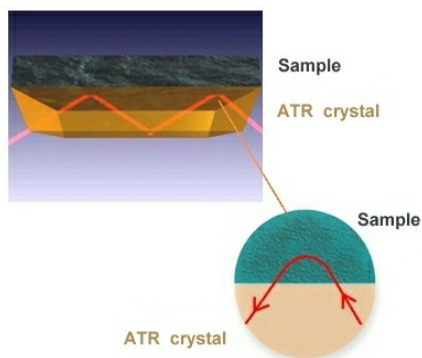
Существует подход, в котором в режиме пропускания регистрируются спектры компонентов газовых смесей, выделяющихся при разложении полимерных материалов в термогравиметрических анализаторах, тем самым обеспечивая проведение комплексного анализа материалов (не только термическую стабильность, но и установление состава исходного высокомолекулярного соединения), оценивая качественный и количественный составы газов.

Метод НПВО нашел применение в комплексе с электрохимическими методами анализа, что позволило с высокой точностью определять продукты, интермедиаты и устанавливать механизмы реакций, протекающих на электродах или в электролите в течение электрохимических процессов.

Кроме описанных выше приемов регистрации спектров, существуют менее распространенные методики, которые можно объединить в группу методов отражения, к ним относятся диффузное отражение, зеркальное отражение и как особый вид зеркального отражения – отражение/поглощение в «скользящем луче».

Режим отражения применяется к образцам, объектом исследования которых является исключительно поверхность, без участия объема образца. Чаще такими объектами являются тонкие слои на поверхности полимеров, такие как: защитные слои, тонкие окисленные пленки, сорбированные на поверхности слои (монослои).

Основной принцип метода отражения основан на отражении падающего излучения от образца под углом, равным углу падения излучения (рис. 2).



Рис. 2. Принцип работы метода зеркального отражения

В случае нормального отражения угол падения\отражения варьируется в пределах $0-45^\circ$ от нормали к поверхности и применяется в большинстве случаев к образцам с поверхностью с высоким коэффициентом отражения (полированным, отлитым на зеркальную поверхность).

Метод диффузного отражения применяется к образцам с развитой поверхностью: порошкам, шероховатым образцам (рис. 3).

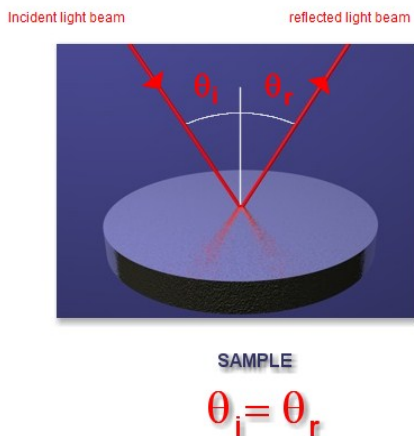

Рис. 3. Принцип работы метода диффузного отражения

При этом в оборудовании для регистрации спектра используются специальные собирающие зеркала, т. к. падение излучения к поверхности происходит под фиксированным углом, в то время как разноориентированные участки поверхности отражают излучение под углами, отличающимися от угла падения, и требуется наличие оптического элемента, собирающего излучение и фокусирующего его по оптической оси спектрометра. Метод скользящего пучка совмещает в себе два режима: зеркального отражения и пропускания. Реализуется данный метод при углах падения\отражения излучения, близких к 90° от нормали, и применяется только к объектам в виде очень тонких пленок, вплоть до монослоев, нанесенных на отражающую поверхность. При этом большие углы падения\отражения позволяют рассматривать тонкую пленку на поверхности «зеркала» как очень тонкую кювету, в которой происходит поглощение излучения.

Основным отличием в спектрах, зарегистрированных в режимах на пропускание, и НПВО от спектров, зарегистрированных в режимах на отражение, является вид спектра, так называемый «вид производной» в случае спектров отражения, что связано дисперсией показателя преломления в зависимости от волнового числа. Применение двух интегральных преобразований Крамерса-Кронига [6] позволяет привести к виду спектра, зарегистрированного в режиме на пропускание, учитывая вклад мнимой и действительной частей диэлектрической функции.

Тем не менее, регистрация спектров в режиме отражения, особенно в режиме диффузного отражения применяется при проведении исследований сорбционных процессов на образцах, находящихся в контролируемой по составу газовой среде, в широком температурном диапазоне.

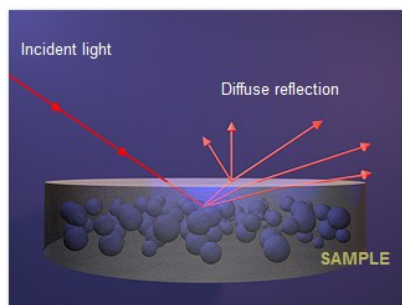
Таким образом, можно уверенно утверждать, что методы молекулярной спектроскопии можно рассматривать не только как инструмент физико-химического анализа, но и как серьезный исследовательский инструмент, позволяющий открывать новые подходы для установления не только количественного и качественного составов исследуемых объектов, но выявлять и подтверждать механизмы химических реакций.

Обзор подготовлен в рамках Госзадания (Номер государственной регистрации АААА-А19-119061890019-5).

Библиографический список

- [1] Cosimbesc L., Malhotra D., Pallaka M.R., Swita M.S. // ACS Omega. 2022. V. 7. P. 32026–32037.
- [2] Sapurina I.Yu., Kompan M.E., Zabrodskii A.G., Stejskal J., Trchova M. // Russ. J. Electrochem. 2007. V. 43. P. 528–536.
- [3] Brabec C.J., Sariciftci N.S., Hummelen J.C. // Adv. Funct. Mater. 2001. V. 11. P. 15–26.
- [4] Korshak V.V., Krongauz E.S. // Russ. Chem. Rev. 1964. V. 33. P. 609–635.
- [5] Salas N.S., Gutiérrez F.O., Mora-Murillo L.D., Corrales Ureña Y., Johnson S., Vega Baudrit J., González-Paz R.J. // J. Renew. Mater. 2017. V. 5. P. 313–322.
- [6] Mayerhöfer T.G., Ivanovski V., Popp J. // Spectrochimica Acta Part A: Molecular and Biomolecular Spectroscopy. 2022. V. 270. Article 120799.

Информация об авторе / Information about the author

Лапшин Александр Николаевич – кандидат химических наук, ведущий инженер Лаборатории материалов для водородного аккумулирования энергии, Федеральный исследовательский центр проблем химической физики и медицинской химии РАН, г. Черноголовка, Россия, lapshin@icp.ac.ru

Lapshin Alexandr Nikolaevich – Cand. Sc. (Chemistry), Laboratory of Materials for Hydrogen Energy Storage, Lead Engineer, Federal Research Center of Problems of Chemical Physics and Medicinal Chemistry RAS, Chernogolovka, Russia, lapshin@icp.ac.ru

УДК 543.3+544.169
ББК 24.234

Н.А. Магдалинова, М.В. Клюев
Ивановский государственный университет

ВЛИЯНИЕ РАСТВОРИТЕЛЯ В ГИДРИРОВАНИИ НЕПРЕДЕЛЬНЫХ СОЕДИНЕНИЙ: КВАНТОВО-ХИМИЧЕСКИЙ ПОДХОД

Аннотация. В статье представлены результаты квантово-химического моделирования реакции гидрирования непредельных органических соединений с учетом растворителя (этанола) в континуальной модели РСМ. Обсуждаются геометрические, электронные и энергетические характеристики молекул с учетом сольватации.

Ключевые слова: квантово-химическое моделирование, гидрирование, непредельные органические соединения, растворитель.

N.A. Magdalinova, M.V. Klyuev
Ivanovo State University

EFFECT OF A SOLVENT IN THE HYDROGENATION OF UNSATURATED COMPOUNDS: A QUANTUM CHEMICAL APPROACH

Annotation. The article presents the results of quantum-chemical modeling of the hydrogenation reaction of unsaturated organic compounds, taking into account the solvent (ethanol) in the RSM continuum model. The geometric, electronic, and energy characteristics of the molecules are discussed, taking into account solvation.

Keywords: quantum chemical modeling, hydrogenation, unsaturated organic compounds, solvent.

Одним из важнейших процессов в современном органическом синтезе является гидрирование непредельных органических соединений. В жидкофазном варианте гидрирования важную роль играет растворитель, природа которого влияет как на реагенты, так и на активные центры катализатора.

Целью работы является квантово-химическое моделирование реакции гидрирования непредельных органических соединений (гексен-1, циклогексен, аллиловый спирт, акриловая кислота и винилацетат) (схема) с учетом растворителя. Выбранные для исследования соединения отличаются положением связи С=C в углеродном скелете и наличием заместителей разной природы у атомов углерода при двойной связи. Данный выбор обусловлен изучением влияния этих особенностей строения непредельных органических соединений на их реакционную способность в гидрировании.

Схема

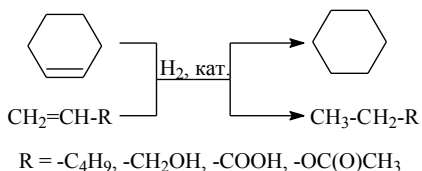

Квантово-химические расчеты непредельных органических соединений (схема) выполнены с использованием гибридного метода функционала плотности DFT/B3LYP и базиса cc-pVTZ (пакет Firefly QC [1], частично основанном на исходном коде GAMESS (US) [3, с. 1347]) в газовой фазе и с учетом растворителя (этанола, $\epsilon = 24.85$) в континуальном приближении (PCM). Для визуализации квантово-химических расчетов использовали программу Chemcraft [4]. Распределение электронной плотности на атомах было получено в рамках теории NBO (расчетный пакет NWChem) [2]. Некоторые энергетические, электронные и геометрические характеристики исследуемых соединений представлены в табл. 1.

Анализ энергий граничных орбиталей непредельных соединений (табл. 1) показал, что в газовой фазе самое высокое значение энергии ВЗМО у циклогексена (-6.633 эВ), а самое низкое у акриловой кислоты (-7.884 эВ). У этих же соединений энергия НСМО больше у циклогексена (0.462 эВ), а меньше всех у акриловой кислоты (-1.725 эВ). Аналогичная ситуация наблюдается в сольватированных молекулах, однако происходит в основном понижение значений энергий граничных орбиталей за исключением $E_{НСМО}$ аллилового спирта (не меняется).

В этаноле возрастает значение разности энергий НСМО и ВЗМО для акриловой кислоты, отражающей электронодонорную способность молекул, для остальных молекул наличие растворителя мало сказывается на изменении ($E_{НСМО}$ и $E_{ВЗМО}$). Половина разности $E_{НСМО}$ и $E_{ВЗМО}$ представляет абсолютную «жесткость» молекулы, которая уменьшается в ряду: гексен-1 > аллиловый спирт > циклогексен > винилацетат > акриловая кислота и в растворителе практически не меняется.

Таблица 1

**Энергетические, электронные и геометрические характеристики
непредельных органических соединений**

Соединение	Среда	$E_{ВЗМО}, E_{НСМО}, \text{эВ}$	$\eta, \text{В}$	$q(\text{C1})$	$q(\text{C2})$	$\Sigma q(\text{C}=\text{C})$	$l(\text{C}=\text{C}), \text{Å}$
Гексен-1	газовая фаза	-7.085 0.260	3.67	-0.154	-0.387	-0.541	1.327
	этанол	-7.158 0.182	3.67	-0.155	-0.403	-0.558	1.328
Циклогексен	газовая фаза	-6.633 0.462	3.55	-0.185	-0.185	-0.370	1.330
	этанол	-6.694 0.419	3.56	-0.191	-0.191	-0.382	1.331
Аллиловый спирт	газовая фаза	-7.259 -0.134	3.56	-0.179	-0.370	-0.549	1.325
	этанол	-7.358 -0.194	3.58	-0.189	-0.377	-0.566	1.327
Акриловая кислота	газовая фаза	-7.884 -1.725	3.15	-0.306	-0.282	-0.588	1.328
	этанол	-8.033 -1.725	3.15	-0.319	-0.269	-0.588	1.329
Винилацетат	газовая фаза	-7.171 -0.675	3.25	0.119	-0.434	-0.315	1.323
	этанол	-7.175 -0.690	3.24	0.116	-0.440	-0.324	1.323

Длина связи $\text{C}=\text{C}$ в этаноле немного разрыхляется, что способствует её более легкому разрыву при гидрировании. Только в молекуле винилацетата длина двойной связи одинакова как в газовой фазе, так и в этаноле.

В табл. 1 приведены натуральные заряды на атомах углерода связи C=C и суммарный заряд на этой связи ($\Sigma q(C=C)$). Атом углерода при двойной связи, соединенный с функциональной группой или радикалом в случае гексена-1, обозначен C1. Как правило, он менее отрицателен по сравнению с другим атомом (C2) при связи C=C. В циклогексене заряды на атомах равные, поскольку атомы одинаковые. В винилацетате $q(C1)$ имеет положительное значение, а в акриловой кислоте – наиболее отрицательное значение, т. к. C1 связан с электроноакцепторной карбоксильной группой. В сольватированных молекулах гексена-1, циклогексена, аллилового спирта и винилацетата заряды на атомах углерода становятся более отрицательными. В связи с этим более отрицательным становится суммарный заряд на связи C=C. В случае сольватации акриловой кислоты наблюдается перераспределение электронной плотности и соответственно зарядов на атомах углерода при двойной связи и суммарный заряд не меняется. В среде этанола наиболее отрицательное значение $\Sigma q(C=C)$ у акриловой кислоты (-0.588), а менее отрицательное – у винилацетата (-0.324). Согласно литературным данным [6, 7, с. 30], в каталитическом гидрировании преимущественно участвует положительно заряженный водород и если в качестве индекса реакционной способности выбрать суммарный заряд на связи C=C, то можно предположить, что реакция гидрирования непредельных соединений будет протекать с уменьшением константы скорости реакции в ряду: акриловая кислота > аллиловый спирт > гексен-1 > циклогексен > винилацетат.

Полную энергию молекулы в растворителе ($E_{\text{полн.}}$) можно представить как сумму двух отдельных вкладов [5, с. 1015]:

$$E_{\text{полн.}} = E_M + E_C,$$

где E_M – энергия изолированной молекулы, т. е. в вакууме; E_C – энергия сольватации.

В табл. 2 представлены энергетические параметры сольватации молекул изученных непредельных органических соединений. Рассчитанные из формулы (1) энергии сольватации молекул непредельных органических соединений имеют отрицательные значения. При этом значения E_C молекул гексена-1 и циклогексена минимальны, что, по-видимому, связано с их неполярной

природой и отсутствием полярных функциональных групп. Это указывает на слабое взаимодействие этих соединений с растворителем, а значит и на меньшую сольватацию по сравнению с другими непредельными соединениями. Видно, что при переходе вещества из газовой фазы в среду растворителя наблюдается выделение тепла ($\Delta H_C < 0$). Энтальпия вносит наибольший вклад в свободную энергию Гиббса. Изменение энтропии имеет небольшое в большинстве случаев положительное значение ($\Delta S_C > 0$), что связано с небольшими изменениями валентных углов и длин связей в функциональных группах, соединенных с двойной связью. Для гексена-1 и винилацетата значение энтропии сольватации отрицательное ($\Delta S_C < 0$), что, по-видимому, указывает на возникновение сольватированных частиц со структурированным растворителем в сольватной оболочке, однако небольшие изменения геометрии также наблюдаются.

Таблица 2

Энергетические параметры сольватации непредельных органических соединений в этаноле при $T = 298.15 \text{ K}^*$

Соединение	$-E_M$	$-E_{\text{полн.}}$	E_C	ΔH_C	ΔS_C	ΔG_C
Гексен-1	619460.94	619464.35	-3.42	-4.19	-0.11	-4.16
Циклогексен	616294.32	616297.02	-2.70	-3.44	0.07	-3.36
Аллиловый спирт	507233.42	507249.18	-15.75	-15.94	0.30	-14.31
Акриловая кислота	701725.19	701742.26	-17.07	-17.61	0.55	-17.97
Винилацетат	804930.18	804953.41	-23.24	-23.32	-4.62	-22.08

Примечание. * $\Delta H_C = E_C + \Delta ZPE$; ΔS_C и ΔG_C рассчитывали аналогично формуле (1). Энергетические параметры E_M , $E_{\text{полн.}}$, E_C , ΔH_C и ΔG_C приведены в кДж/моль, ΔS_C – в Дж/(моль·К).

Вычислены энергетические параметры реакции гидрирования исследуемых соединений в газовой фазе и с учетом растворителя при 298.15 К. Присоединение водорода к восстанавливаемым субстратам рассмотрено в двух подходах: 1) с молекулярным водородом (H_2) (табл. 3) и 2) с атомарным водородом (H) (табл. 4).

Таблица 3

Энергетические параметры реакции гидрирования непредельных органических соединений молекулярным водородом при T = 298.15 К

Реакция	ΔG , кДж/моль		ΔS , Дж/(моль·К)	
	газовая фаза	этанол	газовая фаза	этанол
Гексен-1 + H ₂ = гексан	-78.05	-75.36	-121.43	-121.37
Циклогексен + H ₂ = циклогексан	-69.10	-66.79	-126.72	-126.71
Аллиловый спирт + H ₂ = пропанол	-89.18	-86.64	-121.13	-121.06
Акриловая кислота + H ₂ = пропионовая кислота	-88.27	-87.27	-113.51	-114.44
Винилацетат + H ₂ = этилацетат	-79.83	-82.98	-126.17	-124.40

Таблица 4

Энергетические параметры реакции гидрирования непредельных органических соединений атомарным водородом при T = 298.15 К

Реакция	ΔG , кДж/моль		ΔS , Дж/(моль·К)	
	газовая фаза	этанол	газовая фаза	этанол
Гексен-1 + 2H = гексан	-487.10	-484.71	-220.38	-220.32
Циклогексен + 2H = циклогексан	-478.15	-476.14	-225.67	-225.66
Аллиловый спирт + 2H = пропанол	-498.23	-495.99	-220.09	-220.01
Акриловая кислота + 2H = пропионовая кислота	-497.32	-496.61	-212.47	-213.39
Винилацетат + 2H = этилацетат	-488.88	-492.33	-225.12	-223.35

По значениям энергий видно, что протекание реакции более выгодно с атомарным водородом, чем с молекулярным. С увеличением температуры возрастает энтропия молекул, а свободная энергия Гиббса уменьшается. Величины ΔG гидрирования в этаноле повышаются на 1-2.7 кДж/моль по сравнению с газовой фазой, за исключением реакции с участием винилацета-

та, для которой ΔG становится более отрицательной на 3 и 3.5 кДж/моль с молекулярным и атомарным водородом соответственно. Значения ΔS реакции гидрирования с учетом растворителя этого же субстрата уменьшаются на 1.8 Дж/(моль·К) по сравнению с остальными субстратами, для которых ΔS практически не меняется (менее 1 Дж/(моль·К)) в обоих подходах.

Таким образом, изучение влияния растворителя на энергетические, электронные и геометрические характеристики исследуемых соединений показало, что появляется дополнительная поляризация молекул, в результате которой происходит перераспределение электронной плотности на реакционном центре $>C=C<$ соединений. При переходе вещества из газовой фазы в среду растворителя наблюдается выделение тепла ($\Delta H_C < 0$). Энтальпия вносит наибольший вклад в ΔG сольватации.

Библиографический список

1. Granovsky A.A. // Firefly version 8, www <http://classic.chem.msu.su/gran/firefly/index.html>
2. NWChem/ http://www.nwchem-sw.org/index.php/Main_Page
3. Schmidt M.W., Baldrige K.K., Boatz J.A., Elbert S.T., Gordon M.S., Jensen J.H., Koseki S., Matsunaga N., Nguyen K.A., Su S., Windus T.L., Dupuis M., Montgomery J.A. // Journal of Computational Chemistry. 1993. V. 14. P. 1347–1363.
4. Zhurko G.A., Zhurko D.A. Freeware version of Chemcraft for Windows. <http://www.chemcraftprog.com/index.html>
5. Антипин И.С., Мушкин В.Б., Коновалов А.И. Квантово-химическая модель описания сольватационного эффекта в реакциях переноса протона. Предсказание кислотности органических соединений в газовой фазе // ЖОрХ. 1997. Т. 33. Вып. 7. С. 1015–1020.
6. Волкова Т.Г. Теоретическое изучение реакционной способности *орто*-замещенных нитробензолов в гидрировании: дис. ... канд. хим. наук: 02.00.03, 02.00.04. Иваново, 1998. 129 с.
7. Клюев М.В., Волкова Т.Г., Лура Б.Б., Давыдова А.А., Животягина С.Н., Абдуллаев М.Г. Квантово-химические расчеты для изучения строения активных центров катализаторов и механизма гидрирования // Квантово-химические расчеты: структура и реакционная способность органических и неорганических молекул. Иваново, 2003. С. 30–33.

Информация об авторах / Information about the authors

Магдалинова Наталья Александровна – кандидат химических наук, доцент, доцент кафедры фундаментальной и прикладной химии, Ивановский государственный университет, г. Иваново, Россия, mn2408@mail.ru

Magdalinova Natalia Aleksandrovna – Cand. of Chemical Sciences, associate Professor, Department of Fundamental and Applied Chemistry, associate Professor, Ivanovo State University, Ivanovo, Russia, mn2408@mail.ru

Клюев Михаил Васильевич – доктор химических наук, профессор, профессор кафедры фундаментальной и прикладной химии, Ивановский государственный университет, г. Иваново, Россия, klyuev@inbox.ru

Klyuev Mikhail Vasilyevich – Doctor of Chemical Sciences, Professor, Department of Fundamental and Applied Chemistry, Professor, Ivanovo State University, Ivanovo, Russia, klyuev@inbox.ru

УДК 544.169
ББК 24.5

И.А. Филиппов, М.С. Федоров
Ивановский государственный университет

ИЗМЕНЕНИЕ МЕЗОМОРФНЫХ СВОЙСТВ В РЯДУ Н-КОМПЛЕКСОВ НА ОСНОВЕ 4,4'-АЗОПИРИДИНА И АЛКИЛОКСИКОРИЧНЫХ КИСЛОТ

Аннотация. В работе представлены результаты исследования жидкокристаллических свойств водородосвязанных комплексов, образованных 4,4'-азопиридином и алкилоксикоричными кислотами, а также их изменения в зависимости от строения. Приводятся результаты расчетов, направленных на установление факта образования Н-комплексов в следствие самоорганизации. Методами ДСК и поляризационной термомикроскопии определены температурные интервалы существования и типы мезофаз, проанализированы изменение данных характеристик в ряду исследуемых Н-комплексов.

Ключевые слова: 4,4'-азопиридин, Н-комплексы, ДСК, мезоморфные свойства.

I.A. Filippov, M.S. Fedorov
Ivanovo State University

CHANGES IN MESOMORPHIC PROPERTIES OF H-COMPLEXES BASED ON 4,4'-AZOPYRIDINE AND ALKYLOXYCINNAMIC ACIDS

Annotation. The paper presents the results of a study of the liquid crystal properties of hydrogen-bonded complexes formed by 4,4'-azopyridine and alkyloxycinnamic acids, as well as their changes depending on the structure. The results of calculations aimed at establishing the fact of the formation of H-complexes as a consequence of self-organization are presented. By DSC and polarization thermomicroscopy, temperature ranges of existence and mesophase types were determined, changes in these characteristics in a number of studied H-complexes were analyzed.

Keywords: 4,4'-azopyridine, H-complexes, DSC, mesomorphic properties.

Для проведения направленных прикладных исследований важную роль играют фундаментальные знания, имеющие предсказательную способность и позволяющие целенаправленно выбирать объекты исследования, наиболее перспективные в той или иной практической области. Закономерности, выявленные для различных классов соединений, позволят выявлять среди них соединения наиболее перспективные для практического использования и проводить целенаправленные исследования в области создания новых материалов на их основе.

Азопиридиновые фрагменты, включенные в молекулярную структуру жидкокристаллических материалов, представляют особый интерес из-за их способности к *транс-цис*-изомеризации при облучении УФ-светом, на их основе получают фотоперключаемые жидкие кристаллы [1-5].

В данной работе приводятся результаты исследования мезоморфных свойств в ряду водородосвязанных комплексов (Н-комплексов) на основе 4,4'-азопиридина (АП) и алкилоксикоричных кислот (**n-AOKK**): 4-метилоксикоричная, 4-этилоксикоричная, 4-пропилоксикоричная, 3,4,5-триметоксикоричная, 3-гидрокси-4-метоксикоричная кислота.

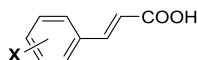
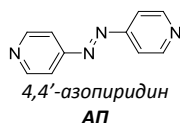

4-метилоксикоричная кислота **4-МОКК**

4-этилоксикоричная кислота **4-ЭОКК**

4-пропилоксикоричная кислота **4-ПОКК**

3,4,5-триметилоксикоричная кислота **3,4,5-ТМОКК**

3-гидрокси-4-метилоксикоричная кислота **3-Г-4-МОКК**

Рис. 1. Компоненты Н-комплексов

Соотношение компонентов систем определялось предполагаемым строением возможных Н-комплексов. Для этого были выполнены квантово-химические расчеты геометрического и электронного строения потенциально мезогенных Н-комплексов с помощью программы Gaussian09 на теоретическом уровне DFT (B97D/6-311++G**), для визуализации результатов расчетов

использовали программу ChemCraft. Для всех молекул и Н-комплексов выполнена полная оптимизация геометрических параметров и расчет частот колебаний. На рис. 2 представлен пример геометрического строения Н-комплекса 4,4'-азопиридина с 4-ЭОКК. В целом строение всех комплексов аналогично, геометрическая форма стремится к стержнеобразной. Комплексы, образованные кислотами с латеральными (3,4,5-ТМОКК, 3-Г-4-МОКК) заместителями, имеют меньшее соотношение длины молекулы к ширине, что снижает вероятность формирования мезофазы.



Рис. 2. Геометрическое строение Н-комплекса

В таблице приведены энергии образования комплексов ($\Delta E_{\text{комп.}}$), энергии межмолекулярного взаимодействия ($\Delta E_{\text{ммв}}$) и основные характеристики межмолекулярной водородной связи (ВС) в Н-комплексах.

Энергии образования комплексов, энергии межмолекулярного взаимодействия $\Delta E_{\text{ммв}}$ и основные характеристики межмолекулярной ВС в Н-комплексах (Ac – акцептор ВС, атом N или O)

Комплекс	$-\Delta E_{\text{комп.}}$ ккал/моль	$-\Delta E_{\text{ммв}}$ ккал/моль	$r(\text{H}\cdots\text{Ac})$, Å	$r(\text{O-H})$, Å	$\angle\text{O-H}\cdots\text{Ac}$, °	$\Delta\nu_{\text{O-H}}$, см ⁻¹
(3,4,5-ТМОКК) ₂ ⋯АП	23.37	26.37	1.739	1.010	178.9	760
(3-Г-4-МОКК) ₂ ⋯АП	22.83	25.65	1.746	1.009	178.8	736
(4-ЭОКК) ₂ ⋯АП	23.24	23.63	1.741	1.009	179.0	752
(4-ПОКК) ₂ ⋯АП	23.2	26.2	1.740	1.009	178.2	750 738
Димер 4-ПОКК [6]	17.0	20.5	1.637	1.011	177.6	700

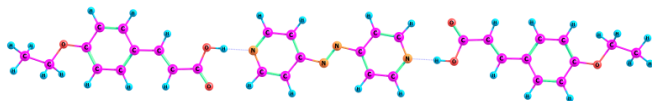
Из данных таблицы видно, что на две образующихся Н-связи в Н-комплексах приходится более значительное понижение энергии по сравнению с понижением энергии на две Н-связи в димере кислоты. Таким образом, выполненные кван-

тово-химические расчеты позволяют ожидать, что в процессе самоорганизации в исследуемых системах будут формироваться соответствующие Н-комплексы.

В работе использован ряд экспериментальных методов с целью подтвердить образование Н-комплексов, а также определить наличие и тип мезофазы. Для выявления наличия водородных связей между исследуемыми соединениями был использован метод инфракрасной спектроскопии. ИК спектры индивидуальных соединений, а также их Н-комплексов регистрировались при комнатной температуре на ИК-Фурье спектрометре Nicolet 6700. Индивидуальные соединения, а также полученные на их основе Н-комплексы спрессовывались в таблетки с KBr.

Методом дифференциальной сканирующей калориметрии были исследованы фазовые переходы и получены предварительные данные о ЖК свойствах. ДСК кривые (Q100, Intertech Corporation) регистрировались в интервале температур 20 ÷ 200 °С в атмосфере Ar. Масса образцов составляла 3 ÷ 4 мг; скорость нагрева и охлаждения составляла 2,5 °С/мин и в некоторых случаях уменьшалась до 1 °С/мин. Точность измерения температуры составляла ± 0,01°С.

Для определения наличия и типа мезофазы был использован метод поляризационной термомикроскопии. Микрофотографии текстур регистрировались с использованием поляризационного микроскопа Nikon Eclipse Si-POL с видеокамерой и термостоликом, который позволял изменять скорость нагрева от 0,1 °С/мин до 3,5°С/мин, работал в широком интервале температур (0–350 °С) и длительное время поддерживал заданную температуру. Градуировку термопары термостолика проводили по веществам с известными температурами плавления. Точность измерения температуры составляла ±0,1°.

Для приготовления образцов были использованы коммерческие препараты (Aldrich) **4-ЭОКК**, **АП**, **3,4,5-ТМОКК**, **3-Г-4-МОКК**, чистота которых составляет не менее 97%. **4-МОКК** и **4-ПОКК** были синтезированы в ИГХТУ по стандартным методикам, препараты использовались без предварительной очистки.

Всего было приготовлено пять систем типа «кислота – производное пиридина» состава 2:1 соответственно. Индивидуальные соединения в твердом виде смешивались и растворялись в ацетоне при перемешивании (рис. 3), после чего растворитель удалялся при атмосферном давлении и комнатной температуре. Полученные кристаллы вакуумировались для удаления остатков растворителя в кристаллической фазе до постоянной массы соединений.



Рис. 3. Схема приготовления систем

По данным ДСК получены температуры фазовых переходов для исследуемых комплексов:

- (4-ПОКК)₂…АП** 160 и 167 °С
- (4-МОКК)₂…АП** 149 и 175.2 °С
- (4-ЭОКК)₂…АП** 170.5 и 179.7 °С
- (3-Г-4-МОКК)₂…АП** 199 °С
- (3,4,5-ТМОКК)₂…АП** 128 °С

Наблюдение текстур в поляризационном микроскопе позволило сделать вывод о том, что ЖК свойствами обладают Н-комплексы с алкилоксикоричными кислотами, имеющими только концевые заместители (**4-МОКК**, **4-ЭОКК**, **4-ПОКК**). Текстуры мезофаз мезоморфных Н-комплексов представлены на рисунке 4.

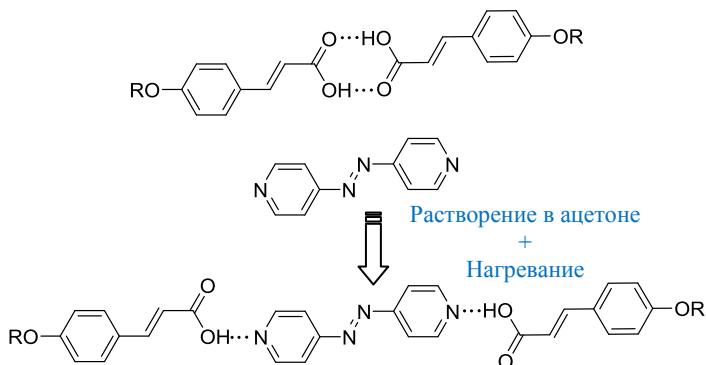

Рис. 4. Текстуры мезофаз исследуемых Н-комплексов

Для комплексов $(3\text{-Г-}4\text{-МОКК})_2\cdots\text{АП}$ и $(3,4,5\text{-ТМОКК})_2\cdots\text{АП}$ температуры фазовых переходов составляют $199\text{ }^\circ\text{C}$ и $128\text{ }^\circ\text{C}$ соответственно. При этом на фазовых диаграммах для данных комплексов присутствует по одному пику, что говорит нам о наличии только одного фазового перехода «кристалл – изотропная жидкость».

Мезоморфные свойства Н-комплексов, проявляющих ЖК свойства, сведены в диаграмму, где показан температурный интервал существования мезофаз.

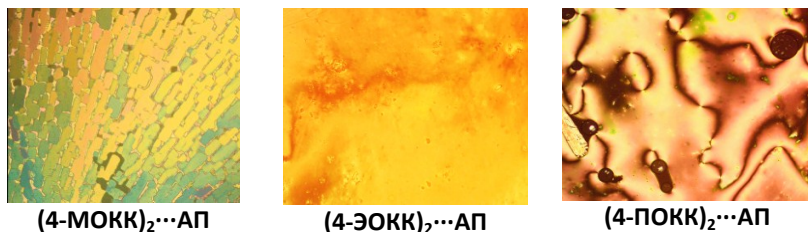

Рис. 5. Жидкокристаллические свойства Н-комплексов $n\text{-АОКК}$ с АП; Cr – кристалл, LC – жидкий кристалл, I – изотропная жидкость; n – количество атомов углерода в алкоксильной цепи

Из диаграммы видно, что в молекулярных комплексах $n\text{-АОКК}$ и АП с увеличением числа атомов углерода в алкильном радикале сокращается температурный интервал существования мезофазы. Наблюдается четно-нечетный эффект зависи-

мости термостабильности мезофазы от п. Добавление к **4-МОКК** латеральных заместителей (3,4,5-триметокси-, 3-гидрокси-4-метокси- коричные кислоты) приводит к исчезновению ЖК свойств их комплексов с **АП**, что, вероятно, связано с уширением молекул и, как следствие, Н-комплексов на их основе.

Исследование выполнено за счет внутреннего гранта ФГБОУ ВО «Ивановский государственный университет».

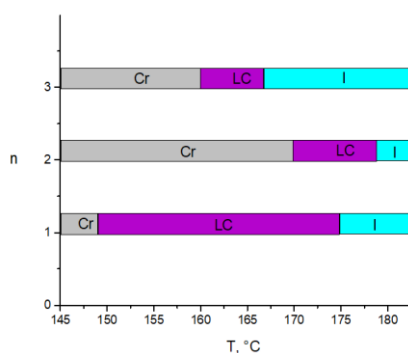
Библиографический список

1. Zheng M.-Y., Wei Y.-S., Geng W., Guo N.-N., Zhang P. Synthesis of Multiring Azo-Benzoic Acid Liquid Crystalline Molecules and Their Special Photosensitive Property. *Molecular Crystals and Liquid Crystals*. 2015. V. 608. N 1. P. 1–13. <https://doi.org/10.1080/15421406.2014.949591>
2. Ahmed H. A., Hagar M., Aljuhani A. Mesophase behavior of new linear supramolecular hydrogen-bonding complexes. *RSC Advances*. 2018. V. 8. N 61. P. 34937–34946. <https://doi.org/10.1039/C8RA07692H>
3. Vapaavuori J., Bazuin C. G., Priimagi A. Supramolecular design principles for efficient photoresponsive polymer–azobenzene complexes. *Journal of Materials Chemistry C*. 2018. V. 6. N 9. P. 2168–2188. <https://doi.org/10.1039/C7TC05005D>
4. Wang X., Vapaavuori J., Bazuin C. G., Pellerin C. Molecular-Level Study of Photoorientation in Hydrogen-Bonded Azopolymer Complexes. *Macromolecules*. 2018. V. 51. N 3. P. 1077–1087. <https://doi.org/10.1021/acs.macromol.7b02534>
5. Al-Mutabagani L. A., Alshabanah L. A., Ahmed H. A., Hagar M., Al-Ola K. A. A. New Symmetrical U- and Wavy-Shaped Supramolecular H-Bonded Systems; Geometrical and Mesomorphic Approaches. *Molecules*. 2020. V. 25. N 6. P. 1420. <https://doi.org/10.3390/molecules25061420>
6. Syrбу S.A., Fedorov M.S., Giricheva N.I., Novikov V.V., Filippov I.A., Kiselev M.R. Supramolecular complexes based on 4-n-alkoxycinnamic acids and pyridine derivatives: Mesomorphic properties and prospects of applying to tribosystems, *Journal of Molecular Liquids*, 3051, 112796, 1–6. DOI: 10.1016/j.molliq.2020.112796

Информация об авторах / Information about the authors

Филиппов Иван Андреевич – аспирант 3 года обучения, направление 04.06.01 Химические науки, Институт математики, информационных технологий и естественных наук, Ивановский государственный университет, г. Иваново, Россия, filippovivanim@yandex.ru

Filippov Ivan Andreevich – Postgraduate student 3 years of study, direction 04.06.01 Chemical Sciences, Institute of Mathematics, Information Technology and Natural Sciences, Ivanovo State University, Ivanovo, Russia, filippovivanim@yandex.ru

Федоров Михаил Сергеевич – кандидат химических наук, доцент кафедры фундаментальной и прикладной химии, Ивановский государственный университет, г. Иваново, Россия, fms1989@mail.ru

Fedorov Mikhail Sergeevich – Cand. of Chemical Sciences, Department of Fundamental and Applied Chemistry, associate Professor, Ivanovo State University, Ivanovo, Russia, fms1989@mail.ru

УДК 544.169
ББК 24.5

А.А. Филиппов, М.С. Федоров
Ивановский государственный университет

ОЦЕНКА КИСЛОТНОСТИ РЯДА АРОМАТИЧЕСКИХ ДИСУЛЬФОНОВЫХ КИСЛОТ В РАМКАХ МОДЕЛИ ГАЗОФАЗНОГО ДЕПРОТОНИРОВАНИЯ

Аннотация. В работе представлены результаты квантово-химического исследования строения молекул 1,4- и 1,3-бензолдисульфоновых кислот, 1,5- и 2,6-нафталидисульфоновых кислот, и 4,4'-бифенилдисульфоновой кислоты. Приводятся результаты расчетов, направленных на установление взаимосвязи строения молекул дисульфоновых кислот с их газовой кислотностью.

Ключевые слова: квантово-химические расчеты, DFT, кислотность, газофазное депротонирование.

A.A. Filippov, M.S. Fedorov
Ivanovo State University

EVALUATION OF THE ACIDITY OF AROMATIC DISULFONIC ACIDS USING THE GAS DEPROTONATION MODEL

Annotation. The paper presents the results of a quantum chemical study of the structure of 1,4- and 1,3-benzene disulfonic acids, 1,5- and 2,6-naphthalididulfonic acids, and 4,4'-biphenyl disulfonic acid. The calculation results aimed to determination of the relationship between the structure of disulfonic acid and their gas-phase acidity are presented.

Keywords: quantum-chemical calculations, DFT, acidity, gas-phase deprotonation.

Для прогнозирования кислотности соединений часто используют теоретическую модель газофазного депротонирования, которая позволяет оценить кислотность соединений, исключив влияние внешних факторов. Применимость модели

газофазного депротонирования для объектов исследования показана в ранее выполненных нами исследованиях [1, 2], а также в работах других авторов для различных кислот [3–6].

В данной работе выполнено исследование конформационных свойств, геометрического и электронного строения ряда дисульфоновых кислот, а также их кислотности в рамках модели газофазного депротонирования. Расчеты выполнены с помощью Gaussian09 методом DFT (B3LYP/сс-pVTZ). Было рассчитано геометрическое строение и частоты колебаний конформеров следующих свободных молекул: 1,3-бензолдисульфокислота (1,3-БДСК), 1,4-бензолдисульфокислота (1,4-БДСК), 1,5-нафталиндисульфокислота (1,5-НДСК), 2,6-нафталиндисульфоновая кислота (2,6-НДСК), 4,4'-бифенилдисульфокислота (4,4'-БФДСК).



Рис. 1. Структурные формулы исследуемых дисульфоновых кислот

Молекулы исследуемых соединений отличаются взаимным положением сульфокислотных групп, а также ароматическим остовом, на котором они расположены.

Свободные молекулы 1,4-БДСК и 1,3-БДСК имеют по четыре конформера, образующихся в результате вращения групп OH вокруг связи S–O и групп SO₃H вокруг связи C–S. Конформеры достаточно близки по энергии, отличия не превышают 0.9 ккал/моль. Наиболее энергетически выгодные конформеры показаны на рис. 2.

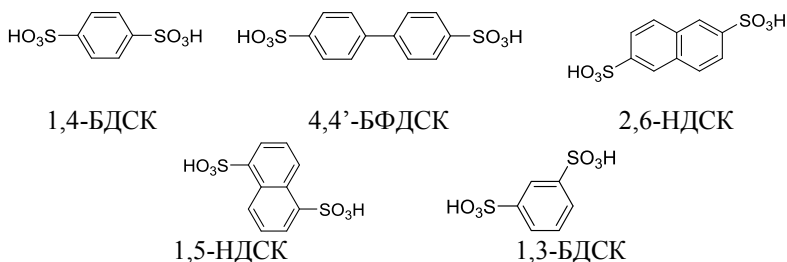

Рис. 2. Наиболее энергетически выгодные конформеры свободных молекул 1,4-БДСК и 1,3-БДСК

Молекулы 1,5-НДСК и 2,6-НДСК также имеют несколько нежестких торсионных координат: возможно вращение групп –ОН вокруг связи S–O, групп –SO₃H вокруг связи C–S. Анализ потенциальных функций внутреннего вращения заместителей 1,5-НДСК и 2,6-НДСК показал, что молекулы имеют 11 конформеров и 4 конформера соответственно, отличающихся положением групп –SO₃H относительно друг друга и нафталинового остова. Наиболее энергетически выгодные конформеры показаны на рис. 3.

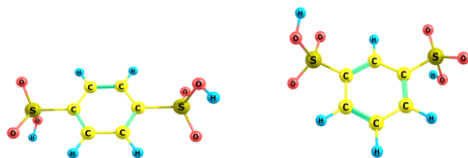

Рис. 3. Наиболее энергетически выгодные конформеры свободных молекул 1,5-НДСК и 2,6-НДСК

В свободной молекуле 4,4'-БФДСК также возможно вращение групп –ОН вокруг связи S–O, групп –SO₃H вокруг связи C–S. Анализ потенциальных функций внутреннего вращения заместителей 4,4'-бифенилдисульфоновой кислоты показал, что молекула имеет 4 конформера.

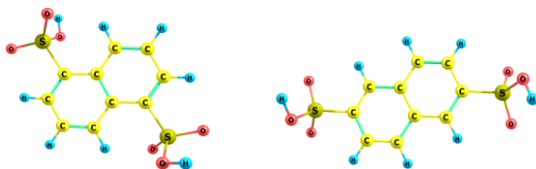

Рис. 4. Наиболее энергетически выгодный конформер свободной молекулы 4,4'-БФДСК

Для приведенных структур выполнены расчеты характеристик газофазного депротонирования. Энергии диссоциации газообразных кислот $\Delta_r E$ оценивали как разность электронных энергий $E_{(A^-)}$ депротонированных форм кислот и энергий $E_{(AH)}$ их молекулярных форм: $\Delta_r E = E_{(A^-)} - E_{(AH)}$. При этом принимали: $E_H^+ = 0$, $G_{H^+,298}^0 = -6.27$ ккал/моль. Величину $(\Delta_r G_{298}^0)_I$ рассчитывали по уравнению $(\Delta_r G_{298}^0)_I = G_{A^-,298}^0 - G_{AH,298}^0 - 6.27$, ккал/моль; величину $(\Delta_r G_{298}^0)_{II}$ – по уравнению $(\Delta_r G_{298}^0)_{II} = G_{A^{2-},298}^0 - G_{A^-,298}^0 - 6.27$, ккал/моль. Результаты расчетов приведены в таблице.

Энергии диссоциации и энергии Гиббса газофазного депротонирования конформеров исследуемых объектов по первой и второй ступеням депротонирования

Объекты	$(\Delta_r G_{298}^0)_I$, ккал/моль	$(\Delta_r G_{298}^0)_{II}$, ккал/моль	$(\Delta_r E)_I$, ккал/моль	$(\Delta_r E)_{II}$, ккал/моль
1,4-БДСК	302.3	367.8	309.2	374.3
1,3-БДСК	303.2	371.3	309.9	378.4
1,5-НДСК	303.3	363.2	316.8	376.7
2,6-НДСК	309.9	363.5	317.5	370.9
4,4'-БФДСК	306.4	349.9	320.1	363.5

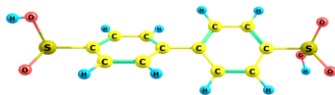
Как видно из данных таблицы, величины $\Delta_r G_{298}^0$ по I ступени депротонирования находятся в интервале от 302 до 310 ккал/моль, что меньше, чем $\Delta_r G_{298}^0$ для незамещенной бензолсульфокислоты (313.6 ккал/моль). Отметим, что положение сульфокислотных групп оказывает более заметное влияние на величину $(\Delta_r G_{298}^0)_I$ нафталиндисульфоновых кислот по сравнению с бензолдисульфонокислотами, при этом обратная тенденция наблюдается при сравнении величин $(\Delta_r G_{298}^0)_{II}$. Величина $(\Delta_r G_{298}^0)_I$ для дисульфокислоты бифенила является промежуточной по сравнению с кислотами нафталина и бензола, однако $(\Delta_r G_{298}^0)_{II}$ для 4,4'-БФДСК наименьшая. В целом, совместный анализ двух ступеней депротонирования показывает, что наибольшей газофазной кислотностью обладает 4,4'-БФДСК, что может быть объяснено электронным строением молекул и ионов дисульфокислоты и электронными эффектами заместителей.

Исследование выполнено за счет гранта Российского научного фонда № 22-73-00091, <https://rscf.ru/project/22-73-00091/>

Библиографический список

1. Giricheva N.I., Ivanov S.N., Ignatova A.V., Fedorov M.S., Girichev G.V. The effect of intramolecular hydrogen bond type on the gas-phase deprotonation of ortho-substituted benzenesulfonic acids. A density functional theory study // *Molecules*. 2020. V. 25. (24), 5806.
2. Ivanov S.N., Giricheva N.I., Nurkevich T.V., Fedorov M.S. Energies of the gas-phase deprotonation of nitro-substituted benzenesulfonic and benzoic acids: the role of the conformation isomerism of sulfonic acids // *Russian Journal of Physical Chemistry A*. 2014. V. 88 (4). P. 661–666.
3. Gutowski K.E., Dixon D.A. Ab Initio Prediction of the Gas- and Solution-Phase Acidities of Strong Brønsted Acids: The Calculation of pK_a Values Less Than -10 // *J. Phys. Chem. A* 2006, 110, 12044–12054.
4. Ho J., Coote M.L. First-principles prediction of acidities in the gas and solution phase // *Wiley Interdiscip. Rev. Comput. Mol. Sci.* 2011, 1, 649–660.
5. Raamat E., Kaupmees K., Ovsjannikov G., Trummal A., Kutt A., Saame J., Koppel I., Kaljurand I., Lipping L., Rodima T., et al. Acidities of strong neutral Brønsted acids in different media // *J.Phys.Org.Chem.* 2012, 26, 162–170.
6. Koppel I.A., Burk P., Koppel I., Sonoda T., Mishima M. Gas-Phase Acidities of Some Neutral Brønsted Superacids: A DFT and ab Initio Study // *J.Am.Chem.Soc.* 2000, 122, 5114–5124.

Информация об авторах / Information about the authors

Филиппов Александр Андреевич – аспирант 1 года обучения, научная специальность 1.1.4 Физическая химия, Институт математики, информационных технологий и естественных наук, Ивановский государственный университет, г. Иваново, Россия, a.filippov4498@gmail.com

Filippov Alexander Andreevich – Postgraduate student of 1 year of study, scientific specialty 1.1.4 Physical Chemistry, Institute of mathematics, information technology and natural sciences, Ivanovo State University, Ivanovo, Russia, a.filippov4498@gmail.com

Федоров Михаил Сергеевич – кандидат химических наук, доцент кафедры фундаментальной и прикладной химии, Ивановский государственный университет, г. Иваново, Россия, fms1989@mail.ru

Fedorov Mikhail Sergeevich – Cand. of Chemical Sciences, Department of Fundamental and Applied Chemistry, associate Professor, Ivanovo State University, Ivanovo, Russia, fms1989@mail.ru

ЖИДКИЕ КРИСТАЛЛЫ И «УМНЫЕ» НАНОМАТЕРИАЛЫ (IX ЧИСТЯКОВСКИЕ ЧТЕНИЯ)

УДК 532.783

ББК 24.37

Н.В. Усольцева

Ивановский государственный университет

ПРОФЕССОР И.Г. ЧИСТЯКОВ И ЕГО ВКЛАД В РАЗВИТИЕ УЧЕНИЯ О ЖИДКИХ КРИСТАЛЛАХ

Аннотация. В статье представлены основные вехи жизни, научной и организационной деятельности проф. И.Г. Чистякова. Показан его вклад в возрождение и развитие исследования жидких кристаллов и их практического применения в послевоенном Советском Союзе. Несомненной научно-организационной заслугой И.Г. Чистякова стало создание двух лабораторий для изучения структуры и свойств мезогенных материалов (1964 г. – ИГПИ, Иваново, 1970 г. – ИК АН СССР, Москва). Он организовал и провел шесть Всесоюзных конференций по жидким кристаллам, подготовил большое число докторов и кандидатов наук в данной области науки. Под его руководством получено свыше 50 патентов, направленных на практическое использование этих уникальных материалов.

Ключевые слова: жидкие кристаллы, синтез, структура, свойства, конференции.

N.V. Usol'tseva

Ivanovo State University

PROFESSOR I.G. CHISTYAKOV AND HIS CONTRIBUTION IN THE DEVELOPMENT OF THE LIQUID CRYSTALS RESEARCH

Annotation. The article presents the main milestones in the life, scientific and organizational activities of Prof. I.G. Chistyakov. His contribution to the revival and development of the study of liquid crystals and their practical application in the post-war Soviet Union is shown. The undoubted

scientific and organizational merit of I.G. Chistyakov was the creation of two laboratories for studying the structure and properties of mesogenic materials (1964 – Ivanovo State Pedagogical Institute, Ivanovo, 1970 – Institute of Crystallography of the Academy of Sciences of the USSR, Moscow). He organized and held six All-Union conferences on liquid crystals, prepared doctors and candidates of sciences in this field of science. Under his leadership, more than 50 patents were obtained, aimed at the practical use of these unique materials.

Keywords: liquid crystals, synthesis, structure, properties, conferences.

В этом году мы проводим очередные 9-е Чистяковские чтения, посвященные памяти создателя отечественной физики жидких кристаллов профессора И.Г. Чистякова. Чем больше времени отделяет нас от периода его жизни и научной деятельности (1929–1982), тем яснее становится его бесценный вклад в возрождение исследований жидких кристаллов в Советском Союзе, которые оборвались в связи с трагическими событиями тридцатых годов [1]. Мы сегодня вспомним яркую, незаурядную личность, которая коренным образом изменила ситуацию с изучением жидкокристаллических материалов не только в СССР, но внесла существенный вклад в мировую науку о жидких кристаллах.

Игорь Григорьевич Чистяков (фото 1) родился 18 октября 1929 г. в Иваново. После окончания Ивановского электротехнического техникума он по распределению трудился мастером цеха на одном из заводов Еревана. Однако тяга к продолжению образования вернула Игоря Григорьевича в Иваново, в Ивановский государственный педагогический институт (ИГПИ). Здесь в 1954 году он получил диплом с отличием о высшем образовании в области физики и вновь по распределению уехал в Хабаровский край, где работал школьным учителем. В 1956 году И.Г. Чистяков вернулся в Иваново и был принят на должность ассистента кафедры физики Ивановского государственного медицинского института (ИГМИ). На этой кафедре сформировался круг научных интересов молодого ученого: структура, свойства и применение жидких кристаллов в различных областях науки и техники. Большую роль в возникновении этого интереса сыграл заведующий кафедрой физики ИГМИ доц. А.П. Волков [2].



Фото 1. Чистяков Игорь Григорьевич
доктор физико-математических наук, профессор,
организатор и научный руководитель НИЛ и ПЛЖК
в период с 1964 по 1982 гг.

Уровень полученных И.Г. Чистяковым результатов, приоритетность развиваемых им направлений, во многом определились серьёзной научной школой, которую он прошел благодаря советам и рекомендациям академика А.В. Шубникова, директора Института кристаллографии АН СССР, а затем как аспирант профессора, члена-корреспондента АН СССР Б.К. Вайнштейна. В 1963 г. появились два первых обзора по жидким кристаллам И.Г. Чистякова: один – в соавторстве с Б.К. Вайнштейном, второй – с профессором В.А. Усольцевой [3, 4]. Кандидатская диссертация И.Г. Чистякова «Структура и свойства жидких кристаллов» (1963 г.) была посвящена разработке различных, прежде всего структурных, методов исследования жидких кристаллов. Актуальность и перспективность развиваемого научного направления требовала расширения рамок исследовательской работы.

В 1964 г. на кафедре общей физики ИГПИ И.Г. Чистяков организует Научно-исследовательскую лабораторию структуры и свойств жидких кристаллов и высокомолекулярных веществ (НИЛ) и становится ее научным руководителем. Это была первая специализированная лаборатория в послевоенном СССР, где

возродилось изучение жидких кристаллов, начатое В.К. Фредериксом в довоенное время в Ленинградском физико-техническом институте и прекращенное в 1936 году. В НИЛ сложился коллектив ученых-единомышленников, принимавших участие в исследовании жидких кристаллов, которые работали в разных вузах города: Л.А. Гусакова, М.Д. Насырова, С.А. Селезнев, проф. В.А. Усольцева (ИГМИ), А.Д. Иноземцева (ИГТИ), Г.Г. Майдаченко, В.М. Чайковский, Р.И. Жаренов (ИГПИ) и др., а также аспирантов и инженеров.

В этой лаборатории впервые в СССР были синтезированы жидкокристаллические материалы, впервые были выполнены фундаментальные исследования структуры и свойств жидкокристаллических веществ, а также моделирование этих структур. Исследовано влияние на жидкокристаллические материалы температуры, течения и физических полей. Изучены электрооптические свойства, поверхностное натяжение, термодинамика фазовых переходов и ряд других свойств. В НИЛ впервые были изучены структура и свойства ЖК не только индивидуальных каламитных соединений, но также бинарных систем соединений с различными типами мезоморфизма, в том числе двух нематиков, проявляющих смектическую фазу [5]. Научные исследования сопровождались внедрением этих соединений в практику: термография различных дефектов в промышленности и заболеваний – в медицине. Была показана роль нарушений жидкокристаллического состояния мембран в патогенезе различных заболеваний. Жидкие кристаллы были использованы в процессах трения машин и механизмов. И.Г. Чистяковым было получено свыше 50 авторских свидетельств на изобретения.

Первая в СССР монография И.Г. Чистякова «Жидкие кристаллы» (фото 2) [6] дала толчок к появлению большого числа работ в этом научном направлении.

Много сил было отдано И.Г. Чистяковым на создание отечественной научной школы по изучению жидких кристаллов. В 1970 г. он защитил диссертацию на степень доктора физико-математических наук. Под его руководством в Иванове и Москве подготовлено 8 докторских и 25 кандидатских диссертаций. И.Г. Чистяковым написано свыше 300 научных работ, в

том числе о роли жидкокристаллического состояния в биологии, биофизике и в предбиотическом синтезе как этапе возникновения жизни на Земле. Он был признанным лидером в деле не только изучения, но и популяризации науки о жидких кристаллах.



Фото 2. Монография И.Г. Чистякова

Профессор И.Г. Чистяков вел большую научно-организационную работу. Он был инициатором и руководил подготовкой и проведением шести Всесоюзных конференций по жидким кристаллам, был председателем секции «Жидкие кристаллы» Научного совета по образованию и структуре кристаллов АН СССР, членом Оргкомитетов ряда международных конференций, входил в состав редколлегии журнала “Molecular Crystals and Liquid Crystals”.

Профессор И.Г. Чистяков всегда будет для нас примером беззаветного служения и преданности науке. При всем его огромном научном авторитете, он всегда оставался очень простым в общении, скромным человеком, готовым уделить свое время для обсуждения научных вопросов не только маститым

ученым, но даже студентам, делающим первые шаги в науке. Он прожил недолгую, но яркую жизнь и навсегда останется в истории отечественной и мировой науки.

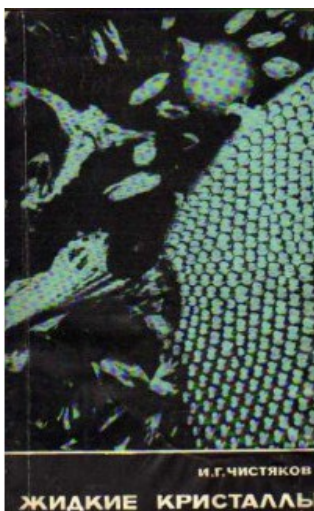
Работа выполнена при поддержке гранта Минобрнауки РФ № FZZM 2023-0009.

Библиографический список

1. Сонин А.С., Френкель В.Л. Всеволод Константинович Фредерикс: 1885–1944. М.: Наука, 1995. 176 с.
2. Усольцева Н.В. Профессор И.Г. Чистяков – выдающийся ученый, организатор и популяризатор науки о жидких кристаллах // Жидк. крист. и их практич. использ. 2019. Т. 19, № 2. С. 6–14.
3. Вайнштейн Б.К., Чистяков И.Г. Рентгеноанализ строения жидких кристаллов с помощью функций распределения // Докл. АН СССР. 1963. Т. 153, № 2. С. 326–329.
4. Усольцева В.А., Чистяков И.Г. Химические особенности, структура и свойства жидких кристаллов // Успехи химии. 1963. Т. 32, № 9. С. 1124–1151.
5. Вайнштейн Б.К., Чистяков И.Г., Майдаченко Г.Г., Гусакова Л.А., Белиловский В.Д., Чайковский В.М., Вистинь Л.К., Чумакова С.П. Формирование смектической мезофазы в смесях нематических жидких кристаллов // ДАН СССР. 1975. Т. 220, № 6. С. 1349–1351.
6. Чистяков И.Г. Жидкие кристаллы: монография. М.: Наука, 1966. 128 с.

Информация об авторе / Information about the author

Усольцева Надежда Васильевна – профессор, доктор химических наук, директор, НИИ наноматериалов, Ивановский государственный университет, г. Иваново, Россия, nv_usoltseva@mail.ru

Usol'tseva Nadezhda Vasil'evna – Professor, Doctor of Science (Chemistry), Director of Nanomaterials Research Institute, Ivanovo State University, Ivanovo, Russia, nv_usoltseva@mail.ru

УДК 544.72.05
ББК 24.582.1

К.С. Никитин, Н.Ж. Мамардашвили
Институт химии растворов им. Г.А. Крестова РАН

ЛЕНГМЮРОВСКИЕ ТЕХНОЛОГИИ КАК СПОСОБ ПОЛУЧЕНИЯ ФУНКЦИОНАЛЬНЫХ НАНОМАТЕРИАЛОВ

Аннотация. В данной работе отражены особенности Ленгмюровских технологий как способа получения функциональных наноматериалов. Показаны преимущества данной технологии и ее особенности.

Ключевые слова: изотерма сжатия плавающего слоя, пленки Ленгмюра-Шеффера, цикл компрессии-декомпрессии.

K.S. Nikitin, N.Zh. Mamardashvili
G.A. Krestov Institute of Solution Chemistry of the RAS

LANGMUIR TECHNOLOGIES AS A METHOD OF FUNCTIONAL NANOMATERIALS OBTAINING

Annotation. This paper reflects the features of Langmuir technologies as a method of functional nanomaterials obtaining. The advantages of this technology and its features are shown.

Keywords: floating layer compression isotherm, Langmuir-Schaeffer films, compression-decompression cycle.

В начале XX века И. Ленгмюр и его ученики проводили исследования по получению мономолекулярных плавающих слоев [1–2]. Изучая зависимость поверхностного давления от площади на молекулу в слое, Ленгмюр обнаружил существенные различия фазовых состояний монослоя (рис. 1) [3]. Мономолекулярные пленки нерастворимых амфифильных веществ получили название ленгмюровских пленок [3].



Рис. 1. Изотерма сжатия плавающего слоя [3]

Формирование упорядоченного монослоя на поверхности субфазы происходит следующим образом: определенный объем раствора исследуемого вещества в легколетучем растворителе, который не смешивается с водой, наносится на поверхность субфазы. После испарения растворителя на поверхности образуется поверхностный слой. С помощью подвижных барьеров ленгмюровской ванны монослой сжимается до определенного состояния (рис. 1), а потом переносится на подложку одним из способов (рис. 2).

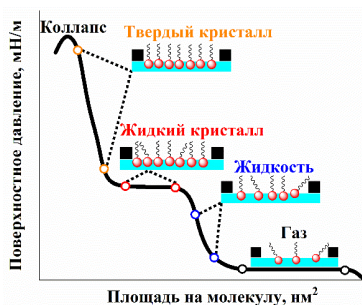

Рис. 2. Перенос плавающих слоев на подложку методом: Ленгмюра–Блоджетт (а) и Ленгмюра–Шеффера (б) [3]

В начале 30-х годов XX века К. Блоджетт предложила вертикальный способ переноса мономолекулярных слоев на поверхность подложки и получила мультислойные пленки [1, 3].

Термин пленки Ленгмюра-Блоджетт (ЛБ-пленки) обозначает моно- или полислойные пленки, перенесенные вертикальным методом (рис. 2а) с границы раздела вода/воздух на подложку [3]. Второй способ создания пленок – метод горизонтального подъема или метод «горизонтального лифта», был разработан В. Шеффером в 1938 году [3]. Этот метод получил название Ленгмюра-Шеффера (ЛШ) (рис. 2б).

В настоящее время опубликован ряд работ, посвященных исследованию цикла компрессии-декомпрессии плавающих слоев [4, 5–7]. Данный эксперимент позволяет получить дополнительную информацию о формировании плавающего слоя и его стабильности. Отсутствие петли гистерезиса в цикле компрессии-декомпрессии (рис. 2, кривые 1 и 2) системы означает образование стабильного аморфного плавающего слоя [4]. В то время как образование петли гистерезиса (рис. 3, кривые 1 и 3) указывает на то, что плавающий слой в течение длительного времени сохраняет свою целостность при декомпрессии [4]. Это возможно только для слоя с высокоупорядоченной структурой, т. е. когда формируется кристаллическая структура.

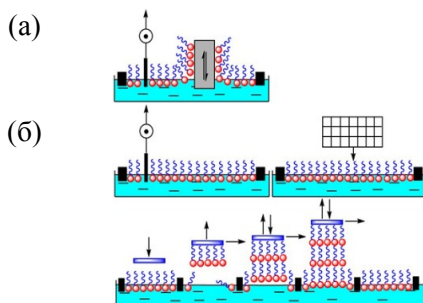

Рис. 3. Изотерма сжатия плавающего слоя: 1 – сжатие; 2 – декомпрессия аморфного слоя; 3 – декомпрессия структурированного слоя [4]

Люнгмеровский эксперимент является методом получения тонких пленок в мягких условиях [3]. Варьирование температуры субфазы, концентрации раствора, скорости сжатия плавающего слоя, объема наносимого раствора и добавок поверхностно ак-

тивных веществ позволяет контролировать свойства создаваемых наноматериалов [3], которые в значительной мере определяются упаковкой молекул в агрегатах [3–4]. Использование спектрофотометрии (рис. 4а) позволяет проводить оценку ориентации молекул в тонких пленках. В ЛШ-пленках возможно образование как агрегатов, так и мономолекулярного слоя. Самоорганизующиеся молекулярные агрегаты классифицируют по J- и H-типу (рис. 4б) в зависимости от типа упорядочения молекул: «голова к хвосту» или «голова к голове» [3].

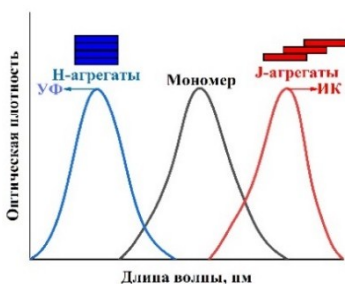

(а)

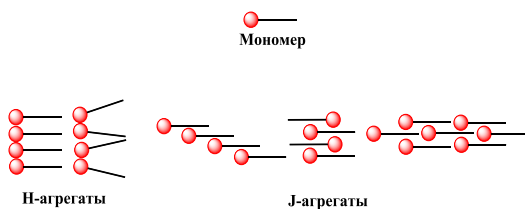

(б)

Рис. 4. Виды молекулярных агрегатов (а) и схематичные спектры поглощения мономолекулярного раствора [J- и H-агрегатов (б)] [8]

Тонкопленочные материалы в настоящее время находят широкое применение в элементах солнечных батарей, оптических фильтрах, нелинейной оптике, микро- и наноэлектронике и т. д.

Работа выполнена при поддержке Министерства науки и высшего образования РФ в рамках Государственного задания ИХР РАН (№ 122040500043-7) с привлечением оборудования Верхневолжского регионального центра физико-химических исследований.

Библиографический список

1. Blodgett K.B., Langmuir I. Built-Up Films of Barium Stearate and Their Optical Properties // *Phys. Rev.* 1937. Vol. 51. No 11. P. 964–982.
2. Langmuir I., Schaefer V.J. Activities of Urease and Pepsin Monolayers // *J. Am. Chem. Soc.* 1938. Vol. 60. No 6. P. 1351–1360.
3. Blinov L.M. Langmuir films // *Sov. Phys. Usp.* 1988. Vol. 31. No 7. P. 623–644.
4. Kuropatov V.A., Nikitin K.S., Pakhomov G.L., Norkov S.V., Shurygina M.P., Kazak A.V., Cherkasov V.K. The structure, optical properties and photovoltaic effect in Langmuir-Schaefer films of nickel (II) bis-semiquinone complex derived from 3,6-di-tert-butyl-benzoquinone annulated with a 1,3 -dithiole-2-thiocarbonyl fragment // *Surf. Interfaces.* 2023. Vol. 36. P. 102539.
5. Gonçalves da Silva A.M., Viseu M.I., Malathi A., Antunes P., Costa S.M.B. Organization of meso-Tetra(4-N-stearylpyridyl)porphine in Pure and Mixed Monolayers at the Air/Water Interface and in Langmuir–Blodgett Films // *Langmuir* 2000. Vol. 16. No 3. P. 1196–1204.
6. Goncalves da Silva A.M., Viseu M.I., Romao R.I.S., Costa S.M.B. Behaviour of the water-soluble meso-tetra(4-methylpyridyl)porphine in mixed monolayers and in Langmuir-Blodgett films // *Phys. Chem. Chem. Phys.* 2002. Vol. 4. P. 4754–4762.
7. Lobato M.D., Gámez F., Lago S., Pedrosa J.M. The influence of the polarity of fractionated asphaltenes on their Langmuir-film properties // *Fuel.* 2017. Vol. 200. P. 162–170.
8. Никитин К.С., Поленов Ю.В., Казак А.В., Егорова Е.В., Усольцева Н.В. Взаимодействие N,N'-ди(4-хлорфенил)диимида 1,1'-бинафтил-4,4',5,5',8,8'-гексакарбоновой кислоты с диоксидом тиомочевины в растворе и тонкой пленке // *Кристаллография.* 2020. Т. 65. № 5. С. 811–817.

Информация об авторах / Information about the authors

Никитин Константин Сергеевич – аспирант, Институт химии растворов им. Г.А. Крестова РАН, г. Иваново, Россия, nikitin_kost@mail.ru

Nikitin Konstantin Sergeevich – Postgraduate student, G.A. Krestov Institute of Solution Chemistry of the Russian Academy of Sciences, Ivanovo, Russia, nikitin_kost@mail.ru

Нугзар Жораевич Мамардашвили – доктор химических наук, профессор, заведующий лабораторией, Институт химии растворов им. Г.А. Крестова РАН, г. Иваново, Россия, ngm@isc-ras.ru

Nugzar Zhoraevich Mamardashvili – Doc. Sc (Chemistry), Professor, Laboratory head, G.A. Krestov Institute of Solution Chemistry of the Russian Academy of Sciences, Ivanovo, Russia, ngm@isc-ras.ru

УДК 621.892.84+620.178.162
ББК 35.514.36+34.474

В.В.Терентьев¹, И.А.Телегин¹, О.Б.Акопова²

¹Верхневолжский государственный
агробиотехнологический университет

²Ивановский государственный университет

ИССЛЕДОВАНИЕ ПРОТИВОИЗНОСНЫХ СВОЙСТВ ПЛАСТИЧНЫХ СМАЗОЧНЫХ МАТЕРИАЛОВ С ВВЕДЕННЫМИ УГЛЕРОДНЫМИ НАНОТРУБКАМИ И МЕТАЛЛОМЕЗОГЕНОМ – УНДЕЦИЛАТОМ МЕДИ

Аннотация. Представлены результаты эксперимента по определению интенсивности изнашивания стальных образцов при использовании коммерческих пластичных смазок, в которые введены присадки металломезогена и углеродных нанотрубок. Установлено существенное положительное влияние на противоизносные показатели пластичных смазок совместного введения присадок ундецилата меди и углеродного материала ТАУНИТ-М. По сравнению с базовыми коммерчески выпускаемыми смазочными материалами, при использовании смазочных композиций на основе синтетического солидола снижение интенсивности изнашивания образцов составило 7,48 раза (для неподвижного образца) и 22 раза (для подвижного образца). Для смазочных композиций на основе Литола-24 введенные присадки проявили меньший эффект: снижение интенсивности изнашивания образцов происходило в 2,42 раза и 2,62 раза для неподвижного и подвижного образцов, соответственно.

Ключевые слова: ундецилат меди, металломезогены, углеродные нанотрубки, смазочные материалы, литол, солидол, интенсивность изнашивания.

V.V. Terentiev¹, I.A. Telegin¹, O.B. Akopova²

¹Verkhnevolzhsk State University of Agronomy and Biothechnology

²Ivanovo State University

STUDY OF PLASTIC LUBRICANTS ANTI-WEAR PROPERTIES WITH INTRODUCED CARBON NANOTUBES AND METALLOMESOGEN – COPPER UNDECYLATE

Annotation. The results of an experiment to determine the wear intensity of steel samples using commercial greases, in which additives of metallomesogen and carbon nanotubes are introduced, are presented. A significant positive effect has been established on anti-wear indicators plastic greases joint introduction of additives, copper undecylate and carbon material TAUNIT-M. Compared with the basic commercially available lubricants, when using lubricant compositions based on synthetic solidol, the decrease in the wear intensity of the samples was 7.48 times (for a stationary sample) and 22 times (for a mobile sample). For lubricating compositions based on Litol-24, the additives introduced showed a lesser effect: a decrease in the wear intensity of the samples occurred by 2.42 times and 2.62 times for stationary and mobile samples, respectively.

Keywords: copper undecylate, metallomesogens, carbon nanotubes, lubricants, lithol, solidol, wear intensity.

Применение смазочных материалов в машиностроении способствует повышению долговечности трущихся деталей, которые зачастую определяют ресурс всей машины. Пластичные смазочные материалы (ПСМ), обладая рядом преимуществ по сравнению с жидкими смазочными материалами, позволяют эффективно решать вопрос снижения износа трущихся элементов в открытых парах трения, а также высоконагруженных трибосопряжениях при невысокой скорости взаимного перемещения элементов. Однако в современных условиях коммерческие ПСМ зачастую не в полной мере отвечают требованиям производства по своим противоизносным характеристикам.

Для улучшения противоизносных свойств ПСМ в них вводят различные противоизносные присадки. В настоящее время накоплен значительный опыт по применению в качестве противоизносных присадок к ним различных органических и неорганических жидкокристаллических соединений (ЖКС) [1–

4]. Как показано в [5, 6], одним из эффективных ЖКС, снижающих износ, является ундецилат меди.

В серии работ [7–11] отмечается перспективность использования углеродных нанотрубок и нановолокон в качестве трибологических активных присадок. А совместное введение ЖКС и углеродных нанотрубок (УНТ) дает эффект синергизма их воздействия на триботехнические свойства, существенно улучшая их [9]. Было обнаружено, что углеродные нанотрубки отлично встраиваются в структуру жидких кристаллов (ЖК) за счет ориентационного упорядочения и определенной надмолекулярной организации ЖК, что позволяет получать ориентированные ансамбли этих углеродных наноструктур.

В то же время, в работе [12] нами установлено, что использование в качестве добавок очень малых концентраций графитовых углеродных нанотрубок (от 0,0053 до 0,011 % масс.) приводит к улучшению триботехнических показателей товарных пластичных смазок таких как, Солидол С и Литол-24. Так, при использовании графитовых углеродных одностенных нанотрубок в ПСМ отмечено снижение износа элементов пар трения в 1,6-1,8 раза при введении в Литол-24 и в 2-13 раз при введении в Солидол С, соответственно [12].

Исходя из проведенного анализа, представляло интерес изучить влияние на противоизносные характеристики ПСМ совместного действия УНТ и мезогенных карбоксилатов меди, что ранее не исследовалось.

Целью настоящей работы является определение противоизносных свойств пластичных коммерческих смазочных материалов – синтетического солидола и Литола-24 при совместном введении в них углеродных нанотрубок и металломезогена ундецилата меди.

В качестве углеродных нанотрубок использован «ТАУНИТ-М» производства НаноТехЦентр, г. Тамбов. Ундецилат меди синтезирован по [2].

Первоначально готовилась композиция из пластичной смазки с добавкой УНТ. УНТ вводились в синтетический солидол марки С (солидол С) ГОСТ 4366, а также в Литол-24 ТУ-0254-11604001396-05 с помощью ультразвуковой ванны

SONOREX SUPER (для лучшего диспергирования УНТ) при частоте ультразвуковых колебаний 35 кГц. Далее в полученную композицию в виде порошка был введен ундецилат меди. После этого композиция нагревалась до 70–80 °С при перемешивании, а затем еще 20 мин. перемешивалась механически.

Противоизносные свойства определялись при трении образцов на машине трения 2070СМТ-1. Условия испытаний аналогичны приведенным в работе [7]. Нагрузка на образцы составляла 200 Н. Результаты определения интенсивности изнашивания образцов, приведены на рис. 1, 2.



Рис. 1. Зависимость интенсивности изнашивания образцов при использовании смазочных композиций синтетического солидола марки С с добавками УНТ и ундецилата меди

Анализируя полученные зависимости, следует отметить, что совместное введение ундецилата меди и углеродных нанотрубок приводят к снижению интенсивности изнашивания как подвижного, так и неподвижного образцов. При этом для смазочных композиций на основе синтетического солидола наблюдается снижение интенсивности изнашивания неподвижного образца в 7,48 раза, подвижного образца – в 22 раза. При использовании смазочных композиций на основе Литол-24 интенсивность изнашивания неподвижного образца снижается

всего в 2,64 раза (рис. 2), а подвижного образца еще меньше, всего в 2,42 раза. Причины такого различия в настоящее время нами устанавливаются.



Рис. 2. Зависимость интенсивности изнашивания образцов при использовании смазочных композиций литола-24 с добавками УНТ и ундецилата меди

Как в том, так и в другом случаях произошло улучшение триботехнических свойств смазки. Предположительно, это связано с ориентационными процессами и экранированием трибоконтакта упорядоченными в колончатые структуры ансамблями, состоящими из ундецилата меди и УНТ, которые прочно удерживаются на трущихся поверхностях.

Работа выполнена при поддержке гранта Минобрнауки РФ № FZZM 2023-0009.

Библиографический список

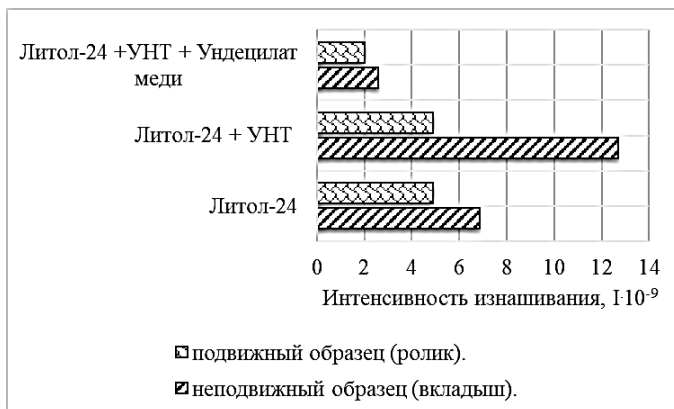
1. Терентьев В.В., Аكوпова О.Б., Лапшин В.Б., Субботин К.В. Влияние строения дискотических мезогенных присадок-карбоксилатов меди на свойства синтетических кальциевых смазок // Ремонт, восстановление, модернизация. 2011. № 4. С. 31–33.
2. Аكوпова О.Б., Лапшин В.Б., Терентьев В.В., Богданов В.С. Карбоксилаты меди. Моделирование, синтез, мезоморфизм и триболо-

гические свойства // Жидк. крист. и их практич. использ. 2012. Вып. 2. С. 20–28.

3. Пат. 2329295 С2 РФ, МПК С10М 133/42 (2006.01); С10М 133/38 (2006.01); С10Н 30/06 (2006.01) Антифрикционная и противозносная смазочная композиция // Аكوпова О.Б., Фролова Т.В., Усольтцева Н.В., Лапшин В.Б., Любина Г.М. заявитель и патентообладатель ГОУ ВПО Ивановский государственный университет – № 2005139077/04; заявл. 14.12.2005; опубл. 20.07.2008. Бюл. № 20.

4. Ермаков С.Ф. Эффект повышения адсорбционной активности холестерических жидкокристаллических соединений в процессе трения твердых тел // Доклады Национальной академии наук Беларуси. 2018. Т. 62. № 2. С. 236–243.

5. Терентьев В.В., Телегин И.А., Маркелов А.В., Орешков Е.Л., Аكوпова О.Б. Влияние введения ундецилата меди на трибологические характеристики очищенного отработанного масла // Надежность и долговечность машин и механизмов: сб. материалов XI Всероссийской научно-практ. конф., Иваново, 16 апреля 2020 г. Иваново: ФГБОУ ВО Ивановская пожарно-спасательная академия ГПС МЧС России. 2020. С. 316–320.

6. Терентьев В.В., Аكوпова О.Б., Телегин И.А. Разработка эффективных смазочных материалов с присадками – металломезогенами для узлов трения пожарного оборудования // Надежность и долговечность машин и механизмов: сб. материалов VIII Всеросс. научно-практ. конф. Иваново, 13 апреля 2017 г. Иваново: Ивановская пожарно-спасательная академия ГПС МЧС России. 2017. С. 341–344.

7. Пат. 2599632 С1 РФ. Смазочная композиция с использованием углеродных нанотрубок и нановолокон // Кузнецов В.Л., Громаковский Д.Г., Моисеенко С.И., Мишаков И.В., Ворошилов В.А., Селютин Г.Е., Долгий Р.А., Попова О.Е.; заявитель и патентообладатель ООО «НПО ГЕЛАР», ФГБУ науки: Институт химии и хим. технологии Сибирского отделения РАН (ИХХТ СО РАН) – № 2015112993/04; заявл. 08.04.2015; опубл. 10.10.2016. Бюл. № 28.

8. Жарова М.А., Попова М.Н., Усольтцева Н.В., Терентьев В.В. Влияние микродобавок многостенных УНТ на трибологические характеристики индустриального масла с холестерическими ЖК-присадками // Техника и технологии трибологических исследований: трибология и проблемы МЧС: тезисы докладов III Международного семинара. Иваново: Иван. гос. ун-т. 2012. С. 66.

9. Dierking I. Scalia G. Morales P. Le Clere D. Aligning and Reorienting Carbon Nanotubes with Nematic Liquid Crystals. // Adv. Mat. 2004. Vol. 16. No 11. P. 865–869.

10. Dolgov O., Kovalchuk O., Lebovka N., Tomylo S., Yaroshchuk O. / Liquid Crystal Dispersions of Carbon Nanotubes: Dielectric, Electro-Optical and Structural Peculiarities. // In book: Carbon Nanotubes. 2010. Ed. J. M. Marulanda. ISBN 978-953-307-054-4. 782 p. (P. 451–484).

11. Попова М.Н., Жарова М.А., Усольцева Н.В., Смирнова А.И., Богданов В.С. Реологические и триботехнические свойства индустриального масла с мезогенными присадками и углеродными нанотрубками // Жидк. крист. и их практич. использ. 2014. Т. 14. № 1. С. 52–61.

12. Терентьев В.В., Лапшин В.Б., Якемсева М.В., Усольцева Н.В., Акопова О.Б. Модификация пластичных смазочных материалов введением углеродного материала «ТАУНИТ-М» // Жидк. крист. и их практич. использ. 2013. № 2 (44). С. 73–79.

Информация об авторах / Information about the authors

Терентьев Владимир Викторович – кандидат технических наук, доцент, заведующий кафедрой технического сервиса и механики, Верхневолжский государственный агробиотехнологический университет, г. Иваново, Россия, vladim-terent@yandex.ru

Terentyev Vladimir Victorovich – Cand. Sc (Technical), Associate professor, Head of the department of technical service and mechanics, Verkhnevolzhsk State University of Agronomy and Biothechnology, (Ivanovo, Russia), vladim-terent@yandex.ru

Телегин Игорь Александрович – кандидат технических наук, доцент, кафедра «Технические системы в агробизнесе» Верхневолжский государственный агробиотехнологический университет, г. Иваново, Россия, telegin.igor1989@yandex.ru

Telegin Igor Alexandrovich – Cand. Sc (Technical), Associate professor, department «Technical systems in agribusiness» Verkhnevolzhsk State University of Agronomy and Biothechnology, (Ivanovo, Russia). telegin.igor1989@yandex.ru

Акопова Ольга Борисовна – доктор химических наук, старший научный сотрудник, Научно-исследовательский институт наноматериалов, ИВГУ, г. Иваново, Россия, ob_akopova@mail.ru

Akopova Olga Borisovna – Doc. Chem. (Chemistry), Senior research assistant, Nanomaterials Research Institute, Ivanovo State University, Ivanovo, Russia, ob_akopova@mail.ru

УДК 544.25

ББК 24.46

**А.А. Батракова, И.В. Новиков, В.В. Александрийский,
В.А. Бурмистров**

Ивановский государственный химико-технологический университет

КАМФОРСОДЕРЖАЩЕЕ ОСНОВАНИЕ ШИФФА КАК ИНДУКТОР СПИРАЛЬНЫХ ЖИДКИХ КРИСТАЛЛОВ

Аннотация. Методом поляризационной микроскопии изучена индукция спиральных фаз в ЖК-смесях на основе цианобифенилов (СВ-2) и камфоролиденфениламина (КЛФА). Были измерены температуры фазовых переходов и шаг спирали ЖК-смесей. Измерены значения шага спирали, рассчитана эффективность хиральной индукции (chemical twisting power (НТР)). При исследовании методом термомикроскопии текстур мезофаз, образующихся в смесях СВ-2 с допантом, наблюдалось образование текстур «отпечатков пальцев». Данный факт свидетельствует об индуцировании данным соединением хиральных нематических фаз. Проведено сравнение влияния камфоросодержащих-хиральных легирующих добавок различной структуры на мезоморфные, оптические и диэлектрические свойства СВ-2. Значения составляющих диэлектрической проницаемости и двулучепреломления растворов КЛФА в СВ-2 были измерены экспериментально. Диэлектрически получены температурные зависимости компонент диэлектрической проницаемости в хиральной нематической и изотропножидкой фазах. Были получены температурные и концентрационные зависимости индексов рефракции и двулучепреломления (Δn) растворов оптически активного КЛФА. Анализ этих данных показал, что увеличение концентрации допанта сопровождается незначительным уменьшением двулучепреломления, что связано в основном с падением параметра ориентационного порядка.

Ключевые слова: камфоросодержащее основание Шиффа; хиральность; жидкие кристаллы; индуктор; сила спирального скручивания; хиральная индукция; шаг спирали; двулучепреломление.

© Батракова А.А., Новиков И.В., Александрийский В.В., Бурмистров В.А., 2023

**A.A. Batrakova, I.V. Novikov, V.V. Aleksandriiskii,
V.A. Burmistrov**

Ivanovo State University of Chemical Technology

CAMPHOR CONTAINING A SCHIFF BASE AS AN INDUCTOR OF SPIRAL LIQUID CRYSTALS

Annotation. The induction of spiral phases in LC mixtures based on cyanobiphenyls (CB-2) and camphorolidenphenylamine (CLFA) was studied by polarization microscopy. The temperatures of phase transitions and the spiral pitch of LCD mixtures were measured. The values of the spiral pitch were measured, the efficiency of chiral induction (chemical twisting power (HTP)) was calculated. When studying, by thermomicroscopy, mesophase textures formed in mixtures of CB-2 with dopant, the formation of "fingerprint" textures was observed. This fact indicates the induction of chiral nematic phases by this compound. The effect of camphor-containing chiral alloying additives of various structures on the mesomorphic, optical and dielectric properties of CB-2 is compared. The values of the permittivity and birefringence components of CFR solutions in CB-2 were measured experimentally. The temperature dependences of the dielectric permittivity components in the chiral nematic and isotropic liquid phases are obtained dielkometrically. Temperature and concentration dependences of refraction and birefringence indices (Δn) of optically active CFR solutions were obtained. Analysis of these data showed that an increase in the dopant concentration is accompanied by a slight decrease in birefringence, which is mainly due to a drop in the orientation order parameter.

Keywords: camphor-containing Schiff base; chirality; liquid crystals; inductor; spiral twisting force; chiral induction; spiral pitch; birefringence.

В представленной работе изучено влияние оптически активного камфоролиденфениламина на мезоморфные, диэлектрические и оптические свойства нематической жидкокристаллической смеси СВ-2 на основе 4-(*n*-алкилокси-4'-цианобифенилов ($n = 5,7$).

Жидкокристаллическая смесь СВ-2 (50% $n=5$; 50% $n=7$) проявляет нематическую фазу в довольно широком температурном интервале (22,0 ÷ 71,5 °С) и имеет сравнительно высокую положительную диэлектрическую анизотропию ($\Delta\epsilon = +13,4$ при 25 °С). Для исследуемого допанта было измерено удельное оптическое вращение, которое составило $[a]^{25} = -11,10$.

Важной исходной характеристикой влияния немезоморфной добавки на жидкокристаллические свойства является степень дестабилизации мезофазы, оцениваемая по наклону зависимости температуры просветления. В табл. 1 и на рис. 1 представлены зависимости температур просветления ($T/T_{(N-1)}$) ЖК-композиций на основе СВ-2 от мольной доли допанта из данных рефрактометрии и термомикроскопии.

Таблица 1

Температуры фазовых переходов N-I в смесях СВ-2 с КЛФА

Конц. %	М. доля	T, °C	T, K	$T/T_{N-1(ЖК-2)}$
0	0	71,5	344,65	1
3,259	0,0393	59,5	332,65	0,9652
4,606	0,05544	55,3	328,45	0,9530
7,458	0,08922	47,0	320,15	0,9289
11,622	0,13782	36,2	309,35	0,8976



Рис. 1. Зависимость T/T_{N-1} от мольной доли допанта в смесях СВ-2 с КЛФА: где T_{N-1} – температура просветления СВ-2

Анализ наклона прямой, рассчитанной по этим данным, указывает на дестабилизирующее воздействие допанта на мезофазу жидкокристаллической смеси СВ-2, снижая температуру просветления мезофазы ЖК до 36,2 °C при концентрации немезогена 11,622%.

При исследовании, методом термомикроскопии, текстур мезофаз, образующихся в смесях СВ-2 с КЛФА, для некоторых

концентраций наблюдалось образование текстур «отпечатков пальцев» (рис. 2), что свидетельствует об индуцировании данным допантом хиральных нематических фаз. На рис. 2 представлены текстуры, образующиеся в режиме нагревания и охлаждения смеси СВ-2 с допантом в концентрации 11,622%.

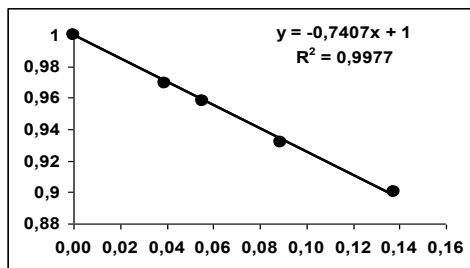

Рис. 2. Текстуры, образующиеся в жидкокристаллической смеси СВ-2 с КЛФА с концентрацией 11,622% допанта в режиме нагревания (а, б, в) и охлаждения (г, д, е)

Для исследуемых хиральных жидкокристаллических смесей, используя технику Гранджана-Кано, был измерен шаг спирали от температуры и концентрации оптически активного допанта при длине волны монохроматического света 551нм.

На рис. 3 приведена температурная зависимость величин обратных шагу спирали ($1/P_{\text{мкм}}$) для системы СВ-2 с КЛФА для ряда концентраций допанта.

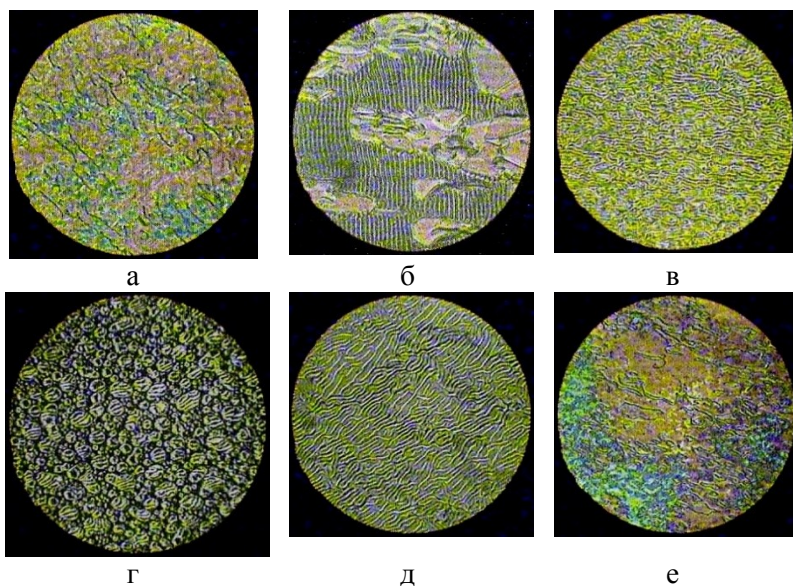

Рис. 3. Температурная зависимость величин, обратных шагу спирали ($1/R_{\text{мкм}}$) для системы СВ-2 с КЛФА с концентрацией допанта 11,62% – ● ; 7,45% – ○ ; 4,60% – ■

Введение различного рода допантов в жидкокристаллическую матрицу сопровождается изменением как диэлектрической проницаемости, так и связанных с ней параметров: порогового напряжения, времён включения и выключения электрооптических ячеек.

На рис. 4, 5 представлены экспериментальные температурные зависимости компонент диэлектрической проницаемости и анизотропии $\Delta\epsilon$ смесей СВ-2 с КЛФА в мезофазе (ϵ_{\parallel} , ϵ_{\perp}), и изотропно-жидком состоянии ($\epsilon_{\text{из}}$).

В связи с тем, что растворы разного состава имеют неодинаковые температуры перехода нематик – изотропная жидкость, использована шкала приведённых температур ($T_{\text{прив.}} = T - T_{N-1}$), так как это соответствует одинаковой степени нематического порядка.

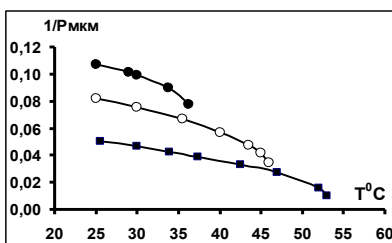
Анализ полученных результатов показывает, что все исследуемые ЖК-смеси данных систем обладают положительной диэлектрической анизотропией. Введение допанта в жидкокристаллическую матрицу СВ-2 приводит к понижению анизотропии диэлектрической проницаемости смесей.



Рис. 4. Зависимость компонент диэлектрической проницаемости ϵ_{\parallel} , ϵ_{\perp} , $\epsilon_{из}$ смесей СВ-2 с КЛФА от приведённой температуры ($T_{прив.} = T - T_{Ni}$) ● – СВ-2; ○ – 3,359%; ■ – 4,606%; □ – 7,458%; ▲ – 11,622%



Рис. 5. Температурная зависимость анизотропии диэлектрической проницаемости $\Delta\epsilon$ смесей СВ-2 с КЛФА (● – СВ-2; ○ – 3,359%; ■ – 4,606%; □ – 7,458%; ▲ – 11,622%)

Выше было показано, что введение немезоморфных добавок в СВ-2 смесь, оказывает влияние на природу мезофазы и ее термостабильность. В связи с этим, представляет интерес исследование оптической анизотропии данных жидкокристаллических систем. Нами были получены температурные и концентрационные зависимости индексов рефракции и двулучепреломления (Δn) растворов оптически активного КЛФА в СВ-2. На рис. 6 для исследуемой системы приведены температурные зависимости индексов рефракции в мезофазе $n_o(\perp)$, $n_e(\parallel)$ и изотропной фазе $n_{из}$. при длине волны 589 нм.

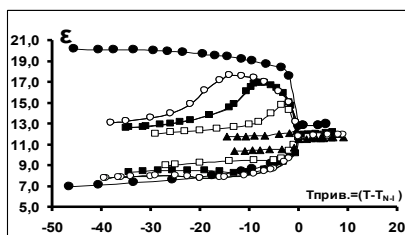

Рис. 6. Температурные зависимости индексов рефракции в мезофазе $n_o(\perp)$, $n_e(\parallel)$ и изотропной жидкости $n_{из}$ системы СВ-2 с КЛФА (● – СВ-2; ○ – 3,259%; ■ – 4,606%; □ – 7,458%; ▲ – 11,622% допанта)

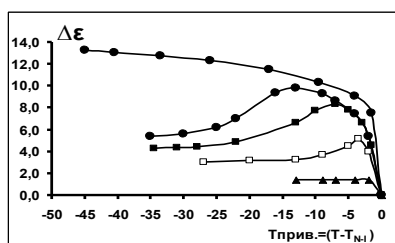
Информация об авторах / Information about the authors

Батракова Алёна Андреевна – аспирант, младший научный сотрудник, Ивановский государственный химико-технологический университет, г. Иваново, Россия, a.ukhova@yandex.ru

Batrakova Alyona Andreevna – Postgraduate student, Junior Researcher, Ivanovo State University of Chemical Technology, Ivanovo, Russia, a.ukhova@yandex.ru

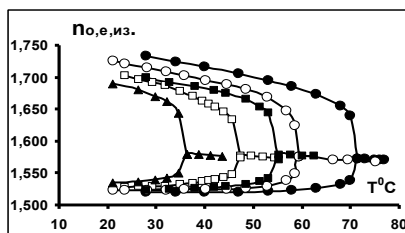
Новиков Игорь Валерьевич – кандидат химических наук, старший научный сотрудник, Ивановский государственный химико-технологический университет, г. Иваново, Россия, novikov_iv@bk.ru

Novikov Igor Valerievich – Candidate of Chemical Sciences, Senior Researcher, Ivanovo State University of Chemical Technology, Ivanovo, Russia, novikov_iv@bk.ru

Александрийский Виктор Вениаминович – доктор химических наук, ведущий научный сотрудник, Ивановский государственный химико-технологический университет, г. Иваново, Россия, nmr@isuct.ru

Aleksandriiskii Victor Veniaminovich – Doctor of Chemical Sciences, Leading Researcher, Ivanovo State University of Chemical Technology, Ivanovo, Russia, nmr@isuct.ru

Бурмистров Владимир Александрович – доктор химических наук, профессор, Ивановский государственный химико-технологический университет, г. Иваново, Россия, burmistrov@isuct.ru

Burmistrov Vladimir Alexandrovich – Doct. Sc (Chemistry), Professor, Ivanovo State University of Chemistry and Technology, Ivanovo, Russia, burmistrov@isuct.ru

УДК 544.25

ББК 24.46

Л.О. Монахов, И.В. Новиков, В.В. Александрийский,
В.А. Бурмистров, А.В. Любимцев, О.И. Койфман

Ивановский государственный химико-технологический университет

ИНДУКЦИЯ СПИРАЛЬНЫХ ЖК-ФАЗ ПРОТОНДОНОРНЫМИ ХИРАЛЬНЫМИ ДОПАНТАМИ

Аннотация. В работе изучено влияние частично ацилированных α и β циклодекстринов на мезофазу нематической ЖК-смеси на основе цианобифенилов (СВ-2). Методом поляризационной микроскопии были измерены температуры фазовых переходов и изучены текстуры образующихся мезофаз.

Ключевые слова: жидкие кристаллы, допанты, индуктор, мезофаза, текстура, хиральная индукция.

L.O. Monakhov, I.V. Novikov, V.V. Aleksandriiskii,
V.A. Burmistrov, A.V. Lyubimtsev, O.I. Koifman

Ivanovo State University of Chemical Technology

INDUCTION OF HELICAL LC PHASES BY PROTON-DONOR CHIRAL DOPANTS

Annotation. The effect of partially acylated α and β cyclodextrins on the mesophase of a nematic LC mixture based on cyanobiphenyls (CB-2) was studied. The temperatures of phase transitions were measured by the method of polarization microscopy and the textures of the mesophases formed were studied.

Keywords: liquid crystals, dopants, inductor, mesophase, texture, chiral induction.

В настоящее время одним из перспективных направлений в химии жидких кристаллов является индукция спиральных мезофаз путем введения хиральных допантов в матрицу нематических ЖК. Такой подход позволил создавать новые перспектив-

© Монахов Л.О., Новиков И.В., Александрийский В.В., Бурмистров В.А., Любимцев А.В., Койфман О.И., 2023

ные материалы, среди которых различные устройства для отображения информации, работающие на сверхмалых управляющих напряжениях использующих твист-эффект [1, 2], высокоселективные стационарные фазы для хроматографии [3], светочувствительные наноструктуры [4] и другие интеллектуальные ЖК-материалы. Особое место при создании таких материалов занимают системы, полученные за счет различных межмолекулярных взаимодействий: водородной связи, аксиальной координации и образования соединений включения [5, 6]. Одним из перспективных классов природных хиральных веществ сочетающих роль хирального индуктора и хозяина для реализации возможности образования соединений включения являются циклодекстрины (ЦД) [7]. Среди оптически активных индукторов макрогетероциклы на основе модифицированных циклодекстринов занимают особое место благодаря широким возможностям структурной модификации, высокой оптической активности и энантиомерной чистоты.

Материалы: ЖК-смесь на основе 4-(*n*-алкилокси)-4'-цианофенилов ($n = 5, 7$) (СВ-2), предварительно куплена. Пер-2,3-О-ацетил- β -циклодекстрин (П-Ас- β -ЦД) (А), пер-2,3-О-пропионил- β -циклодекстрин (П-Пр- β -ЦД) (Б), пер-2,3-О-ацетил- α -циклодекстрин (П-Ас- α -ЦД) (В), пер-2,3-О-пропионил- α -циклодекстрин (П-Пр- α -ЦД) (Г) были синтезированы по методике [8] (табл. 1).

Фиксация текстур жидкокристаллических стационарных фаз и измерение температур фазовых переходов осуществляли методом поляризационной термомикроскопии с использованием поляризационного микроскопа «Полам Р211» с термостолком, который позволял изменять скорость нагрева от 0,1°C/мин до 3,5°C/мин, в широком интервале температур (0–300°C). Точность измерения температуры составляла $\pm 0,1^\circ\text{C}$. Образцы готовили в виде тонких пленок между предметным и покровным стеклами.

Важной исходной характеристикой влияния немезоморфной добавки на жидкокристаллические свойства является степень дестабилизации мезофазы, оцениваемая по наклону зависимости температуры просветления. В таблице 2 представлены

зависимости температур просветления ЖК-композиций ($T/T_{(N-1)}$) на основе СВ-2 и перацилированных циклодекстринов от мольной доли допантов.

Таблица 1

Структурные формулы компонентов

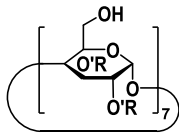
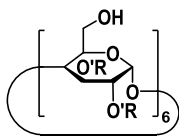
Название	Аббревиатура	Структурная формула
ЖК-смесь на основе 4-(<i>n</i> -алкилокси)-4'-цианофенилов ($n = 5,7$)	СВ-2	$\text{CH}_3-(\text{CH}_2)_n-\text{O}-\text{C}_6\text{H}_4-\text{C}_6\text{H}_4-\text{CN}$
А – пер-2,3-О-ацетил-β-циклодекстрин R = ОСОСН ₃	П-Ас-β-ЦД	
Б – пер-2,3-О-пропионил-β-циклодекстрин R = ОСОСН ₂ СН ₃	П-Пр-β-ЦД	
В – пер-2,3-О-ацетил-α-циклодекстрин R = ОСОСН ₃	П-Ас-α-ЦД	
Г – пер-2,3-О-пропионил-α-циклодекстрин R = ОСОСН ₂ СН ₃	П-Пр-α-ЦД	

Анализ наклона прямых (рис. 1), рассчитанных по этим данным, показывает, что наибольшее дестабилизирующее воздействие на мезофазу жидкокристаллической матрицы оказывает пер-2,3-О-пропионил-α-ЦД, понижая температуру нематикоизотропного перехода до 65,7°С при концентрации допанта 7,08%.

Таблица 2

Температуры фазовых переходов

СВ-2-П-Ас-β-ЦД				СВ-2-П-Pr-β-ЦД			
С, %	М.доля	T _{N-1} , °C	T/T _{СВ-2}	С, %	М.доля	T _{N-1} , °C	T/T _{СВ-2}
0	0	71,5	1	0,00	0	71,5	1
1,02	0,00165	71,05	0,99869	0,99	0,001441	70,9	0,9982
3,08	0,005093	70,5	0,99710	3,00	0,00445	69,9	0,9953
5,10	0,008594	69,6	0,99448	5,00	0,00750	68,8	0,9922
				7,24	0,01100	67,3	0,9878
СВ-2-П-Ас-α-ЦД				СВ-2-П-Pr-α-ЦД			
С, %	М.доля	T _{N-1} , °C	T/T _{СВ-2}	С, %	М.доля	T _{N-1} , °C	T/T _{СВ-2}
0	0	71,5	1	0	0	71,5	1
0,99	0,00188	70,7	0,99768	1,04	0,001769	70,3	0,9965
2,98	0,005746	69,8	0,99507	3,08	0,005331	68,6	0,9915
5,03	0,009856	68,7	0,99187	5,19	0,009147	67,0	0,9869
				7,08	0,01268	65,7	0,9833



Рис. 1. Зависимость температур просветления смесей (T_{LC-D}/T_{LC} – отношение температур просветления смесей ЖК-допант, и чистого ЖК), от концентрации (м.д.) допанта: ▲ – СВ-2:П-Ас-β-ЦД; ■ – СВ-2:П-Ас-α-ЦД; ◆ – СВ-2:П-Pr-β-ЦД; ● – СВ-2:П-Pr-α-ЦД

При исследовании методом термомикроскопии текстур мезофаз, образующихся в смесях СВ-2 со всеми приведенными в табл. 2 допантами, для смесей всех концентраций наблюдалось

образование текстур «отпечатков пальцев» (рис. 2), что свидетельствует об индуцировании хиральных нематических фаз.

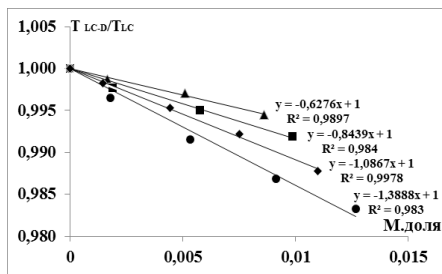

Рис. 2. Текстуры «отпечатков пальцев» в смесях СВ-2:П-Ас-ЦД

Благодарности: Работа проводилась в рамках государственного задания на осуществление научно-исследовательской работы (Тема № FZZW-2023-0009). Оборудование центра коллективного пользования Ивановского государственного химико-технологического университета (ИГХТУ) было использовано для проведения спектроскопических исследований ECD при финансовой поддержке Министерства науки и высшего образования Российской Федерации (проект 075-15-2021-671).

Библиографический список

1. Kelly S.M., O'Neill M. Liquid Crystals for Electro-Optic Applications. Handbook of Advanced Electronic and Photonic Materials and Devices / Ed. by H.S. Nalwa. N.Y. etc.: Academic Press, 2000, 7, 1–66.
2. Kirsch P., Bremer M. Nematic Liquid Crystals for Active Matrix Displays: Molecular Design and Synthesis // Angew. Chem. Int. Ed. 2000. Vol. 39. No 23. P. 4216–4235.
3. Патент РФ N 2528126. Способ анализа структурных и оптических изомеров / Онучак Л.А., Арутюнов Ю. И., Кураева Ю.Г., Бурматнова Т.С., Бурмистров В.А., Кувшинова С. А., Литов К. М.; 10.09. 2014. [Russian patent RU 2528126. Method for analysis of structural and optical isomers / L.A. Onuchak, J.I. Arutunov, J.G. Kuraeva, et al. 2014.
4. Eelkema R. Photo-responsive doped cholesteric liquid crystals // Liq. Cryst. 2011. Vol. 38. No 11-12. P. 1641–1652.

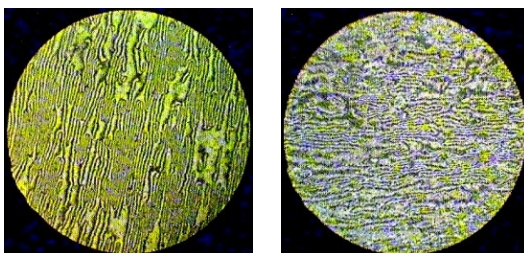
5. Kato T. // Handbook of liquid crystals / Ed. D. Demus, J. Goodby, G. W. Gray, H.-W. Spiess, V. Vill. Weinheim: Wiley-VCH, 1998. Vol. 2B. Chapter XVIII.

6. Kato T. Hydrogen-Bonded Liquid Crystals: Molecular Self-Assembly for Dynamically Functional Materials // Structure & Bonding. Springer: Berlin, Heidelberg. 2000. Vol. 96. P. 95–146.

7. Shpigun O.A., Ananieva I.A., Budanova N.Yu. and Shapovalova E.N. Use of cyclodextrins for separation of enantiomers // Russ. Chem. Rev. 2003. Vol. 72. No 12. P. 1035–1054.

8. Wang X., Fan H., Zhang F., Qi Y., Qiu W., Yang F., Tang J., He P. Synthesis of a β -cyclodextrin derivate and its molecular recognition behavior on modified glassy carbon electrode by diazotization // Tetrahedron. 2010. Vol. 66. No 39. P. 7815–7820.

Информация об авторах / Information about the authors

Монахов Леонид Олегович – аспирант кафедры химии и технологии высокомолекулярных соединений, Ивановский государственный химико-технологический университет, г. Иваново, Россия, monachov95@mail.ru

Monakhov Leonid Olegovich – PhD Student of the department of chemistry and technology of high-molecular compounds, Ivanovo State University of Chemistry and Technology, Ivanovo, Russia, monachov95@mail.ru

Новиков Игорь Валерьевич – кандидат химических наук, старший научный сотрудник, Ивановский государственный химико-технологический университет, г. Иваново, Россия, novikov_iv@bk.ru

Novikov Igor Valerievich – Candidate of Chemical Sciences, Senior Researcher, Ivanovo State University of Chemical Technology, Ivanovo, Russia, novikov_iv@bk.ru

Александрийский Виктор Вениаминович – доктор химических наук, ведущий научный сотрудник, Ивановский государственный химико-технологический университет, г. Иваново, Россия, nmr@isuct.ru

Aleksandriiskii Victor Veniaminovich – Doctor of Chemical Sciences, Leading Researcher, Ivanovo State University of Chemical Technology, Ivanovo, Russia, nmr@isuct.ru

Бурмистров Владимир Александрович – доктор химических наук, профессор кафедры химии и технологии высокомолекулярных соединений, Ивановский государственный химико-технологический университет, г. Иваново, Россия, burmistrov@isuct.ru

Burmistrov Vladimir Alexandrovich – Doct. Sc (Chemistry), Professor of the Department of Chemistry and Technology of High-molecular Compounds, Ivanovo State University of Chemistry and Technology, Ivanovo, Russia, burmistrov@isuct.ru

Любимцев Алексей Васильевич – доктор химических наук, доцент кафедры химии и технологии высокомолекулярных соединений, Ивановский государственный химико-технологический университет, г. Иваново, Россия, alexlyubimtsev@mail.ru

Lyubimtsev Alexey Vasilyevich – Doct. Sc (Chemistry), Associate professor of the Department of Chemistry and Technology of High-molecular Compounds, Ivanovo State University of Chemistry and Technology, Ivanovo, Russia, alexlyubimtsev@mail.ru

Коифман Оскар Иосифович – доктор химических наук, заведующий кафедрой химии и технологии высокомолекулярных соединений, Ивановский государственный химико-технологический университет, г. Иваново, Россия, koifman@isuct.ru

Koifman Oskar Iosifovich – Doct. Sc (Chemistry), Head of the Department of Chemistry and Technology of High-molecular Compounds, Ivanovo State University of Chemistry and Technology, Ivanovo, Russia, koifman@isuct.ru

УДК 544.07

ББК 24.6

В.Н. Курьяков

Институт проблем нефти и газа РАН

**МЕТОД УЛЬТРАМИКРОСКОПИИ ДЛЯ ПРЯМОГО
ИЗМЕРЕНИЯ ЧИСЛЕННОЙ КОНЦЕНТРАЦИИ
НАНОЧАСТИЦ В ЖИДКИХ СРЕДАХ.
ВОЗМОЖНОСТИ И ОГРАНИЧЕНИЯ**

Аннотация. Численная концентрация наночастиц (нанообъектов) – один из важных параметров, как в научных исследованиях, так и в прикладных задачах. Проблема измерения численной концентрации актуальна при контроле синтеза наночастиц как в научной лаборатории при проведении исследований, так и на производстве, в котором используются дисперсные системы с наночастицами. Этот параметр также может быть использован при разработке методик контроля качества продукции, содержащей наночастицы. В работе рассматривается способ измерения численной концентрации наночастиц в жидких средах на основе метода ультрамикроскопии.

Ключевые слова: наночастицы, концентрация, коллоиды, ультрамикроскопия.

V.N. Kuryakov

Oil and Gas Research Institute of the RAS

**METHOD OF ULTRAMICROSCOPY FOR DIRECT
MEASUREMENT OF THE NUMBER CONCENTRATION
OF NANOPARTICLES IN LIQUID MEDIA.
OPPORTUNITIES AND LIMITATIONS**

Annotation. The number concentration of nanoparticles (nanoobjects) is one of the important parameters, both in research tasks and in applied problems in production. The problem of measuring the number concentration is relevant in the control of the synthesis of nanoparticles both in a scientific laboratory during research and in production, which uses dispersed systems with nanoparticles. This parameter can also be used in the

development of quality control methods for products containing nanoparticles. The paper considers a technique for measuring the number concentration of nanoparticles in liquid media based on the ultramicroscopy method.

Keywords: nanoparticles, concentration, colloids, ultramicroscopy.

Методы измерения концентрации наночастиц в жидких средах можно разделить на два типа – прямые методы измерения и непрямые. К прямым методам можно отнести метод анализа траекторий наночастиц (Nanoparticle Tracking Analysis, NTA) – метод визуализации и изучения наночастиц в растворах. В основе данного метода лежит оптическая схема ультрамикроскопа. В ультрамикроскоп наблюдаются не сами наночастицы, а пятна дифракции света на них, что позволяет отслеживать перемещение (броуновское движение) наночастиц в поле зрения. Из анализа броуновского движения наночастиц, используя формулу Эйнштейна-Стокса, можно определить гидродинамический радиус наночастиц, зная вязкость жидкости, в которой они находятся. Данный метод также позволяет измерять концентрацию наночастиц в образце. Данный метод позволяет зафиксировать частицы размером от 10 нм, в зависимости от материала наночастиц и конфигурации прибора. Воспроизводимость результатов при измерении концентрации около 10%.

К прямым методам измерения концентрации наночастиц можно еще отнести следующие методы: конденсационный метод (Condensation particle counter) – данный метод измерения концентрации предполагает обнаружение и подсчет частиц аэрозоля, предварительно увеличив их размер, конденсацией на них жидкости из пересыщенного газа. Просвечивающая и растворяющая (сканирующая) электронная микроскопия (ПЭМ и РЭМ) позволяет непосредственно подсчитать количество наночастиц на получаемых с помощью этих методов микрофотографиях и измерить их размер. Однако, во-первых, данные методы предполагают предварительное высушивание образца для исследований, что может привести к необратимым процессам в образце и не позволит провести корректное измерение концентрации частиц. Во-вторых, данное оборудование очень дорогое и требует специальной подготовки для работы с ним или привлечения

специалиста. В-третьих, при измерении концентрации этим способом очень сложно проконтролировать в каком объеме образца проведен подсчет количества наночастиц. Это сильно снижает точность определения концентрации данным методом. ПЭМ и РЭМ не являются специализированным оборудованием для измерения концентрации частиц.

К непрямым (косвенным) методам измерения концентрации наночастиц можно отнести абсорбционную спектрофотометрию, турбидиметрию, нефелометрию и другие методы на основе измерения оптических свойств водных растворов наночастиц, а также резистивно-импульсное зондирование (Tunable Resistive Pulse Sensing, TRPS) или метод Культера и гравиметрический метод.

Реализовать измерения концентрации наночастиц методом ультрамикроскопии можно на основе оптического микроскопа при специальном освещении образца. (Описание метода ультрамикроскопии: URL: <http://npcounter.ru/> (дата обращения: 20.05.2023)). При освещении лазером образца так, чтобы луч лазера составлял 90 градусов с оптической осью наблюдения микроскопа, в поле зрения будет видно рассеяние лазерного излучения в образце. Если в жидкости нет наночастиц, то будет иметь место только рассеяние лазерного излучения на молекулах жидкости. Молекулы имеют небольшой размер и так как интенсивность рассеяния пропорциональна размеру части в шестой степени ($I \sim R^6$), то рассеяние на молекулах очень слабое и, например, для воды, практически не заметно глазом. В чистой жидкости при наблюдении методом ультрамикроскопии в поле зрения никаких объектов не будет. При наличии в жидкости наночастиц, каждая частица будет рассеивать свет и будет представлять собой яркую точку в поле зрения. Такие светящиеся точки будут совершать броуновское движение. Типичный вид поля зрения при таком типе освещения показан на рисунке 1. В ультрамикроскопе наблюдаются не сами наночастицы, а рассеянный ими свет. Ограничения, связанного с дифракционным пределом, в данном методе нет.

Взаимное расположение направления поляризации лазера и оси наблюдения определяет интенсивность наблюдаемого рассеяния от частиц в образце.



Рис. 1. Типичный вид поля зрения при наблюдении методом ультрамикроскопии

Для получения максимальной интенсивности рассеяния вдоль оси наблюдения (оптической оси системы захвата изображения) необходимо, чтобы поляризация лазера была перпендикулярна плоскости, в которой расположена система захвата изображения. На рисунке 2 представлена принципиальная схема аппаратной части прибора для прямого измерения концентрации наночастиц в жидких средах при наблюдении со дна кюветы. По аналогичному принципу можно реализовать схему наблюдения сбоку, через стенку кюветы или сверху, но при использовании специальной кюветы, закрытой сверху.

Минимальный размер частиц, с которыми может работать данный метод, зависит от материала частиц. Для металлических частиц этот размер около 10 нм, для полистирольных частиц около 40 нм, для биологических объектов это около 70 нм. Рабочие концентрации $10^6 - 10^9$ шт./мл, при этом образцы с более высокой концентрацией могут быть предварительно контролируемо разбавлены до рабочих концентраций метода. Лазер

может быть использован разных длин волн, главное необходимо иметь достаточную мощность, обычно от 30-40 мВт и более. Чем выше будет чувствительность цифровой камеры, тем более мелкие частицы можно будет наблюдать данным прибором.



Рис. 2. Принципиальная схема прибора на основе метода ультрамикроскопии. 1 и 8 – двухпозиционные столики, 2 – лазерный модуль, 3 – фокусирующая линза, 4 – кювета с образцом, 5 – держатель кюветы с возможностью наблюдения со дна кюветы, 6 – оптический увеличивающий объектив, 7 – оптическая труба, 9 – цифровая камера, 10 – сборочная площадка из алюминиевой пластины

Для удобства работы с данным методом необходимо специализированное программное обеспечение (ПО), позволяющее в реальном времени, или по анализу ранее записанного видеофайла, получить информацию о концентрации частиц в образце. Для работы такого ПО необходима предварительная калибровка прибора, позволяющая оценить объем образца, для которого происходит измерение. Также необходимо иметь возможность программно отфильтровывать на изображении объекты интереса (ОИ) от артефактов.

Анализ видеосигнала или видеофайла кадрowo позволяет за счет большой выборки (число проанализированных

кадров) получить хорошее усреднение при каждом измерении и избежать ошибок, связанных со случайным попаданием артефактов в поле зрения прибора.

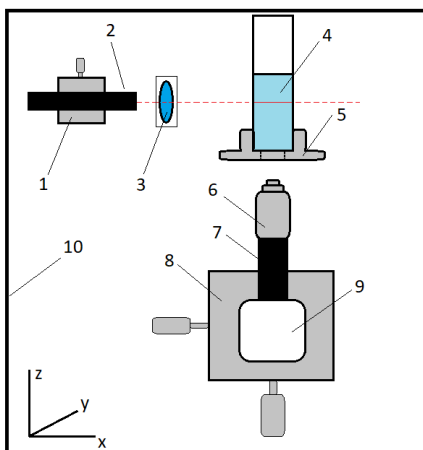
Для анализа данным методом, как отмечалось выше, образцы должны быть низкоконцентрированными. По этой причине при работе с концентрированными образцами их необходимо предварительно контролируемо разбавить растворителем, используя, например, калиброванные дозаторы переменного объема, которые имеют достаточно высокую точность измерения объема жидкости (не более 1–2 %).

Простота и скорость проведения измерений, низкая себестоимость одного измерения, развитие лазерных технологий и технологий производства цифровых камер, наглядность эксперимента, рост интереса к нанотехнологиям в различных отраслях производства позволят данному методу получить широкое распространение в ближайшее время, как в научной среде, так и в прикладных задачах.

Информация об авторе / Information about the author

Курьяков Владимир Николаевич – кандидат физико-математических наук, ведущий научный сотрудник, Института проблем нефти и газа РАН, г. Москва, Россия, Vladimir.kuryakov@gmail.com

Kuryakov Vladimir Nikolaevich – Cand. Phys. Math. (Physics), Leading research assistant, Oil and Gas Research Institute of the RAS, Moscow, Russia, Vladimir.kuryakov@gmail.com

УДК 378.4
ББК 74.48

И.А. Дельцова

Ивановский государственный университет

ПОТЕНЦИАЛ И РИСКИ НОВЫХ ТЕХНОЛОГИЙ ДЛЯ ОБРАЗОВАНИЯ В ВУЗЕ

Аннотация. Современная высшая школа обогащает образовательную среду в соответствии с новыми трендами: технологиями искусственного интеллекта, технологиями активного взаимодействия всех субъектов образования. Педагогу важно видеть, как возможности, так и ограничения этих технологий.

Ключевые слова: педагогические технологии, искусственный интеллект, геймификация, кейс-технология.

I.A. Deltsova

Ivanovo State University

POTENTIAL AND RISKS OF NEW TECHNOLOGIES FOR HIGHER EDUCATION

Annotation. Modern higher education enriches the educational environment in accordance with new trends: artificial intelligence technologies, technologies of active interaction of all subjects of education. It is important for a teacher to see both the possibilities and limitations of these technologies.

Keywords: pedagogical technologies, artificial intelligence, gamification, case technology.

Технологические достижения последнего десятилетия изменили жизнь общества и обогатили сферу образования. Обы жителю развитие новых технологий выглядят футуристичными, поэтому одной из задач образования становится подготовка выпускников к принятию данных изменений. Для этого современная высшая школа должна научиться обогащать университет-

скую среду в соответствии с новыми трендами и технологическими возможностями [3].

Технологическую революцию в образовании совершает искусственный интеллект. Если до 2022 года многие преподаватели относились к его включению в обучение как к фантастике, то теперь ChatGPT изменил это отношение. В Пенсильванском университете был проведен эксперимент с включением ChatGPT в образование [4]. В результате нейросеть сдала выпускной экзамен на оценку В (хорошо): справившись с базовыми вопросами, логически объясняя ответы. Допуская ошибки, сеть легко обучается и через подсказки экспертов исправляет неправильные решения.

В этой ситуации развитие искусственного интеллекта стало индикатором инновационности преподавателей: активные педагоги обращают внимание на возможности, а пассивные на риски его использования в решении образовательных задач. Риски включения нейросетей в образование связаны прежде всего неготовностью информационной системы учебных заведений и педагогов к продуктивной консолидации.

Рассмотрим преимущества инструментов и технологий искусственного интеллекта. Во-первых, это персонализация обучения: ускоренный сбор более полной информации о начальном состоянии обучающихся и отслеживание динамики развития в контексте образовательной среды, спроектированной преподавателем. Во-вторых, обучающиеся имеют возможность получить более развернутую оценку образовательных достижений. В-третьих, искусственный интеллект является эффективным помощником в адаптации учебных программ к образовательным потребностям каждого студента.

Таким образом, в ситуации неизбежного проникновения искусственного интеллекта в образование необходимо осознавать риски их использования и возможные ограничения. Пока не идет речь о замене преподавателя искусственным интеллектом, который не может осмыслить сложные механизмы образовательного управления в неструктурированном пространстве и способен к проявлению человеческих эмоций сочувствия и сострадания. Важно научиться разумно использовать сильные

стороны искусственного интеллекта под разумным контролем педагога, а для этого необходимо развивать новые технологические навыки, обеспечивающие понимание возможностей использования искусственного интеллекта для решения образовательных задач; интерпретировать данные полученные с помощью искусственных систем; взаимодействовать не только с педагогами, то и с технической командой.

Интерактивные технологии в образовании вытесняют репродуктивные. Особое место занимает геймификация, активизирующая взаимодействие студентов и стимулирующая их активность в учебном процессе, позволяя выйти на инновационный уровень освоения учебных дисциплин. Включение геймификации в образование способствует усилению социального и биологического: в игровом взаимодействии активно вырабатывается в мозгу дофамин, что способствует глубинному включению и принятию себя и других в образовательной ситуации.

Одним из явных преимуществ развития геймификации в вузе является расширение возможности практического применения изучаемых теорий. В геймифицированной среде у студентов активизируется воображение, позволяющее успешнее решать учебные проблемы и выполнять задания.

Основываясь на игровых механизмах, преподаватель может помочь студенту войти в новое образовательное пространство: через чувство сопричастности, выбор комфортных вариантов взаимодействия с другими студентами и с преподавателями. Многие исследователи [2] феномена геймификации отмечают возможность использования игровых ситуаций для личностного развития через освоение новых способов мышления и овладение разнообразными видами деятельности.

В геймификации потенциально ориентировано на творчество и высокую вовлеченность обучающихся. При этом у студента есть возможность проявить широкий диапазон эмоций, так как в общении с партнерами по обучению одновременно присутствует, как сотрудничество, так и соперничество. Для будущей профессиональной деятельности ценным является развитие целеполагания в контексте принятых правил игры и принятие решения в зависимости от развивающейся игровой ситуации.

Риски широкого использования геймификации связаны во-первых, с доминированием внешней мотивации обучающихся, ориентированных на систему условных вознаграждений; во-вторых, образовательные достижения становятся вторичными – сверхэффектами, т. к. главные достижения определяются игровой ситуацией. Поэтому педагогу важно выверять образовательное и игровое наполнение занятий.

Для современного студента приоритетом является возможность взаимодействия с единомышленниками и сообществом экспертов, которые помогают быть вовлеченным и осознанным. Таким образом, новым трендом является переход от контента к сообществу, развивающего принципы соучастия и развития чувства принадлежности.

В этом контексте актуальной технологией становится взаимное обучение. Студенты старших курсов дают конструктивную и развернутую оценку работ студентов младших курсов.

Внутри освоения учебной дисциплины можно создавать условия для разработки студентами своего курса (альтернативного изучаемому). Таким образом студенты вовлекаются в учебное управление.

Кейс-технология не является новой для образования [1]. В современной ситуации, когда ощущается дефицит экспертизы в обучении – единственным экспертом позиционирует себя преподаватель, необходимо создать регулярно обновляемый банк реальных кейсов от работодателей. Если современный педагог, несмотря на меняющуюся образовательную ситуацию продолжает использовать пассивные технологии обучения, его занятия будут проигрывать деятельностным форматам, т. к. и не способствуют успеху обучающихся.

Основным преимуществом тренда от контента к сообществу является деятельностная сущность обучения, в котором образование работает с человеческими факторами. Пока не понятен переход неживого контента в живую эмоциональную связь: образовательная инициатива на этой почве возникает или создается? Ответы на эти вопросы позволяют обогатить университетскую среду.

Библиографический список

1. Астахова Н.А., Бондырева С.К., Попова О.С. Ресурсы геймификации в образовании: теоретический подход // Образование и наука. 2023. Т. 25, № 1. С. 11–45.
2. Большаков А.С. Кейс-технологии в образовательных процессах. Санкт-Петербург: ИБИН, 2016. 158 с.
3. Холмс У. Искусственный интеллект в образовании: Перспективы и проблемы для преподавания и обучения. М.: «Альпина ПРО». 2022. 304 с.
4. Terwiesch C. Would Chat GPT Get a Wharton MBA? A Prediction Based on Its Performance in the Operations Management Course / Mack Institute for Innovation Management at the Wharton School, University of Pennsylvania, 2023. <https://mackinstitute.wharton.upenn.edu/wp-content/uploads/2023/01/Christian-Terwiesch-Chat-GTP-1.24.pdf>

Информация об авторе / Information about the author

Дельцова Ирина Алексеевна – кандидат педагогических наук, доцент кафедры непрерывного психолого-педагогического образования, Ивановский государственный университет, г. Иваново, Россия, deltsova@yandex.ru

Deltsova Irina Alekseevna – Cand. Ped (Pedagogical), department of continuing psychological and pedagogical education, associate Professor, Ivanovo State University, Ivanovo, Russia, deltsova@yandex.ru

УДК 159.9

ББК 88.35

Т.В. Карасёва

Ивановский государственный университет

ЖИЗНЕСТОЙКОСТЬ МЕДИЦИНСКИХ РАБОТНИКОВ, КАК ПРЕДМЕТ КОМПЛЕКСНЫХ ИССЛЕДОВАНИЙ*

Аннотация. В статье представлены материалы исследования жизнестойкости медицинских работников. Изложены основные механизмы, определяющие профессиональную жизнестойкость медицинских работников. Дана классификация факторов, влияющих на формирование жизнестойкости в медицинской профессии. Представлены данные исследования 178 медицинских работников, описаны дескриптивные показатели жизнестойкости медицинских работников. В заключении, определены перспективные направления изучения жизнестойкости медицинских работников, как предмета комплексных исследований.

Ключевые слова: жизнестойкость, факторы и механизмы, медицинские работники.

T.V. Karaseva

Ivanovo State University

RESILIENCE OF MEDICAL WORKERS AS A SUBJECT OF COMPREHENSIVE RESEARCH

Annotation. The article presents the materials of the study of the resilience of medical workers. The main mechanisms determining the professional resilience of medical workers are described. The classification of factors influencing the formation of resilience in the medical profession is given. The data of a study of 178 medical workers are presented, descriptive indicators of the resilience of medical workers are described. In conclusion, promising directions for studying the resilience of medical workers as a subject of comprehensive research are identified.

Keywords: resilience, factors and mechanisms, medical workers.

© Карасева Т.В., 2023

* Исследование выполнено за счет гранта Российского научного фонда № 22-18-00678, <https://rscf.ru/project/22-18-00678/>, ИвГУ

Проблема жизнестойкости специалистов социономического профиля является актуальной с теоретико-методологических и практических позиций. Эта проблема определила тему гранта Российского научного фонда «Жизнестойкость в психологической безопасности специалистов социономического профиля», в рамках которой нами решаются задачи по изучению жизнестойкости студентов, педагогов, психологов, медиков на этапах профессиональной деятельности и профессионального образования.

Одним из направлений исследований является изучение жизнестойкости медицинских работников. Профессиональная жизнестойкость рассматривается в отношении конкретной профессиональной группы и для медицинских работников, это понятие, наряду с общими, включает особенности, характерные для профессии, связанной с оказанием медицинской помощи и уходом за больными. В соответствии с этим, можно определить специфические факторы, оказывающие влияние на профессиональную жизнестойкость медицинских работников.

Мы выделили две группы факторов: внутренние (специфика личности медицинских работников) и внешние (специфика профессиональной деятельности медицинских работников). Внутренние, специфические факторы, оказывающие влияние на профессиональную жизнестойкость медицинских работников, это – психологические механизмы, детерминанты, связанные с особенностями профессии. В соответствии с подходами С. Мадди¹, мы попытались дать сравнительную характеристику жизнестойкости личности и профессиональной жизнестойкости медицинских работников (табл. 1).

¹ Мадди С. Смислообразование в процессе принятия решения // Психологический журнал. 2005. Т. 26, № 6. С. 87–102.

Таблица 1

Механизмы и факторы, определяющие профессиональную жизнестойкость медицинских работников

Общие механизмы жизнестойкости (С. Мадди)	Механизмы жизнестойкости медицинских работников	Факторы, определяющие профессиональную жизнестойкость медицинских работников
Жизнестойкие убеждения, формирующиеся на основе вовлеченности, контроля и принятий риска и позволяющие оценивать изменения в жизни как наименее стрессовые	Жизнестойкие убеждения, формирующиеся на основе вовлеченности, контроля и принятий риска и позволяющие оценивать изменения в профессиональной жизни как наименее стрессовые	Высокая зависимость восприятия профессиональных изменений от состояния лечебного учреждения и отрасли здравоохранения в целом
Мотивация, направленная на трансформационное совладание, формирующее готовность к активным действиям в стрессовых ситуациях и восприятию новой информации	Мотивация, направленная на трансформационное совладание, формирующее готовность к активным действиям в личностно-профессиональных стрессовых ситуациях и восприятию новой медицинской информации	Высокие темпы обновления медицинской информации, динамики здоровья населения и требований к медицинскому обслуживанию
Усиление иммунной реакции благодаря психической и физической мобилизации	Усиление иммунной реакции благодаря психической и физической мобилизации	В ряде медицинских профессий – наличие профессиональных вредностей, повышающих риск истощения защитных механизмов

Усиление ответственности и заботы о своем здоровье, т. е. жизнестойкая практика здоровья	Усиление ответственности и заботы о своем здоровье, в т. ч. профилактика профессиональных факторов риска (физических, биологических, социальных, психологических)	Часто ценностно-целевой компонент готовности медицинских работников к заботе о здоровье сочетается с недостаточно развитым мотивационным и деятельностным компонентами
Поиск эффективной социальной поддержки, способствующей трансформационному совладанию, благодаря развитию навыков общения	Реализация эффективной социальной поддержки коллег, пациентов, родственников благодаря развитым коммуникативным способностям	Сложность интеграции и синхронизации социальной поддержки коллег, пациентов, родственников

Вышеуказанная характеристика учитывалась нами при построении программ исследований жизнестойкости медицинских работников. Творческим коллективом под руководством руководителя гранта Е.А. Шмелёвой с помощью онлайн-сервиса «Яндекс Формы» было проведено исследование 178 медицинских работников для выявления взаимосвязи показателей жизнестойкости и благополучия медицинских работников. По результатам исследования подготовлена к печати статья «Благополучие в профессиональной сфере и жизнестойкость врачей и медицинского персонала» (Шмелева Е.А., Кисляков П.А., Карасева Т.В., Силаева О.А., Прияткин Д.А.). Показатель общей жизнестойкости медицинских работников составляет $81,45+17,8$, что несколько выше нормы (табл. 2). В целом, разница формируется за счёт компонента «принятие риска», который так же превышает нормальный показатель $16,76+4,72$. Это иллюстрирует профессиональную и личностную особенность медицинских работников. Так же выявлены достоверные различия в показателях жизнестойкости врачей и медицинского персонала среднего и младшего звена. Эта разница проявляется по показателям «вовлеченность» ($p<0,05$) и «контроль» ($p<0,001$).

Таблица 2

Показатели жизнестойкости медицинских работников

Компоненты жизнестойкости	Показатели жизнестойкости медицинских работников	Показатели нормы жизнестойкости
Вовлеченность	36,37+8,226	37,64+8,08
Контроль	28,32+6,799	29,17+8,43
Принятие риска	16,76+4,724	13,91+4,39
Общая жизнестойкость	81,45+17,798	80,72+18,53

Полученные результаты являются основой дальнейшего изучения проблемы жизнестойкости медицинских работников. Предметом комплексных исследований может служить:

- жизнестойкость в структуре психогаммы медицинских работников;
- развитие жизнестойкости медицинских работников на различных этапах становления профессионализма;
- взаимосвязь эмоционального выгорания и жизнестойкости медицинских работников;
- роль жизнестойкости в сохранении профессионального здоровья медицинских работников;
- значение жизнестойкости в профилактике кризисов профессионального развития медицинских работников;
- психологическое сопровождение развития жизнестойкости медицинских работников.

Информация об авторе / Information about the author

Карасёва Татьяна Вячеславовна – профессор, доктор медицинских наук, профессор кафедры ФК и БЖД, Ивановский государственный университет, г. Иваново, Россия, akmcentr@mail.ru

Karaseva Tatiana Vyacheslavovna – Professor, Doctor of Medical Sciences, Professor of the Department of FC and BDZ, Ivanovo State University, Ivanovo, Russia, akmcentr@mail.ru

УДК 613.86:37.015.
ББК 88.53+88.69

Т.В. Карасёва, Н.А. Пузырева
Ивановский государственный университет

ПСИХОЛОГИЧЕСКОЕ ЗДОРОВЬЕ И ЖИЗНЕСТОЙКОСТЬ ПЕДАГОГОВ*

Аннотация. В статье дан анализ понятий «психологическое здоровье» и «жизнестойкость», представлена их интерпретация, применительно к педагогам. Рассматриваются гуманистический и антропологический подход отечественных и зарубежных ученых в изучении психологического здоровья. В статье даны определения авторов психологического здоровья и жизнестойкости педагогов, определена актуальность дальнейшего исследования.

Ключевые слова: психологическое здоровье, жизнестойкость, педагоги.

T. V. Karaseva, N.A. Puzyreva
Ivanovo State University

PSYCHOLOGICAL HEALTH AND RESILIENCE OF TEACHERS

Annotation. The article analyzes the concepts of "psychological health" and "resilience", presents their interpretation in relation to teachers. The article discusses the humanistic and anthropological approach of domestic and foreign scientists to the study of psychological health. The article defines the authors of psychological health and resilience of teachers, determines the relevance of further research.

Keywords: psychological health, resilience, teachers.

Не смотря на то, что психологическое здоровье изучалось многими авторами, с позиций гуманистического и антропологического подходов, нельзя не согласиться с тем, что термин

© Карасева Т.В., Пузырева Н.А., 2023

* Исследование выполнено за счет гранта Российского научного фонда № 22-18-00678, <https://rscf.ru/project/22-18-00678/>, ИвГУ.

«психологическое здоровье» является до настоящего времени предметом дискуссий. Новый термин «психологическое здоровье» (Psychological Health) был представлен в докладе А. Маслоу в 1950-м году и через пол века получил разработку в российской психологии. Развернутое определение психологии здоровья опубликовано в учебнике «Практическая психология образования» под редакцией И.В. Дубровиной (1997). К настоящему времени в Институте психологии РАН создана методологическая и методическая база для изучения различных аспектов проблемы психологического здоровья личности и общества [6, 15, 23].

Гуманистический подход изложен в трудах Г. Олпорта, А. Маслоу, К. Роджерса, Э. Фромма. Одним из базовых, для нас, является определение здоровья как верного восприятия реальности, данное Абрахамом Гарольдом Маслоу. Из этого определения следует, что психическое здоровье является условием когнитивной эффективности и самоактуализации личности. Это соотносится и с классификацией мотивов Маслоу, где здоровье и самосохранение стоят после потребности в воздухе, пище и туалете. Затем следуют: самолюбие, самоидентификация и самореализация [12].

Анализируя взгляды гуманистических психологов, Чернакова М.С. (2010) рассматривает психологическое здоровье как адекватную реальности систему убеждений, которая позволяет индивиду ощущать эмоциональный комфорт, нравственно относиться к окружающим, успешно адаптироваться к условиям среды. Среди нарушений, причиной которых может быть психологическое нездоровье, автор выделяет: эмоциональные, личностные и адаптационные [23].

Айварова Н.Г. (2016), обобщая различные подходы, в качестве компонентов психологического здоровья рассматривает: психическое здоровье; адекватное социальное поведение; умение позитивно взаимодействовать с окружающими; стремление к личностному росту, саморазвитию, уверенность в себе, полная реализация в различных видах деятельности; позитивное отношение к себе, забота о своём здоровье [1].

Основы антропологического подхода разрабатывались отечественными учеными В.И. Слободчиковым, Е.И. Исаевым, А.В. Шуваловым, Г.А. Цукерман [5].

На основании анализа литературных источников, Жесткова Н.А. определяет психологическое здоровье как «...динамическую совокупность психических свойств человека, обеспечивающих гармонию между потребностями индивида и общества и являющихся предпосылкой ориентации индивида на выполнение своей жизненной задачи, самоактуализацию» [5].

В зависимости от совокупности внешних и внутренних факторов, индивид может обладать различными уровнями психологического здоровья и его качественными характеристиками. В.А. Ананьев (2006) выделяет три основных уровня психологического здоровья: высокий (креативный), средний (адаптивный) и низкий (дезадаптивный). С этими уровнями, у человека коррелируют, соответственно, состояния: эмоционально-психологического равновесия, эмоционально-психологического напряжения и эмоционально-психических перегрузок [3].

Качественные характеристики психологического здоровья разнообразны и могут быть систематизированы в три структурных компонента: аксиологический (позитивное отношение к себе, окружающим и миру), инструментальный (самоконтроль, самоэффективность, коммуникативная компетентность) и потребностно-мотивационный (стремление к саморазвитию, самодостаточность, активная жизненная позиция) [19].

О взаимосвязи психологического здоровья и отношении к профессии указывали А. Маслоу, Э. Фромм. В определении ВОЗ так же указывается, что психологическое здоровье – это состояние, способствующее продуктивной и плодотворной работе [18]. В настоящее время всё большее развитие получает направление, изучающее психологию профессионального здоровья [8, 17]. Для педагогов, как профессиональной группы, психологическое здоровье, связано с преданностью педагогическому труду, профессиональным творчеством.

Психологическое здоровье педагога «...представляет сложный феномен, в состав которого входит когнитивно-оценочный компонент биологического, психологического, социального уровней его проявления, при преобладающей роли психологического уровня» [22]. Хусаиновой Р.М. (2006) доказано, что возраст и стаж влияют на все уровни психологического

здоровья. С началом работы в школе падает профессиональная самооценка, растет уровень тревожности, усиливаются значения «серьезности» и «практичности». Затем увеличивается уровень нейротизма, беспринципности, напряженности, повышается значимость физического самочувствия. Наиболее уязвимо психологическое здоровье у педагогов со стажем работы до 7 лет и от 16 до 24 лет.

Феофанов В.Н. (2009) выделяет пять основных психологических компонентов здоровья педагогов: удовлетворенность работой, эмоционально-аффективная сфера, межличностные отношения, самовосприятие в профессиональном плане, самореализация. Среди нарушений психологического здоровья автор выделяет психическое выгорание, факторами риска которого являются: индивидуальные, внутренние (социально-демографические характеристики и личностные особенности) организационные, внешние (условия работы, содержание труда и социально-психологические причины) [21].

Психологическое здоровье педагога как условие его эффективной деятельности исследовано Мокаевой М.А. (2010). В числе проблем психологического нездоровья педагогов выявлен высокий (57 %–63 %) уровень тревожности, который коррелирует с низким уровнем самоактуализации, самоуважения, самопринятия, что является деструктивным для педагогической деятельности.

Жизнестойкость мы рассматриваем, как одну из важнейших характеристик психологического здоровья.

Понятие «жизнестойкость» достаточно молодое. Термин «hardiness» впервые был введен в конце XX столетия американскими психологами Сьюзен Кобейса и Сальватором Мадди. В свою очередь, С. Мадди, анализируя систему убеждений человека, разработал модель жизнестойкости и включил в данное понятие три компонента [11].

1. Контроль – это убеждение человека в том, что результат полностью зависит от борьбы, как выбранной стратегии поведения в определенной ситуации.

2. Вовлеченность – это убежденность человека в том, что интерес к собственной жизни обусловлен вовлеченностью в реальную действительность.

3. Принятие риска – это убежденность человека в том, что все происходящие в его жизни события как позитивные, так и негативные необходимы для личностного роста и представляют собой возможности для развития.

Различные зарубежные ученые проводили исследования, позволяющие расширить понятие «жизнестойкость» и более четко определить его структуру.

Так, особый интерес для зарубежных исследователей представлял вопрос о зависимости психологического и физического здоровья человека от уровня его жизнестойкости. В 1999 году было проведено исследование влияния деятельности с высоким уровнем напряженности на психологическое и соматическое здоровье. Было установлено, что высокий уровень напряженности деятельности, слабая поддержка со стороны окружения, неэффективные копинг-стратегии и низкий уровень жизнестойкости являются причинами ухудшения психологического и соматического здоровья [2].

В работах отечественных исследователей понятие «жизнестойкость» также стало чаще встречаться в последние годы.

Так, Д.А. Леонтьев определяет «жизнестойкость» как интегративную черту личности, ответственную за преодоление жизненных трудностей. Л.А. Александрова трактует «жизнестойкость» как способность человека к изменению неблагоприятных обстоятельств своего развития [9]. Е.В. Медведева предложила относить жизнестойкость к одной из ключевых личностных переменных, отражающую негативные переживания и влияние стресса на здоровье человека. В трактовке данного автора, жизнестойкость – это мера способности личности к выдерживанию трудных, напряженных ситуаций, при этом, не снижая эффективности своей деятельности [13].

Проанализировав литературу, мы можем дать определение жизнестойкости. Жизнестойкость – это способность человека преодолевать жизненные трудности, сохранять устойчивость и мотивацию в сложных ситуациях. Люди, имеющие высокий уровень жизнестойкости, как правило, имеют и высокий уровень психологического здоровья.

В отечественной литературе важное место занимают исследования жизнестойкости и ее компонентов личности педагога. Особый интерес представляет стрессоустойчивость педагога как фактор, препятствующий профессиональному выгоранию (С.П. Безносова, Н.Е. Водопьяновой и Е.С. Старченковой, А.К. Марковой, Л.М. Митиной и Т.В. Форманюк).

По мнению авторов, среди работников педагогической сферы часто встречаются те, кто подвержен профессиональному выгоранию в связи со спецификой деятельности. К наиболее существенным факторам, обуславливающим выгорание, относят высокую ответственность, ненормированный рабочий день, большое количество социальных контактов, психические перегрузки, конфликты в рабочем коллективе.

При этом высокий уровень профессиональной жизнестойкости позволяет педагогам корректно проанализировать стрессогенные факторы и появляющиеся профессиональные деформации. Таким образом, педагоги, как профессионалы, работающие в стрессовых условиях, также нуждаются в развитии своих компонентов жизнестойкости, чтобы справляться с трудностями и поддерживать свою эффективность на высоком уровне. Проанализировав литературу можно вывести основные компоненты жизнестойкости педагога:

1. Мотивационный компонент, включающий в себя установки вовлеченности, принятия риска и контроля.
2. Личностный, включающий в себя личностные качества (стрессоустойчивость, оптимизм, профессиональное развитие).
3. Поведенческий компонент, включающий в себя стратегии и навыки преодоления стрессовых ситуаций.

Таким образом, перечисленные выше компоненты жизнестойкости отражают требования к современному педагогу. Без высокого уровня жизнестойкости педагог не сможет наиболее эффективно реализовывать свою деятельность и профессионально развиваться. Исходя из проанализированных источников, можно дать определение психологического здоровья педагога и жизнестойкости педагога. Психологическое здоровье педагога – это состояние, при котором педагог способен эффективно выполнять свои профессиональные обязанности,

сохранять и развивать свои личностные качества, а также эффективно взаимодействовать с другими людьми. Для поддержания психологического здоровья педагогу необходимо заботиться о своем физическом и эмоциональном благополучии, развивать свои навыки саморегуляции, а также поддерживать баланс между работой и личной жизнью. При этом, жизнестойкостью педагога является качество личности, которое позволяет ему сохранять устойчивость и способность к развитию в условиях стресса и вызовов. В контексте педагогической деятельности жизнестойкость помогает педагогу сохранять оптимизм и уверенность в своих способностях, несмотря на трудности и неудачи в работе.

Сегодня психологическое здоровье педагога и его жизнестойкость являются актуальной темой для исследования. Наше дальнейшее исследование обуславливается необходимостью разработки методов профилактики и коррекции профессиональных проблем, являющихся причиной профессионального выгорания.

Библиографический список

1. Айварова Н.Г. Психологическое здоровье как условие успешной социализации личности // Вестник Югорского государственного университета. 2016. Т. 12. № 1. С. 113–115. doi: 10.17816/byusu2016121113-115. <https://journals.eco-vector.com/byusu/article/view/7364> (дата обращения: 21.05.2023).
2. Александрова Л.А. К концепции жизнестойкости в психологии // Сибирская психология сегодня: сб. науч. трудов. Вып. 2 / под ред. М.М. Горбатовой, А.В. Серого, М.С. Ясницкого. Кемерово: Кузбассвузиздат, 2004. С. 82–90.
3. Ананьев В.А. Концептуальные основы психологии здоровья. СПб.: Речь, 2006. 384 с.
4. Воловикова М.И., Галкина Т.В. Психологическое здоровье личности и нравственные проблемы общества (вместо предисловия // Психологическое здоровье личности и духовно-нравственные проблемы современного российского общества / отв. ред. А.Л. Журавлев, М.И. Воловикова, Т.В. Галкина. М.: Институт психологии РАН, 2014. С. 5–19. <https://lib.ipran.ru/upload/papers/22661384.pdf> (дата обращения: 21.05.2023).
5. Жесткова Н.А. Сущность и структура понятия «психологическое здоровье человека» // Вестник Пермского университета. Филосо-

фия. Психология. Социология. 2018. Вып. 3. С. 384–392. DOI: 10.17072/2078-7898/2018-3-384-392 <http://philsoc.psu.ru/vypusk-3-2018/198-nauka/vestnik-2018/psikhologiya/1039-sushchnost-i-struktura-ponyatiya-psikhologicheskoe-zdorove-cheloveka> (дата обращения: 19.05.2023).

6. Журавлев А.Л. Психологические факторы физического и психического здоровья человека (по материалам исследований в ИП РАН) // Психологический журнал. 2004. Т. 25. № 3. С. 107–117.

7. Здоровье психическое и психологическое <https://www.nngasu.ru/psy/abc> (дата обращения: 19.05.2023).

8. Исаев А.А., Никифоров Г.С., Родионова Е.А. Психология профессионального здоровья: обзор концепций // Учёные записки Санкт-Петербургского государственного института психологии и социальной работы. 2019. Т. 32. № 2. С. 114–122.

9. Калашникова С.А. Смысложизненные ориентации, базовые убеждения и стратегии поведения в трудных жизненных ситуациях людей с различными показателями жизнестойкости // Учёные записки ЗабГУ. Серия: Педагогика и психология. 2011. № 5. С. 161–167.

10. Карасёва Т.В., Толстов С.Н. и др. Формирование мотивации к здоровому образу жизни (монография). Шуя: Изд-во Шуйский филиал ИвГУ, 2013. 130с.

11. Леонтьев Д.А., Рассказова Е.И. Жизнестойкость как составляющая личностного потенциала // Личностный потенциал: структура и диагностика. М.: Смысл, 2011. 680 с.

12. Маслоу А. Мотивация и личность. СПб.: Евразия, 1999.-с.224-238.

13. Медведева Е.В. Взаимосвязь ценностно-смысловых ориентаций и жизнестойкости инвалидов // Материалы Всероссийской научно-практической конференции. 2008. Вып. 2. С. 172–177.

14. Мокаева М.А. Психологическое здоровье педагога как условие его эффективной деятельности // Педагогическое образование в России. 2010. № 3. URL: <https://cyberleninka.ru/article/n/psikhologicheskoe-zdorovie-pedagoga-kak-uslovie-ego-effektivnoy-deyatelnosti> (дата обращения: 18.05.2023).

15. Практическая психология образования: учебник для студентов высших и средних специальных учебных заведений / под ред. И.В. Дубровиной. 2-е изд. М.: Сфера, 1998.

16. Психология здоровья: учебник для вузов / под ред. Г.С. Никифорова. СПб.: Питер, 2003. 607 с.

17. Психология профессионального здоровья: учебное пособие / под ред. Г.С. Никифорова. СПб.: Речь, 2006.

18. Психологическое здоровье человека // Педагогическая и психологическая служба БГУИР // Информационный бюллетень № 4, октябрь 2009. <https://www.bsuir.by/ru/spps> (дата обращения: 20.05.2023).

19. Слободчиков В.И., Шувалов А.В. Антропологический подход к решению проблемы психологического здоровья детей // Вопросы психологии. 2001. № 4. С. 91–105.

21. Феофанов В.Н. Психическое выгорание специальных педагогов и его влияние на психологическое благополучие учащихся с отклонениями в развитии: автореф. дис. ... канд. психол. наук. Нижний Новгород 2009. 27 с. https://static.freereferats.ru/_avtoreferats/01004260013.pdf?ver=2 (дата обращения: 21.05.2023).

22. Хусаинова Р.М. Зависимость психологического здоровья учителя от возраста и стажа педагогической деятельности: автореф. дис. ... канд. психол. наук. Казань, 2006. 24 с. //libweb.kpfu.ru/z3950/referat/031006_5.pdf (дата обращения: 20.05.2023).

23. Чернакова М.С. Психологическое здоровье личности // Психология и педагогика: методика и проблемы практического применения. 2010. № 16-1. URL: <https://cyberleninka.ru/article/n/psihologicheskoe-zdorovie-lichnosti-1> (дата обращения: 18.05.2023).

24. Maslow A.N. Self-Actualizing People: A Study of Psychological Health // Personality Symposia: Symposium 1. New York: Grune & Stratton, 1950. P. 11–34.

Информация об авторах / Information about the authors

Карасёва Татьяна Вячеславовна – профессор, доктор медицинских наук, профессор кафедры ФК и БЖД, Ивановский государственный университет, г. Иваново, Россия, akmecentr@mail.ru

Karaseva Tatiana Vyacheslavovna – Professor, Doctor of Medical Sciences, Professor of the Department of FC and BDZ, Ivanovo State University, Ivanovo, Russia, akmecentr@mail.ru

Пузырева Наталья Александровна – аспирант направления подготовки «5.3.4 Педагогическая психология, психодиагностика цифровых образовательных сред», Ивановский государственный университет, г. Иваново, nataliiismirrr@gmail.com

Puzyreva Natalia Alexandrovna – Postgraduate student in the field of study "5.3.4 Pedagogical psychology, psychodiagnostics of digital educational environments", Ivanovo State University, Ivanovo, nataliiismirrr@gmail.com

УДК 159.923; 37.032; 316.61

ББК 88.6; 88.41

К.А. Корягина

Ивановский государственный университет

ЖИЗНЕСТОЙКОСТЬ ШКОЛЬНИКОВ-ПОДРОСТКОВ

Аннотация. В статье дан анализ понятия «жизнестойкость», представлена его интерпретация применительно к школьникам-подросткам. Определена актуальность исследования жизнестойкости школьников-подростков и способов её развития в процессе школьного обучения. Определены направления и перспективы дальнейших исследований жизнестойкости школьников-подростков.

Ключевые слова: жизнестойкость, развитие жизнестойкости, школьники-подростки.

K.A. Koryagina

Ivanovo State University

HARDINESS OF TEENAGE SCHOOLCHILDREN

Annotation. The article analyzes the concept of "hardiness", presents its interpretation in relation to teenage schoolchildren. The relevance of the study of the hardiness of teenage schoolchildren and ways of its development in the process of school education is determined. The directions and prospects of further studies of the hardiness of adolescent schoolchildren are determined.

Keywords: hardiness, development of hardiness, schoolchildren, teenagers.

Жизнь современных подростков протекает в постоянно изменяющихся условиях, стимулирующих развитие стресса (высокие учебные нагрузки, внешние социальные факторы и пр.). В таких реалиях для них особенно значимыми становятся вопросы преодоления трудных жизненных ситуаций и совладения с ними, принятие их последствий (предэкзаменационный стресс; трудности межличностных взаимоотношений с друзьями,

родителями; переживание изменений социальной ситуации развития и др.). Создавшаяся социально-психологическая обстановка требует от подростков максимальной адаптации с активизацией ресурсного потенциала личности. В связи с этим вопрос формирования и развития жизнестойкости подростков приобретает особую актуальность и значимость [5, 8].

По мнению американского психолога С. Мадди, жизнестойкость («hardiness») личности является системой её убеждений о себе и об окружающем мире, позволяющих человеку сопротивляться негативным влияниям среды [4]. Вопросы развития жизнестойкости личности имеют практическое значение. Жизнестойкость оберегает личность от дезинтеграции в социуме и охраняет от развития психических расстройств. Вместе с тем, она создает основу внутренней гармонии, психического здоровья и высокой работоспособности, продуктивности [5].

Психологи С. Кобаса и С. Мадди предположили, что специфическая личностная структура человека определяет наличие у него резервов и возможностей эффективного совладания с возникающими в процессе жизни трудностями. Эта черта личности была названа жизнестойкостью. В свою очередь личностные диспозиции могут оказывать влияние на процессы совладания и быть механизмом, помогающим преодолеть стрессовые события [4].

В отечественной психологии вопросом изучения жизнестойкости занимался Д.А. Леонтьев. Именно он ввёл адаптированный на русский язык термин «жизнестойкость». Согласно Д.А. Леонтьеву, жизнестойкость характеризует меру способности личности выдерживать стрессовую ситуацию, сохраняя внутреннюю сбалансированность и не снижая успешность деятельности [3].

Жизнестойкость включает в себя 3 структурных компонента.

1. Вовлечённость («commitment»). Вовлеченность способствует получению удовольствия от процесса деятельности, позволяет находить в ней личностные смыслы.

2. Контроль («control»). Контроль помогает человеку ощущать себя способным совладать с трудностями и преодолевать

негативные жизненные события. Контроль позволяет воспринимать стрессогенные ситуации не фаталистически, а как естественные явления, которым он может противостоять.

3. Принятие риска («challenge»). Принятие риска позволяет личности понимать неизбежность и необходимость риска и при этом оставаться открытой окружающему миру, принимать происходящее событие как вызов и испытание, способствующий совершенствованию собственных способностей.

Стрессогенные факторы, присутствующие в образовательной среде, отрицательно сказываются на психическом и соматическом здоровье школьников. Вместе с тем, период обучения в средних и старших классах школы совпадает у учащихся с кризисом подросткового возраста. Отрицательное влияние стрессогенных факторов и неумение справиться с возникающими трудностями могут привести к формированию разрушительных установок у подростков и осложнить процессы адаптации, самоактуализации и в целом развития личности [6].

Условия жизнедеятельности современного школьника связаны с различными информационными, межличностными и социальными факторами. Непрерывный информационный поток, контроль усвоения новых знаний, необходимость самостоятельного построения межличностных отношений требуют от подростка сосредоточения усилий и готовности к постоянным изменениям. В противном случае снижается успешность его деятельности [1].

Кроме этого, на школьников оказывает влияние и их личностная неготовность к фундаментальным переменам и новым требованиям (то есть, низкий уровень жизнестойкости). В связи с этим появляется риск социальной, личностной и учебной дезадаптации школьников.

Подростковый возраст – один из важнейших периодов становления личности человека. Как отмечает М.В. Пелихова, «сложившиеся социально-экономические условия предопределили изменения в сознании современных подростков, для них характерна социальная «беспомощность», отсутствие сложившейся системы ценностей, ухудшение физического и психического здоровья» [6].

В подростковом возрасте появляются новые ценности, за счет них начинают укрепляться и жизнестойкие черты личности. Для их развития подросток должен владеть различными психологическими средствами, например, развитыми социальными умениями, стрессоустойчивостью, способностью адаптироваться в новой ситуации и пр. Осознание собственной обособленности помогает подростку сохранить свою целостность и самостоятельность [6].

Процесс становления жизнестойкости у подростков оказывает влияние на их самосознание и систему ценностных ориентаций. В работе «Исследовании структуры жизнестойкости у подростков 15–17 лет» Л.Ю. Срывкина пишет, что самосознание в подростковый период предполагает:

1) самоанализ (помогает проявить потенциальные возможности подростка);

2) рефлексии собственных чувств (позволяет осознанно воспринимать все происходящее, предпринимать действия, направленные на достижение цели);

3) стремление к совершенствованию, которое имеет определенные образы-стимулы (общение со значимыми людьми; собственные ценностные ориентации) [7].

Все эти аспекты самосознания противопоставляются в развитии личности подростка чувству беспомощности, бездеятельности, девиантному поведению (в т. ч. агрессии и аутоагрессии) [7]. Вместе с тем, решающими в процессе развития жизнестойкости у подростков становятся навыки саморегуляции, которые со временем переходят в самоконтроль [6].

Таким образом, подростковый возраст является одним из наиболее благоприятных периодов для формирования жизнестойкости. Жизнестойкость, в свою очередь, является тем необходимым ресурсом, который обеспечивает физическое и психическое здоровье школьников, эффективную адаптацию в сложных жизненных ситуациях [6].

В статье «Жизнестойкость как необходимая личностная характеристика современных подростков» М.Б. Калашникова и Е.В. Никитина утверждают, что анализ понятия «жизнестойкость» показал, что данный феномен может рассматриваться как

интегральное психологическое свойство личности, которое развивается на основе активного взаимодействия с жизненными ситуациями и является необходимой личностной характеристикой современных подростков [2]. Нельзя не согласиться с исследователями. Действительно, жизнестойкость является неотъемлемым качеством ресурсного, стрессоустойчивого, способного адаптировать к возможным социальным изменениям и жизненным трудностям подростка.

Подводя итог, можно сказать, что жизнестойкость является важнейшим свойством личности, позволяющим наиболее эффективно адаптироваться в трудных жизненных ситуациях. Поскольку мы живём в постоянно изменяющихся условиях, такой навык представляется крайне необходимым.

Развитие жизнестойкости личности можно и нужно осуществлять в подростковом возрасте, т. к. это наиболее благоприятный период для обучения, приобретения новых компетенций и навыков. Школьное обучение не препятствует, а способствует развитию жизнестойкости, потому что учащиеся имеют возможность оценить влияние приобретённых умений «здесь и сейчас». Так, например, жизнестойкость поможет школьникам-подросткам преодолеть негативные проявления подросткового кризиса, справиться с учебным стрессом, наладить продуктивное взаимодействие со сверстниками и взрослыми (родители, педагоги) и в целом положительно скажется на развитии и становлении зрелой личности.

Исследование жизнестойкости школьников-подростков является актуальным научным вопросом педагогической и возрастной психологии, а также психологии личности. В доступных нам источниках отсутствуют исследования, которые полностью посвящены развитию жизнестойкости у подростков в процессе обучения в школе. Также отсутствуют работы, посвященные сравнительному анализу проявлений жизнестойкости и её компонентов у школьников-подростков и влиянию психолого-педагогического сопровождения на развитие жизнестойкости.

В соответствии с указанной проблемой жизнестойкость школьников-подростков была выбрана нами в качестве объекта

исследования для написания кандидатской диссертации по теме «Психолого-педагогическое сопровождение развития жизнестойкости школьников-подростков». Гипотеза исследования: развитие жизнестойкости будет более эффективным в условиях психолого-педагогического сопровождения. Цель исследования: разработать программу психолого-педагогического сопровождения развития жизнестойкости школьников-подростков

При написании исследования перед нами стоят следующие задачи.

1. Проанализировать литературу по теме исследования.
2. Оценить уровень жизнестойкости школьников-подростков
3. Разработать программу развития жизнестойкости школьников-подростков
4. Провести формирующий эксперимент по психолого-педагогическому развитию жизнестойкости школьников-подростков.
5. Оценить эффективности психолого-педагогического развития жизнестойкости школьников-подростков.

Ожидаемые результаты исследования.

1. Оценка уровня жизнестойкости школьников-подростков.
2. Разработка программы психолого-педагогического сопровождения развития жизнестойкости школьников-подростков.
3. Реализация разработанной программы.
4. Оценка эффективности психолого-педагогического сопровождения развития жизнестойкости.

Библиографический список

1. Зайцева П.В. Развитие жизнестойкости подростков посредством тренинговых занятий. Электронный ресурс. URL: http://www2.bigpi.biysk.ru/vkr2018/file/pip_19_06_2020_02_37_49.pdf (дата обращения: 26.05.2023).
2. Калашникова М.Б., Никитина Е.В. Жизнестойкость как необходимая личностная характеристика современных подростков // Вестник НовГУ. 2017. № 4 (102). Электронный ресурс. URL:

<https://cyberleninka.ru/article/n/zhiznestoykost-kak-neobhodimaya-lichnostnaya-harakteristika-sovremennyh-podrostkov> (дата обращения: 26.05.2023).

3. Леонтьев Д.А., Рассказова Е.И. Тест жизнестойкости. М.: Смысл, 2006, 63 с.

4. Мадди С. Теории личности. Сравнительный анализ. СПб., Речь, 2002. 539 с.

5. Особенности формирования жизнестойкости и совладания с трудными жизненными и стрессовыми ситуациями несовершеннолетних в образовании: методическое пособие / сост.: Борисенко О.В., Матерова Т.А., Ховалкина О.А., Шамардина М.В. Барнаул. 2014. 184 с.

6. Пелихова М.В. Исследование жизнестойкости подростков 14–16 лет. Электронный ресурс. URL: https://elar.urfu.ru/bitstream/10995/55401/1/m_th_m.v.pelikhova_2017.pdf (дата обращения: 26.05.2023).

7. Срывкина Л.Ю. Исследование структуры жизнестойкости у подростков 15-17 лет. Электронный ресурс. URL: https://elar.urfu.ru/bitstream/10995/100850/1/m_th_l.y.sryvkina_2021.pdf (дата обращения: 26.05.2023).

8. Формирование жизнестойкости и совладания с трудными жизненными и стрессовыми ситуациями детей и подростков в образовании: учебно-методическое пособие / АГГПУ им. В.М. Шукшина; составители: М.В. Шамардина, Т.А. Матерова, Н.А. Першина. Бийск. АГГПУ им. В.М. Шукшина, 2016. 190 с.

Информация об авторе / Information about the author

Корягина Ксения Александровна – аспирант 1 курса, Ивановский государственный университет, г. Иваново, Россия, ksenia42@hotmail.com

Koryagina Ksenia Alexandrovna – 1st year postgraduate student, Ivanovo State University, Ivanovo, Russia, ksenia42@hotmail.com

УДК 159.9

ББК 88.8

Е.А. Круглова

Ивановский государственный университет

ПСИХОЛОГИЧЕСКИЕ ОСОБЕННОСТИ ПЕРЕЖИВАНИЯ КРИЗИСА РАННЕЙ ВЗРОСЛОСТИ МУЖЧИНАМИ И ЖЕНЩИНАМИ

Аннотация. В данной статье представлены результаты исследования проявлений нормативного смысложизненного кризиса мужчин и женщин – субъектов ранней взрослости. За основу взята трактовка данного вида кризиса К.В. Карпинского и соответствующая психодиагностическая методика, позволяющая установить наиболее значимые различия в показателях и уровнях выраженности кризиса смысла жизни у мужчин и женщин 28–32 лет. Изучены также смысложизненные ориентации и самоактуализационные потребности респондентов.

Ключевые слова: возрастные кризисы, смысложизненный кризис, смысложизненные ориентации, самоактуализация.

E.A. Kruglova

Ivanovo State University

PSYCHOLOGICAL FEATURES OF EXPERIENCING THE CRISIS OF EARLY ADULTHOOD BY MEN AND WOMEN

Annotation. This article presents the results of a study of the manifestations of the normative life-meaning crisis of men and women – subjects of early adulthood. K.V. Karpinsky bases it on the interpretation of this type of crisis and the corresponding psychodiagnostic technique, which allows us to establish the most significant differences in indicators and levels of severity of the crisis of the meaning of life in men and women, aged 28–32. The life-meaning orientations and self-actualization needs of the respondents are also studied.

Keywords: age-related crises, meaning-of-life crisis, meaning-of-life orientations, self-actualization.

Проблема психического развития взрослого человека занимает видное место в современных отечественных и зарубежных теоретико-эмпирических исследованиях. Период взрослости занимает большую часть жизненного пути человека и охватывает три этапа: молодость, зрелость и старость. Каждый этап взрослости опосредуется накопленным жизненным опытом, индивидуально-типологическими чертами и личностными характеристиками. Поэтому вполне правильной является точка зрения, что с возрастом индивидуальное развитие взрослого человека приобретает своеобразно-индивидуализированный характер.

Однако, в условиях современного развития общества увеличивается количество негативных воздействий на человека, которыми он не всегда способен овладеть, конструктивно на них отреагировать или адаптироваться к ним. Такое воздействие непосредственно сказывается на психическом состоянии и развитии личности особенно в период возрастных кризисов.

Возрастной кризис выступает основным механизмом развития на определенном этапе онтогенеза. Его действие происходит через конфликт между имеющимися потребностями человека и новыми социальными требованиями, которые появляются в его жизни при переходе из одного возрастного периода в другой. Сущностью кризиса является своеобразная перестройка внутренних переживаний, а также изменение потребностей и побуждений при взаимодействии с окружающей средой.

Жизненный кризис обычно рассматривают как поворотный пункт развития личности, который возникает в ситуации невозможности реализации жизненного замысла, перестройки смысловых структур сознания и переориентации на новые жизненные задачи, что приводит к изменению характера деятельности и взаимоотношений, влияя на дальнейший ход развития взрослой личности [1, с. 3].

По мнению российских ученых личностные сдвиги чаще всего связаны со следующими периодами жизни: 28–34 года, 40–45 лет, 50–55 лет [1, с. 3–13; 3, с. 335–342; 4, с. 222–247]. Именно на это время приходятся кризисы взрослости, а в интервалах между ними развитие как правило проходит более

равномерно. Как характер, так и сроки тех или иных кризисов могут заметно меняться в зависимости от конкретных особенностей двух основных условий протекания психической жизни: физиологических (например, длительная, тяжелая болезнь, гормональные сдвиги); внешних социальных условий (изменение внешних требований, социальных ожиданий и т. д.) [5, с. 137–146].

Предметом данного исследования является нормативный возрастной кризис, связанный с завершением определенного этапа психического развития и переходом к новому возрастному периоду. Он включает в себя качественное изменение социальных ролей, которых требует от человека ведущая деятельность.

Один из таких кризисов, который приходится на возрастной период 28–32 лет, иногда называют «кризисом смысла жизни». Он обусловлен жизненными трудностями, ошибками и разочарованиями человека в значимости культивируемых им норм и идеалов, которые приводят к изменению смысла его жизни и переоценке жизненных ценностей.

Кризисное состояние возникает вследствие нереализованности жизненного замысла, что приводит человека к размышлениям о целесообразности выбора, осуществленного в профессиональном, семейном, личностном измерениях; об изменениях или проекциях жизненных планов и о правильном пути в профессиональной деятельности. Иногда полностью утрачивается интерес к тому, что ранее было главным, в некоторых случаях происходит разрушение предыдущего образа жизни, происходит переоценка ценностей, которая сопровождается самоанализом и критическим переосмыслением собственных способностей и возможностей и приводит к сильному желанию кардинально изменить жизнь. Перед человеком стоит задача – найти себя в новых жизненных обстоятельствах, измеряя масштаб своей личности с новыми перспективами.

Интересная трактовка смысложизненного кризиса представлена в работах К.В. Карпинского. Он выделяет три разновидности данного кризиса, каждой из которых свойственно определенное содержание и задача личностного развития [2, с. 3–33].

1. Кризис бессмысленности, заключающийся в неспособности или невозможности определить смысл собственной индивидуальной жизни, а задачей личностного развития является поиск и обретение жизненного смысла.

2. Кризис смыслоутраты. Его проявлениями автор считает неспособность или невозможность восстановить смысл, разрушенный критической ситуацией, когда личность не может продолжать без него свое существование. Задача личностного развития – сохранение и удержание жизненного смысла.

3. Кризис нереализованности смысла жизни – это неспособность или невозможность продуктивно воплотить смысл в жизнь при том, что личность прилагает для этого все необходимые усилия. Задача личностного развития – практическая реализация смысла жизни.

В связи с этим, целью данного исследования было эмпирическое изучение различий в проявлениях кризиса ранней взрослости у мужчин и женщин. В исследовании приняли участие 70 респондентов в возрасте 28–32 лет (35 мужчин и 35 женщин) проживающих в Ивановской области.

Были использованы следующие методики: опросник смысложизненного кризиса К.В. Карпинского, тест смысложизненных ориентаций (СЖО) Д.А. Леонтьева, опросник «Личностный профиль кризиса», методика диагностики самоактуализации личности (САМОАЛ).

Анализ результатов исследования смысложизненного кризиса показал наличие определенных различий по уровню выраженности смысложизненного кризиса между мужчинами и женщинами.

Большинству мужчин и женщин свойственен средний уровень переживания смысложизненного кризиса. Им приходится периодически сталкиваться с трудностями и противоречиями в переживании и осмыслении собственной жизни, однако данные противоречия не являются слишком острыми и не достигают высокой степени выраженности.

20 % мужчин и 25 % женщин имеют низкий уровень выраженности кризиса смысла жизни. Таким людям не свойственно часто сталкиваться переживаниями жизненных противоречий.

Они не стремятся к рефлексии, осмыслению жизненных ситуаций, что, возможно, свидетельствует об определенной инфантильности, а также об отсутствии кризисных явлений в их жизни.

Сильное, устойчивое и глубокое переживание кризиса смысла жизни характерно для 20 % мужчин и 23 % женщин. Данная категория респондентов воспринимает свою жизнь как скучную, неинтересную, непродуктивную, бесцельную, непоследовательную и недостаточно организованную, стараются избегать мыслей о собственной жизни и ее смысле.

Следующим шагом нашего исследования стало изучение личностного профиля кризиса и различий в его проявлениях у мужчин и женщин. Средние показатели изучаемых симптомов представлены в таблице 1.

Таблица 1

**Значимость различий в проявлениях кризиса
между мужчинами и женщинами**

Проявления кризиса	Женщины	Мужчины	Уровень значимости (p)
Общее негативное состояние	0,23	0,20	0,786
Нарушения функционирования вегетативной системы	0,51	0,57	0,800
Нарушения сердечной деятельности	0,31	0,17	0,169
Нарушение дыхания	1,57	1,20	0,573
Нарушения функционирования ЖКТ	1,54	0,14	0,002*
Проблемы со сном	1,69	1,40	0,656
Внимание	1,83	0,46	0,002*
Восприятие	0,34	0,59	0,110
Мышление	0,46	0,51	0,786
Память	2,06	1,94	0,831
Тревога	2,11	1,89	0,742

Генерализованные эмоциональные реакции (гнев, стыд, вина)	1,77	1,66	0,807
Эмоциональная тупость	0,74	0,66	0,724
Слабодушие, повышенная эмоциональность	1,54	0,51	0,010*
Депрессивное настроение	4,34	2,06	0,026*
Попытки уйти от проблемы	2,14	2,31	0,777
Поглощенность проблемой	1,54	0,77	0,152
Проблемы с исполнением обязанностей	1,2	0,77	0,419

* $p \leq 0,05$

В целях определения достоверности полученных результатов и значимости различий в проявлениях кризиса между мужчинами и женщинами, был проведен их статистический анализ с помощью Т-критерия Стьюдента. Анализ показал существование значимых различий между мужчинами и женщинами по таким параметрам, как депрессивность, слабодушие и повышенная эмоциональность, проблемы с вниманием и нарушения в работе желудочно-кишечного тракта. Уровень данных проявлений значимо выше у женщин. Следовательно, именно у них симптоматика кризиса 30 лет проявляется в большей степени, чем у мужчин. Отметим, что у женщин преобладают, прежде всего, эмоциональные проблемы, которые могут стать основой появления психосоматических расстройств, среди которых уже имеются нарушения в работе ЖКТ.

Дальнейшее исследование было посвящено изучению смысложизненных ориентаций респондентов. Результаты диагностики представлены в таблице 2.

Таблица 2

**Значимость различий в смысложизненных ориентациях
мужчин и женщин**

Смысложизненные ориентации	Женщины	Мужчины	Уровень значимости (p)
Цели в жизни	32,4	31,4	0,637
Процесс жизни	28,9	28,8	0,973
Результативность жизни	14,3	17,8	0,038*
Локус контроля – Я	19,6	21,2	0,323
Локус контроля – жизнь	28,6	30,2	0,334
Показатель осмысленности жизни	84,8	89,9	0,049*

* $p \leq 0,05$

Результаты исследования смысложизненных ориентаций респондентов показали, что существуют значимые различия между мужчинами и женщинами по таким показателям, как результативность и осмысленность жизни. Уровень выраженности данных смысложизненных ориентаций у мужчин выше, чем у женщин. Мужчины оценивают свою жизнь как более продуктивную, осмысленную и результативную и, как следствие, удовлетворены самореализацией.

Следующим шагом данного исследования стала диагностика проявлений самоактуализации мужчин и женщин, т. е. их потребности в самораскрытии личностного потенциала, достижении гармонии с окружающим миром, обретении смысла жизни. Результаты исследования представлены в таблице 3.

Результаты исследования показали, что женщины 30 лет характеризуются более положительным взглядом на человека и его природу, естественной симпатией и доверием к людям, честностью, непредвзятостью, доброжелательностью по отношению к ним. Они более контактны, ориентированы на взаимно полезные и приятные контакты с другими людьми, обладают большей гибкостью и более адекватным самовыражением в процессе общения. Женщинам данного возраста свойственна

также большая выраженность потребности в познании окружающего мира и открытость новым впечатлениям. Данные проявления способны, по нашему мнению, смягчать проявления смысложизненного кризиса у женщин.

Таблица 3

**Значимость различий в проявлениях самоактуализации
мужчин и женщин**

Показатели самоактуализации	Женщины	Мужчины	Уровень значимости (p)
Ориентация во времени	85,29	83,14	0,799
Ценности	89,14	78,86	0,111
Взгляд на природу человека	96	81,43	0,021*
Потребность в познании	93	81	0,051*
Креативность	76,86	70	0,400
Автономность	89,15	78,86	0,111
Спонтанность	78	70,86	0,403
Самопонимание	92,57	83,14	0,144
Аутосимпатия	89,71	77,7	0,096
Контактность	95,57	80,57	0,017*
Гибкость в общении	94,71	82,71	0,049*

* $p \leq 0,05$

Таким образом, эмпирическое изучение различий в проявлениях кризиса ранней взрослости у мужчин и женщин позволило сформулировать следующие **выводы**.

1. Мужчинам и женщинам периода ранней взрослости свойственен, в основном, средний уровень переживания смысложизненного кризиса. Они периодически сталкиваются с противоречиями в переживании осмысленности собственной жизни, однако они не достигают высокой степени выраженности.

2. Высокий и низкий уровни переживания кризиса больше характерны для женщин.

3. Основными проявлениями кризиса ранней взрослости у женщин являются эмоциональные (слабодушие, повышенная эмоциональность, депрессивное настроение) и психосоматические проблемы (нарушения функций ЖКТ).

4. Среди смысложизненных ориентаций у мужчин в большей степени, чем у женщин выражены результативность и осмысленность жизни. Мужчины периода ранней взрослости оценивают свою жизнь как более осмысленную и продуктивную.

5. У женщин в большей степени, чем у мужчин выражен ряд потребностей самоактуализационного характера, связанных с общением. Женщины более контактны, ориентированы на доверительное общение с людьми, обладают более адекватным самовыражением в процессе общения. Женщинам данного возраста свойственна более выраженная потребность в познании окружающего мира и открытость новым впечатлениям.

Следовательно, смысложизненный кризис в период ранней взрослости более характерен для женщин, у которых самоактуализационные потребности сталкиваются с проблемами их удовлетворения. Способом выхода из кризиса, как для женщин, так и для мужчин, может стать поиск ресурсов для самореализации в виде творческого и профессионального самовыражения, полноценного общения, раскрытия индивидуального личностного потенциала.

Библиографический список

1. Братусь С.Б. К проблеме развития личности в зрелом возрасте // Вестн. Моск. ун-та. Сер. 14. Психология. 1980. № 2. С. 3–13.

2. Карпинский К.В. Смысл жизни и ресурсы его реализации: к пониманию механизмов личностного кризиса // Журнал Высшей школы экономики. 2012. Т. 9, № 4. С. 3–33.

3. Манукян В.Р. Переход во взрослость: интегративный взгляд в многообразии контекстов // Проблемы современного педагогического образования. 2017. № 55-5. С. 335–342.

4. Ольховская С.С. Переживание кризиса социальной идентичности в период ранней взрослости // Психология человека в образовании. 2021. Т. 3. № 3. С. 222-247.

5. Шабанова Т.Л., Леонова О.А. Специфика внутренних конфликтов в период переживания кризиса ранней взрослости у современных молодых людей // Нижегородский психологический альманах. 2019. Т. 1. № 1. С. 137–146.

Информация об авторе / Information about the author

Круглова Елена Александровна – кандидат психологических наук, доцент кафедры непрерывного психолого-педагогического образования, Ивановский государственный университет, г. Иваново, Россия, kruglo-e@mail.ru

Kruglova Elena Aleksandrovna – Candidate of Psychological Sciences, Associate Professor of the Department of Continuing Psychological and Pedagogical Education, Ivanovo State University, Ivanovo, Russia, kruglo-e@mail.ru

УДК 159.9
ББК 88.3

А.М. Лошаков, А.А. Раевская, Е.И. Козлова

Ивановский государственный университет

ИССЛЕДОВАНИЕ УРОВНЯ ТРЕВОЖНОСТИ СТУДЕНТОВ 1 КУРСА НАПРАВЛЕНИЯ «ФИЗИЧЕСКАЯ КУЛЬТУРА» НА ЭТАПЕ АДАПТАЦИИ К УЧЕБНОЙ ДЕЯТЕЛЬНОСТИ

Аннотация. Нами проведено исследование тревожности студентов 1 курса на этапе адаптации к учебной деятельности. На базе ИвГУ мы получили данные, которые свидетельствуют о том, что состояние нервно-психического напряжения студентов различается в зависимости от профиля обучения. В статье показано, что одно из возможных стратегий снижения тревожности является комбинирование мер на уровне индивидуального консультирования, групповой поддержки и изменения образовательной среды.

Ключевые слова: тревожность, стресс, студенты-первокурсники, адаптация, физическая культура.

A.M. Loshchakov, A.A. Raevskaya, E.I. Kozlova

Ivanovo State University

STUDY OF THE LEVEL OF ANXIETY OF 1ST YEAR STUDENTS OF THE DIRECTION "PHYSICAL EDUCATION" AT THE STAGE OF ADAPTATION TO EDUCATIONAL ACTIVITIES

Annotation. We conducted a study of the anxiety of 1st year students at the stage of adaptation to educational activities. On the basis of IVSU, we received data that indicate that the state of neuropsychic stress of students differs depending on the profile of training. The article shows that one of the possible strategies for reducing anxiety is a combination of measures at the level of individual counseling, group support and changing the educational environment.

Keywords: anxiety, stress, first-year students, adaptation, physical education.

Согласно данным отечественных и зарубежных исследователей, в современном мире наблюдается рост количества людей, испытывающих тревожность. Это явление связано с увеличением стрессовых ситуаций, быстрым темпом жизни и изменениями в социальной среде. Тревожность проявляется как эмоциональное состояние, сопровождаемое чувством напряжения, беспокойства и предчувствиями негативных событий. Физиологически она связана с активацией вегетативной нервной системы [6].

Тревожность может быть вызвана стрессовыми ситуациями и конфликтами, а также нарушениями самооценки и внутриличностными проблемами. Ее интенсивность и длительность могут варьироваться в зависимости от каждого конкретного случая. Тревожность может быть как временным эмоциональным состоянием, так и устойчивой чертой личности и темперамента.

Важно отметить, что некоторая степень тревожности является нормальным и полезным для развития личности. Однако высокий уровень тревожности может негативно сказываться на адаптации личности, особенно в случае студентов-первокурсников [3]. Это может препятствовать их гармоничному развитию и вызывать различные психосоматические проблемы. Кроме того, физическое напряжение, которое часто испытывают студенты-спортсмены, может усугублять тревожность и негативно влиять на их психическое здоровье.

Переход из школы в вуз сопровождается множеством изменений, которые могут вызывать тревожное состояние у студентов. Изменение условий жизни, требования к самостоятельности и ответственности, а также интенсивные учебные нагрузки могут привести к хронической эмоциональной напряженности и снижению социально-психологической адаптации. Исследование тревожности у студентов-первокурсников является актуальной задачей [1].

В целом, проблема тревожности, связанной с учебной деятельностью и физической активностью, представляет собой сложный и многогранный вопрос. Эта проблема активно изучается множеством зарубежных и отечественных психологов и педагогов, таких как К. Изард, Р. Мэй, К. Хорни, Б.И. Кочубей, Е.В. Новикова и А.М. Прихожан.

Однако, несмотря на обширные исследования, проблема тревожности все еще не раскрыта полностью. Возможно, это связано с ее сложностью и множеством факторов, влияющих на ее проявление. Важно продолжать проводить дальнейшие исследования, чтобы более глубоко понять механизмы тревожности, ее влияние на студентов-первокурсников и разработать эффективные методы ее преодоления.

Кроме того, важно обратить внимание на роль педагогов и преподавателей в создании поддерживающей и эмоционально безопасной образовательной среды. Педагоги могут проявлять понимание, эмпатию и готовность помочь студентам в преодолении тревожности.

Проблема тревожности среди студентов-первокурсников является актуальной и требует исследований и внимания со стороны психологов, педагогов и медицинских специалистов.

Цель нашего исследования: выявить уровень тревожности студентов первого курса направления «Физическая культура» на этапе адаптации к учебной деятельности.

Мы рассмотрели уровни нервно-психического напряжения студентов 1 курса направления подготовки «Спортивная тренировка в избранном виде спорта» (СТИВС) и «Физкультурно-оздоровительная деятельность» (ФОД). Для этого мы использовали методику «Оценка нервно-психического напряжения» (Т.А. Немчин) [4]. В тестировании по этой методике участвовало 10 респондентов из группы СТИВС и 10 респондентов из группы ФОД. Полученные результаты исследования представлены в виде диаграммы (см. рис. 1).

Исходя из полученных результатов, мы видим, что процент студентов, находящихся в состоянии нервно-психического напряжения, различается в зависимости от группы. Анализируя данные, мы обнаружили, что 60 % студентов группы СТИВС и 70 % студентов группы ФОД находятся в состоянии слабого нервно-психического напряжения. Это указывает на то, что значительная часть студентов обеих групп испытывает определенный уровень тревожности и психического напряжения. Кроме того, данные также показывают, что 20 % студентов группы СТИВС и 30 % студентов группы ФОД находятся в состоянии

умеренного нервно-психического напряжения. Эти проценты указывают на то, что некоторые студенты испытывают более выраженные симптомы тревожности и напряжения, чем остальные. Это может быть связано с различиями в требованиях и ожиданиях в разных образовательных программах, а также с индивидуальными особенностями студентов. Интересно отметить, что 20 % студентов группы СТИВС находятся в состоянии чрезмерного нервно-психического напряжения, в то время как среди группы ФОД таких студентов не выявлено. Это может указывать на то, что студенты группы СТИВС сталкиваются с особыми факторами, которые могут влиять на уровень их тревожности и напряжения. Эти факторы могут включать высокие требования к успеху, сжатые сроки предоставления учебных материалов и сильную конкуренцию среди спортсменов. В то же время, отсутствие студентов с чрезмерным напряжением в группе ФОД может быть обусловлено другими факторами, такими как особенности учебной программы или индивидуальные особенности студентов.



Рис. 1. Распределение студентов-физкультурников 1 курса по уровням нервно-психического напряжения, (%)

Также мы провели исследование, чтобы рассмотреть показатели личностной и ситуативной тревожности у студентов 1 курса направлений подготовки «Спортивная тренировка в избранном виде спорта» и «Физкультурно-оздоровительная деятельность». Для оценки тревожности использовалась методика

Спилбергера-Ханина, которая позволяет измерить личностную и ситуативную тревожность [4]. В исследовании участвовали 10 студентов из группы СТИВС, 10 студентов из группы ФОД.

Полученные результаты исследования представлены в виде диаграммы (см. рис. 2). Высокий уровень ситуативной тревожности наблюдается у 40 % студентов СТИВС и 40 % студентов ФОД. Это указывает на то, что значительная часть студентов обеих групп испытывает повышенное чувство тревожности в конкретных ситуациях. Умеренный уровень ситуативной тревожности наблюдается у 60 % студентов СТИВС и 40 % студентов ФОД, то есть большинство студентов имеют средний уровень тревожности в конкретных ситуациях. Низкий уровень ситуативной тревожности характерен для 20 % студентов ФОД. Это говорит о том, что у этих студентов относительно низкий уровень тревожности в конкретных ситуациях. При этом среди студентов СТИВС не было выявлено студентов с таким низким уровнем тревожности. Эти результаты указывают на то, что уровень ситуативной тревожности может различаться у студентов разных направлений подготовки. В данном случае, студенты ФОД проявляют большую вариативность уровней тревожности, включая низкий уровень, в то время как студенты СТИВС склонны к высокому и умеренному уровням тревожности.

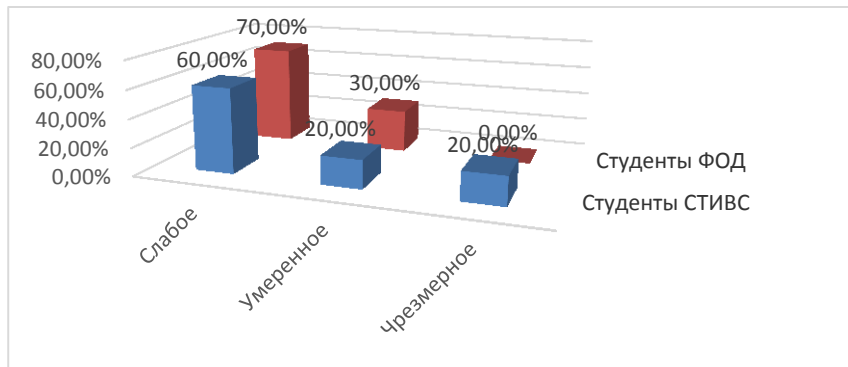

Рис. 2. Распределение студентов-физкультурников 1 курса по уровням ситуативной тревожности, (%)

Анализ уровня личностной тревожности среди студентов СТИВС и ФОД является важным для понимания их психологического состояния и степени подверженности тревоге на личностном уровне. Личностная тревожность относится к стабильным чертам личности, которые могут оказывать влияние на способность студентов эффективно справляться с тревожными ситуациями в течение длительного времени. Высокий уровень личностной тревожности наблюдается у 40 % студентов как в группе СТИВС, так и в группе ФОД. Это указывает на наличие значительной части студентов, которые имеют высокий уровень основной личностной тревожности, что может оказывать негативное влияние на их эмоциональное благополучие, адаптацию и успех в учебе. Умеренный уровень личностной тревожности характерен для 60 % студентов в обеих группах. Это может указывать на то, что большинство студентов испытывают определенный уровень тревожности в своей личностной структуре, но он не достигает высокого уровня. Умеренный уровень тревожности может иметь как позитивные, так и негативные последствия, и требует дополнительного изучения и поддержки студентов. Следует отметить, что низкий уровень личностной тревожности не был выявлен ни среди студентов СТИВС, ни среди студентов ФОД. Уровень личностной тревожности у студентов этих направлений подготовки находится на среднем или выше среднего уровне. Но отсутствие низкого уровня тревожности не означает полное отсутствие тревоги у студентов, поскольку другие факторы и виды тревожности могут присутствовать.

Развитие эффективных стратегий управления тревожностью и создание поддерживающей образовательной среды для студентов-первокурсников является важной задачей. Одним из подходов может быть включение психологического образования в учебные программы, чтобы студенты получали не только академические знания, но и навыки эмоциональной регуляции, управления стрессом и развития психологической устойчивости.

Помимо этого, необходимо осознавать, что каждый студент уникален и требует индивидуального подхода.

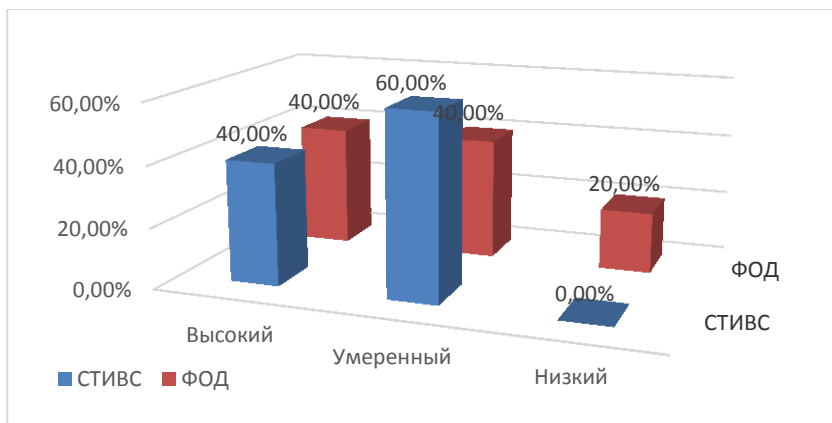
Психологические и педагогические программы должны учитывать различные факторы, влияющие на тревожность

студентов-первокурсников, включая их индивидуальные особенности, социокультурный контекст, уровень поддержки со стороны окружающих и другие важные аспекты.

Одной из возможных стратегий является создание специализированных поддерживающих групп для студентов-первокурсников, где они могут обсудить свои тревожные переживания, обменяться опытом и получить поддержку от своих сверстников. Это может помочь им осознать, что они не одиноки в своих чувствах и проблемах, а также получить практические рекомендации по преодолению тревожности.

Для эффективного решения проблемы тревожности у студентов-первокурсников необходимо комбинировать меры на уровне индивидуального консультирования, групповой поддержки и изменения образовательной среды. Только таким комплексным подходом можно снизить уровень тревожности, улучшить адаптацию студентов и способствовать их гармоничному развитию в учебной среде.

Библиографический список

1. Астапов В. М. Тревожные расстройства в детском и подростковом возрасте: теория и практика: монография, 2011.
2. Кочубей Б.И. Эмоциональная устойчивость школьника / Б.И. Кочубей, Е.В. Новикова. М.: Знание, 1996.
3. Мэй Р. Смысл тревоги / пер. с англ. М.И. Завалова и А.И. Сибуриной. М.: Независимая фирма "Класс", 2001. 384 с.
4. Практическая психодиагностика. Методики и тесты: учеб. пособие / под. ред. Райгородского. Самара, 1998.
5. Прихожан А.М. Причины, профилактика и преодоление тревожности // Психологическая наука и образование. 1998.
6. Прихожан А.М. Тревожность у детей и подростков: психологическая природа и возрастная динамика. Воронеж: НПО МОДЭК, 2000. 304 с.

Информация об авторах / Information about the authors

Лощаков Александр Михайлович – кандидат педагогических наук, доцент кафедры физической культуры и безопасности жизнедеятельности, Ивановский государственный университет, г. Иваново, Россия, loschakovam@rambler.ru

Loshchakov Alexander Mikhailovich – Cand. of pedagogical sciences, associate professor of the department of physical culture and life safety, Ivanovo State University, Ivanovo, Russia, loschakovam@rambler.ru

Раевская Алана Андреевна – студент 1 курса кафедры физической культуры и безопасности жизнедеятельности, направления «Физкультурно-оздоровительная деятельность», Ивановский государственный университет, г. Иваново, Россия, agrnva@mail.ru

Raevskaya Alana Andreevna – 1st year student of the department of physical culture and life safety, major "physical and recreational activities", Ivanovo State University, Ivanovo, Russia, agrnva@mail.ru

Козлова Екатерина Ильинична – студент 1 курса кафедры физической культуры и безопасности жизнедеятельности, направления «Физкультурно-оздоровительная деятельность», Ивановский государственный университет, г. Иваново, Россия, katerinaaakozlova0.3@gmail.com

Kozlova Ekaterina Iyichna – 1st year student of the department of physical culture and life safety, major "physical and recreational activities", Ivanovo State University, Ivanovo, Russia, katerinaaakozlova0.3@gmail.com

УДК 316.6

ББК 60

**Е.К. Маркова¹, Н.А. Птицына¹, Н.К. Темнова²,
Е.И. Сушкова¹**

¹Ивановский государственный университет

²Российский государственный педагогический университет
им. А.И. Герцена (Санкт-Петербург)

ПСИХОЛОГО-ПЕДАГОГИЧЕСКОЕ СОПРОВОЖДЕНИЕ АДАПТАЦИИ ПЕРВОКУРСНИКОВ В ВУЗЕ

Аннотация. Рассматриваются особенности психолого-педагогического сопровождения первокурсников вуза. Раскрывается содержание деятельности психологической службы, направленной на адаптацию обучающихся в образовательной среде вуза. Освещается опыт организации и функционирования психологической службы в высшей школе.

Ключевые слова: адаптация, первокурсник вуза, психолого-педагогическое сопровождение, психологическая служба.

E.K. Markova¹, N.A. Ptitsyna¹, N.K. Temnova², E.Y. Sushkova¹

¹Ivanovo State University

²Herzen State Pedagogical University of Russia (Saint Petersburg)

PSYCHOLOGICAL AND PEDAGOGICAL SUPPORT FOR THE ADAPTATION OF FIRST-YEAR STUDENTS AT THE UNIVERSITY

Annotation. The features of psychological and pedagogical support of first-year students of the university are considered. The content of the activity of the psychological service aimed at the adaptation of students to the educational environment of the university is revealed. The experience of organization and functioning of the psychological service in higher education is highlighted.

Keywords: adaptation, university freshman, psychological and pedagogical support, psychological service.

Поступление в вуз предусматривает включение молодежи в систему новых социальных отношений. Осваивая роль студента, первокурсники сталкиваются с проблемами из-за изменения социальной среды и окружения, что оказывает влияние на их жизнедеятельность. В этих условиях повышается значимость социально-психологической адаптации [2], успешность которой зависит от организации и содержания психолого-педагогического сопровождения обучающихся в вузе.

Психолого-педагогическое сопровождение авторы определяют как целостную, системно организованную деятельность психологической службы и преподавателей вуза, направленную на сохранение здоровья студентов, успешное обучение и развитие личности в образовательной среде, а также оказание поддержки и помощи в различных ситуациях, связанных с личностным, жизненным и профессиональным самоопределением обучающихся.

О возрастании роли психологической службы университета свидетельствует тот факт, что в 2022 году в структуре Российской академии образования создан Федеральный ресурсный центр психологической службы в системе высшего образования с целью научно-методического обеспечения деятельности психологических служб в организациях высшего образования РФ [5]. В соответствии с разработанной центром Концепцией, оказывается координационная и методологическая помощь в создании и функционировании психологических служб в вузах страны [6].

Применение практики профессионального психолого-педагогического сопровождения обучающихся вузов приведем на примере вузов, представляемых авторами – ИвГУ (г. Иваново) и РГПУ им. А.И. Герцена (г. Санкт-Петербург).

Опыт научной психолого-педагогической и методической школы Ивановского государственного университета [1] активно применяется в работе психологической службы, основной целью которой является создание условий для успешной социализации и повышения качества жизни студенческой молодежи.

Задачи службы: содействие формированию у юношей и девушек здорового образа жизни; развитие интеллектуального и личностного потенциала обучающихся; повышение мотивации к учебной, научно-исследовательской и общественно-полезной

деятельности; оказание квалифицированной психолого-педагогической помощи субъектам образовательной среды.

Формы работы психологической службы включают индивидуальное психологическое консультирование, диагностическое тестирование, тренинговые программы, арт-терапию, дискуссионный клуб, психологические мастерские, педагогическое сопровождение кураторства. На базе службы действует «телефон доверия».

Особое внимание уделяется адаптации первокурсников в образовательной среде. В числе проблем, которые возникают у студентов на начальном этапе обучения, доминируют психологическое напряжение, связанное с увеличением информационной нагрузки, эмоциональная нестабильность в сфере межличностной коммуникации, социально-экономические и бытовые трудности вне родительской семьи.

Для решения этих проблем разработана программа социально-психологической адаптации первокурсников «Привет, студент!», в ходе реализации которой студенты знакомятся с учебной, научно-исследовательской, общественно-полезной деятельностью университета, его традициями и инновациями, особенностями образовательной среды. В осуществлении программы принимают участие кураторы студенческих групп из числа профессорско-преподавательского состава.

В Российском государственном педагогическом университете им. А.И. Герцена психологическая служба [4] оказывает помощь обучающимся в решении различных проблем, организует индивидуальное и онлайн консультирование, психологические тренинги, диагностическое тестирование, профориентационную работу [3].

Совместно с кураторами-преподавателями активную работу с первокурсниками проводят кураторы-студенты старших курсов. Они не только участвуют в психолого-педагогическом сопровождении студентов младших курсов, но и вовлекают их в проектную деятельность. Примером могут служить социальные проекты «Чат-бот» и «Шаг во взрослую жизнь», разработанные студентами 4 курса для первокурсников РГПУ им. А.И. Герцена (руководитель – доц. Е.В. Егорова).

Проект «Чат-бот» – это сервис, который позволяет студентам узнать необходимую информацию для обучения и навигации в пространстве и инфраструктуре университета. В сервисе представлены разделы: деканат, стипендиальный отдел, профком, сайт РГПУ, электронный атлас, документы, личный кабинет, библиотека, технопарк, точка кипения, пункты питания, добровольческие объединения и др.

Проект «Шаг во взрослую жизнь» направлен на оказание помощи первокурсникам в адаптации к новой социальной роли. Разделы проекта: финансовая грамотность, хозяйство и быт, физическое и ментальное здоровье, социальная защита студентов.

Психологическая служба играет важную роль в организации психолого-педагогического сопровождения, способствующего созданию благоприятных условий для успешной адаптации первокурсников в образовательной среде вуза, формированию навыков самостоятельной жизни, повышению учебной мотивации, развитию интеллектуального и личностного потенциала обучающихся.

Библиографический список

1. Ивановская научная психолого-педагогическая и методическая школа: вклад в развитие российского образования: монография / науч. изд. / А.А. Прохорова, В.И. Назаров, Т.А. Воронова и др. / под науч. ред. А.А. Прохоровой. Иваново: Иван. гос. ун-т, 2022. 385 с.

2. Маркова Е.К., Птицына Н.А., Темнова Н.К. Психолого-педагогическое сопровождение профессионального развития личности в условиях обучения в классическом университете // Ивановская научная психолого-педагогическая и методическая школа: вклад в развитие российского образования: монография / под науч. ред. А.А. Прохоровой. Иваново: Иван. гос. ун-т, 2022. С. 132–142.

3. Психологическая помощь. Сайт Российского государственного педагогического университета им. А.И. Герцена. [Электронный ресурс]. URL: <https://www.herzen.spb.ru/students/psy-help/> (дата обращения: 22.05.2023).

4. Психологическая служба РГПУ им. А.И. Герцена. Сайт Российского государственного педагогического университета им. А. И. Герцена. [Электронный ресурс]. URL: <https://inpsy.hspu.org/> (дата обращения: 22.05.2023).

5. Федеральный ресурсный центр психологической службы в системе высшего образования. Сайт Российской академии образования. [Электронный ресурс]. URL: <http://rao.rusacademedu.ru> (дата обращения: 22.05.2023).

6. Федеральная сеть психологических служб образовательных организаций высшего образования: концепция, приоритеты и ресурсы развития / В.С. Басюк, С.Б. Малых, Т.Н. Тихомирова // Психологическая наука и образование. 2022. № 6. С. 4–18. DOI: <https://doi.org/10.17759/pse.2022270601>.

Информация об авторах / Information about the authors

Маркова Елена Константиновна – кандидат психологических наук, доцент кафедры непрерывного психолого-педагогического образования, Ивановский государственный университет, г. Иваново, Россия, marcova2003@mail.ru

Markova Elena Konstantinovna – Cand. Sc (Psychology), Department of Continuing Psychological and Pedagogical Education, associate Professor, Ivanovo State University, Ivanovo, Russia, marcova2003@mail.ru

Птицына Наталья Алексеевна – кандидат педагогических наук, доцент кафедры социологии, социальной работы и управления персоналом, Ивановский государственный университет, г. Иваново, Россия, narticyna@yandex.ru

Ptitsyna Natalya Alekseevna – Cand. Sc (Pedagogics), Department of Sociology, Social Work and Human Resource Management, associate Professor, Ivanovo State University, Ivanovo, Russia, narticyna@yandex.ru

Темнова Наталия Константиновна – доктор экономических наук, профессор кафедры отраслевой экономики и финансов, Российский государственный педагогический университет им. А.И. Герцена, г. Санкт-Петербург, Россия, nktemnova@yandex.ru

Temnova Nataliia Konstantinovna – Doct. Sc (Economics), Department of Industry Economics and Finance, professor, Herzen State Pedagogical University of Russia, Saint Petersburg, Russia, nktemnova@yandex.ru

Сушкова Елена Игоревна – кандидат психологических наук, доцент кафедры непрерывного психолого-педагогического образования, Ивановский государственный университет, г. Иваново, Россия, eisushkova@mail.ru

Sushkova Elena Ygorevna – Cand. Sc (Psychology), Department of Continuing Psychological and Pedagogical Education, associate Professor, Ivanovo State University, Ivanovo, Russia, eisushkova@mail.ru

УДК 378.4
ББК 74.489

О.Н. Масленникова

Ивановский государственный университет

ПРОФЕССИОНАЛЬНАЯ КУЛЬТУРА ПЕДАГОГА-ПСИХОЛОГА

Аннотация. В статье рассматривается педагогический опыт включения в учебную деятельность студентов педагогов-психологов практикума по чтению современной научно-популярной литературы с целью расширения кругозора, понимания современной среды, умения критически отбирать информацию и использовать ее для профессионального и личностного развития.

Ключевые слова: профессиональная культура педагога, педагог-психолог, чтение, научно-популярная литература.

O.N. Maslennikova

Ivanovo State Universit

PROFESSIONAL CULTURE OF EDUCATIONAL PSYCHOLOGIST

Annotation. The article discusses the pedagogical experience of including in the educational activities of students of psychologists a workshop on reading modern popular science literature in order to broaden their horizons, understand the modern environment, the ability to critically select information and use it for professional and personal development.

Keywords: professional culture of a teacher, educational psychologist, reading, popular science literature.

Широкое внимание педагогической (и не только) общественности к 200-летию со дня рождения выдающего российского педагога К.Д. Ушинского в 2023 году – факт значимый сам по себе. Но вместе с целенаправленным интересом к научному, публицистическому и художественному наследию мысли-

теля, к которому по-новому приобщалось сообщество преподавателей, исследователей, студентов, аспирантов, возник актуальный вопрос: классические труды (в любой предметной научной области) – этически неотменяемый, обязательный элемент учебного и исследовательского опыта, методологический базис дипломов и диссертаций. Но что соразмерного/дополняющего в таком опыте можно поставить/сопоставить рядом сегодня, когда информационные потоки превышают возможности человека их освоить, уровень подделок и псевдознания велик, а читательская грамотность/культура сформирована далеко не у всех? Вероятно, мы могли бы сказать: все то, что способствует профессиональному и личностному росту человека. Осложняется это сказанное, на наш взгляд, минимум двумя обстоятельствами:

1. тем, что противоречие между информационной лавиной и информационным голодом все еще существует, при этом рост информации катастрофичен, и человек должен делать выбор в «мире искусственной неопределенности» (Э. Гидденс). И сам по себе этот выбор/отбор – суть когнитивной деятельности человека, которая напрямую определяет/формирует нашу профессиональную деятельность и, в конечном счете, профессиональную репутацию.

2. а также тем, что перед будущим специалистом (а пока еще студентом) открывается всеобъемлющая область того, что К.Д. Ушинский называл педагогической антропологией.

В деле профессионального воспитания и образования ценен и важен широкий антропологический взгляд: не случайно творец российской педагогики подлинное понимание человека (его развития, природы, культуры) видел в синтезе педагогической, физической, культурной и психологической антропологии. Откуда же взять такой масштабный опыт тем, кто свою профессиональную деятельность готовится связать с образованием, воспитанием и развитием человека? В Предисловии к труду «Человек как предмет воспитания. Опыт педагогической антропологии» к антропологическим наукам Ушинский причислял анатомию, физиологию и патологию человека, психологию, логику, филологию, географию, статистику, политическую экономию и «историю в обширном смысле, куда мы относим историю

религии, цивилизации, философских систем, литератур, искусств и собственно воспитания в тесном смысле этого слова. Во всех этих науках излагаются, сличаются и группируются факты и те соотношения фактов, в которых обнаруживаются свойства предмета воспитания, т. е. человека» [9].

А между тем именно это, на первый взгляд разнонаправленное, знание одновременно открывает педагогу горизонты в понимании человека, особенно в момент его становления, и собственных возможностей самодвижения, саморазвития. «Что сказали бы вы о человеке, который, не зная ни анатомии, ни физиологии, ни патологии, не говоря уже о физике, химии и естественных науках, изучил бы одну терапию и лечил бы по ее рецептам, то же почти можете вы сказать и о человеке, который изучил бы только одни правила воспитания, обыкновенно излагаемые в педагогиках, и соображался бы в своей воспитательной деятельности с одними этими правилами», – убедительно вопрошал нас и отвечал нам К.Д. Ушинский [9].

Профессиональная деятельность педагога-психолога требует постоянного пополнения и обновления знаний о человеке, его психических процессах (познавательных, эмоциональных, волевых), его способности воспринимать динамику изменений окружающего мира.

Чтение остается одним из важнейших способов, форм образования и самообразования, а значит и профессионального саморазвития. Чтение как интеллектуальная практика вполне может быть отдыхом, однако чаще – это труд. И будущему педагогу-психологу это известно. Относительно чтения художественной литературы – это еще и творчество, считал философ, историк, литературовед В.Ф. Асмус, полагавший, что чтение есть творчество и труд, созидające человека. Потому и возможно считать индивидуальный читательский опыт частью духовной биографии человека: «творческий результат чтения в каждом отдельном случае зависит не только от состояния и достояния читателя в тот момент, когда он приступает к чтению вещи, но и от всей духовной биографии меня, читателя. Он зависит от всего моего читательского прошлого: от того, какие произведения, каких авторов, в каком контексте событий

личной и общественной жизни я читал в прошлом. Он зависит не только от того, какие литературные произведения я читал, но и от того, какие музыкальные произведения я знаю, какие я видел картины, статуи, здания, а также от того, здания, а также от того, с какой степенью внимания, интереса и понимания я их слушал и рассматривал» [1, с. 63]. Вероятно, можно добавить: и то, какие научные труды на меня повлияли. Такое определение духовной биографии человека как результат его труда (чтения, образования, развития) – вполне коррелируется с антропологической максимой Ушинского; все имеет значения в понимании природы становления человека: психология, физиология, педагогика, «история в обширном смысле, куда мы относим историю религии, цивилизации, философских систем, литератур, искусств и собственно воспитания».

Надо сказать, что своего рода библиотека профессионального педагога-психолога формируется из совокупности того объема учебных курсов, где преподаватели ссылаются на авторитетных классиков, оперируют актуальными данными и исследованиями, критически анализируют спорные подходы и т. д. Но, повторимся, информационная среда современной культуры, удовлетворив информационный голод и сделав знание относительно легко добываемым (но не всегда легко перерабатываемым) ресурсом, тем не менее не избавляет от необходимости верификации этого знания. И если с академическими трудами классиков науки такой вопрос отпадает, то непременно возникает, если дело касается изобилия бестселлеров и «бестселлеров» в современном научно-популярном пространстве чтения. Тенденция современности – популяризировать сложные научные данные – имеет высокий просветительский потенциал и смысл. Однако запрос на знание имеет и другой вектор: прагматический. Множество «бестселлеров – это не что иное, как «инструкция к применению», практикum действия во имя материально и быстро (или относительно быстро) осязаемого результата. Сами по себе такие «инструкции» – сложный экономический и социальный феномен, в котором, с одной стороны, отражается прекрасная идея «обучение через всю жизнь», но с другой стороны – она же нередко упрощается, редуцируется

до пресловутого «как». Список книг, изданных и/или переведенных на русский язык за последние несколько лет и начинающихся с этого пресловутого «Как» – «перестать нервничать... избавиться от...», «получить ...», «приручить демонов», «стать психологом», «выучить английский», «меньше есть» etc. – очень велик. Что вовсе не означает их «ненужность»: это дань времени, ответ на запрос и, в сущности, хорошая потребность в понимании чего-то такого, что взрослому человеку уже приходится осваивать самостоятельно.

Каким образом это можно «запараллелить» с учебным чтением, если мы говорим о формировании профессионального читательского опыта у студентов? (Под ним понимается осознанный, осмысленный читательский труд того, что связано с профдеятельностью).

Опыт показывает, что анализ актуальных, популярных и даже псевдопопулярных публикаций можно встроить в любой учебный курс в совершенно разных сюжетных/технологических подходах: дебаты, мозговой штурм относительно очень известного имени/автора/книги/теории/концепции, обмен опытом личного полезного чтения (читай: «лайфхаками») и т. д. Сопряжение читательского опыта на примере предметной, профессиональной области будущего специалиста – прекрасная возможность соединить знание, желание, возможность и превратить это в полезный навык – чтения, выступлений, коммуникации в профессиональном поле. Но это и навык критического мышления, расширение зон влияния, формирование личного багажа и профессионального вокабуляра. И здесь субъективность первых опытов выбора «полезной книги» – очень важна: в равной степени значимо и должно присутствовать то, что выбрано самостоятельно самим студентом, навязано (нередко искусственно) информационной средой и то, что рекомендовано преподавателем (например, в рамках учебного курса, дополнительных семинаров и НИР). По такому принципу, в конечном счете, формируются научные кружки, исследовательские семинары, клубы по интересам. И в этом подходе в целом видится ответственность по отношению к культуре знания.

Интересен опыт включения такого рода занятий при подготовке будущих педагогов-психологов (44.03.02 Психолого-педагогическое образование). Каков запрос среды? И каков ответ? И что выбирает студент, чтобы быть внутри актуального знания и, возможно, присвоить его с позиции личного и профессионального интереса? В рамках учебных курсов «Педагогика и психология профессионального образования и обучения» и «Образовательные технологии» в 2022-2023 году нами было предложено задание, которое стало творческой частью экзамена/зачета. Задание носило символическое название «Сам себе навигатор» и предполагало самостоятельный (важный критерий) выбор научной или научно-популярной книги, содержание которой так или иначе отвечает задачам профессионального развития (в данном случае – педагога-психолога), целям учебной дисциплины или проводимого научного исследования (например, с учетом темы ВКР) или личным потребностям студента. Было ожидаемо (из опыта проведения аналогичных занятий ранее), что большая часть выбранных книг придется на сегмент научпопа – научно-популярных изданий и книг по прикладной психологии, а также на всевозможные биографии успеха, которые мотивируют и вдохновляют.

Нами были отмечены следующие характерные тенденции/закономерности выбора:

- внимание к бестселлерам;
- предпочтение переводным изданиям;
- тяготение к книгам-инструкциям (как...), «книгам-тренажерам»;
- гендерная специфика (адресат многих изданий – женская аудитория);
- формальный интерес, когда выбор определен успешным продвижением книги (маркетинговые и рекламные компании), популярным именем автора.

Отметим также, что крайне слабо выражен познавательный интерес к антропологическим исследованиям (в широком смысле) признанных современных ученых, чьи работы были изданы в рамках просветительских проектов и рассчитаны на

широкую аудиторию (например, Ф. де Вааль, Р. Сапольски, Р. Докинз, С.В. Дробышевский, А. В.Марков, С.П. Капица).

Итак, выбор книги – часть учебного задания, его выполнение – своего рода персональный проект студента на семестр. Выполнение этого задания, как правило, соответствует трем ключевым стратегиям студента: 1) самостоятельный заинтересованный выбор, 2) упрощенный (формализованный) выбор по готовым рекомендациям/отзывам, 3) просьба о помощи с выбором, учитывая интересы личности. Вопросы задания – скорее ориентируют студента, нежели предписывают строгую логику и обязательность: Какое знание в этой книге для меня оказалось новым? Какой навык/умение могу приобрести/ усовершенствовать, прочитав эту книгу? В каких ситуациях профессиональной деятельности могу использовать советы/знания/упражнения из этой книги?

Хорошо известно, что подобный труд выбора и анализа книги задействует навык медленного чтения, расширяет эрудицию (*volens-nolens*), запускает критическую рефлексию, понимание профессии/профессионального поля деятельности. В самом лучшем случае – радость *узнавания* уже знакомого знания и *осознание* границ своего пока еще незнания в некоторых сферах. А это уже выход к самостоятельной активности, которую мы, преподаватели, так ждем от студентов. И надежда, что студент уйдет, не просто сдав эссе, а в идеале – уйдет с опытом: выбора/отбора/набора правил, методик, техник, способов и т. д. – подходящих ему лично, заинтересовавших его лично, которые можно встроить с пользой в свою профессиональную и духовную биографию.

Важный подготовительный этап – предварительный опрос: какую тему вы хотели бы обсудить в рамках/за рамками учебного курса, что вызывает интерес, тревогу, требует объяснений: хочу узнать, понять, разобраться и т. д. Осуществив кластеризацию, преподаватель сможет легче понять конечный выбор книги и соотнести это с возрастными/поколенческими/иными особенностями аудитории. Приведем список ответов студентов (формулировки сохранены; 2022 г.) относительно волнующих их тем и вопросов (табл.):

Широкий запрос	Конкретный вопрос
Эмоции и конфликты Избавление от самобичевания, развитие уверенности в себе Эмоциональное (профессиональное) выгорание Взаимоотношение детей и взрослых Продуктивность, распределение времени Поведение педагога в критических ситуациях. Нейропсихология Привычки и правила успешных людей	Как работает мозг Как избавиться от апатии Как находить подход к людям Как понять себя, свои проблемы Страхи/тревоги: как понять и избавиться Вредные привычки: как избавиться и приобрести полезные Как распознать ложь и управлять другими людьми

Причины и основания таких интересов лежат не только в плоскости психолого-педагогического мышления студентов, но и во внешней среде, которая с момента пандемии covid'a вынуждает адаптироваться, искать ресурсы (физические, психические), осознать геополитические, социальные и экономические трансформации. Но если вопрос глубоко интересует человека, то и к поиску ответа на него он подойдет ответственно. Приведем (безоценочно в данном случае) некоторые из выбранных студентами изданий, которые согласуются с выявленным ранее запросом (табл.) и показывают вектор профессионального и личного интереса (то есть возможность применения, адаптации полученного знания к сфере психолого-педагогического сопровождения): Гудман У. «Токсичный позитив» [2]; Кови С. Р. «7 навыков высокоэффективных людей» [3]; Маск М. «Женщина, у которой есть план» [4]; Мелия М. «Хочу–Могу–Надо» [5]; Мэнсон М. «Тонкое искусство пофигизма. Парадоксальный способ жить счастливо» [6]; Примаченко О. «К себе нежно. Книга о том, как ценить и беречь себя» [7]; Старшенбаум Г.В. «Энциклопедия начинающего психолога» [8]; Фабер А., Мазлиш Э. «Как говорить с детьми, чтобы они учились» [10]; Эриксон Т. «Кругом одни идиоты. 4 типа личности: как найти подход к каждому из них» [11]; Ялом И. «Дар психотерапии» [12].

Нетрудно заметить прямую корреляцию: есть запрос на избавление от самобичевания – есть ответ о «тонком искусстве

пофигизма»; есть запрос на взаимоотношение детей и родителей – есть ответ на вопрос, «как говорить с детьми, чтобы они учились; есть запрос на понимание себя – есть ответ через «хочу-могу-надо» и т. д. Указанные нами ранее тенденции выбора здесь очень явственны: практически все издания – книжные бестселлеры; переводных изданий – больше половины; все книги содержат советы, инструкции, «тренажеры»; провокативность некоторых названий побуждает обратить на них внимание. Заметна еще одна тенденция: узнаваемые издательства, следящие за трендами и ориентированные на своего рода «психолого-педагогическое сопровождение» взрослых людей – «Бомбора», «Альпина Паблишер», «МИФ».

Из рефлексии студентов следует, что профессиональная культура педагога-психолога формируется не только под воздействием специально отобранного научного знания, но и под воздействием современной информационной культуры, медийной среды, которую также необходимо уметь анализировать и критически осмысливать. Труд осознанного чтения научно-популярной и популярной литературы полезен для расширения эрудиции, понимания действительности, умения связывать предметные области знаний о человеке, видеть антропологический потенциал разнообразных подходов.

Именно поэтому навыки, которые советует приобрести бизнесменам Стивен Р. Кови («будьте проактивны», «начинайте, представляя конечную цель», «сначала делайте то, что необходимо делать сначала», «думайте в духе Выиграл/выиграл», «стремитесь понять, потом – быть понятым», «достигайте синергии»), вполне *психолого-педагогичны* и приложимы к области педагогической антропологии. Советы из области профессиональной психотерапии Ирвина Ялома («поддерживайте пациента», «учитесь эмпатии и смотрите из окна вашего пациента», «дорожите профессиональными привилегиями» и др.) – помогут и педагогу стать настоящим воспитателем и верным спутником для ученика. Быть нежным по отношению к себе – это не только о женщинах, утверждает Ольга Примаченко, это – о заботе, которая помогает человеку уважать свои потребности, а значит понимать, как любому ответственному профессионалу

избегать выгорания. Уитни Гудман, говоря о токсичном позитиве и объясняя, что это такое, не делает фундаментального открытия, но вполне педагогически целесообразно и обоснованно подсказывает, как оставаться честным с самим собой и при этом не обесценивать чужой опыт (и при этом снова вспоминать классиков отечественной педагогики: где нет трудностей – там нет развития, собственно книга У. Гудман об этом).

Подобный разбор книг из списка студентов можно продолжать. Но идея ясна – она прочитывается в названии книги Марины Мелия «Хочу–могу–надо». Ее опыт коучинга и психологического консультирования позволил российскому читателю узнать, что мы можем развиваться и расти, но все равно существовать в рамках нашей уникальной личности, не ломая себя, а совершенствуя свои сильные стороны. А именно это и преследует учебное задание «Сам себе навигатор», направленное на формирование «читательского компонента» профессиональной культуры педагога-психолога.

И в итоге преподаватель вместе со студентами проходит путь от чтения и рефлексии – к ответу на вопрос: прочитанное мной можно использовать в профессиональной области? Как это прочитанное поможет мне лучше понять себя, тех, кого я буду учить и воспитывать, происходящее вокруг. В движении такого рода заложен высокий психолого-педагогический потенциал. Он кроется не только в том, чтобы напрямую изучать своих воспитанников, их физическую и душевную природу, но и «окружающие их обстоятельства», как это определял К.Д. Ушинский.

На наш взгляд, чтение научно-популярной литературы и литературы из серии non-fiction – это немаловажный опыт понимания, что и как берет в свой опыт студент, это способ его изучить и таким образом основательнее понять «окружающие обстоятельства». А о них как раз и свидетельствуют и настоящие научные бестселлеры, и качественный научпоп, а в чем-то даже спекулятивные издания. Но в том и состоит профессиональная культура, чтобы научиться делать выбор в мире искусственной неопределенности, находить важное и полезное, особенно если это важное и полезное может служить делу воспитания и образования человека.

Библиографический список

1. Асмус В.Ф. Чтение как труд и творчество // Вопросы теории и истории эстетики. М.: Искусство, 1968.
2. Гудман У. Токсичный позитив. Как перестать подавлять негативные эмоции и оставаться искренними с собой. М.: Манн, Иванов и Фербер, 2022.
3. Кови С.Р. 7 навыков высокоэффективных людей. М.: Альпина Паблишер, 2019.
4. Маск М. Женщина, у которой есть план. Издательство: Бомбора, 2020.
5. Мелия М. Хочу-могу-надо: узнай себя и действуй. Издательство: Бомбора, 2021.
6. Мэнсон М. Тонкое искусство пофигизма. Парадоксальный способ жить счастливо. М.: Альпина Паблишер, 2019.
7. Примаченко О. К себе нежно. Книга о том, как ценить и беречь себя. Издательство: Бомбора, 2022.
8. Старшенбаум Г. В. Энциклопедия начинающего психолога 5-е издание. М.: АСТ, 2018.
9. Ушинский К.Д. Человек как предмет воспитания. Опыт педагогической антропологии. Том I // http://dugward.ru/library/pedagog/ushinskiy_chelovek1.html#chel//
10. Фабер А., Мазлиш Э. Как говорить с детьми, чтобы они учились. М.: Эксмо, 2019.
11. Эриксон Т. Кругом одни идиоты. 4 типа личности: как найти подход к каждому из них. Издательство: «Бомбора», 2020.
12. Ялом И. Дар психотерапии. Издательство: Бомбора, 2021.

Информация об авторе / Information about the author

Масленникова Ольга Николаевна – кандидат филологических наук, доцент кафедры непрерывного психолого-педагогического образования, Ивановский государственный университет, г. Иваново, Россия, onmaslennikova@gmail.com

Maslennikova Olga Nikolaevna – Cand Sc (Philology), associate Professor, Department of Continuing Psychological and Pedagogical Education, Ivanovo State University, Ivanovo, Russia, onmaslennikova@gmail.com

УДК 37.015.3

ББК 88.4

А.Е. Морозова

Центр образования № 62

ПРОФИЛАКТИКА ЭМОЦИОНАЛЬНОГО ВЫГОРАНИЯ ПЕДАГОГОВ

Аннотация. Цель статьи заключается в определении понятия эмоциональное выгорание и его профилактике у педагогов. В статье рассмотрено понятие эмоциональное выгорание. При проведении исследования применены методы наблюдения, обобщения, интерпретации результатов, различные тренинги, анализ научной литературы. Описан опыт работы по профилактике эмоционального выгорания у педагогов.

Ключевые слова: эмоциональное выгорание, профилактика, упражнение.

А.Е. Morozova

Education center № 62

PREVENTION OF EMOTIONAL BURMONT OF TEACHERS

Annotation. The purpose of the article is to define the concept of emotional burnout and its prevention among teachers. The article discusses the concept of emotional burnout. The methods of observation, generalization, and interpretation of the results, the various trainings were used during the study. The results of the study help in the prevention of emotional burnout.

Keywords: emotional burnout, prevention, task.

Эмоциональное выгорание – это проблема, изучением которой занимаются психологи, психиатры, клинические психологи и пр. Это ведёт к разнообразию определений данного понятия.

Эмоциональное выгорание – понятие, введённое в психологию американским психиатром Гербертом Фрейденбергом в 1974 году, проявляющееся нарастающим эмоциональным истощением.

Согласно определению ВОЗ, «синдром выгорания» (burnout syndrome) – это физическое, эмоциональное или моти-

вационное истощение, характеризующееся нарушением продуктивности в работе и усталостью, бессонницей, повышенной подверженностью соматическим заболеваниям. В настоящее время синдром выгорания считается долговременной стрессовой реакцией, возникающей в ответ на чрезмерные для человека производственные и эмоциональные перегрузки, связанные с профессиональной деятельностью. Это состояние может влечь за собой личностные изменения в сфере общения с людьми [1, с. 2].

Эмоциональное выгорание входит в МКБ (Международную классификацию болезней), то есть это болезнь, и нужно работать над её профилактикой. Возникает профессиональное «выгорание» из-за постоянного (хронического) стресса на рабочем месте.

По мнению О. Мищенко, эмоциональное выгорание – это сигнал для переключения своего внимания на другие сферы жизни, оно происходит от повторения одной и той же негативной информации [3, с. 10]. По Т.И. Ронгинской, эмоциональное выгорание – состояние умственного, физического или эмоционального истощения и тревожности, возникающее на фоне сильного стресса [4, с. 5]. Выгорание обычно связано с неизменной рутинной и постоянным перенапряжением, которые в конце концов выливаются в полное игнорирование своих обычных дел, неприятие и нежелание действовать.

Эмоциональному выгоранию подвержены не только педагоги, но и другие участники образовательного процесса – обучающиеся. Фоксфорд опубликовал данные о том, кто больше всех из учеников подвержен этой болезни. Данный источник указывает несколько причин эмоционального выгорания. Назовём первые три, они наиболее распространены:

1. «Эта проблема чаще возникает в средних и старших классах школы, когда к обычной учёбе прибавляются дополнительные занятия, олимпиады, подготовка к ОГЭ, ЕГЭ и экзаменам в вуз. Чрезмерная ежедневная нагрузка без расслабления и отдыха приводит к истощению организма.

2. Необходимость заниматься и усваивать большие объёмы информации в сжатые сроки порождает состояние постоянного напряжения, которое выматывает не меньше самих занятий и увеличивает риск выгорания. Такое же негативное влияние оказывает постоянный страх не успеть, не подготовиться, не сдать вовремя.

3. Ощущение, что вы ничего не успеваете и не справляетесь, может возникать не из-за реальной нехватки времени, а из-за неумения эффективно выстроить учебный процесс. Сложности возникают при большом количестве задач или из-за наличия отвлекающих факторов. Например, интернета, компьютерных игр, соцсетей, звонков и визитов друзей» [2, с. 5].

Опыт нашей работы психологом в школе заставил обратить внимание на данную проблему. У одних это связано с большой нагрузкой, у других – с огромной ответственностью за жизнь и здоровье всех участников образовательного процесса. К этим факторам могут добавиться семейные обязанности, дополнительная работа и многое другое. В современном ритме жизни однозначно устают все, но учителя, воспитатели и те, кто работает с людьми, перегружаются и устают ещё больше. Нами разработана программа и содержание тренинга для профилактики такого состояния.

В Муниципальном бюджетном общеобразовательном учреждении «Центре образования № 62» нами был проведён онлайн-брифинг на тему «Где брать силы для успешной педагогической работы?» На данном мероприятии присутствовали классные руководители, учителя-предметники нашей и других школ, а также руководители разных муниципальных организаций. Всего 62 человека. В прямом эфире было проделано 20 практических упражнений, направленных на укрепление личного счастья, был проведён «самоанализ», составлено «колесо баланса» для того, чтобы человек увидел, над чем ему нужно «поработать» и куда «вложить свои силы» для полной гармонии. Также участники онлайн-брифинга составили индивидуальную карту личностного роста. Все упражнения были проведены с целью повышения интереса и мотивации педагогов к собственному развитию.

В начале семинара была проведена экспресс-оценка выгорания. Ответив на предложенные вопросы, все участники могли оценить свой уровень «батарейки» и понять, на каком уровне эмоционального выгорания они находятся. Другой спикер изложил стратегию личного счастья. Как известно, счастье у каждого человека может быть самым разным, и что для одного – настоящее счастье, для другого счастьем может и не быть. Далее в прямом эфире был проведён самоанализ по следующим вопро-

сам: Кто я такой? Кто я для близких? Кто я для коллег и руководителей? Данные вопросы позволили участникам семинара задуматься над глубокими и серьёзными вещами. После самоанализа было проведено совместное упражнение «Рывок в будущее», при выполнении которого педагоги переносились на 5 лет вперёд и представляли себя там самыми счастливыми и успешными. Самым, на наш взгляд, позитивным из всех представленных было именно упражнение «Рывок в будущее», потому что здесь педагоги мечтали, улыбались, представляли самое хорошее. Вместе с тем это задание было и продуктивным, потому что все увидели, к чему стремиться. Затем участники семинара учились выключать внутренний голос «ленивого я», чтобы добиться какого-то результата. Таким образом весь онлайн-брифинг был направлен на профилактику эмоционального выгорания и на его снятие, если у кого-то эта проблема уже возникла.

Подводя итог сказанному выше, отметим, что все цели онлайн-брифинга были достигнуты, задачи решены, получены положительные отзывы от всех участников тренинга. Вышесказанное позволяет рекомендовать разработанные подходы к внедрению в работу педагогов и психологов по профилактике эмоционального выгорания.

Библиографический список

1. Skillbox <https://skillbox.ru/media/> (дата обращения: 25.05.2023).
2. Фоксфорд <https://media.foxford.ru> (дата обращения: 24.05.2023).
3. Мищенко О. «Эмоциональное выгорание» <https://news.myseldon.com/ru/> (дата обращения: 01.06.2023).
4. Ронгинская Т.И. «Психические состояния. Синдром выгорания» <https://studfile.net/preview/2429403/page:11/> (дата обращения: 01.06.2023).

Информация об авторе / Information about the author

Морозова Алёна Ермолаевна – психолог, Муниципальное бюджетное общеобразовательное учреждение «Центр образования № 62», г. Старая Купавна, Россия, leschudes.club@yandex.ru

Morozova Alena Ermolaevna – Psychologist, Municipal budgetary educational institution "Education center № 62", Old Kupavna, Russia, leschudes.club@yandex.ru

УДК 159.9.07
ББК 88.5

С.В. Пантюшина

Ивановский государственный университет

ВОЗМОЖНОСТИ КОРРЕКЦИИ ГАДЖЕТ-ЗАВИСИМОГО ПОВЕДЕНИЯ СТУДЕНТОВ СРЕДСТВАМИ ПСИХОЛОГИЧЕСКОГО ТРЕНИНГА

Аннотация. В статье рассматривается проблема гаджет-зависимого поведения в студенческой среде. Представлены результаты исследования возможности коррекции гаджет-зависимости средствами психологического тренинга. Для достижения цели был подобран комплекс психодиагностический методик и разработана программа психологического тренинга. Результаты исследования свидетельствуют о снижении гаджет-зависимости исследуемых подростков, а, следовательно, об эффективности разработанной программы и возможности внедрения ее в практику образовательного процесса.

Ключевые слова: Гаджет-зависимость, коррекция, номофобия, подростки, психологический тренинг.

S.V. Pantyushina

Ivanovo State University

POSSIBILITIES OF CORRECTION OF GADGET-DEPENDENT BEHAVIOR OF STUDENTS BY MEANS OF PSYCHOLOGICAL TRAINING

Annotation. The article deals with the problem of gadget-dependent behavior in the student environment. The results of the study of the possibility of correcting dependence on gadgets with the help of psychological training are presented. To achieve this goal, a set of psychodiagnostic techniques was selected and a psychological training program was developed. The results of the study indicate a decrease in the gadget dependence of the studied adolescents, and consequently, the effectiveness of the developed program and the possibility of introducing it into the practice of the educational process.

Keywords: Gadget addiction, correction, nomophobia, teenagers, psychological training.

Введение

Результаты современных исследований свидетельствуют о том, что гаджет-зависимое поведение присуще практически каждому человеку и тесно связано с его психологическим состоянием. Зависимость от мобильного телефона может развиваться под воздействием социальных сетей (в этом случае присуща самоидентификация через социальные сети), мобильных игр, развлекательных каналов и др. Если не делать профилактики с раннего возраста, то может развиваться гаджет-зависимое поведение.

К сожалению, рассматриваемая психологическая проблема сегодня очень распространена и актуальна. По данным GSMA Intelligence, на январь 2022 года самые популярные гаджеты среди современных подростков – это смартфоны. За ними идут смарт-часы, планшеты и ноутбуки, игровые приставки, электронные книги и пр. [6]. Более 80 % российских подростков подросткового возраста используют интернет ежедневно в любом месте, когда это возможно. Результаты исследований компании GfK свидетельствуют о том, что почти половина исследуемых подростков не могут отказаться от использования привычного для них гаджета даже на короткое время, что в очередной раз указывает на масштабность проблемы. Таким образом, в настоящее время очень остро стоит вопрос о критериях диагностики и средств коррекции гаджет-аддикции.

Феномен гаджет-зависимости существует относительно недавно, о нем до сих пор идут споры в научной среде. Тем не менее, в мире все чаще и чаще поднимают тему гаджет-зависимости. Поэтому в этой области есть много до настоящего момента неразрешенных вопросов – как методологических, так и в способах коррекции. Стоит также отметить, что коррекционная работа с гаджет-зависимыми сложна еще тем, что практически каждый не признает наличие у него этой проблемы.

Отечественные психологи Б.Г. Мещерякова и В.П. Зинченко дают следующее определение понятию «зависимость»: «особый тип форм деструктивного поведения, которые выражаются в стремлении к уходу от реальности посредством специального изменения своего психического состояния» [4]. Данный

подход описывает один из важнейших и наиболее сложных механизмов зависимости: она возникает как реакция на неудовлетворительное для индивида положение объективных обстоятельств его существования, порождая мотив удовлетворения потребностей «обходными путями».

В современной зарубежной литературе чаще говорят об интернет-аддикциях. Их классификация в научной среде выделяет также:

- зависимость от социальных сетей;
- геймер-зависимость;
- фейсбук-депрессия;
- номофобия (зависимость от мобильных телефонов);
- троллинг и кибербуллинг и др. [1].

В.Л. Бозаджиев в своей работе «Гаджет-аддикции, их виды и психологические характеристики» описал следующие проявления гаджет-зависимости:

- номофобия (страх остаться без мобильного устройства или забыть его);
- фаббинг (привычка постоянно отвлекаться на свой гаджет во время общения с собеседником);
- СМС-зависимость (характеризуется потребностью в общении посредством мобильных сообщений, число которых в течение суток может составлять несколько десятков);
- зависимость от социальных сетей (чрезмерным использованием социальных медиа);
- информационная зависимость (информационный серфинг, форма навязчивого зависимого поведения, направленного на постоянное получение как можно большего, все возрастающего количества информации из самых различных источников);
- селфи-аддикция (пристрастие, непреодолимое желание, привычка как можно чаще запечатлеть себя посредством самодокументирования с помощью смартфона, иного гаджета, публиковать снимки в социальных сетях, отслеживать реакции, комментарии на размещенные фотографии) [2].

Хочется отметить, что номофобия официально включена в список болезней в Великобритании в 2008 году, и включена в DSM-5 (диагностическое и статистическое руководство по пси-

хическим расстройствам США (2013 г.), разрабатывается и публикуется Американской психиатрической ассоциацией) как специфическая фобия.

Методы

На базе ЧПОУ Ивановского юридического колледжа в 2021–2022 гг. было проведено исследование, целью которого являлось изучение возможности коррекции гаджет-зависимого поведения студентов средствами психологического тренинга. В исследовании было выдвинуто предположение, что студенты юридического колледжа склонны к гаджет-зависимому поведению и разработанная программа психологического тренинга будет способствовать снижению гаджет-зависимого поведения студентов.

Для проверки гипотезы использовались методики: скрининговый самоопросник диагностики интернет-аддикции Л.Н. Юрьевой и Т.Ю. Больбот, тест-опросник на степень компьютерной зависимости К. Янг под редакцией Лоскутовой (Буровой) В.А., анкета NMP-Q по номофобии С. Йилдирим, А.-П. Коррея. Респондентами выступили 43 подростка в возрасте 15–16 лет.

Результаты и выводы

По итогам проведенной работы можно сделать следующие выводы.

1. Феномен гаджет-зависимости относится к нехимическому виду зависимости и рассматривается с одной стороны в рамках понятия «интернет зависимость», где гаджет выступает не объектом, а средством ее реализации; с другой стороны, отдельно следует выделять зависимость от смартфона, где в качестве основного симптома данного феномена выступает номофобия.

2. На констатирующем этапе исследования было установлено, что большинство респондентов (более 70 %) не имеют физиологических, психологических и поведенческих проявлений компьютерной зависимости. Однако у 100 % были выявлены проявления зависимости от мобильных телефонов, где все ре-

спонденты обладали средним и высоким уровнем номофобии. В данный возрастной период образуется новый компонент в структуре личности – чувство взрослости. Появляется стремление к автономии. Одним из факторов, обуславливающих положительное подкрепление данных проявлений личности подростка, является наличие личного мобильного телефона – его интимной и неприкосновенной сферы жизни (фото, видео, социальные сети, мессенджеры, мгновенный доступ к различной информации и т. д.). Результаты последующих методик свидетельствуют о наличии у всех респондентов проявлений номофобии, что подтверждает значимость исследуемой проблемы.

3. На формирующем этапе исследования была разработана и внедрена программа психологического тренинга, ввиду выявленных эмоциональных и поведенческих проявлений зависимости от мобильных телефонов. Целью программы является коррекция гаджет-зависимого поведения.

4. По результатам повторной диагностики можно заключить, что:

- достоверно изменились показатели уровня номофобии у 95,4 % респондентов;

- в ходе наблюдения у данных студентов произошло снижение тревожности и страха без постоянного контакта со смартфоном, повысился интерес к учебной и вне учебной деятельности;

- у многих респондентов наблюдалось общее улучшение самочувствия во время занятий, несмотря на то, что в начале учебного дня все студенты сдают свои телефоны;

- стало заметным расширение круга общения между студентами одного потока, а не только в пределах одной группы. А также установление контакта со студентами всей группы у студентов из обособленных малых групп.

- у всех респондентов с высоким уровнем номофобии снизилась степень выраженности данного феномена после проведения коррекционных занятий (согласно оценке баллов на контрольном этапе, уровень снизился до среднего);

– значительное количество респондентов после проведения коррекционных занятий (67,44 %) имеют умеренный уровень номофобии.

5. Оценка эффективности программы производилась следующим образом: оценивалась достоверность различий результатов посредством критерия Стьюдента для зависимых выборок в группе студентов до и после проведения программы. По результатам контрольной диагностики было установлено достоверно значимое уменьшение уровня номофобии. Наблюдались положительная динамика в коммуникативной и поведенческой сферах в студенческой среде. На этом основании был сделан вывод об эффективности проведенной программы.

Таким образом, статья посвящена изучению возможности коррекции гаджет-зависимого поведения у студентов средствами психологического тренинга. Тема коррекции гаджет-зависимости имеет короткую историю и малое количество исследований, поэтому ее разработка является значимой для психологической науки. В ходе работы был проведен анализ теоретического материала, подобраны соответствующие методики, диагностика на констатирующем и заключительных этапах с последующей обработкой и интерпретацией результатов, формирующий эксперимент (тренинг) и в конце были сформулированы выводы.

Библиографический список

1. Афанасьев Ю.В., Матвеева Ю.А. Методическое пособие «Нехимическая зависимость»: Методический материал по проекту «Защита». Череповец, 2017. 58 с.
2. Бозаджиев В.Л. Гаджет-аддикции, их виды и психологические характеристики // Вестник Челябинского государственного университета. Образование и здравоохранение. 2021. № 2–3 (14–15). С. 9–21.
3. Котляров А.В. Другие наркотики или Номо Addiction: Человек зависимый. М.: Психотерапия, 2006. 460 с.
4. Мещеряков Б.Г. Большой психологический словарь / Б.Г. Мещеряков, В.П. Зинченко: АСТ; АСТ-Москва; Прайм-Еврознак; Москва; СПб.; 2008.

5. Холл А. Парсонс Д. Интернет аддикция: студенческое тематическое исследование с помощью лучших методов познавательной терапии. // Журнал консультации психического здоровья. 2001. Т. 23, № 4. С. 312–327.

6. Статистика интернета и соцсетей на 2022 год – цифры и тренды в мире и в России [Электронный ресурс], режим доступа: <https://www.webcanape.ru/business/statistika-interneta-i-socsetej-na-2022-god-cifry-i-trendy-v-mire-i-v-rossii>, (дата обращения: 24.12.2022).

Информация об авторе / Information about the author

Пантюшина София Владимировна – кандидат психологических наук, доцент кафедры непрерывного психолого-педагогического образования, Ивановский государственный университет, г. Иваново, Россия, politpsich@mail.ru

Pantyushina Sofiya Vladimirovna – Candidate of Psychological Sciences, Associate Professor of the Department of Continuing Psychological and Pedagogical Education, Ivanovo State University, Ivanovo, Russia, politpsich@mail.ru

УДК 159.9
ББК 88.8

Н.В. Попель

Ивановский государственный университет

ПСИХОЛОГИЧЕСКИЕ ОСОБЕННОСТИ И ДЕТЕРМИНАНТЫ АДАПТАЦИИ КУРСАНТОВ ВОЕННЫХ УЧИЛИЩ

Аннотация. В статье анализируются проблемы адаптации курсантов к обучению в высших учебных заведениях, рассматриваются факторы, влияющие на успешность адаптации. Проводится сравнительный анализ содержательных показателей адаптации курсантов-первокурсников разных военных училищ.

Ключевые слова: адаптация, адаптированность, детерминанты, курсант, обучение, факторы.

N.V. Popel

Ivanovo State University

PSYCHOLOGICAL FEATURES AND DETERMINANTS OF ADAPTATION OF CADETS OF MILITARY SCHOOLS

Annotation. The article analyzes the problems of adaptation of cadets to study in higher educational institutions, considers the factors that influence on the success of adaptation. A comparative analysis of the meaningful indicators of adaptation of first-year cadets is carried out different military schools.

Keywords: adaptation, adaptability, determinants, cadet, training, factors.

В настоящее время задача подготовки будущего офицера в военном образовательном учреждении является особенно актуальной. В связи с научно-техническим прогрессом и оснащением армии современным вооружением и техникой резко возрастают требования к профессиональной подготовке курсантов и к результатам их учебной деятельности. Необходимо отметить,

что среда и условия обучения предъявляют достаточно жесткие требования к личности курсанта, поступившего в военный вуз, и именно в начальный период адаптации закладываются и в дальнейшем формируются морально-политические и психологические качества будущего офицера.

Первый год обучения в военном вузе является для курсантов самым трудным, он связан с вхождением в новую среду, то есть с адаптацией к обучению в других условиях. В таких обстоятельствах меняется поведение студентов, появляются новые привычки, возрастает потребность в умении грамотно распределять время, к формированию таких качеств как самостоятельность, настойчивость, ответственность.

В настоящее время существует множество современных взглядов на феномен адаптации. Особый интерес представляет определение А.Г. Маклакова: «...Адаптация, с одной стороны, – динамическое образование, непосредственный процесс приспособления к условиям внешней среды, а с другой, – свойство любой живой саморегулируемой системы, опосредующее ее устойчивость к условиям внешней среды (что предполагает наличие определенного уровня развития адаптационных способностей)» [9, с. 17].

Психологическая адаптация – это многоуровневое и разноплановое явление, которое затрагивает и индивидуальные особенности человека, и среду, в которой он живет, а также различные виды деятельности, в которые он включен.

Главным фактором для выяснения специфики социально-психологической адаптации является выяснение процесса взаимодействия человека с окружающей средой. Мы понимаем социально-психологическую адаптацию как механизм, включенный в общий процесс социализации личности. Социальная адаптация – процесс адаптации отдельного человека в обществе. Она осуществляется путем усвоения норм и ценностей общества и в первую очередь группы, в которой живет человек.

Различные аспекты социально-психологической адаптации рассматривались в работах К.А. Абульхановой-Славской, Л.И. Божович, И.К. Кряжевой и др. [1, 3, 7].

В науке существует множество подходов к феномену «социальная адаптация». Д.Н. Дубровин под социальной адаптацией понимает «...успешное приспособление индивида к условиям социальной среды, наличие адекватного восприятия окружающей действительности, адекватной системы отношений и общения с окружающими; проявление активности в учебной, трудовой и пр.» [6].

Ученые Г.Л. Егорова и Я.В. Подоляк под социально-психологической адаптацией военнослужащих понимают их участие в конкретном обществе, установление отношений с офицерами, коллегами, приобретение индивидуальных особенностей, характерных для новой группы [4].

В науке широко используется понятие «адаптивность» (адаптационный потенциал), которое понимается как психическое свойство личности, выражающее возможности личности к адаптации [5]. Понятие «личностный адаптационный потенциал» было введено А.Г. Маклаковым. Он включает в личностный адаптационный потенциал генетически обусловленные свойства нервной системы, в первую очередь, нервно-психическую устойчивость, которая обеспечивает толерантность к стрессу, моральную нормативность, ее показатель определяет способность приспособливаться к моральным устоям в обществе, коммуникативные особенности, от которых зависит выбор стратегии межличностных отношений, условия воспитания, адекватное восприятие человеком себя и своих социальных связей, а также адекватность соизмерения своих потребностей с имеющимися возможностями и осознание мотивов своего поведения [9].

Таким образом, в качестве составляющих адаптированности выделяют: поведенческую саморегуляцию, коммуникативный потенциал, моральную нормативность и др. [9].

П.С. Кузнецов выделяет несколько форм адаптированности: внутреннюю, внешнюю, смешанную [8].

Внутренняя адаптированность проявляется в перестройке функциональных структур и систем личности под влиянием изменений среды. Деятельность индивида, его способы поведения изменяются в соответствии с ожиданиями и требованиями, идущими из вне, происходит полная адаптация.

При внешней (поведенческой) – не происходит содержательных изменений личности, человек только внешне старается придерживаться предписанных порядков. Проявляется так называемая инструментальная адаптация личности.

Для смешанной адаптированности характерно то, что, с одной стороны, в личности действительно происходят некоторые изменения под влиянием окружающей среды, однако ценности, нормы, принципы остаются неизменными

А. Маслоу в качестве критерия адаптивности личности выделял интеграцию личности и среды [2].

Резкое снижение адаптированности сопровождается отрицательными эмоциональными переживаниями и напряжением, чувством тревоги или отчуждения. Индивид может неадекватно реагированием на предъявление требований, чувствовать собственную неэффективность. Все это свидетельствует о начале кризиса адаптации, когда человек не в состоянии вести нормальный, привычный образ жизни. Данное состояние приносит дискомфорт, вызывает страдания и, как следствие, побуждает к поиску новых способов выстраивания отношений с собой, окружающим миром и социумом [11]. В ситуации, когда кризис остается неразрешенным, может наступить дезадаптация, при которой психосоциальный статус личности не соответствует социальной обстановке, и затрудняет или вовсе отнимает возможность приспособления [10, с. 136].

В настоящее время активно изучают различные аспекты психологической, социальной, физиологической адаптаций. Особый интерес вызывает направление, связанное с исследованием различных факторов, детерминирующих процесс адаптации.

В статье представлены результаты собственного эмпирического исследования адаптации студентов-первокурсников и материалы дипломной работы М.С. Рубинской, выполненной под руководством автора.

Целью данного исследования являлось изучение психологических особенностей и детерминант адаптации курсантов военных училищ.

В исследовании приняли участие 60 испытуемых, из них 30 человек – курсанты-первокурсники Омского высшего

учебного общевоинского командного училища (далее 1 группа) и 30 человек – курсанты-первокурсники Ярославского высшего военного училища противовоздушной обороны (далее 2 группа). Средний возраст испытуемых 18–19 лет.

Для решения исходных задач применялся комплекс диагностических методик:

1. Диагностика социально-психологической адаптации Роджерса-Даймонд.

2. «Адаптированность студентов в вузе» (авторы Т.Д. Дубовицкая и А.В. Крылов).

3. Опросник для диагностики учебной мотивации студентов Реана и Якунина.

4. Методика определения нервно-психической устойчивости, риска дезадаптации в стрессе «Прогноз».

5. Уровень субъективного контроля (автор – Дж. Роттер).

6. Тест-опросник Шмишека-Леонгарда.

7. Индивидуально типологический опросник Л.Н. Собчик (ИТО).

Достоверность различий в содержании рассматриваемых нами показателей адаптированности оценивалась по t-критерию Стьюдента.

Анализ результатов исследования позволил сформулировать следующие выводы:

1. Большинство курсантов-первокурсников обеих групп успешно адаптировались к условиям военного училища, они были активны и общительны, открыты к новым знакомствам, они не склонны к уходу от проблем, а наоборот, стремились самостоятельно решать свои трудности, многие из испытуемых испытывали эмоциональный комфорт, что являлось важнейшим фактором как показателем адаптации.

2. Сравнительный анализ уровня адаптивности по группам показал, что курсанты первой группы адаптировались более успешно, по данному показателю были получены достоверные различия. Также были получены достоверные различия по такому показателю адаптивности как «внутренний контроль».

3. Курсанты-первокурсники обеих групп показали высокий уровень нервно-психической устойчивости, для них не были

характерны эмоциональные срывы, они были сдержаны и адекватно реагировали на неудачи, более высокая устойчивость выявлена у курсантов первой группы.

4. Сравнительный анализ адаптации к учебной деятельности показал, что респонденты второй группы адаптировались по данному показателю с трудностями, им сложнее давалось освоение учебных предметов и, им было сложно обратиться за помощью к преподавателям. В тоже время представители данной группы успешно адаптировались к учебной группе (были получены достоверные различия).

5. Исследование учебных мотивов позволило выявить, что ведущими мотивами студентов являются профессиональные, учебно-познавательные и социальные, данные мотивы более выражены у второй группы (получены достоверные различия). Для большинства испытуемых обеих групп мотив избегания неудач не характерен, они стремятся самостоятельно решать свои профессиональные и личные проблемы.

6. У большинства курсантов-первокурсников был выявлен высокий уровень интернальности. Они умеют принимать решения, отвечать за свои поступки, адекватно реагируют на успехи и неудачи. Но необходимо отметить, что курсанты второй группы показали более высокий уровень по таким шкалам как: интернальности в области достижений, в области неудач, в области производственных отношений, в области межличностных отношений.

7. Исследование индивидуально-типологических особенностей курсантов выявило, что испытуемые открыты, стремятся к расширению круга контактов, общительны, обращены в мир реально существующих объектов и ценностей, что имеет значение для дальнейшей карьеры военного. Но в тоже время для курсантов первой группы более характерны ригидность, тугоподвижность, ведомость, некоторые из них стремятся быть подчиненными. Курсанты-первокурсники второй группы, напротив, более активны, чаще стремятся к отстаиванию своей позиции, взглядов и принципов.

8. Исследования психологических детерминант курсантов высших военных училищ позволило выявить связи адаптированности с такими показателями как:

- акцентуации личности (демонстративный тип личности (0,415*), застревающий тип (-0,203*), педантичный (-0,352*), циклотимный (-0,342*));
- мотив избегания (-0,157*);
- интернальность (0,504**).

Библиографический список

1. Абульханова-Славская К.А. Развитие личности в процессе жизнедеятельности // Психология формирования и развития личности. М.: Наука, 1981. 385 с.
2. Битянова М.Р. Социальная психология: учебное пособие. 2-е изд., перераб. СПб.: Питер, 2008. 368 с.
3. Божович Л.И. Проблемы формирования личности. Москва-Воронеж: Слово, 1995. 276 с.
4. Грищенко Н.П. Психологическое сопровождение социально-психологической адаптации военнослужащих-женщин к деятельности в органах пограничного контроля: монография. Голицыно: ГПИ ФСБ РФ, 2005. 114 с.
5. Добряк С.Ю. Динамика психологической адаптации курсантов на первом и втором году обучения в военном вузе: автореф. дис. ... канд. психол. наук. СПб., 2004. 22с.
6. Дубровин Д.Н. Психологическая адаптация как фактор личностного самоопределения: автореф. дис. ... канд. психол. наук. М., 2005. С. 5.
7. Кряжева И.К. Социально-психологические факторы адаптированности личности: дис. ... канд. психол. наук. М., 1980.
8. Кузнецов П.С. Адаптация как функция развития личности / под ред. Р.Х. Тугушев. Саратов, 1999. 75 с.
9. Маклаков А.Г. Личностный адаптационный потенциал: его мобилизация и прогнозирование в экстремальных условиях // Психологический журнал. 2001. Т. 22. № 1. С. 16–24.
10. Молодцова Т.Д. Психолого-педагогические проблемы предупреждения и преодоления дезадаптации подростков. Ростов-на-Дону: Изд-во РГУ, 1997. 295с.

11. Юрьева Т.В. Кризис адаптации и опыт его преодоления в ситуации потери работы. Томск: Изд-во ТГУ, 2011. Т. 16, вып. 1. С. 277–281.

Информация об авторе / Information about the author

Попель Нина Валерьевна – кандидат психологических наук, доцент кафедры непрерывного психолого-педагогического образования, Ивановский государственный университет, г. Иваново, Россия, nine1@mail.ru

Popel Nina Valerevna – Candidate of Psychological Sciences, Associate Professor of the Department of psychology, Ivanovo State University, Ivanovo, Russia, nine1@mail.ru

УДК 159.923

ББК 88

М.М. Прошек, Ю.А. Макарова

Ивановский государственный университет

ФОРМИРОВАНИЕ ПОЗНАВАТЕЛЬНОЙ МОТИВАЦИИ НА УРОКАХ ФИЗИКИ

Аннотация. Работа посвящена определению уровня мотивации к освоению физики в средней школе и способам повышения уровня мотивации у учащихся. Данное исследование направлено на улучшение качества преподавания физики в школе и основывается на практическом аспекте взаимодействия учителя и ученика и соответствующих результатах их совместной работы.

Ключевые слова: мотивация, индивидуальный подход, диагностика, физика, индивидуальность, восприятие.

M.M. Proshchek, Yu.A. Makarova

Ivanovo State University

FORMATION OF COGNITIVE MOTIVATION IN PHYSICS LESSONS

Annotation. The work is devoted to determining the level of motivation to master physics in secondary school and ways to increase the level of motivation among students. This research is aimed at improving the quality of teaching physics at school and is based on the practical aspect of teacher-student interaction and the corresponding results of their joint work.

Keywords: motivation, individual approach, diagnostics, physics, individuality, perception.

Повышение уровня мотивации обучения в подростковом возрасте является очень важной проблемой для современного образования, так как именно сейчас в школе необходимо применять навыки автономного освоения материала, развивать познавательный интерес к учебным предметам и воспитывать в школьниках самостоятельность. Актуальность изучения проблемы низкой мотивации школьников заключается еще и в том,

что данная область исследована очень поверхностно и фрагментарно. Но в последнее десятилетие интерес психологов и педагогов к анализу затруднений, возникающих у школьников при изучении физики, существенно возрастает, так как меняется образ жизни подростков, растет их желание быть уверенными в завтрашнем дне, в стабильности, которые напрямую зависят от успеха в учебе и высокой мотивации. Поэтому возникает необходимость поиска путей и средств, необходимых для повышения уровня мотивации учащихся в изучении физики.

Для решения этой задачи мы изучили работы таких известных психологов, как Л.С. Выгодский, который первым затронул вопрос генерирования произвольной учебной мотивации, А.Ф. Лазурский, Н.Н. Ланге, Л.И. Божович и т. д. Все ученые без исключения подчеркивали важность формирования мотивации учащихся, так как именно мотивация направляет деятельность человека в нужное русло, способствует познавательной активности человека, дает возможность получить знания, необходимые для дальнейшей жизни.

Одним из важнейших факторов мотивации можно считать потребность, так как именно она связывает человека с обществом и является источником самореализации. А.И. Бугаев в своей работе «Методика преподавания физики в средней школе» говорит о том, что именно потребность пробуждает внутренние силы учащихся и заставляет их проявлять свою активность [2, с. 140].

Зачастую для возникновения мотивации необходим стимул, исходящий из внешней среды. Это может быть какая-то новая информация, вызывающая у учащегося интерес или удивление, или проблемная ситуация, требующая поиска решений, или необычный способ подачи нового материала. В любом случае это будет взаимодействие педагога и учащегося, направленное на побуждение последнего к разного рода деятельности, обусловленное его потребностями. Именно потребность формирует у ребенка желание действовать, направляет его активность в нужное направление. Если потребностей нет, то не будет и мотивации, так как не будут понятны цели, к которым нужно стремиться.

Научные исследования педагогов-психологов (например, А.К. Марковой) [4, с. 96] показали, что становление мотивации обучения школьников находится в неразрывной связи с тем учебным предметом, на котором она формируется. В этой связи очень важно объяснять школьникам, что физика – этот тот самый предмет, знание и понимание которого пригодится любому человеку в повседневной жизни. Именно физика помогает нам понять, как устроен наш мир, какие в нем происходят явления и процессы, как действуют технические устройства, которые необходимы любому человеку в быту. Физика помогает человеку понять, что такое опасность и безопасность, знания по этому предмету помогают человеку в экстремальных ситуациях. Все передовые технологии базируются на знании физических законов и явлений. В современном мире без знаний по физике просто не обойтись.

Целью нашего исследования стал поиск возможностей и средств изучения и повышения мотивации школьников, без которой невозможно преодоление затруднений, возникающих у обучающихся при освоении физики. Базой для нашей опытно-экспериментальной работы стал МБОУ «Лицей № 67» города Иваново.

В своей работе мы использовали классификацию мотивации учебной деятельности П.Я. Гальперина, который говорил о трех типах мотивации: внешнем, соревновательном и внутреннем.

Л.М. Фридман в своей работе «Теоретические основы методики обучения математике» говорил о том, что мотивы подразделяются на внутренние и внешние. «Если мотивы, побуждающие данную деятельность, не связаны с ней, то их называют внешними по отношению к этой деятельности; если же мотивы непосредственно связаны с самой деятельностью, то их называют внутренними» [8, с. 244].

Для проведения нашего эксперимента мы использовали разработку Т.Д. Дубовицкой «Диагностика направленности учебной мотивации». Цель данной диагностики – анализ направленности и степени развития мотивации учащихся при изучении любого школьного предмета. Методику можно

применять при работе с любыми обучающимися, которые способны анализировать собственные поступки.

Анализ результатов, которые получены в процессе обработки тестов-опросников, позволяют выявить наличие внешней и внутренней мотивации (0–10 баллов – внешняя мотивация; 11–20 баллов – внутренняя мотивация), а так же определить уровень внутренней мотивации (0–5 баллов – низкий уровень внутренней мотивации; 6–14 баллов – средний уровень внутренней мотивации; 15–20 баллов – высокий уровень внутренней мотивации).

Результаты тестирования учащихся 8-х классов МБОУ «Лицей № 67» показали, что у 44 % опрошенных выявлена внутренняя мотивация, у 56 % – внешняя. При этом у 6 % низкий уровень внутренней мотивации, у 59 % – средний уровень внутренней мотивации, у 35 % – высокий уровень внутренней мотивации.

Методика Т.Д. Дубовицкой может быть использована для выяснения причин затруднений, которые учащийся испытывает при изучении предмета, для обеспечения психолого-педагогического сопровождения таких учеников, а результаты диагностики могут послужить основой для совершенствования преподавания учебных дисциплин.

С точки зрения психологии, работать с развитием мотивации учащихся можно через популяризацию общественной значимости учения и через способы и формы подачи учебного материала, которые помогут заинтересовать школьника, будут интересны и понятны каждому. Для этого необходимо индивидуализировать процесс обучения, учесть такие аспекты, как темперамент, склад ума, состояние здоровья учащегося, а главное его тип восприятия новой информации. Иногда затруднения, возникающие на уроке, связаны именно с тем, что не всегда в рамках традиционного процесса обучения педагоги учитывают ведущий канал восприятия и сохранения любой информации учащимся.

В психологии известно, что развитие мотивов учения идёт в двух направлениях: через усвоение учащимися общественного смысла учения и через саму деятельность учения школьника,

которая должна чем-то заинтересовать его. На основе полученных результатов исследования, нами были разработаны следующие рекомендации для педагога-предметника:

- Учитывать индивидуальные особенности учащихся и базовые знания учеников при решении задач (повышать самооценку и мотивацию).

- Предлагать несколько способов выполнения задания (для аудиалов, например, неоднократно повторить инструкцию; для визуалов составить письменный алгоритм действий; для кинестетиков, где это возможно, провести небольшой эксперимент).

- Привлекать внимания школьников путем вовлечения их в активную работу (помощь при подготовке приборов, помощь в проведении лабораторных работ, помощь при составлении презентаций и докладов и т. д.).

- Разрешить использовать при ответе и при работе в классе опорные схемы и пособия тем ученикам, которым это необходимо.

- Составлять совместно с учащимися словарики с физическими терминами (у визуалов приветствуется использование картинок или рисунков).

- Создавать на уроке ситуации успеха, которая поможет учащемуся чувствовать себя комфортно во время урока.

Рекомендации для педагога-психолога:

- Использовать в работе графические диктанты, в процессе выполнения которых формируются память, внимание, аккуратность, логическое мышление.

- Выполнять упражнения на развитие логического мышления, умения строить цепочки, выявлять последовательность.

- Стимулировать интерес к решению сложных физических задач.

- Использовать расслабляющую терапию, направленную на снятие стрессового состояния.

- Работать с индивидуальными психологическими особенностями личности.

– Создать положительную мотивацию, ситуацию успеха. Главная роль в этом отводится поведенческой психотерапии с преобладанием методов поддержки и вознаграждения.

В качестве организационного момента на этапе актуализации знаний предлагаем использовать «Минутку доброты». Звучит песня «Дорога добра». Учитель просит учащихся закрыть глаза, вспомнить о чем-нибудь приятном и улыбнуться. В своем вступительном слове учитель произносит следующие слова: «Каждый из нас, улыбнувшись, вызвал в себе добрые чувства, передал частичку своей доброй энергии окружающим и тем самым сделал этот мир чуточку добрее. Да и в любом деле главное – доброе начало».

Такой организационный момент позволяет создать на уроке приятную атмосферу, положительно настроить учеников, направить их внимание в нужное русло, наладить психологический контакт между учителем и учениками, снять напряжение. Во время проведения такого полезного упражнения формируется умение сосредотачиваться, мобилизовать свои силы, внутренне организовать себя.

Таким образом, можно говорить о том, что формирование мотивации учащихся – это сложный, многоплановый процесс, который требует комплексной работы учителей, психологов и педагогов-психологов.

Библиографический список

1. Божович Л.И. Этапы формирования личности. М.; Воронеж, 1995.
2. Бугаев А.И. Методика преподавания физики в средней школе. М.: Просвещение, 1981.
3. Гальперин П.Я. Лекции по психологии. М.: Книжный дом «Университет»: Высшая школа, 2002.
4. Маркова А.К. Формирование мотивации учения в школьном возрасте. М.: Просвещение, 1983.
5. Маслоу А. Мотивация и личность. СПб, 1999.
6. Мухина В.С. Возрастная психология. М., 1997.
7. Учителям и подросткам о психологии подростка / под ред. Г. Г. Аракелова. М.: Высш. шк., 1990.

8. Фридман Л.М. Теоретические основы методики обучения математике: учебно-методическая литература. М.: URSS, 2009.

Информация об авторах / Information about the authors

Прошек Марина Михайловна – доцент, кандидат психологических наук, доцент кафедры Психологии, Ивановский государственный университет, г. Иваново, Россия, amm4@mail.ru

Proshek Marina Mikhailovna – Associate Professor, Candidate of Psychological Sciences, Associate Professor of the Department of Psychology, Ivanovo State University, Ivanovo, Russia, amm4@mail.ru

Макарова Юлия Александровна – студент, 2 курс магистратуры Ивановский государственный университет, институт гуманитарных наук, кафедра непрерывного психолого-педагогического образования, г. Иваново, Россия, ustjuli@mail.ru,

Makarova Yulia Aleksandrovna –student, 2nd year of Master's degree Ivanovo State University, Institute of Humanities, Department of Continuing Psychological and Pedagogical Education, Ivanovo, Russia, ustjuli@mail.ru

УДК 371.13

ББК 74.1

Е.А. Савельева

Ивановский государственный университет

**РАЗВИТИЕ ЛИЧНОСТНОГО ПОТЕНЦИАЛА
ОСНОВНЫХ УЧАСТНИКОВ
ОБРАЗОВАТЕЛЬНЫХ ОТНОШЕНИЙ
В РАМКАХ ТЕХНОЛОГИИ НАСТАВНИЧЕСТВА:
ГРАНИЦЫ И ВОЗМОЖНОСТИ**

Аннотация. Автор описывает опыт работы управленческой команды МБДОУ «Детский сад № 1», города Иваново в условиях недоукомплектованности образовательной организации педагогическими кадрами. В статье рассмотрена организация наставничества как эффективного инструмента развития личностного потенциала, оптимизированного на преодоление выявленных компетентностных дефицитов, проблем и затруднений педагогов с учетом специфики образовательного учреждения.

Ключевые слова: технология наставничества, личностный потенциал педагога, личность наставника.

E.A. Savelieva

Ivanovo State University

**DEVELOPMENT OF THE PERSONAL POTENTIAL
OF THE MAIN PARTICIPANTS IN EDUCATIONAL
RELATIONS WITHIN THE FRAMEWORK
OF MENTORING TECHNOLOGY:
BOUNDARIES AND OPPORTUNITIES**

Annotation. The author describes the experience of the management team of the MBPEI «Kindergarten No. 1», the city of Ivanovo in the conditions of understaffing of the educational organization with teaching staff. The article considers the organization of mentoring as an effective tool for the development of personal potential, optimized to overcome the identified

competence deficits, problems and difficulties of teachers, taking into account the specifics of the educational institution.

Keywords: mentoring technology, teacher's personal potential, mentor's personality.

В постиндустриальную эпоху социальная роль педагога сопровождается увеличением требований к его личностным качествам. Педагогам, имеющим немалый стаж работы, приходится осваивать новые знания, умения, компетенции и это мы могли увидеть в период пандемии COVID-19, когда педагоги были вынуждены перестраивать свою деятельность и не всегда успешно с этим справлялись. В ходе различных исследований были выявлены затруднения педагогов, связанные с использованием информационно-коммуникационных технологий и современных гаджетов; осуществления взаимодействия в дистанционном режиме и многие другие. Практика показывает, что многие педагоги испытывают компетентностные дефициты, спектр которых весьма широк. Выявление и преодоление данных дефицитов имеет для системы образования первостепенное значение [1].

Индивидуальное методическое сопровождение при этом может решить некоторые вопросы, касающиеся самооценки и компетенций педагогов. Обмен опытом, участие в профессиональных конкурсах, коучинг, тренинги – это традиционные средства решения проблемы. При этом наставничество – одна из эффективных форм индивидуального методического сопровождения педагогов. Именно наставничество, на наш взгляд, поможет педагогам разных поколений преодолеть некоторый разрыв и будет способствовать развитию личностного потенциала каждого.

В настоящее время актуальность наставничества, в плане развития личностного потенциала педагога ДООУ, обусловлена тем, что проблемное поле включает в себя широкий спектр вопросов связанных с внедрением инновационных педагогических технологий. Учитывая то, что спектр проявления этих проблем очень разнообразен, у каждого педагога возникают разного рода проблемы – от тревожности, до агрессии, в некоторых случаях.

Наставничество направленное на индивидуальный подход, на наш взгляд, наиболее эффективная форма решения данных проблем. Одной из которых для нашего ДООУ, в настоящее время, является привлечение, удержание и мотивация педагогов, а также обеспечение их профессионального роста, развития личностного потенциала. По данным проведенного исследования, психологическая среда, сформированная на данный момент в ДООУ, не в полной мере направлена на развитие свободы и активности участников образовательных отношений, низкая активность участников образовательных отношений (деятельность не по желанию, а по необходимости, пассивность). Участники образовательных отношений не готовы к вызовам VUCA-мира, чувствуют себя дискомфортно в ситуации неопределённости и выбора, не всегда могут эффективно управлять своими ресурсами.

Способ решения проблемы, на наш взгляд – социально-эмоциональное развитие, мотивация, рефлексивность; желаемая среда – творческая, социально активная, гибкая, осознаваемая. Акцент при этом делается на оказание своевременной адресной профессиональной помощи участникам образовательных отношений в рамках ДООУ.

По-нашему мнению, технология наставничества в полной мере создает те, так необходимые многим, условия для полноценной профессиональной деятельности. Сам потенциал ДООУ определяется возможностью создания, передачи, интеграции и эксплуатации опыта и знаний, которые в свою очередь, формируют компетенции.

Неотъемлемым компонентом системы персонифицированного сопровождения профессиональной деятельности педагогов ДООУ является выявление имеющихся у них компетентностных дефицитов.

С момента начала функционирования ДООУ в практике методической работы в рамках персонифицированного сопровождения педагогических работников использовались проблемные семинары, конференции по обмену опытом, мастер-классы, организация рабочих групп по различным направлениям (интеграция образовательных областей, организация центров развития, цифровизация ДООУ) и прочие. Но, как показывает практика,

наибольшим потенциалом в этом контексте по-нашему мнению, обладает наставничество.

Наставничество в нашем ДОО организовано с учетом специфики образовательной организации, и представляет собой процесс, который включает в себя подготовительно-диагностический, адаптационный, формирующий и контрольно-оценочный этапы.

Подготовительно-диагностический этап имеет целью формирование нормативной базы наставничества и наставнических групп [1].

Определяя наставника, мы исходим из того, что наставник – уникальная личность, взаимодействие с которой является источником перестройки смысловых структур личности своего наставляемого. Поэтому, определяя педагога для выполнения функций наставничества, следует учитывать, обладает ли он определенными качествами, умениями и готовностью создавать условия и среду для профессионального роста наставляемого.

Наставляемый также закрепляется за наставником с учетом его личностных особенностей, выявленных профессиональных (компетентностных) дефицитов, интересов и потребностей. Между ними должна существовать психологическая и личностная совместимость.

Адаптационный этап решает вопрос приспособления наставника и наставляемого друг к другу. Для преодоления определенных профессиональных (компетентностных) дефицитов, на этом этапе, также определяются цели и задачи, составляется план работы [1].

На формирующем этапе осуществляется совместная деятельность по реализации разработанного плана, осуществлению коррекции и развития компетенций наставляемых. Данный этап реализуется с помощью различных направлений деятельности наставника: психологическая и методическая поддержка, сопровождение; профессиональная коммуникация; мотивация и стимулирование саморазвития и самообразования [1].

Контрольно-оценочный этап включает в себя действия по анализу и оценке полученных при реализации технологии наставничества результатов, повторной диагностике уровня

компетентности наставляемого и определению перспектив дальнейшего профессионального роста [1].

Контрольно-измерительные процедуры эффективности программы осуществляются с помощью методов по модели Дональда Кирпатрика [2].

Содержательной и критериальной основой итогового контроля выступают «продукты и эффекты» технологии наставничества: команда стейкхолдеров; пакет локальных нормативных актов, аналитические и контрольно-измерительные материалы; рост участия педагогов, воспитанников и родителей в мероприятиях разного уровня; повышение удовлетворенности образовательно-развивающей средой [1].

Для реализации каждого этапа разработаны нормативные документы, которые составили «Кейс стейкхолдеров», включающий в себя:

- локальные акты: Положение о наставничестве, приказ «О назначении наставника»;
- «Кодекс наставника»;
- «Памятка наставнику»;
- «Примерный план работы наставника с молодым специалистом»;
- «Отзыв об итогах выполнения индивидуального плана наставляемого» – для определения готовности педагога к выполнению функций наставника;
- методики анализа и оценки достигнутых результатов «Отчет-анкета наставника о результатах работы наставляемого», «Отчет-анкета наставляемого о процессе прохождения наставничества и работе наставника»;
- критерии и показатели результативности деятельности наставников – «Лист самооценки компетентности педагога-наставника»;
- Примерная анкета для начинающего педагога.

Технология наставничества в нашем ДОУ выступает как форма совместной жизнедеятельности, созданная усилиями членов педагогического коллектива. Она способна устранить расхождения между реальным уровнем профессиональных компетенций воспитателей и требованиями современного профес-

сионального стандарта педагога, ожиданиями и запросами родителей (законных представителей) и возможностями ДОУ.

Библиографический список

1. Индивидуальная программа развития и система наставничества как инструменты наращивания профессиональных компетенций педагогов. Рекомендации для руководящих и педагогических работников общеобразовательных организаций / Н.В. Тарасова, И.П. Пастухова, С.Г. Чигрина; Научно-исследовательский центр социализации и персонализации образования детей ФИРО РАНХиГС. [Электронное издание] М.: Перспектива, 2020. 108 с. Электрон. данн. Ссылка доступа: <https://itdperspectiva.page.link/recschool>

2. Модель оценки эффективности обучения Д. Киркпатрика [Электронный ресурс] URL: <http://hrliga.com/index.php?id=1434&module=profession&op=view>.

Информация об авторе / Information about the author

Савельева Екатерина Александровна – старший преподаватель кафедры непрерывного психолого-педагогического образования, Ивановский государственный университет, г. Иваново, Россия, ivan@mail.ru

Savelieva Ekaterina Alexandrovna – Senior Lecturer of the Department of Continuing Psychological and Pedagogical Education, Ivanovo State University, Ivanovo, Russia, ivan@mail.ru

УДК 37.015.3

ББК 88.6

М.А. Ситнов

Ивановский государственный университет

РАЗВИТИЕ КРИТИЧЕСКОГО МЫШЛЕНИЯ СРЕДСТВАМИ ОНЛАЙН-ОБРАЗОВАНИЯ, КАК УСЛОВИЕ ОСУЩЕСТВЛЕНИЯ «МЯГКОЙ» МОДЕЛИ ОБУЧЕНИЯ

Аннотация: в статье затрагиваются вопросы, касающиеся повышения качества образования и развития мышления обучающихся. Анализируется роль онлайн образования в современном образовательном пространстве. Отмечается, что акценты развития дистанционного образования должны быть не в технических особенностях тех или иных образовательных платформ, а в развитии цифровых форм образования с учётом национальных особенностей и интересов общества. Обращается особое внимание на тот факт, что в психолого-педагогических аспектах дистанционного образования принципиально важным становится использование «мягкой» модели обучения, вопрос разработки психолого-педагогических инструментов формирования критического мышления обучающихся.

Ключевые слова: онлайн образование, «мягкая» модель обучения, формирование критического мышления обучаемых.

M.A. Sitnov

Ivanovo State University

DEVELOPMENT OF CRITICAL THINKING BY MEANS OF ONLINE EDUCATION AS A CONDITION FOR THE IMPLEMENTATION OF THE "SOFT" LEARNING MODEL

Annotation: the article addresses issues related to improving the quality of education and developing the thinking of students. The role of online education in the modern educational space is analyzed. It is noted that the emphasis on the development of distance education should not be in

the technical features of certain educational platforms, but in the development of digital forms of education, taking into account the national characteristics and interests of society. Special attention will be paid to the fact that in the psychological and pedagogical aspects of distance education, the use of a "soft" model of learning becomes principally important, the issue of developing psychological and pedagogical tools for the formation of critical thinking of students.

Keywords: online education, "soft" learning model, formation of critical thinking of trainees.

В последние годы Российское образование претерпевает ряд глобальных изменений, как на уровне среднего общего, так и на уровне высшего профессионального образования. Внедряются новые образовательные программы, прорабатывается вопрос единых учебников, совершенствуются технологии обучения, но при этом вопрос качества обучения остается приоритетным. В процессе повышения качества образования, развития мышления, совершенствования умений и навыков обучаемых важно осознать роль «мягких» моделей обучения.

Большинство педагогов понимают, насколько важно и необходимо использовать «мягкую» модель обучения в современной действительности, но касается это далеко не всех. Понятие «мягкой» модели можно сформулировать как способность управлять гибким процессом с помощью таких средств, как рекомендации и советы. Ведь главное в данной сфере – это самостоятельный поиск нужной информации для пополнения собственных знаний, а не их передача.

Впервые об этой модели было сказано в 1997 г. в выступлении крупнейшего российского математика академика РАН В.И. Арнольда на семинаре при Президентском совете РФ. В своем докладе он убедительно показал пользу «мягких» экономических, экологических и социальных моделей, в которых присутствуют неопределенность, множественность путей развития, а также опасность «жестких» моделей, при которых все раз и навсегда предопределено и исключается вариативность.

Следует сказать, что при выстраивании педагогических моделей нужно обратить внимание на меняющиеся социально-экономические условия современной России, многозадачность

нынешнего общества, темп жизни, а также необходимость жить и принимать решения в условиях выбора.

Для «мягкой модели» характерны такие составляющие, как создание условий для самообразования ученика, благодаря которым повышаются навыки продуктивного творчества. С учетом такого подхода к обучению на первый план выходит конструктивный диалог, открытое общение, деловая связь, а также непосредственная связь между учеником и преподавателем.

Благодаря совместной деятельности и разрешению поставленных вопросов, вызывающих затруднения, учитель и ученик попадают в один и тот же самосогласованный темпомир, т. е. начинают функционировать с одной скоростью, жить в одном темпе. Обучение становится интерактивным. Не только учитель учит ученика, но и ученик учит учителя, они становятся сотрудниками, изменяются оба в процессе обучения [2].

В современном образовательном пространстве последние годы доминирует процесс онлайн-образования. Образовательные стандарты средней и высшей школы ускоряют этот процесс. Одной из отличительных особенностей образования в высшей школе является выделение большого объема учебного материала на самостоятельное изучение студентам, который необходимо проработать и оценивать. При подготовке обучаемые используют доступные им информационные носители, достоверность которых до недавнего времени контролировалось различными инстанциями. Используемая научная и методическая литература проходила тщательный отбор преподавателями, сопровождалась методическими рекомендациями по ее прочтению. Развитие технических средств привело к тому, что использование бумажных носителей информации в учебном процессе с каждым годом неуклонно заменяется включением в процесс подготовки студентов электронных книг, баз данных, электронных библиотек, Интернет-ресурсов.

Онлайн образование на современном этапе – это эффективный инструмент получения знаний. Для эффективного решения поставленных преподавателем задач, развития критического мышления обучающихся подходит использование обучающих игр, диалоговых тренажеров, чат-ботов.

При использовании «мягкой» модели обучения средствами онлайн-образования важно формировать у обучаемых критическое мышление, которое является ключевым навыком XXI века. Оно является стратегически важным и необходимым условием для реализации концепции социального функционирования среди выпускников вузов. Успешное обучение в классическом университете предполагает наличие у студентов развитого интеллекта, в том числе хорошую память, сосредоточение внимания на необходимых вещах, эрудированность и способность применять различные логические операции [1]. Обязательным условием формирования критического мышления студентов является знание правил логики. Необходимо обучать студентов, особенно младших курсов, умению самостоятельно находить нужную информацию, критически оценивать и применять ее на практике. Обучающиеся должны обладать навыком анализа полученной информации, который включает в себя соответствие полученной информации изначальному запросу, а также проверку сведений на предмет их полноты, достоверности и релевантности. Нельзя сводить содержание критического мышления к негативным суждениям и самой критике. Это, в первую очередь, способность разумно изучать и рассматривать различные подходы к заданной информации. Одна из главных целей критического мышления – это получение качественного желаемого результата. Формировать критическое мышление студентов средствами онлайн-образования можно используя следующие методы и приёмы технологии критического мышления:

- выработка собственного мнения на основе осмысления разного рода гипотез и представлений;
- уверенное выражение своих мыслей с помощью корректных формулировок;
- аргументирование своей точки зрения, представляя необходимые доводы и суждения, а также анализ уже существующих точек зрения;
- способность самообучаться и концентрировать внимание;
- умение брать на себя ответственность;
- навык командной работы и др.

Механизм критического мышления состоит из различных мыслительных операций, таких как: постановка целей и задач, выявление актуальных проблем в исследуемой тематике, выдвижение гипотез и их аргументация, анализ существующих точек зрения, а также Умение использовать основные интеллектуальные способности (знания и понимание) для синтеза, анализа и оценки сложных и многозначных ситуаций и проблем.

Выше перечисленные пути достижения информационной грамотности студентов при самостоятельной подготовке, позволят развить у них навык работы с различными формами представления учебной и научной литературы в Интернет-пространстве. Если обучаемый осуществляет подбор Интернет-ресурсов по различным образовательным дисциплинам в течении всего процесса обучения, начиная с младших курсов, то это позволит сформировать ему самостоятельно базу данных материалов, которые существенно облегчат написание курсовых и дипломных работ. Структурированная информация будет полезна и в дальнейшей учебной и профессиональной деятельности обучаемого вуза. Навык поиска достоверной информации и представление ее в форме базы данных будет способствовать становлению выпускника в выбранной им профессии.

Следует отметить, что эти навыки необходимы для успешной адаптации к быстро меняющемуся миру и решению сложных проблем в личной и профессиональной жизни. Поэтому развитие критического мышления средствами онлайн-образования является актуальным не только для студентов вуза, но и для учащихся среднего общего образования, так как это помогает им стать активными участниками общества и успешно решать сложные проблемы в будущем.

С учётом вышесказанного можно отметить, что данная тема актуальна, требует дополнительного исследования и разработки психолого-педагогических аспектов представленного материала.

Библиографический список

1. Кондратьев А.С., Лаптев В.В., Ходанович А.И. Информационная методическая система обучения физике в школе. СПб.: Изд-во РГПУ им. А.И. Герцена, 2003.
2. Тестов В.А. «Жесткие» и «мягкие» модели обучения // Педагогика. 2004. № 8.

Информация об авторе / Information about the author

Ситнов Михаил Андреевич – аспирант направления подготовки 5.3.4. «Педагогическая психология, психодиагностика цифровых образовательных сред», Ивановский государственный университет, г. Иваново, Россия, msitnoff@ya.ru

Sitnov Mikhail Andreevich – Postgraduate student in the field of study «5.3.4. Pedagogical psychology, psychodiagnostics of digital educational environments», Ivanovo State University, Ivanovo, Russia, msitnoff@ya.ru

УДК 1
ББК 88

Т.В. Ухова

Ивановский государственный университет

ЗДОРОВЫЙ ОБРАЗ ЖИЗНИ И ПРОФИЛАКТИКА АДДИКТИВНОГО ПОВЕДЕНИЯ СТУДЕНТОВ

Аннотация. Одной из важных проблем общества является увеличение числа студенческой молодежи с аддиктивными формами поведения. Аддиктивное поведение рассматривается как одна из форм девиантного поведения, что влечет за собой уход от реальности. Употребление психоактивных веществ, алкоголя, наркотиков ведет к социальной деградации молодежи. В статье рассматриваются основные формы аддикций; типы компьютерных зависимостей. Выделяется три группы психологических механизмов формирования патологических зависимостей. Раскрывается содержание основных видов профилактической работы.

Ключевые слова: здоровый образ жизни, профилактика, аддиктивное поведение, студенческая молодежь.

T.V. Ukhova

Ivanovo State University

HEALTHY LIFESTYLE AND PREVENTION OF ADDICTIVE BEHAVIOR OF STUDENTS

Annotation. One of the important problems of society is the increase in the number of students with addictive behaviors. Addictive behavior is considered as one of the forms of deviant behavior, which entails a departure from reality. The use of psychoactive substances, alcohol, drugs leads to the social degradation of young people. The article discusses the main forms of addictions; types of computer addictions. There are three groups of psychological mechanisms for the formation of pathological addictions. The content of the main types of preventive work is revealed.

Keywords: healthy lifestyle, prevention, addictive behavior, student youth.

В последние годы проблема злоупотребления наркотиками, алкоголем и другими психоактивными веществами среди студенческой молодежи в России стоит чрезвычайно остро и продолжает актуализироваться [6, с. 192]. Одной из ведущих проблем общества является постоянное увеличение числа студентов с аддиктивным поведением.

Аддиктивное поведение – это форма девиантного поведения, которая выражается в желании уйти от реальности путем изменения своего психического состояния [1].

М.С. Энджел, О.В. Каминская, Л.Т. Киселева, М.И. Кожанова, А.В. Лебедев и другие изучают аддиктивное поведение, его различные типы и формы в российской психологической науке [5, с. 208].

Употребление алкогольных напитков, энергетических напитков, психоактивных веществ и наркотиков угрожает как физическому, так и моральному и психическому здоровью молодых людей, поскольку приводит к генетической, биологической и социальной деградации личности и представляет угрозу здоровью и благополучию общества в целом.

Кроме того, существует пристрастие к электронным сигаретам или вейпингу, компьютерным играм и социальным сетям. Появляются новые формы: киберкоммуникация, зависимость от селфи, зависимость от гаджетов [4, с. 448].

Змановская Е.В. считает, что аддиктивное поведение человека имеет негативные последствия для общества, поскольку оно может выражаться в виде негативных последствий, таких как инвалидность, конфликты с окружающими, совершение преступлений [3, с. 7].

По мнению многих авторов, патологическая зависимость, в отличие от здоровой привязанности, негативно влияет на психологическое состояние человека, препятствуя его личностному развитию и социализации.

Основываясь на имеющихся современных отечественных исследованиях, можно выделить три группы психологических механизмов формирования патологических зависимостей: первая группа состоит из нарушений личностного развития, вторая группа – это нарушение процесса адаптации и взаимоотношений

с окружающими. Как отмечают В.В. Аршинова и И.Б. Олехнович, сначала зависимое поведение проявляется как адаптация, затем переходящая в неадаптивные, а затем и в деструктивные формы поведения. По словам А.В. Смирнов, люди с зависимым типом агрегированной личности характеризуются социальным отчуждением, социальной самоизоляцией и восприятием общества как враждебной среды, что приводит к паразитическому, антиобщественному, криминальному взаимодействию с ним. Потеря способности выстраивать отношения с окружающей социальной реальностью порождает дисфункциональное взаимодействие с ней, проявляющееся в зависимом поведении [7, с. 66].

Третья группа – это особенность социального развития, культурный кризис.

Очень важно объединить усилия государства, правоохранительных органов, общественных организаций и образовательных учреждений – создать эффективную систему межведомственного взаимодействия, которая является основным звеном в комплексе мер по первичной профилактике аддиктивного поведения среди молодежи.

По словам Загвязинского В.И., профилактика – это комплекс социальных, психологических, медицинских и педагогических мероприятий, направленных на устранение воздействия негативных факторов социальной среды на личность с целью предотвращения отклонений в ее поведении [2, с. 274].

Профилактика предполагает изучение эффективных поведенческих стратегий: находить решения в критических ситуациях, уметь эффективно общаться, находить поддержку, уметь конструктивно мыслить, решать повседневные жизненные задачи. Также контроль над своими эмоциями и чувствами формирует у человека стрессоустойчивость, которая позволяет самостоятельно принимать правильные решения в ситуациях, связанных с предложением выбора образа жизни.

Однако очевидно, что профилактика даст мало результатов, если она будет направлена только на учащихся. Необходима работа не только с членами семьи, но и с учителями, направленная не только на получение профилактических знаний, но и

на то, чтобы они осознали свои личные и профессиональные смыслы, свои ресурсы и поведение.

В отечественной и зарубежной педагогике и психологии накоплен достаточный опыт изучения проблемы формирования здорового образа жизни в работах Н.М. Амосова (2009), В.И. Загвязинского (2005), П.В. Мартыненко, Ю.В. Валентик, Полесский В.А. (2008), Шелтон Дж.М. (2010) и др.

Анализ теоретических исследований и практической учебно-научной деятельности в аспекте разработанной проблемы показал, что на сегодняшний день проблема формирования здорового образа жизни студентов вузов является недостаточно изученной.

Нами было проведено исследование среди студентов Ивановского государственного университета по выявлению здорового образа жизни. Количество испытуемых – 64 человека (33 % мужчин, 67 % женщин). Возраст исследованных студентов составил: младше 20 лет – 72,9 %, каждый пятый студент в возрасте от 21 до 25 лет, менее 7 % – старше 25 лет. В качестве диагностического инструментария был использован метод анкетирования.

В ходе проведенного исследования подавляющее большинство студентов (82,6 %) стремятся к здоровому образу жизни, однако 17,4 % так не считают.

На вопрос «Каков уровень мотивации вести здоровый и безопасный образ жизни?» мнения респондентов распределились следующим образом: высокая – 44,7 %, средняя – 37,8 %, низкая – 17,5 %.

Об источниках получения информации о здоровом и безопасном образе жизни, студентам был задан вопрос: «Откуда вы чаще всего слышите о ЗОЖ?».

Анкетирование показало, что основную информацию о культуре здорового образа жизни, студенты получают из средств массовой информации. Такой источник не всегда является достоверным, поэтому стоит разобраться, каким образом высшее учебное заведение способно направить студентов на получение знаний о ведении здорового образа жизни. Ведь цель учебного заведения – растить физически и психически здоровых

специалистов, формировать у них убеждения в ценности здоровья и учить их ответственно относиться к собственному здоровью.

Основные причины, которые мешают вести здоровый образ жизни согласно исследованиям: занятость в учебном процессе (67,8 %), недостаток времени (5,3 %), нежелание заниматься этим (22,8 %), недостаток информации – 1,3 %, другие варианты – 2,8 %.

На вопрос «Как влияет учеба в вузе на состояние здоровья студентов?» Была дана следующая оценка: 38,7 % студентов считают, что организация учебного процесса в вузе позволяет сохранить здоровье, 22,3 % считают, что не позволяет, 39 % затрудняются ответить.

Среди опрошенных 31,6 % считают, что за период обучения в вузе у студентов происходит ухудшение здоровья, 52 % считают, что здоровье не ухудшается, 16,4 % затрудняются ответить.

Кроме того, студенты отметили, что на состояние здоровья негативно сказывается употребление табака, алкоголя и наркотиков, которые в студенческой среде остаются весьма актуальными. Курение сигарет широко распространено среди студентов образовательного учреждения: 85 % опрошенных имеют опыт курения сигарет, у 46 % студентов курение носило разовый характер. Употребление алкоголя также распространено. 95 % респондентов пробовали алкогольные напитки. Лишь 5 % из числа опрошенных дали ответ, что ни разу не употребляли спиртные напитки. Что касается наркотической зависимости, то среди опрошенных студентов университета (93,6 %) никогда не пробовали наркотические и токсичные вещества, в то время как (6,4 %) респондентов хотя бы раз, но попробовали наркотические средства.

На вопрос «Вызывает ли зависимость однократный прием наркотиков?» 26,4 % студентов считают, что однократный прием может вызвать зависимость, в то время как 9,7 % считают, что не вызывает, 63,9 % затруднились ответить.

По вопросу: «Где можно получить информацию о токсических и наркотических веществах?» 47,6 % студентов ответили

в интернете, 15,2 % от знакомых, 8,5 % из объявлений, 2,9 % из других источников, затруднились ответить 25,8 %.

Таким образом, в сфере образа жизни студентов существуют проблемы, которые ставят соответствующие задачи перед системой высшего образования. Важнейшей задачей является профилактическая работа.

По мнению О.А. Круковской, одним из эффективных подходов к профилактике аддиктивного поведения среди студентов является социально-педагогический, реализация которого предполагает формирование социально активной личности, устойчивой к негативному давлению окружающей среды.

Существуют основные виды профилактической работы: первичная, вторичная, третичная [2, с. 275].

Здоровье молодых людей во многом зависит от их образа жизни, в частности от их привычек. Полезные привычки способствуют формированию гармонично развитой личности, в то время как вредные препятствуют ее формированию. К вредным привычкам относятся нерациональный распорядок дня, нерациональное питание, низкая физическая активность. Но самыми вредными являются употребление наркотиков, курение, злоупотребление алкоголем. Эти привычки могут незаметно перерасти в порок, способный разрушить жизнь человека, что может даже привести к антиобщественному поведению.

Здоровый образ жизни является необходимым условием развития различных аспектов жизни человека, достижения активного старения и полной реализации социальных функций для активного участия в трудовых, общественных, семейных, бытовых, досуговых формах жизни.

Библиографический список

1. Аддиктивное поведение // Глоссарий. Психологический словарь. Режим доступа: <https://www.psychologies.ru/glossary/01/addiktivnoe-povedenie> (дата обращения: 05.02.2021).
2. Загвязинский В.И. Селиванова О.А. Социальная педагогика: учебник для бакалавров. М.: Юрайт, 2012. 405 с.

3. Змановская Е.В. Девиантология: психология отклоняющегося поведения. Санкт-Петербург: СПб государственный институт психологии и социальной работы, 2001. 7 с.

4. Кругляк Л. Свобода от зависимости. Что семья должна знать о наркотиках, компьютерных и азартных играх. СПб.: Весь, 2014. 448 с.

5. Олехнович И.Б. Зависимая личность и национальная безопасность / общ. ред. П.С. Самыгина. М.: Русайнс, 2016. 208 с.

6. Сирота Н.А., Ялтонский В.М. Эффективные программы профилактики зависимости от наркотиков и других форм зависимого поведения, М.: ООО Центр полиграфических услуг «Радуга», 2004. 192 с.

7. Степанова Н.А. Проблема зависимого поведения и его профилактики в отечественной психологической науке // Теоретическая и экспериментальная психология. 2017. № 1. Режим доступа: <https://cyberleninka.ru/article/n/problema-zavisimogo-povedeniya-i-ego-profilaktiki-v-otechestvennoy-psihologicheskoy-nauke> (дата обращения: 10.02.2021).

8. Широко С.М., Меркулова А.С. Личностные характеристики студентов, склонных к любовной аддикции // Личность в пространстве и времени. 2017. № 6. С. 157–163.

Информация об авторе / Information about the author

Ухова Татьяна Викторовна – аспирант по направлению подготовки 37.06.01 Психологические науки, Ивановский государственный университет, г. Иваново, Россия, ivan@mail.ru

Ukhova Tatiana Viktorovna – Postgraduate student in the field of training 37.06.01 Psychological Sciences, Ivanovo State University, Ivanovo, Russia, ivan@mail.ru

УДК 373.2
ББК 74.14

Е.В. Шакирова, С.В. Кузьмин
Ивановский государственный университет

РОДИТЕЛИ ДОШКОЛЬНИКОВ КАК ЦЕЛЕВАЯ АУДИТОРИЯ ОФИЦИАЛЬНОГО САЙТА ДЕТСКОГО САДА: АНАЛИЗ МНЕНИЙ

Аннотация. В статье представлены результаты исследования по изучению мнения родителей дошкольников Ивановской области как основных пользователей официального сайта детского сада. Выявлены ведущие интересы и потребности родителей по содержанию и информационному наполнению сайта дошкольной организации, обозначены перспективные направления для повышения привлекательности официального сайта детского сада для семей дошкольников.

Ключевые слова: детский сад, официальный сайт, дошкольное образование.

E.S. Vhakirova, S. V. Kuzmin
Ivanovo State University

PARENTS OF PRESCHOOL CHILDREN AS THE TARGET AUDIENCE OF THE OFFICIAL KINDERGARTEN WEBSITE: OPINION ANALYSIS

Annotation. The article presents the results of a study on the opinion of parents of preschool children of the Ivanovo region as the main users of the official website of the kindergarten. The leading interests and needs of parents on the content and information content of the preschool organization's website are identified, promising directions for increasing the attractiveness of the official kindergarten website for families of preschoolers are identified.

Keywords: kindergarten, official website, preschool education.

Современная дошкольная образовательная организация является не только местом осуществления присмотра и развития

ребенка, но и все активнее выступает в роли информационного ресурса. Это связано с тем, что родители дошкольников в настоящее время предпочитают получать информацию по вопросам воспитания детей на специализированных сайтах и интернет-форумах. Детским садам приходится конкурировать с электронными ресурсами, наполняя свои официальные сайты актуальной информацией, создавая сетевые сообщества и чаты для общения с родителями и оперативного решения текущих вопросов. Ведение новостной ленты сайта, редактирование на нем официальной информации, модерирование и сопровождение сетевых сообществ – эти и многие другие задачи становятся новыми вызовами для педагогических коллективов, превращаясь в дополнительную обязанность воспитателя, отнимая у него свободное или рабочее время [1; 2]. Важно установить, стоит ли педагогу отвлекаться на заполнение сайта, выкладывание новостей, создание регулярных фото и видеотчетов о проведенных занятиях и мероприятиях. Для этого необходимо понять, пользуются ли сайты детских садов популярностью у родителей, определить основные цели их обращения к сайту, а также основные вопросы родителей, которые они решают дистанционным путем. Данная информация позволит определить перспективы для развития официальных сайтов дошкольных образовательных организаций, выявить основные интересы родителей как посетителей сайта и дать рекомендации по наполнению информационных ресурсов детских садов.

В соответствии с определенным выше кругом вопросов нами была разработана электронная анкета для родителей дошкольников. В исследовании приняли участие 4748 родителей детей, посещающих дошкольные образовательные организации Ивановской области и города Иванова.

Анализируя полученные данные, отметим, что официальные сайты детских садов не вызывают интереса у большинства опрошенных родителей – 38 % респондентов посещают его раз в месяц и 34 % ответили, что не посещают этот сайт никогда. 21 % родителей указали, что заходят на сайт раз в неделю, 2 % – каждый день. Выбирая свой вариант ответа, респонденты чаще всего отмечали, что заходили на официальный сайт детского

сада только один раз перед поступлением туда своего ребенка. Кроме того, часть родителей ответили, что не могут сказать точно, как часто они заходят на сайт – частота их обращений зависит от возникающих потребностей в нужной информации (свежие фото, контакты руководителя и др.).

Исходя из полученных данных, можем выделить три основных информационных направления содержания официального сайта, которые наиболее интересны родителям дошкольников: важные объявления (1305 ответов), итоги занятий детей (1247 ответов) и свежие фотографии с занятий и игр (1077). Остальные варианты ответов были выбраны меньшим количеством респондентов: материалы с занятий для повторения дома хотят видеть на сайте 438 опрошенных родителей, меню детского сада интересует 281 человека, расписание занятий – 197 человек. Информационные приоритеты родителей дошкольников при посещении сайта детского сада обусловлены занятостью современных родителей, которые хотят распределять свое время и иметь заранее информацию о планируемых в детском саду мероприятиях и событиях, а также иметь возможность несколько раз обратиться к этой информации. В числе своих ответов некоторые респонденты указали, что хотели бы заранее («хотя бы за неделю») видеть на сайте даты и время проведения утренников и других мероприятий (родительских собраний, открытых занятий и т. д.). Желание родителей быть в курсе занятий с детьми, а также получать фотографии с них, объяснимы достаточной закрытостью дошкольных организаций, не дающей родителям возможности быть в курсе жизни детей в группе. Данная закрытость обусловлена объективными причинами – режим детей, санитарные нормы и т. д. Возможно, подробное освещение деятельности детей в детском саду посредством фотографий, коротких видеороликов позволит снизить напряженность родителей, которые волнуются за своих детей, а также показать, что в группе постоянно идет работа с дошкольниками.

Как показало проведенное исследование, большинство родителей судят о дошкольной организации по формальным сведениям – наличию специалистов (учитель-логопед, музыкальный руководитель и другие), уровне образования педагогов

и образовательной программе. Наименьшее количество родителей ответили, что при знакомстве с сайтом детского сада обратили внимание на содержание и частоту пополнения ленты новостей – 554 человека. Учитывая, что большинство опрошенных родителей выразили желание видеть на сайте свежие фотографии с игр и занятий, можно предположить, что новости официального сайта детского сада интересуют только в случае непосредственного участия в описываемом событии их ребенка. Это значит, что родители дошкольников не считают новости о событиях детского сада и фотографии игр и занятий детей показателем качества его работы. Многие респонденты указали, что при знакомстве с дошкольной организацией посредством официального сайта рассматривали фото воспитателей (1416 ответов) и искали фотографии групп (1167 ответов). Стоит отметить, что эта информация в большинстве случаев также является довольно формальной, поскольку фотографии, иллюстрирующие интерьер групп или представляющие педагогов, зачастую размещены на сайте с момента его создания и много лет не обновляются.

Как показали результаты анкетирования, для большинства родителей дошкольников выбор детского сада зависит от удобства его расположения и положительных отзывов родителей, чьи дети уже посещают эту организацию. Официальный сайт используется родителями не как средство выбора детского сада, а в качестве источника точной официальной информации о педагогическом составе и порядке организации образовательной деятельности.

Анализируя полученные результаты, можем сказать, что почти все родители дошкольников используют для общения с педагогом тот или иной дистанционный формат. Большая часть родителей, принявших участие в опросе ответили, что общаются с воспитателем посредством группового чата – 43 % и посредством личных сообщений – 41 %. Около 10 % предпочитают общение через странички в социальных сетях (личные страницы педагогов и официальные страницы групп детского сада). Только 7 % опрошенных родителей общаются с воспитателями вживую, решая все вопросы при личном контакте.

Больше всего респондентов волнует подготовка к утренникам, экскурсиям и другим детским событиям. Это направление чаще всего обсуждается родителями и в переписке с воспитателем (1684 ответа) и в групповых сообществах и чатах (1693 ответа). Популярность данной темы можно объяснить непосредственным участием родителей в подготовке мероприятий, их активной ролью в данных событиях – изготовление костюмов, разучивание стихов, сопровождение выездных мероприятий. Чаще всего респонденты сообщают, что обсуждают с воспитателем и другими родителями вопросы покупки подарков к утренникам (выбор наполнения, цена, организация закупки и транспортировки в детский сад). Эти направления тем обсуждений связаны с финансовыми вопросами, которые в качестве ведущих тем групповых чатов были выбраны 1641 человеком. С воспитателем подобные вопросы по переписке обсуждает только 543 человека. Значительное различие в количестве родителей, обсуждающих финансовые вопросы с воспитателем и друг с другом можно объяснить тем, что напрямую с педагогами группы по всем денежным вопросам общаются члены родительского комитета, которые доводят финансовую информацию до остальных родителей группы и организуют общие обсуждения. Второй по популярности темой общения с воспитателем оказались успехи ребенка на занятиях. 1199 родителей указали, что в личной переписке с педагогом обсуждают развитие своего ребенка, его успехи и продвижение. Интересно, что вопросы поведения ребенка обсуждают с воспитателями в переписке только 659 человек. Возможно, низкое количество выбравших этот вариант ответа связано с тем, что проблемы в поведении детей педагоги и родители предпочитают решать при личных встречах. Кроме перечисленных ответов, родители часто отвечали, что посредством переписки в мессенджерах сообщают воспитателю о посещаемости ребенка, чтобы он был своевременно снят с питания, если заболел, и поставлен на питание, если выходит с больничного. Эти сообщения связаны не столько с питанием, сколько с оплатой и финансовыми вопросами.

Обобщая данные, полученные в рамках анкетирования родителей, отметим, что официальный сайт детского сада не

пользуется популярностью у семей дошкольников, они редко его посещают и не считают возможным ориентироваться на его содержание при выборе образовательной организации для своего ребенка. Большинство родителей нуждается в непосредственном общении и обсуждении вопросов работы группы детского сада, для чего использует социальные сети и переписку в мессенджерах. В числе информационного наполнения сайта детского сада родителей, прежде всего, интересует достоверная официальная информация о графике работы организации, контактных данных руководителя, профессиональном уровне воспитателей, а также данные о развитии ребенка и содержании его образовательной деятельности. В качестве перспективных направлений для повышения привлекательности официального сайта детского сада для родителей можно выделить следующие:

- подробное информационное освещение образовательной деятельности детей (описание содержания занятий и фотографии с него);
- анонсирование событий, планируемых в детском саду – заблаговременное размещение на сайте объявлений о дате и времени утренника, открытого занятия, медицинского осмотра, фотографирования и других важных событий и мероприятий.

Библиографический список

1. Павлова Л.А., Вараксина О.В., Малышева Е.Л., Юрченко Л.И. Сайт детского сада и группы как форма социального партнерства дошкольного образовательного учреждения и семьи воспитанников // Педагогический опыт: от теории к практике: сборник материалов V Международной научно-практической конференции, г. Чебоксары, 30 апреля 2018 г. Чебоксары: Общество с ограниченной ответственностью «Центр научного сотрудничества "Интерактив плюс"», 2018. С. 171–174.
2. Семенова Т.А., Чугайнова О.Г. К вопросу об информационно-коммуникационной компетентности педагога дошкольного образования // Детский сад от А до Я. 2022. № 5. С. 81–91.

Информация об авторах / Information about the authors

Шакирова Елена Валерьевна – кандидат педагогических наук, доцент кафедры непрерывного психолого-педагогического образования, Ивановский государственный университет, г. Иваново, Россия, cuclitsa@mail.ru

Shakirova Elena Valerevna – PhD in Pedagogy, Department of Continuing Psychological and Pedagogical Education, Associate Professor, Ivanovo State University, Ivanovo, Russia, cuclitsa@mail.ru

Кузьмин Сергей Владимирович – кандидат педагогических наук, доцент, заведующий кафедрой непрерывного психолого-педагогического образования, Ивановский государственный университет, г. Иваново, Россия, skuzmin66@rambler.ru

Kuzmin Sergei Vladimirovich – PhD in Pedagogy, Associate Professor, Head of the Department of Continuing Psychological and Pedagogical Education, Ivanovo State University, Ivanovo, Russia, skuzmin66@rambler.ru

УДК 94
ББК63.3(0)4

Э.С. Варламычева

Ивановский государственный университет

ПРОБЛЕМА СМЕРТИ И БЕССМЕРТИЯ В ПРЕДСТАВЛЕНИЯХ МАГНА ФЕЛИКСА ЭННОДИЯ

Аннотация. В данной статье рассматриваются отдельные сочинения Магна Феликса Эннодия, анализ которых позволяет создать представления о взглядах, характерных для вполне определенного круга людей: галло-римских аристократов, в той или степени воспринявших христианство, но не отказавшихся от античной литературы и некоторых закрепленных в ней подходов. Считая смерть лишь завершением земного пути, Эннодий транслирует в своих сочинениях не только важность спасения души, но и особое внимание уделяет литературе и памяти как главным инструментам увековечивания человека в истории.

Ключевые слова: Эннодий, поздняя Античность, смерть и бессмертие, память, галло-римская аристократия.

E.S. Varlamycheva

Ivanovo State University

THE PROBLEM OF DEATH AND IMMORTALITY IN THE CONCEPTS OF MAGN FELIX ENNODIUS

Annotation. This article examines the individual works of Magna Felix Ennodius, the analysis of which allows us to create an idea of views that are characteristic of a very specific circle of people: Gallo-Roman aristocrats who embraced Christianity to a certain extent, but who did not abandon ancient literature and certain attitudes that were enshrined in it. Considering death as merely the end of the earthly journey, Ennodius broadcasts in his writings not only the importance of saving the soul, but also pays particular attention to literature and memory as the main tools for perpetuating the individual in history.

Keywords: Ennodius, Late Antiquity, death and immortality, memory, Gallo-Roman aristocracy.

В «Житии блаженного монаха Антония», написанном в 506 году по просьбе аббата Леринского монастыря Леонтия, его автор Эннодий (473/474–521 гг.), медиоланский диакон, а впоследствии епископ Тицина (Павии) и известный ритор начала VI века, дает неожиданную для священнослужителя характеристику посмертной судьбы праведника. Вопреки традиционным для христианства представлениям, касающимся вопроса смерти и бессмертия, ритор во вступлении к Житию рассуждает не о спасении души, а о людской славе и памяти, сохраненной в книгах, обращая при этом внимание на добродетельные поступки: «Не дано умереть [человеку] по истечении жизненного срока, если что-то из его светлых деяний будет сохранено для благотворного чтения» (*Ennod. Vita Ant. 1*). Ритор придает особое значение тем поступкам, которые совершал Антоний в течение своей праведной жизни, указывая при этом на то, что животворящей является «кончина тех, чья добропорядочность будет вверена книгам» (*Ennod. Vita Ant. 2*). Эти деяния особенно значимы тем, что они всегда отражались в «лучах всеобщего признания» (*Ennod. Vita Ant. 24*), при этом ни одно из них «не совершалось напоказ» (*Ennod. Vita Ant. 24*), и каждое было достойно фиксации в литературе и памяти.

Отметим также, что такое восприятие смерти и посмертной славы является весьма устойчивым в творчестве Магна Феликса Эннодия, оставившего глубокий след в истории, создав за свою жизнь порядка 500 сочинений самого разного жанра и назначения. Лучше всего это можно рассмотреть на основе материала эпитафий, изречений в стихотворной форме, сочиненных по случаю чьей-либо смерти и посвященных самым разным людям: мирянам и клирикам, мужчинам и женщинам; они вполне позволяют нам увидеть представления о смерти и посмертной славе галло-римского аристократа рубежа V–VI вв., принявшего священнический сан. При этом важно понять, что речь идет о представлениях, сформированных в обществе Италии, еще не расставшейся с античным наследием, в период во многом переломный и противоречивый. Мы рассмотрим лишь некоторые из эпитафий, написанных Эннодием: «*Epitafium Victoris episcopi Novariensis*» (*Ennod. Carm. II, 95*), «*Epitafium*

Eufemiae» (*Ennod. Carm. II, 130*), «*Epitafium domnae Dalmatiae*» (*Ennod. Carm. II, 148*), наконец, «*Epitafium hominis boni*» (*Ennod. Carm. II, 1*), которую можно рассматривать как «риторический образец», отражающий самые общие представления Эннодия о том, что в современном ему человеке благородного происхождения заслуживает посмертной славы.

Общий анализ эпитафий вполне естественно открывает в авторе не просто христианина, а, по выражению Стефани Кеннелл, джентльмена Церкви [6, p. 67]. Физическая смерть воспринимается им как переход к состоянию, где уже нет смерти. Как и в других латинских эпитафиях, у Эннодия главным движущим мотивом является постулат, восходящий к учению стоиков: смерть неизбежна, она – избавление от всех зол, судьбу изменить нельзя, и она неподвластна человеческой воле; смерть – единственное, чего человек не может избежать [2, с. 232]. Эта мысль стоиков облекается Эннодием в христианские одежды, который пишет, что «существует один путь – подчинение смерти, которая дана за преступления» (*Ennod. Carm. II, 148, 2*), смерть пришла в мир после преступления Адама и довлеет над человеком. Однако Эннодий в своих эпитафиях настаивает на том, что добродетели, проявленные человеком при жизни, позволяют преодолеть смерть: заслугами Далмации «была побеждена непокорная природа» (*Ennod. Carm. II, 148, 3*), Виктор, оправдывающий свое имя победителя, благодаря заслугам своим (*merita*) стоит «выше земель, омраченных греховным семенем» (*Ennod. Carm. II, 95, 1—2*). Противопоставляя небеса земле, ритор противопоставляет добродетели греху. Точно также противопоставляется участь тела, погребенного в могиле, и души, упокоившейся на небесах (*Ennod. Carm. II, 95, 6; Carm. II, 148, 1*). В то время, как тело «лежит в тесной могиле» (*Ennod. Carm. II, 1, 2*), душа, освободившись от оков его («*cassibus exutis*») (*Ennod. Carm. II, 95, 10*), будучи призванной на небеса, «кликнет в эфирной крепости» (*Ennod. Carm. II, 95, 7*).

Как уже было отмечено ранее, для Эннодия важны христианские добродетели, которыми наполнена жизнь героев его эпитафий вне зависимости от их принадлежности к той или иной социальной группе. Он, говоря о епископе Викторе и

называя его «наставником» обращает внимание на следующие добродетели христианской морали: «спокойный, терпеливый, пронзительный, провидящий» (*Ennod. Carm. II, 95, 5*). В своих немалочисленных эпитафиях, обращенных к женщинам, ритор хвалит тех из них, которые сумели сохранить целомудрие. Две девственницы, Далмация (*Ennod. Carm. II, 148*) и Мелисса (*Ennod. Carm. II, 6*), получают эпитафии, подчеркивающие их чистоту. Знатность предков первой из них дает возможность для пылкой параномазии, в то время как эпитафия, адресованная второй, проводит идею о том, что вся традиция похоронных обрядов должна быть отвергнута теперь, когда душа освобождена от греха и плоти [6, р. 67]. Проявления добродетелей остаются в памяти, не давая человеку навсегда исчезнуть [4, с. 52].

При этом Эннодий всякий раз подчеркивает, что земная слава, которую он формирует своими эпитафиями, связана не только с проявлением человеком собственно христианских добродетелей, но и с традиционными для римской аристократии качествами. В большинстве проанализированных нами эпитафий, Эннодий особую роль отводит аристократическим корням своих героев. Для ритора важна слава рода, которую сохранил и преумножил умерший, но при этом вовсе не знатность происхождения делает человека бессмертным, а личные достижения, в том числе на пути аскетизма: «солнцем стыда она [Далмация] превзошла свет [своего] рода» (*Ennod. Carm. II, 148, 7*). Магн Феликс Эннодий, также имея благородное происхождение, был убежден в том, что человек должен чтить свой род и сам исполнял долг родства, понимая насколько это важно в современном ему и претерпевавшем серьезные социокультурные изменения, мире. Об этом свидетельствует тот факт, что после переезда из Арелата, в котором он родился, Эннодий продолжал поддерживать контакты с его жителями, в частности с родственниками, причем достаточно активно. Из 297 своих писем тридцать четыре Эннодий адресует 19 галльским корреспондентам [5, с. 9].

Несмотря на то, что ритор дает наставления, касающиеся важности украшения жизни целомудрием и скромностью, которые не дают греху овладеть человеком, он, следуя традициям, характерным для провинциальных эпитафий, рисует женский

образ с чертами добродетелей римской матроны, имеющими морально-дидактическое значение [2, с. 234]. В эпитафии, которую Эннодий посвящает вдове Ефимии, он отмечает ее показательную способность вселять своей дочери любовь к Богу и воспевает в ней женские добродетели: «своим примером [Ефимия] показала дочери любовь к Богу» (*Ennod. Carm II, 130, 8*). Вероятно, Ефимия рано ушла из жизни, не успев передать всего того, чем сама была удостоена чести владеть [6, р. 67]. Познав радость супружества и горе вдовства, героиня эпитафии оставляет земной пример, но находит продолжение в своем ребенке и «живет после похорон в деяниях, ничего смертного в нравах не имея», превзойдя «могильные холмы» (*Ennod. Carm II, 130, 1—2*).

В эпитафии, посвященной «хорошему человеку», Эннодий демонстрирует вполне традиционный взгляд на смерть и, представляя перед читателем абстрактный образ, поднимает проблему ранней смерти. Эннодий пишет о вознесении души достойного человека: «Оставив на земле пример, восхищенный к звездам, сколь прекрасный путь показал он для исповедующих правду» (*Ennod. Carm. II, 1, 13—14*). Хотя слова о звездном небе подразумевают, что душа достигла вечных наград, они также подчеркивают мысль о разделении тела и души, которая представляет собой реальную нить языческой мысли, переработанную в христианскую доктрину [7, р. 166].

Помимо эпитафий для понимания позиции Эннодия в вопросе смерти и посмертной славы важное место занимают его гимны и эпиграммы, посвященные миланским епископам. Краткость статьи не позволяет нам проанализировать все эти гимны и эпиграммы, поэтому в качестве примера остановимся на текстах, посвященных Амвросию (эпиграмме и гимне). Оба сочинения уже были переведены и проанализированы В.М. Тюленевым [3], мы же остановимся лишь на некоторых аспектах. В этих текстах мы видим большое количество христианских образов: борьбу с собственными и чужими грехами: «силою меч обладает, рубчик и враг он пороков» (*Ennod. Op. 195 = Carm. II, 77*), гармонию слов и дел: «так поступал, как учил, отличаясь заслугами, честью...» (*Ennod. Op. 195 = Carm. II, 77*), отказ от земных удовольствий, когда епископ, «в плоти живя,

ничего не имел он от плоти» (*Ennod.* Op. 346 = *Carm.* I, 15). Как в эпиграмме, так и в гимне далеко не в последнюю очередь прославляются красноречие и ученость пастыря [3, с. 16]. Это вполне можно связать с веяниями эпохи, когда самым значимым в системе ценностей античной культуры было слово; высшим умением – красноречие [1, с. 10].

Эннодий славит Амвросия за то, что тот обессмертил в человеческой памяти мучеников, перенося при этом внимание с самого мученического подвига, на духовный смысл памяти о нем. Рассказ о мученичестве становится не менее важен, чем само мученичество; прославление мучеников обеспечивает земное бессмертие как им самим, так и певцу, чей литературный гений помогает обессмертить подвиг мучеников за веру [3, с. 17]. Воспроизводя образ святого, Эннодий вновь обращает внимание читателя на то, что, несмотря на физическую смерть, Амвросий продолжает жить и наставлять членов общины, представляя тем самым образ незримого небесного спутника, по-прежнему ведущего корабль своей церкви в спасительную гавань [3, с. 18]. Таким образом, Эннодий вносит свой существенный вклад в формирование памяти об Амвросии.

Стоящий на стыке античного и средневекового миров Магн Феликс Эннодий в своих представлениях о смерти и бессмертии, соединяет, таким образом, привычные для христианства идеи о спасении души человека посредством истинной веры и значимые для античной эпохи идеи о славе, которая обретается человеком благодаря оставленному им земному следу.

Библиографический список

1. Гаспаров М.Л. Поэзия риторического века // Поздняя латинская поэзия. М., 1982. С. 5–34.
2. Колосовская Ю.К. Римский провинциальный город, его идеология и культура // Культура древнего Рима: в 2 т. М., 1985. Т. 2. С. 167–257.
3. Тюленев В.М. Амвросий медиоланский в поэтическом осмыслении Эннодия // *Cursor Mundi: человек Античности, Средневековья и Возрождения*. 2022. № 13. С. 5–21.

4. Тюленев В.М. Эннодий. Амвросию и Беату / пер. с лат. и коммент. В. М. Тюленева // *Cursor Mundi: человек Античности, Средневековья и Возрождения*. 2014. № 6. С. 49–59.

5. Тюленев В.М. Между монастырем и миром: Эннодий о монашестве и аскезе // *Вестник Костромского государственного университета*. 2016. Т. 22. № 2. С. 9–13.

6. Garstad B. Review of Magnus Felix Ennodius: a gentleman of the church by S.A.H. Kennell. Ann Arbor: University of Michigan Press, 2000 // *Phoenix*. Vol. 56. 2002. P. 67.

7. Harper K. J. *Pauca tamen memorans: a selection of late antique epitaphs commemorating young women*: Diss., 2019. 203 p.

Информация об авторе / Information about the author

Варламычева Эльвира Степановна – студентка кафедры Всеобщей истории и международных отношений, Институт гуманитарных наук, Ивановский государственный университет, г. Иваново, Россия, elya.varlamycheva1101@mail.ru

Varlamycheva Elvira Stepanovna – Student at the Department of General History and International Relations, Institute of Humanities, Ivanovo State University, Ivanovo, Russia, elya.varlamycheva1101@mail.ru

УДК 272
ББК 63.3(2)6

Игумен Герман (Дворцов Г.И.)

Ивановский государственный университет

**НАЗАРЬЕВСКАЯ МОНАСТЫРСКАЯ
СЕЛЬСКОХОЗЯЙСТВЕННАЯ АРТЕЛЬ И МЕСТНЫЕ
ОРГАНЫ ВЛАСТИ В 1918–1924 ГГ.**

Аннотация. В статье на примере Назарьевской сельскохозяйственной артели (1918–1924 гг.) рассматриваются вопросы создания монастырских артелей и коммун в Советской России, их деятельности, количественного и качественного состава, состояние артельного хозяйства, причины и способы их ликвидации местными органами власти.

Ключевые слова: Российская Православная Церковь, Иваново-Вознесенская губерния, Лежнево, сельскохозяйственная артель, православный монастырь.

Abbot German (Dvortsov Grigory Ivanovich),

Ivanovo State University

**NAZARYEVSKAYA MONASTIC AGRICULTURAL ARTEL
AND LOCAL AUTHORITIES IN 1918–1924**

Annotation. Using the example of the Nazariev agricultural artel (1918–1924), the article discusses the creation of monastic artels and communes in Soviet Russia, their activities, quantitative and qualitative composition, the state of the artel economy, the causes and methods of their liquidation by local authorities.

Keywords: Russian Orthodox Church, Ivanovo-Voznesenskaya province, Lezhnevo, agricultural artel, Orthodox monastery.

Советское законодательство в 1918–1929 гг. допускало только одну легальную форму существования религиозных структур – формально децентрализованных «общин верующих»,

которые в большинстве своем являлись православными приходами. Исключением из этого утверждения является только регистрация в 1927 г. Временного Патриаршего Священного Синода при митрополите Сергии (Страгородском).

Отношения между православными общинами и местными органами власти регулировались Декретом СНК «О свободе совести, церковных и религиозных обществах» от 20.01.1918 г. [7, 373], инструкцией по его применению [11, 61] и другими подзаконными актами.

Но помимо приходов в Православной Церкви существовали монастыри. Декрет II Всероссийского съезда Советов «О земле» от 26.10.1917 г. постановил передать «земли удельные, монастырские и церковные со всем их живым и мертвым инвентарем, усадебными постройками и всеми принадлежностями» волостным земельным комитетам и уездным Советам крестьянских депутатов [7, 17]. Поэтому монастыри, находящиеся в сельской местности, с целью фактического сохранения хозяйства и образа жизни в 1918–1919 гг. регистрировались не только как «общины верующих», но и как сельскохозяйственные артели.

Вопросы, связанные с существованием монастырских сельскохозяйственных коммун и артелей, являются малоизученными и затронуты в небольшом количестве исследований Е.В. Андреевой [1], В.Ф. Зыбковца [8], О.Ю. Редькина [16], А.М. Смужева [17]. Проблемы их образования, существования и взаимоотношений с местными органами власти мы проследим на материалах существовавшей в 1918–1924 гг. Назарьевской сельскохозяйственной артели, созданной монахинями Свято-Никольского монастыря с. Назарьево Лежневской волости Тейковского уезда Иваново-Вознесенской губернии.

Свято-Никольская женская община возникла в 1898 г. при кладбищенской Никольской церкви с. Назарьево (сейчас – часть п. Лежнево). Рядом с ней к 1911 г. были выстроены величественный Покровский собор, кельи, многочисленные хозяйственные строения. В 1914 г. общине был присвоен статус монастыря. Настоятельницей общины, а затем и монастыря, в

1911 г. была назначена игуменья Валентина Васильевна Никешина (1862 г.р. – после 1930 г.).

Отвечая в 1924 г. на вопросы следователя, она рассказала, как создавалась Назарьевская сельхозартель: «После революции, в 1918 году нашу монастырскую общину хотели разрушить, но кто-то из Лежневского волисполкома, сейчас личность не помню, посоветовал нам создать сельскохозяйственную артель и жить при монастыре по старому. Мы так и сделали. Образовали сельскохозяйственную артель и остались жить все бывшие монахини при монастыре с использованием церквями монастыря по старому» [4, 94-А, об.].

В протоколе собрания монахинь Свято-Никольского женского монастыря от 24.10.1918 г. отмечалось, что артель создается ими «при участии члена Лежневского волостного земотдела Платона Николаевича Белякова, который был командирован Лежневским волостным земотделом организовать из монастыря Никольскую трудовую земледельческую артель». А сам П.Н. Беляков в протоколе расписался как «организатор артели» [2, 22–22, об.].

В марте 1919 г., при заключении типового договора с общиной верующих с. Назарьево (т. е. монахинями монастыря) на пользование храмами, Лежневский волисполком поставил знак равенства между монастырем и артелью: «Свято-Никольская обитель и она же Трудовая Артель» [4, 28]. При перерегистрации 1923 г. монастырская община именовалась «Свято-Николаевским Православным Христианским Обществом при селе Назарьево» [4, 27], без упоминания сельхозартели, что свидетельствует о юридическом разделении двух организаций – сельхозартели и православной общины несмотря на то, что они состояли из одних и тех же людей.

Необходимо отметить, что местные и губернские власти прекрасно понимали, что Назарьевская сельхозартель – в первую очередь монастырь, а лишь во вторую – сельскохозяйственное предприятие. Уже в 1919 г. в губернской газете «Рабочий край» публиковались заметки, враждебные по отношению к Назарьевской трудовой артели из-за ее монастырского уклада [12; 14]. Но и сами монахини не скрывали своего негативного

отношения к советской власти. «Рабочий край» обвинял их в распространении слухов об Антихристе, которым «выставляются большевики, не то Ленин, не то Троцкий». Также в вину им вменялось ознакомление населения с «толстой книгой... в которой собраны какие-то протоколы сионских мудрецов и разные предсказания» [15]. Настороженное отношение к Назарьевской сельхозартели сохранялось в течение всего периода ее существования.

Согласно смете, «Назарьевская трудовая земледельческая Коммунистическая артель» планировала в 1919 г. засеять злаками, овощами и кормовыми травами 80 десятин (87, 4 га) земли [2, 21]. Впрочем в Уставе артели, утвержденной 16.05.1919 г. коллегией Тейковского уездного земельного управления, была зафиксирована другая площадь артельной земли – 41 десятина (44,8 га) [2, 12; 2, 16–19, об.].

В пользовании артели в 1919 г. было 5 лошадей, 8 коров, 1 бык, 1 жеребенок, 4 телки. Помимо традиционных орудий сельскохозяйственного труда (4 плуга, 2 сохи, 6 борон, 25 кос и 40 серпов), у артели имелись сельскохозяйственные (жатка, молотилка, веялка) и бытовые (2 швейные и вязальная) машины. Артель пользовалась 33 зданиями (21 домом и 12 подсобными строениями) [2, 20], и состояла из 104 человек преимущественно трудоспособного возраста.

**Возрастной состав членов
Назарьевской сельскохозяйственной артели
(по состоянию на 26.06.1919 г.) [2, 13–14, об].**

Возраст	Количество
До 18	8
18–40	46
41–60	32
61–80	17
Более 81	1
ВСЕГО	104

Назарьевская артель была одной из крупнейших в Иваново-Вознесенской губернии. Так, например, трудовая артель «Единство» из числа рабочих и служащих Лежневской ману-

фактуры, в 1919 г. имела всего 2-х лошадей и состояла из 30 человек, которые занимались сельскохозяйственным трудом в свободное от основной работы время [13].

В связи с переходом Советского государства к новой экономической политике, 7.02.1922 г. Назарьевская сельскохозяйственная артель была зарегистрирована в Иваново-Вознесенском губернском подотделе сельского хозяйства, куда игумения Валентина (Никешина) направила доклад о положении дел. Земельные угодья артели с 1919 г. несколько уменьшились и составляли 37 десятин (40,3 га), включая землю под застройкой и огородами. При этом количество членов артели (монахинь и послушниц) практически не изменилось и составляло 100 человек, из которых 40 были уже не трудоспособного возраста. Количество «живого инвентаря» уменьшилось: у артели оставалось 4 рабочих лошади, 7 коров, 1 телка, 1 бык и 15 кур. Количество сельхозинвентаря осталось практически без изменений [2, 10]. Проверка «живого сельскохозяйственного имущества», проведенная сотрудниками Тейковской милиции 23.05.1924 г., показала такие же результаты [4, 53].

В марте 1922 г. игумения Валентина (Никешина) просила Губернское земельное управление зарегистрировать Устав артели 1918 г. и внести в него изменения, включив пункты о правах артели заключать сделки с частными предпринимателями, о правах членов артели на свободное распоряжение личным имуществом и проживание в «своих помещениях» даже в случае ее ликвидации. Устав с изменениями был беспрепятственно зарегистрирован Губернским земельным управлением в течение нескольких дней [2, 8–9].

15.03.1922 года игумения Валентина (Никешина) оказала сопротивление комиссии по изъятию ценностей из Никольского и Покровского храмов Никольского монастыря: допустила в свою приемную, где собрались члены комиссии, жителей села Назарьева, а затем обратилась к собравшейся на монастырском дворе многочисленной толпе народа с призывом защищать церковные святыни. В итоге население оказало физическое сопротивление работе комиссии, а сама игумения Валентина вскоре была арестована и содержалась в Тейковском арестантском

доме. 9.06.1922 г. выездная сессия Иваново-Вознесенского Губернского Революционного Трибунала в с. Лежневе приговорила ее к 3 годам заключения условно [6, 483–484, об.]. После судебного процесса игумения Валентина (Никешина) вернулась в с. Назарьево.

В 1922 г. в начался инспирированный органами ОГПУ обновленческий раскол. В условиях церковной неопределенности большинство монахинь – членов Назарьевской сельхозартели, поддержали каноническую власть Патриарха Тихона. В 1923 г. они, вместе с крестьянами Лежневской волости совершили многолюдный пеший 27-километровый поход в с. Кохму для встречи со священником Николаем Авдаковым, который активно боролся с обновленчеством [5, 30].

25.03.1924 г. бывшая монахиня Свято-Никольского монастыря Агриппина Симагина направила начальнику Тейковской уездной милиции письмо, в котором сообщала, что в 1922 г. игумения Валентина (Никешина) с помощью нескольких монахинь спрятала часть церковных ценностей за несколько недель до их изъятия государственной комиссией. При этом в письме указывалось, что ризничная монастыря – монахиня Антонина (Шигарева) отказалась участвовать в их сокрытии [4, 16–16, об.].

В ходе следствия по этому заявлению, игумения Валентина (Никешина) в мае 1924 г. была арестована губернским отделом ОГПУ, а Тейковское уездное земельное управление назначило на должность заведующей Назарьевской сельхозартелью Антонину Шигареву.

2.06.1924 г. в Тейковскую уездную милицию поступило письмо от, как она сама писала, «назначенной властями» заведующей Назарьевской трудовой артели Антонины Шигаревой и ее помощницы Тамары Шигаревой, в котором они сообщали, что руководство артели отказывается им подчиняться: казначей артели – Зинаида Никешина отказалась передавать им ключи от денежных средств и документацию, а Евдокия Горелова отказалась отдать им ключи от хлебного амбара. «Одним словом совершенно не хотят подчиняться гражданской власти, действуют по-прежнему самостоятельно. Вся Валентиновская стайка хочет

все держать в своих руках». Антонина и Тамара Шигаревы просили арестовать или немедленно удалить «всех злостных сторонниц Валентины» из Назарьевской артели и прилагали их список в количестве 10 человек [6, 461–462, об.].

Подобная жесткая позиция письма, возможно, связана с личным фактором. Антонина Яковлевна (1848 г.р.) и Тамара Архиповна Шигаревы (1876 г.р.) были родом из одного населенного пункта – с. Мучкай Борисоглебского уезда Тамбовской губернии, и с высокой степенью вероятности были родственницами [4, 16]. Родными сестрами были игуменья Валентина (Никешина) и казначей артели – монахиня Зинаида (Никешина) (1865 г.р.) [9; 10]. Поскольку Антонина Шигарева занимала третий по значимости пост в монастырской иерархии после игуменнии и казначеи, была старшей по возрасту, то после ареста игуменнии Валентины (Никешинной) она могла претендовать на должность игуменнии монастыря.

Учитывая скорость последующих событий, можно предположить, что это письмо было инспирировано руководством Губадмтдела или ОГПУ.

Уже через два дня – 4.06.1924 г. начальник Административного отдела Иваново-Вознесенского Губисполкома направил начальнику Тейковской уездной милиции предписание в двухнедельный срок произвести два расследования: 1) по культовому имуществу монастыря и, 2) имуществу сельскохозяйственной артели. При этом рекомендовалось отмечать не только недостачу имущества, но и его излишки, которые предписывалось трактовать как проявление бесхозяйственности [6, 468–468, об.]. Оба расследования велись параллельно друг другу.

13.06.1924 г. в Назарьевскую сельскохозяйственную общину прибыла комиссия под председательством начальника Тейковской уездной милиции Гужова. В ее состав входили представители Лежневской ячейки РКП(б) (М. Корнилов), Лежневского волисполкома (И. Калинин) и рабочих Лежневской фабрики (Рожков). Комиссия в первую очередь произвела проверку наличия церковного имущества [6, 462–464]. После этого храмы Назарьевского монастыря были опечатаны, причем в акте опечатывания в качестве представителя «религиозной общины»

расписалась Тамара Шигарева, которая стала заведующей артелью вместо своей престарелой родственницы [6, 461].

В течении последующих дней сотрудники Тейковской уездной милиции провели допросы 12 монахинь и священника Назарьевской общины А. Лебедева по вопросам сохранности культового имущества и сельхозинвентаря. Показания допрашиваемых выявили картину раскола общины и артели на две группы. Наиболее четко это проявилось в протоколе допроса священника А. Лебедева, который заявил, что монахини монастыря на него клеветают, так как «они – тихоновцы, а он – обновленец» [6, 477–478].

Предчувствуя опасность закрытия сельхозартели, 20 монахинь – сторонниц Тамары Шигаревой, именовавшие себя «рабочими», 15.06.1924 г. написали в Лежневский волисполком письмо в котором, указывали, что «ввиду ареста председательницы... артель не имеет трудоспособности и порядка», и просили «организовать артель на новых началах и избрать артельное Правление» из их числа и предоставить им новый договор [4, 13]. Однако, волисполком с ответом не торопился почти полтора месяца, собирая материалы для решения о закрытии артели.

19.06.1924 г. помощник начальника Тейковской уездной милиции на основании собранных документов составил Заключение, в котором обвинил председательницу артели Валентину (Никешину) в бесхозяйственности: ведении трехпольного севооборота, обнаруженных при осмотре ржавчине на сельхозмашинах и наличии «полуразрушенных построек» [6, 479].

Все документы произведенной проверки Губадмотдел направил 28.06.1924 г. в Иваново-Вознесенский губернский отдел ОГПУ. В сопроводительном письме отмечалось, что в производстве Губадмотдела имеется дело о бесхозяйственности в Назарьевской общине и существующей при ней сельскохозяйственной артели. Губадмотдел сообщал ОГПУ, что окончании расследования поставит перед Иваново-Вознесенским Губисполкомом вопрос о расторжении договора с Назарьевской общиной, закрытии сельхозартели и привлечении «виновных в бесхозяйственности», т. е. игумении Валентины (Никешинной), к уголовной ответственности [6, 466].

В ходе допроса, находящаяся в следственном изоляторе игумения Валентина (Никешина) 2.07.1924 г. дала показания относительно недостачи зафиксированного в описи 1918 г. артельного имущества – 3 сараев и 25 бревен. Виновной в растрате она себя не признала: бревна и 2 ветхих сарая в 1918–1919 гг. были распилены на дрова, а 1 сарай переоборудован в кузницу [6, 483–484, об.].

18.07.1924 г. в Тейковский земельный отдел поступило письмо от членов Назарьевской сельхозартели, в котором они жаловались на деятельность новой заведующей артелью – Тамары Шигаревой. По их словам, в течение 3 месяцев после ее назначения властями на эту должность в артели произошла «растрата хозяйства», нарушен порядок возделывания земли и сама Т. Шигарева не проводит общих собраний артели и не выслушивает дела ее членов [6, 470].

Уже на следующий день – 19 июля, Тамара Шигарева направила в Тейковскую уездную милицию встречное заявление, в котором обвиняла ряд членов артели – сторонниц игумении Валентины (Никешинной), в «распространении и укреплении Тихоновщины и других контрреволюционных вейний» и просила милицию принять меры к их выселению. К письму прилагался список из 17 лиц, которых предлагалось выселить [6, 485–486]. Однако, власти использовали рвение Тамары Шигаревой для достижения своей цели – разрушения Назарьевской артели и, затем, ликвидации православной общины.

Поскольку в бесхозяйственности обвинялась сельхозартель, к делу был подключен местный агроном Тимковский, который составил 21.07.1924 г. отзыв на ведение дел в артели. Примечательно, что в отзыве о сельскохозяйственных недостатках упоминалось только один раз: «нет даже травосеяния». Все остальное содержание этого документа носило политико-идеологический характер: «игумения арестована», в артели царит «дух порабощения по линии иерархии», «цель артели – сохранение монастырской общины» [2, 5–5, об.].

Все формулировки из отзыва агронома Тимковского вошли в постановление Президиума Лежневского волисполкома от 29.07.1924 г. об отказе Тамаре Шигаревой и другим

монахиням в организации Назарьевской сельхозартели «на новых началах». Отказано им было по следующим причинам: 1) «Назарьевская трудовая артель была организована с целью сохранения религиозной Монастырской Общины»; 2) «во главе артели стояла настоятельница монастыря»; 3) «в артели было полное порабощение по линии иерархии»; 4) «вообще монастырская артель является фикцией». Лежневский волисполком заявил, что «не допускает возможности дальнейшего существования Назарьевской артели на каких-бы то ни было началах». Завершалось постановление просьбой к Тейковскому уисполкому оставить волисполкому «для себя... часть мертвого и живого инвентаря» для создания Агроучастка [4, 12].

Заключение Тейковской уездной милиции от 19.06.1924 г., отзыв агронома Тимковского от 21.07.1924 г., постановление Президиума Лежневского волисполкома от 29.07.1924 г. были направлены из Тейковского уездного земельного управления – в губернское. На основании этих документов Иваново-Вознесенское губернское земельное управление 28.08.1924 г. обратилось в Президиум губисполкома с предложением ликвидировать Назарьевскую трудовую артель как бесхозяйственную, поскольку «она создана для сохранения монашеской общины», состоит из «служителей культа» и «живет на старых началах с полным порабощением высшей церковной иерархией низших служителей культа» [2, 4].

Согласно постановлению Президиума Иваново-Вознесенского губисполкома от 8.09.1924 г. Назарьевская сельскохозяйственная артель была ликвидирована, а ее имущество было разделено между Тейковским уездным земельным управлением, Агропунктом и Лежневским волисполкомом [3, 1].

Агроном Тимковский стал заведующим Агропунктом, созданном из земель и инвентаря закрытой артели. У него же хранились ключи от опечатанных Никольского и Покровского храмов. Дома, в которых ранее проживали монахини – бывшие работницы артели, были переданы Лежневскому волисполкому и в них были заселены рабочие Лежневской мануфактуры [4, 8].

2–3.10.1925 г. Иваново-Вознесенский Губернский суд провел процесс над В.В. Никешинной, А.Д. Востриковой,

Е.Ф. Дрондиной, А.Я. Шигаревой, Т.А. Шигаревой, священник А.П. Лебедевым в связи с сокрытием церковных ценностей в 1922 г. Поскольку значительная часть этих ценностей была обнаружена, приговоры были достаточно мягкие: игуменья Валентина (Никешина) была приговорена к 2 годам заключения условно, А.Д. Вострикову и Е.Ф. Дрондину приговорили к 1 году заключения условно. Сотрудничавшие с властями по делу Назарьевской сельскохозяйственной артели А.Я. Шигарева, Т.А. Шигарева, священник А.П. Лебедев были оправданы [4, 16–18, об.].

В опечатанных Никольском и Покровском храмах богослужение не возобновилось, а в конце 1925 г. они были переданы Лежневскому волисполкому «для организации культурно-просветительских учреждений для рабочих» [4, 3].

Таким образом, можно утверждать, что инициатива создания Назарьевской сельскохозяйственной артели в 1918 г. исходила именно от местных органов власти, которые, с одной стороны, исполняли требование декрета «О земле», а с другой – сохраняли достаточно мощное для волости и уезда сельскохозяйственное производство. Несмотря на свою уставную нерелигиозность, артель фактически представляла собой монастырское хозяйство, необходимое для существования православной общины монашествующих, что прекрасно понимали местные власти.

Спешное закрытие Назарьевской артели в 1924 г. имело как политико-идеологические, так и материальные причины. К первым, несомненно, можно отнести: 1) традиционно-консервативную, «тихоновскую» ориентацию Свято-Никольской общины; 2) особо не скрывавшееся отрицательное отношение к советской власти. Ко вторым относятся: 1) сокрытие в 1922 г. части церковных ценностей Свято-Никольского монастыря и их поиск в 1924 г., ставшие поводом для ареста игуменьи Валентины (Никешинной); 2) наличие у Назарьевской сельскохозяйственной артели большого количества недвижимого имущества и сельхозинвентаря, в изъятии которых был заинтересован Лежневский волисполком.

Власти для достижения своих целей – ликвидации Назарьевской сельхозартели и Свято-Никольской общины, активно

использовали неприязненные отношения и разногласия между монахинями.

Опыт по упразднению Свято-Никольской монашеской общины путем закрытия Назарьевской сельскохозяйственной артели, наработанный Иваново-Вознесенским Губернским Административным отделом, Тейковским уисполкомом и Лежневского волисполкомом, в последующие годы использовался местными органами власти в деле ликвидации монашеских общин на территории Иваново-Вознесенской губернии.

Библиографический список

1. Андреева Е.В. Монастыри Екатеринбургской епархии: административно-экономическое и социально-культурное развитие (1861–1935): автореф. дис. ... канд. ист. наук. 07.00.02. Екатеринбург. 2006.
2. ГАИО. Ф.Р-33, оп. 1, д. 275.
3. ГАИО. Ф.Р-33, оп. 1, д. 1119.
4. ГАИО. Ф.Р-33, оп. 1, д. 1811.
5. ГАИО. Ф.Р-63, оп. 2, д. 9.
6. ГАИО. Ф.Р-348, оп. 1, д. 49.
7. Декреты Советской власти. Т. 1. М., 1957.
8. Зыбковец В.Ф. Национализация монастырских имуществ в советской России (1917–1921 гг.). М., 1975.
9. Новомученики и Исповедники Русской Православной Церкви XX века. Никешина Валентина Васильевна. URL: http://kuz3.pstbi.ru/bin/nkws.exe/no_dbpath/ans/nm/?HYZ9EJxGHoxITcGZeU-yPn6p9XEo**. (дата обращения: 01.05.2023).
10. Новомученики и Исповедники Русской Православной Церкви XX века. Никешина Зинаида Васильевна. URL: http://kuz3.pstbi.ru/bin/nkws.exe/ans/nm/?HYZ9EJxGHoxITYZCF2JMTdG6XbuBe8eZu8Whc005e8qUe8GU668UsOWfv8KWfO**. (дата обращения: 01.05.2023).
11. Постановление НКЮ «О порядке проведения в жизнь декрета об отделении церкви от государства и школы от церкви» от 24 августа 1918 г. // Законодательство о религиозных культах. Сборник материалов и документов. М., 1967.
12. По нашему краю // Рабочий край, № 123 от 6.06.1919 г.
13. По нашему краю // Рабочий край, № 125 от 8.06.1919 г.
14. По нашему краю // Рабочий край, № 130 от 15.06.1919 г.
15. По нашему краю // Рабочий край, № 151 от 10.07.1919 г.

16. Редькина О.Ю. Сельскохозяйственные религиозные трудовые коллективы в 1917–1930-е гг.: на материалах европейской части РСФСР: дис. ... д-ра ист. наук: 07.00.02: Волгоград, 2004. 509 с. РГБ ОД, 71:05-7/181.

17. Смулов А.М. Русская Православная Церковь и ее монастыри: жизнь и данные статистики в миссионерском аспекте (конец XIX в. – 20-е гг. XX в.) М., 2019.

Информация об авторе / Information about the author

Игумен Герман (Дворцов Григорий Иванович) – аспирант, Ивановский государственный университет, г. Иваново, Россия, german1968@mail.ru

Abbot German (Dvortsov Grigory Ivanovich) – Postgraduate Student, Ivanovo State University, Ivanovo, Russia, german1968@mail.ru

УДК 908(470+571)

ББК 63.3(2)53

Ю.А. Ильин

Ивановский государственный университет

ДЕМОКРАТИЧЕСКАЯ ОБЩЕСТВЕННОСТЬ Г. ИВАНОВО-ВОЗНЕСЕНСКА В ПЕРИОД ФЕВРАЛЬСКОЙ РЕВОЛЮЦИИ (1917 Г.)

Аннотация. Статья рассматривает некоторые аспекты повседневной жизни демократической общности города в период Февральской революции: непримиримость радикальной части населения по отношению к имущим слоям, попытка последних сохранить гражданский мир, их благотворительная деятельность в сфере благоустройства и культуры г. Иваново-Вознесенска.

Ключевые слова: повседневная жизнь, демократическая общность, имущие слои, благоустройство, культура, Иваново-Вознесенск.

Yu.A. Ilyin

Ivanovo State University

THE DEMOCRATIC COMMUNITY OF IVANOVO-VOZNESENSK DURING THE FEBRUARY REVOLUTION (1917)

Annotation. The article examines some aspects of the daily life of the democratic public of the city during the February Revolution: the intransigence of the radical part of the population in relation to the propertied strata, the attempt of the latter to preserve civil peace, their charitable activities in the field of improvement and culture of Ivanovo-Voznesensk.

Keywords: everyday life, democratic society, propertied strata, landscaping, culture, Ivanovo-Voznesensk.

1917 г. лихолетьем прошелся по стране и, в частности, Иваново-Кинешемскому промышленному району: дважды сотрясались основы государственности и укладов жизни населения (начало 1917 г. – всеобщая экономическая стачка и приход Февраля, в конце – всеобщая экономическая, переросшая в

политическую стадию развития, забастовка и Октябрьский переворот в регионе). Между этими вехами прошли события, следствием которых был распад межрегиональных связей, толкавший экономику и социальную сферу к катастрофе и это на фоне набравшего обороты продовольственного кризиса: с 20 марта в городе началась выдача продовольственных карточек на муку, карточки на сахар были распределены ранее [21]. Но уже в начале мая 1917 г. в печати городской продовольственный комитет поместил объявление: «Запасы хлеба в городе на несколько дней. Необходим учет продовольствия силами уличных комитетов и городского продовольственного комитета» [3].

Особенность жизни населения Иваново-Вознесенска – доминирование политических форм ее проявления: рост классовых противоречий, оттеснение бывших «крестных отцов» фабричного центра в зону политического забвения, развенчание их статуса истинных правителей города и окраин в глазах местной общественности. Символически это проявилось в массовом переезде членов Общества фабрикантов и заводчиков Иваново-Вознесенского и Вичугско-Кинешемского районов (9 мая они слились в единую ассоциацию – Общество фабрикантов и заводчиков Иваново-Кинешемского промышленного района) в г. Москву.

«Классовой гангреной», прогрессирующей на всем протяжении 1917 г., был конфликт между предпринимателями и фабрично-заводскими рабочими по поводу условий заключения коллективного договора. В крайне обостренной форме он проявился в апреле – октябре 1917 г. В те дни имели место классовые вспышки ненависти к имущим слоям города во время первомайской демонстрации 18 апреля [1]; организованная местным Советом Р. и С.Д. обвинительная кампания против имущих слоев населения, что вызвало бойкот работы в городской думе Н.Г. Бурьлина, М.А. Полушкина, И.И. Власова (их заявление на заседании 25 апреля) [2]; срыв переговоров с фабрикантами в Москве (по вине рабочих представителей во главе с Н.А. Жиделевым) по условиям заключения коллективного договора 12–14 мая [5]; дерзкие нападки Н.А. Жиделева на предпринимателей района на митинге 14 мая [4]; требования руководителей рабочих к городской думе взять на себя финансирование деятельности большевистского Совета Р. и С.Д. (заседание

думы от 16 мая) [6]; конфликт рабочих фабрики Зубкова с ее владельцем по поводу увольнения неугодных им лиц администрации (23 мая) [7]; противостояние городского комитета общественных организаций (КОО) и Совета Р. и С.Д. по вопросу административного подчинения местной милиции и сметы на ее содержание (24 мая) [10]; конфликт КОО и Совета Р. и С.Д. с фабрикантом Гандуриным на почве учета мануфактуры на складах для обмена ее на хлеб с целью смягчения продовольственного кризиса в городе (12 июня) [11]; обыски на фабрике А.К. Гарелина (14 июня) [12]; решения органов местного самоуправления о сносе домовых пристроек Гандурина в связи с захватом им нескольких квадратных саженей городской земли, аналогичные требования предъявлялись и Д.Г. Бурьлину (16 июня) [13]; травля Советом Р. и С.Д. руководства Исполкома КОО вследствие заболлатирования их кандидата на выборах председателя исполкома КОО (21 июня) [14]; попытка Совета Р. и С.Д. взять власть в городе вооруженным путем 4 июля [15]; и, наконец, объявление центральным статочным комитетом Иваново-Кинешемского областного профсоюза текстилей всеобщей экономической стачки 21 октября в регионе [18].

Рост классовых и идейных противоречий, осложнявший тяготы повседневной жизни жителей, к тому же грозил финансовым дефолтом городской казне. Из журнала заседания думы от 30 мая 1917 г.: «<...> деньги нужны городу. Финансовые затруднения казначейства уже сказались на городской кассе: городская Управа до сих пор не получила из казны причитающиеся городу суммы на возмещение расходов по квартированию войск, содержание милиции, школ. Это может поставить нас в безвыходное положение» [8].

Какую позицию заняли промышленные и торговые круги Иваново-Вознесенского района в этой ситуации? Однозначно с пониманием подошли к данному вопросу. В доказательство приведем некоторые факты. 7 марта на устройство Народного Дворца Д.Г. и А.А. Бурьлины пожертвовали 50 000 рублей [19]. Из протокола собрания Совета Общества фабрикантов и заводчиков Иваново-Вознесенского района (от 10 марта 1917 г.): внести 100 000 рублей на помощь освобожденным политзаключенным и их семьям; 10 000 рублей – в Исполком Иваново-

Вознесенского революционного комитета общественной безопасности для оказания помощи лицам, выходящим из региона; к 1 мая внести 500 000 рублей на постройку «Дворца Свободы» (с библиотекой, залом для собраний, садом для народных гуляний) [20]. В газете «Известия Иваново-Вознесенского революционного комитета общественной безопасности (от 18 марта)» сообщалось, что М.С. Удин уже пожертвовал 100 000 рублей на «Дворец Свободы». А в газете «Иваново-Вознесенск» (от 14 мая) прошло сообщение о пожертвовании Н.Г. Бурьлиным на оборудование высшего начального училища двухэтажного дома, участка земли, 17 000 рублей на приспособление здания к учебным занятиям и 100 000 рублей облигациями «Займа Свободы». От Надежды Харлампиевны Бурьлиной поступило на нужды внешкольного образования 10 000 рублей. На заседании Иваново-Вознесенского городской думы (от 30 мая), где констатировалось тяжелое положение в городе, прозвучало заявление Ф.И. Ильинского о том, что местные торгово-промышленные круги уже проявили свою патриотичность в этом направлении и подписались на заем на сумму более 2 000 000 рублей [9]. А в номере газеты «Иваново-Вознесенск» за 11 июня сообщалось, что имущие слои населения подписались на военный «Займ Свободы» (под 5 % обеспечение в Иваново-Вознесенском отделении Государственного Банка) на сумму 2 500 000 рублей.

Судя по местной периодике, этот поток пожертвований со стороны имущих кругов города иссяк к началу лета 1917 г. Объяснялось это начавшейся по инициативе местного Совета Р. и С.Д. и партийной организацией большевиков кампанией обвинений и травли фабрикантов, заводчиков, торговцев, интеллигенции, о чем было уже сказано выше. Но даже в таких сложных условиях нагнетавшейся в рабочей среде вражды, Общество фабрикантов и заводчиков, мелких и средних промышленников (ремесленников), торговцев Иваново-Вознесенского района не отстранилось от культурных нужд города. К этому их побуждала и демократическая общественность, всерьез озабоченная бедственным положением эвакуированных в Иваново-Вознесенск учебных заведений: 1915 г. – Лодзинское мануфактурно-промышленное училище (с ремесленными классами, август

1916 г. – Седлицкий учительский институт (с подготовительными классами), 13 мая 1917 г. – Томашевское высшее начальное училище (с ремесленными классами). Все учреждения прибыли из Варшавского учебного округа Польши [22].

Наличная материально-техническая база местных учебных профессиональных заведений (низшее механико-техническое училище и школа колористов) к началу 1917 г. находилась в весьма плачевном состоянии, ибо из-за уплотнения (учащиеся Лодзинского училища занимались в вечернее время) интенсивно изнашивались ее здания и оборудование. Тем более положенные из центра финансовые дотации на содержание эвакуированных заведений приходили нерегулярно и были ниже сметных расходов. Прекратилось их финансирование и со стороны прежних попечителей и благотворителей в силу разрыва связей с Польшей. Да и финансовые возможности Иваново-Вознесенской думы к тому времени были весьма скромными.

Вопрос об эвакуированных и местных профессиональных учебных заведениях в 1917 г. интересный и малоизученный. В статье остановимся на периоде весны-лета 1917 г. При этом, сразу скажем, будем опираться на фактический материал, взятый из книги Е.И. Почиваловой и О.И. Койфмана «История становления высшей школы в Иваново-Вознесенске» (Иваново, 2010). Постараемся на основе ее выстроить логику развития событий вокруг этих профессиональных учебных заведений.

Приезд в 1915 г. известного в Российской империи Лодзинского мануфактурно-промышленного училища (повышенный тип средних профессиональных учебных заведений) был знаменательным событием для Иваново-Вознесенск. Желание общественности окончательно оставить его в нашем городе было единодушным. Но, по мнению авторов книги, училище «не имело положенного статуса, материальной поддержки города и перспектив» [30]. Оно испытывало большие трудности с восстановлением учебного процесса: работало во 2-ю смену в стенах здания местного низшего механико-технического училища [31]. Ему грозило растворение в структуре Иваново-Вознесенского низшего механико-технического училища и школы колористов (низший тип профессионального учреждения). На педагогиче-

ском совете училища (9 марта и 17 июня 1917 г.) было принято решение о преобразовании учебного заведения в Иваново-Вознесенское среднее мануфактурно-промышленное училище, куда бы вошли местные профессиональные школы низшего уровня [28]. Для этого требовалась серьезная финансовая поддержка со стороны Временного правительства, городской думы, общественности района, прежде всего Общества фабрикантов и заводчиков Иваново-Вознесенского района. Среднее профессиональное учебное заведение нуждалось в новом здании и соответствующем оборудовании для обеспечения учебного процесса. К лету 1917 г. это решение педсовета было подтверждено соединенным советом трех учебных заведений. 20 июня директор училища сообщил об этом директору Департамента профессионального образования Министерства народного просвещения письмом от 20 июня 1917 г. [24]. Просьба иваново-вознесенцев имела все шансы для положительного разрешения.

Можно предположить, что на фоне таких ожиданий подсуежилась и городская дума, которая внесла в повестку своего заседания от 27 июня вопрос о вспомоществовании первого в Иваново-Вознесенске среднего специального учебного заведения мануфактурного профиля.

Но в городе с августа 1916 г. ютилось и другое среднее учебное заведение – Седлицкий учительский институт. Его положение было еще более тяжелое. Он работал в крайне стесненных условиях: занимал дом Фроловой на Крутицкой улице. В отличии от Лодзинского училища у него не было влиятельного лобби в лице Общества фабриканты и заводчики Иваново-Вознесенского района, торговопромышленников, исполкома областного Иваново-Кинешемского Союза технических деятелей (ОБИКСТД), да и гласных городской думы и управы. Даже и конкурировать с Лодзинским мануфактурно-промышленным училищем у руководства Седлицкого учительского института (директор В.И. Покровский) не было желания. Ему было известно решение соединенного педагогического совещания трех профессионально-технических учебных заведений и содержание письма директора Лодзинского училища от 20 июня 1917 г. Совещание педагогического персонала и учащихся института (видимо, приуроченное к заседанию городской думы 27 июня)

приняло решение, озвученное В.И. Покровским в день заседания: «оставление института в Иваново-Вознесенске на бывшем совещании учительского персонала и учеников признано нежелательным, ввиду отсутствия данных рассчитывать на улучшение положения института в городе на ближайшие годы» [23]. Из развернувшихся после этого заявлений прений выяснилось, что ивановцы желали оставить учительский институт у себя в городе, изыскать финансирование под него, но пока предлагали лишь уплотнение института на базе существующей материально-технической базе начальных и высших начальных учебных заведений. Это расплывало структуру и делало невозможным восстановить учебный процесс. По ходатайству Седлицкого учительского института Министерство народного просвещения дало согласие на передислокацию учебного заведения в г. Новгород. 1 октября 1917 г. руководство института дало на это согласие. Общественность города тяжело восприняло эту новость, вина в происходящем гласных городской думы и имущие слои Иваново-Вознесенска [17].

Объяснить происшедшее можно тем, что в тот период местные власти и имущие слои города сконцентрировали свое внимание на устройстве Иваново-Вознесенского среднего профессионально-промышленного учебного заведения. Центральная власть мгновенно среагировала на эти запросы: было принято постановление Временного правительства о создании с 1 июля на базе существующих профессиональных школ и училищ единого Иваново-Вознесенского политехнического училища (с отделениями механическим, химическим, ткацким, колористическим; ремесленной школой по слесарно-механическому делу и с временным сохранением подготовительной школы из младших классов бывшего Лодзинского училища) [16].

Городская дума взяла под свой контроль процесс реорганизации Лодзинского училища, содействовала педагогическому коллективу в подготовке учебных планов и смет, необходимых для начала функционирования нового учебного заведения. На заседании от 8 августа 1917 г. она приняла соответствующее постановление, а 2 сентября на адрес Департамента профессионального образования Министерства народного просвещения отправила письмо с сопроводительными учебными планами и

сметами. Уже 22 сентября Департамент прислал сообщение «о переводе на осуществление означенных мероприятий Министерством народного просвещения потребного кредита в распоряжении директора Иваново-Вознесенского политехнического училища» [29].

Отдавая должное органам местного самоуправления в положительном разрешении данного вопроса, все же отметим, что немалый вклад в его разрешение внесли Общества фабрикантов и заводчиков, торговопромышленников Иваново-Вознесенского района. Особо отметим филантропическую деятельность Н.Г. Бурьлина и Д.Г. Бурьлина. На заседании думы 27 июня Д.Г. Бурьлин заявил, что «местные промышленные круги всегда охотно шли навстречу делу просвещения в городе, что они приветствуют идею о создании объединенного среднего политехникума» [27]. А затем добавил, что от имени Товарищества Мануфактур Д.Г. Бурьлина, а при его несогласии, лично от себя обещает пожертвовать 50 000 рублей, как только начнется постройка здания для техникума [25]. Отметим и филантропическую деятельность Н.Г. Бурьлина.

Неоценимый вклад в это культурное начинание внес истинный патриот города, известный гуманист и просветитель И.И. Власов. Он был важным связующим звеном между городской думой, где занимал должность товарища председателя училищной комиссии, и вышеуказанными обществами (являлся одновременно их членом). Немаловажная деталь: директор Лодзинского мануфактурно-промышленного училища по приезду в г. Иваново-Вознесенск нашел приют в доме И.И. Власова. Своей тонкой дипломатией именно он сподвиг И. Сикору на инициирование принятия педагогическим советом училища решений (от 9 марта и 17 апреля) об окончательном оставлении учебного заведения в Иваново-Вознесенске [26].

Наконец-то в городе появилось полнокровное среднее техническое учебное заведение текстильного профиля. Приходится это начинание на период Февральской революции. Учреждение такого типа школы в скором будущем увеличит шансы на успех в ходе организации в Иваново-Вознесенске высшего технического училища мануфактурного профиля в ипостаси Иваново-Вознесенского политехнического института.

Библиографический список

1. Иваново-Вознесенск. 1917. 20 апреля.
2. Там же. 27 апреля.
3. Там же. 6 мая.
4. Там же. 16 мая.
5. Там же. 18 мая.
6. Там же.
7. Там же. 24 мая.
8. Там же. 4 июня.
9. Там же.
10. Там же. 13 июня.
11. Там же.
12. Там же. 15 июня.
13. Там же. 17 июня.
14. Там же. 22 июня.
15. Там же. 8 июля.
16. Там же. 30 сентября (13 октября).
17. Там же. 1 (14 октября).
18. Там же. 26 октября.
19. Известия Иваново-Вознесенского революционного комитета общественной безопасности. 1917. 12 марта.
20. Там же.
21. Там же. 19 марта, 31 марта.
22. Почивалова Е.И., Койфман О.И. История становления высшей школы в Иваново-Вознесенске. Иваново, 2010. С. 18, 36.
23. Там же. С. 36.
24. Там же. С. 37.
25. Там же.
26. Там же.
27. Там же.
28. Там же. С. 36–37.
29. Там же. С. 38.
30. Там же. С. 39.
31. Там же.

Информация об авторе / Information about the author

Ильин Юрий Александрович – доктор исторических наук, профессор кафедры истории России, Ивановский государственный университет, г. Иваново, ilyin37@mail.ru

Ilyin Yuri Alexandrovich – Doctor of Historical Sciences, Professor of the Department of Russian History, Ivanovo State University, Ivanovo, ilyin37@mail.ru

УДК 94(470):336.712
ББК 63.3(2)53-201

Т.А. Ковров, В.С. Околотин
Ивановский государственный университет

**УЧАСТИЕ ПРЕДСТАВИТЕЛЕЙ УЧРЕЖДЕНИЙ
МЕЛКОГО КРЕДИТА И КООПЕРАЦИИ
В ДЕЯТЕЛЬНОСТИ УЧЁТНО-ССУДНЫХ КОМИТЕТОВ
ПРИ ОТДЕЛЕНИЯХ ГОСБАНКА
(НА ПРИМЕРЕ ВЛАДИМИРСКОЙ, КОСТРОМСКОЙ
И ЯРОСЛАВСКОЙ ГУБЕРНИЙ)**

Аннотация. Статья посвящена исследованию участия представителей учреждений мелкого кредита и кооперации в деятельности учётно-ссудных комитетов при отделениях Государственного банка. Внимание акцентируется на причинах приглашения компетентных в вопросах кооперации лиц в состав учётно-ссудных комитетов при местных учреждениях Госбанка. Называются фамилии членов комитета по вопросам кооперации, упоминается их сословная принадлежность, приводятся отдельные биографические сведения.

Ключевые слова: Государственный банк, Иваново-Вознесенск, Кострома, Ярославль, Рыбинск, отделение банка, учётно-ссудный комитет, мелкий кредит, кооперация.

T.A. Kovrov, V.S. Okolotin
Ivanovo State University

**THE PARTICIPATION OF REPRESENTATIVES OF SMALL
CREDIT INSTITUTIONS AND COOPERATIONS IN THE
ACTIVITIES OF ACCOUNTING AND LOAN COMMITTEES
AT THE BRANCHES OF THE STATE BANK
(ON THE EXAMPLE OF VLADIMIR, KOSTROMA
AND YAROSLAVL PROVINCES)**

Annotation. The article is devoted to the study of the participation of representatives of small credit and cooperation in the activities of accounting and loan committees at the branches of the State Bank. The attention is

focused on the reasons for inviting persons competent in matters of cooperation to the accounting and loan committees at local institutions of the State Bank. The names of the members of the committee on cooperation issues are called, their class affiliation is mentioned, some biographical information is given.

Keywords: the State Bank, Ivanovo-Voznesensk, Kostroma, Yaroslavl, Rybinsk the branch of the Bank, the accounting and loan committee, the small credit, the cooperation.

В сентябре 1904 г. при Государственном банке Российской империи было создано «управление по делам мелкого кредита, на которое был возложен контроль за местными учреждениями, получившими право осуществлять операции по мелкому кредитованию» [3, с. 21]. С 1905 г. в стране начался процесс создания система учреждений мелкого кредита, а с 1910-х гг. – и кооперативных организаций, охвативший к середине 1910-х гг. территорию почти всей Империи. Следствием этого было изменение социального состава учётно-ссудных комитетов, образованных при местных отделениях Госбанка. В частности, комитетов при отделениях Госбанка Владимирской, Костромской и Ярославской губерний. Данный тезис можно подтвердить анализом архивных данных.

В материалах РГИА и соответствующих областных архивов сохранились сведения о составе комитетов, учреждённых при отделениях Госбанка вышеназванных 3-х губерний. Изучение материалов позволяет сделать вывод, что не во всех банковских отделениях в комитетах было создано ведомство по делам мелкого кредита и кооперации. Зато в тех отделениях банка, в комитетах при которых такое ведомство имело место быть, в состав комитетов активно вовлекались компетентные в вопросах мелкого кредита и кооперации лица. Это было характерно для комитетов при Иваново-Вознесенском (Владимирской губернии), Костромском (Костромской губернии), Ярославском и Рыбинском (Ярославской губернии) банковских отделениях. Приведём по несколько примеров:

Учётно-ссудный комитет при Иваново-Вознесенском отделении Госбанка. С момента учреждения в 1886 г. в комитете действовало только ведомство по торгово-промышленным

кредитам, что обуславливалось текстильно-промышленным и фабричным уклоном экономики Иваново-Вознесенска. Однако к концу 1900-х гг. и в этом регионе началось развитие учреждений мелкого кредита и кооперативных организаций. В соответствии с растущей потребностью в информации о состоянии данных учреждений и мелкого кредита в целом в комитет при отделении банка стали приглашать лиц, опытных в сфере мелкого кредита и кооперации.

Первым таким предпринимателем, который стал курировать вопросы мелкого кредита в комитете, стал крестьянин с. Васильевское Шуйского уезда Владимирской губернии И.А. Козлов. В личном архивном деле Козлова сохранились сведения о нём: И.А. Козлов, «крестьянин, торгующий по свидетельству. Член-учредитель и председатель совета Васильевского кредитного товарищества, гласный земской управы. Состоит корреспондентом “Вестника финансов”. Торговля в с. Васильевском Шуйского уезда скобяным товаром, хлебным и мануфактур. Имеет химический завод. Весьма осведомлён в вопросах экономических. Знает положение дел на месте и находится в курсе его дел, и можно ожидать особенно полезных сведений по делам мелкого кредита. Торговля производится совместно с братом, в розницу. Имущественное состояние заключается и в наличных денежных средствах, товаре и землях разных угодий в Шуйском, Вязниковском и Юрьеveckом уездах. Дело находится в хорошем состоянии. Вполне безупречен. Пользуется доверием общества. Обладает разносторонней осведомлённостью в сфере торговой жизни провинции и в сфере земской деятельности» [1, ф. 15, оп. 1, д. 195, л. 18 об. – 19].

В формуляре о службе Козлова имеется датированная «10 сентября 1909 г. запись об утверждении министром финансов членом комитета по делам мелкого кредита на 2-хлетие» [1, ф. 15, оп. 1, д. 195, л. 2]. Впоследствии полномочия Козлова по этой должности были продлены министром финансов «15 октября 1912 г.» [1, ф. 15, оп. 1, д. 195, л. 2]. Спустя 2 года, к сожалению, Козлов выбыл из состава комитета ввиду редкого посещения заседаний.

После выбытия Козлова управляющим отделением оперативно был найден новый подходящий кандидат в члены комитета по мелкому кредиту – агроном из мещанского сословия Шуи В.И. Машеров. В личном деле Машерова имеется информация о нём: В.И. Машеров, «мещанин, коллежский регистратор, агроном Шуйского уездного земства, Владимирской губернии. Полезных сведений можно ожидать как по своей специальности агронома, так и вообще по сельскому хозяйству, ибо, часто посещая селения, ознакомился с положением крестьянских нужд, так как он состоит на службе в земстве района отделения более 6 лет» [1, ф. 15, оп. 2, д. 104, л. 18 об. – 19].

«4 августа 1915 г. товарищем министра финансов Машеров был утверждён членом комитета по мелкому кредиту на 2-хлетний срок» [1, ф. 15, оп. 2, д. 104, л. 24], о чём в формулярном списке Машерова значится запись.

Таким образом, среди комитетов, учреждённых при отделениях Госбанка Владимирской губернии, ведомство по мелкому кредиту было лишь в комитете при Иваново-Вознесенском отделении. В комитетах при других отделениях банка Владимирской губернии – во Владимире и Муроме – данное ведомство отсутствовало. Вероятно, из-за сосредоточения учреждений мелкого кредита именно в районе деятельности Иваново-Вознесенского отделения. В пользу такого предположения может свидетельствовать содержание письма управляющего отделением Госбанку от 11 августа 1909 г., в котором управляющий подчёркивал, что «развитие учреждений мелкого кредита в районе отделения принимает настолько широкие размеры, что осведомлённость об экономическом положении района является необходимым условием правильной и планомерной работы в этой области. Для достижения этого требуется необходимым иметь в составе членов комитета лицо, располагающее достаточной осведомлённостью о жизни провинции» [1, ф. 15, оп. 1, д. 195, л. 17].

Учётно-ссудный комитет при Костромском отделении Госбанка. С начала своей деятельности в 1885 г. в комитете функционировало лишь торгово-промышленное ведомство, что объяснялось особенностями экономического развития Костромы

и её уезда. С 1893 г. в комитете заработало ведомство по сельскохозяйственным кредитам, что было следствием изменений в политике Госбанка (включением в перечень операций банка выдачи ссуд под сельскохозяйственную продукцию), закреплённых Уставом банка 1894 г.

Постепенно ответвления сети учреждений по мелкому кредиту и кооперации достигли Костромской губернии. В связи с чем в 1908 г. в комитете при местном отделении банка появилось соответствующее ведомство и сформировался состав, курирующий вышеозначенные вопросы.

Из материалов РГИА и ГАКО следует, что по делам мелкого кредита в комитете при Костромском отделении в разные годы числились три местных землевладельца из дворянского сословия: С.И. Бирюков, Б.Н. Зузин и И.А. Трухин. Для выяснения дат и причин их утверждения в комитете по мелкому кредиту обратимся к материалам архивных дел названных лиц.

И.А. Трухин, «дворянин. Занимает должность постоянного члена Костромского губернского присутствия. Торговлей не занимается. Имеет 715 десятин земли в Костромском уезде. Отлично знаком с губернией и с населением. Пользуется вполне заслуженной прекрасной репутацией» [5, ф. 587, оп. 41, д. 1060, л. 79 об. – 80].

Б.Н. Зузин, «потомственный дворянин. Занимает должность председателя Костромской губернской земской управы. Торговлей не занимается. Имеет 750 десятин земли в Костромском уезде и губернии. Хорошо знаком с положением дела местных землевладельцев, человек беспристрастный, весьма самостоятельный и пользующийся общим доверием» [5, ф. 587, оп. 41, д. 1060, л. 22 об. – 23].

С.И. Бирюков, «дворянин, действительный статский советник, Костромской губернский предводитель дворянства. Занимается сельским хозяйством в своём имении. Особенно полезных советов и указаний можно ожидать по делам сельских хозяев и по мелкому кредиту. Вполне заслуженно пользуется прекрасной репутацией. Человек беспристрастный. Отлично знаком с губернией и её населением» [2, ф. 253, оп. 1, д. 113, л. 2 об. – 3].

В формулярах Зузина и Трухина значится отметка «от 6 марта 1908 г. об утверждении членами комитета при Костромском отделении Госбанка по делам мелкого кредита» [2, ф. 253, оп. 1, д. 872, л. 13; 5, ф. 587, оп. 41, д. 1060, л. 74]. Важно дополнить, что эти двое дворян уже на протяжении нескольких лет состояли в комитете по сельскохозяйственным кредитам, а с марта 1908 г. стали курировать в комитете и вопросы по мелкому кредиту. Относительно С.И. Бирюкова стоит упомянуть, что он с 1896 по 1905 г. состоял в комитете также по сельскохозяйственному ведомству, а «с 3 июля 1914 г. стал совмещать должности члена комитета по сельскохозяйственным и мелкому кредиту» [2, ф. 253, оп. 1, д. 113, л. 20, 25], о чём свидетельствуют данные его формуляра о службе.

Можно предположить, что, начиная с 1908 г., и до 1914 г. включительно на территории Костромской губернии сеть учреждений мелкого кредита активно развивалась, вследствие чего возникла необходимость пополнить состав комитета новым лицом, компетентным в данной отрасли.

Учётно-ссудный комитет при Ярославском отделении Госбанка. С самых первых лет начала действий Ярославского отделения банка (вторая половина 1860-х гг.) при нём был образован учётно-ссудный комитет. На протяжении нескольких десятилетий в комитете действовало только торгово-промышленное ведомство, что объяснялось развитием различных отраслей торговли и промышленности в зоне действий Ярославского отделения. К концу 1880-х гг. в комитете появилось сельскохозяйственное ведомство в связи с расширением круга действий Госбанка.

По сравнению с Иваново-Вознесенским и Костромским отделениями, появление в комитете при Ярославском отделении ведомства по мелкому кредиту и кооперации произошло позднее – в середине 1910-х гг. – и было следствием новых изменений в политике Госбанка. Данный тезис можно подтвердить материалами, сохранившимся в фондах РГИА. В частности, датированным мартом 1915 г. донесением министра финансов Госбанку, в котором говорилось «о необходимости установить непосредственную связь Госбанка с народными кооперативными

учреждениями путём включения в состав членов комитетов при местных банковских учреждениях представителей местных кооперативных учреждений как центральных, так и союзных организаций: кредитных, потребительских, производительных и других» [4, ф. 587, оп. 41, д. 2812, л. 3].

Ознакомившись с донесением министра финансов, Госбанк направил управляющим всех местных банковских учреждений особое отношение, в котором «предложил управляющим войти в соглашение с соответствующими местными организациями о выборе от 2-х до 4-х кандидатов в зависимости от числа и мощности этих местных организаций, и представить установленным порядком намеченных кандидатов на утверждение совета банка» [4, ф. 587, оп. 41, д. 2812, л. 3].

В ответ на это предложение управляющий Ярославским отделением в апреле 1915 г. направил ответ Госбанку о том, что «представители местных кооперативных организаций желают включить в состав комитета при отделении не 4-х, а 12 своих представителей, в целях установления равновесия с представителями торговли, и ходатайствуют об утверждении в спешном порядке, с правом решающего голоса, для участия в заседании комитета, назначенном на 15 апреля, по вопросу о кредитовании местного кредитного союза пока 9 нижеследующих лиц: председатель Ярославского кредитного союза В.И. Андрианов, член правления Ярославского кредитного союза А.П. Соколов, член совета Ярославского кредитного союза С.А. Кунин, председатель Ярославского союза потребительских обществ П.К. Дешеулин, член правления Ярославского союза потребительских обществ В.А. Тимофеевский, служащий Ярославского союза потребительских обществ П.А. Виноградов, председатель Борисоглебского объединения всех видов кооперации В.А. Ногтев, председатель Великосельского объединения И.Д. Голубев, председатель Пречистенского объединения Г.А. Набатов» [4, ф. 587, оп. 41, д. 2812, л. 3 об.].

К сожалению, в архивных материалах РГИА и ГАЯО отсутствуют подробные сведения о вышеперечисленных деятелях. Однако даже на основании самого факта приглашения в комитет таких лиц можно делать вывод, что в середине 1910-х гг. началась практика утверждения в состав комитетов при отделениях

Госбанка специалистов по кредитной кооперации. И Ярославское отделение банка стало одним из первых, в котором вопрос пополнения комитета при отделении такими лицами был поставлен управляющим на повестку дня.

Учётно-ссудный комитет при Рыбинском отделении Госбанка. С первого же года открытия действий Рыбинского банковского отделения (1869 г.) в нём была открыта учётная операция и был учреждён учётно-ссудный комитет. На протяжении нескольких десятков лет комитет был представлен лишь торгово-промышленным ведомством вследствие высокой степени развития в Рыбинске и его уезде промышленности и торговли, в первую очередь, хлебной отрасли. К середине 1890-х гг., вследствие нововведений нового банковского Устава, в комитете при Рыбинском отделении открылось ведомство по сельскохозяйственному кредитованию и сформировался состав из нескольких сельских хозяев – представителей дворянского сословия.

По сравнению с тремя затрагиваемыми в данной статье комитетами при отделениях Госбанка, в состав комитета при Рыбинском отделении представителей кооперативных учреждений стали приглашать лишь в 1917 г. (после Февральской, но до Октябрьской революций – *Т. К., В. О.*). Об этом свидетельствуют архивные документы, сохранившиеся в фондах Рыбинского филиала ГАЯО. В частности, в них значится, что «26 мая 1917 г. министром финансов в должности члена комитета при Рыбинском отделении банка был утверждён И.К. Слышков, председатель правления Рыбинского союза кредитных и ссудо-сберегательных товариществ» [5, ф. 23, оп. 2, д. 227, л. 5 об., 7], а «22 июня того же года – члены правления Рыбинского товарищества кооперативов К.М. Одинцов и член правления Рыбинского товарищества кооперативов И.Г. Сельчугов» [5, ф. 23, оп. 2, д. 168, л. 3 об., 5; д. 230, л. 1 об., 3].

В целом в 1917 г. в состав комитета при Рыбинском отделении банка стали приглашать известных опытностью в кооперативной сфере жителей Рыбинска.

Таким образом, с 1905 г. на территории Империи стала развиваться сеть учреждений мелкого кредита, а с 1910-х гг. и кредитный организаций, что отразилось на социальном составе

учётно-ссудных комитетов при отдельных отделениях Госбанка. Так, с конца 1900-х гг. в состав комитетов при Иваново-Вознесенском и Костромском отделениях стали приглашать сведущих по делам мелкого кредита представителей разных сословий: дворянского, мещанского, крестьянского. А с середины 1910-х гг. вследствие очередных изменений в политике Госбанка появилась тенденция к утверждению в комитеты при банковских учреждениях компетентных в вопросах кооперации представителей разных сословий. В частности, в комитеты при Ярославском и Рыбинском отделениях банка.

Библиографический список

1. Государственный архив Ивановской области (ГАИО).
2. Государственный архив Костромской области (ГАКО).
3. Околотин В.С. История Государственного банка на Ивановской земле. 1886–2006. Годы. События. Люди. Иваново. 2006. 480 с.
4. Российский государственный исторический архив (РГИА).
5. Филиал Государственного архива Ярославской области в городе Рыбинске (Рбф ГАЯО).

Информация об авторах / Information about the authors

Ковров Тимур Артушевич – аспирант кафедры истории России, Ивановский государственный университет, г. Иваново, Россия, covrov.t@yandex.ru

Kovrov Timur Artushevich – Postgraduate student of the department of Russian history, Ivanovo State University, Ivanovo, Russia, covrov.t@yandex.ru

Околотин Владимир Сергеевич – доктор исторических наук, профессор, заведующий кафедрой истории России, Ивановский государственный университет, г. Иваново, Россия, okolotin.vladimir@yandex.ru

Okolotin Vladimir Sergeevich – Doctor of Historical Sciences, Professor, the Head of the Department of Russian History, Ivanovo State University, Ivanovo, Russia, okolotin.vladimir@yandex.ru

УДК 908
ББК 63.3(2)614

Д.Е. Комолов

Ивановский государственный университет

**МАТЕРИАЛЬНОЕ СТИМУЛИРОВАНИЕ РАБОТНИКОВ
ПРЕДПРИЯТИЙ 2-ГО ИВАНОВСКОГО
ГОСУДАРСТВЕННОГО ХЛОПЧАТУБУМАЖНОГО
ТРЕСТА: ПРЕДПОСЫЛКИ, МЕРОПРИЯТИЯ И ИТОГИ
(1931–1938 ГГ.)**

Аннотация. В статье рассматриваются основные меры по увеличению заработной платы работников предприятий 2-го Ивановского государственного хлопчатобумажного треста со стороны центральных органов управления промышленностью и аппарата правления треста. Автор освещает вопросы соотношения уровней заработной платы основных категорий работников предприятий треста.

Ключевые слова: текстильная промышленность, индустриализация, трест, рабочий, заработная плата.

D.E. Komolov

Ivanovo State University

**FINANCIAL INCENTIVES FOR EMPLOYEES
OF ENTERPRISES OF THE 2ND IVANOV STATE
COTTON TRUST: PREREQUISITES, ACTIVITIES
AND RESULTS (1931–1938)**

Annotation. The article discusses the main measures to increase the wages of employees of the enterprises of the 2nd Ivanovo State Cotton Trust by the central authorities of industry and the apparatus of the board of the trust. The author highlights the issues of the ratio of wage levels of the main categories of employees of the enterprises of the trust.

Keywords: textile industry, industrialization, trust, worker, wage.

Материальное стимулирование рабочих, инженерно-технических работников (далее – ИТР) и служащих основных предприятий треста является важнейшим направлением в дея-

тельности руководства 2-го Ивановского государственного хлопчатобумажного треста (далее – 2-й Ивгострест) в рассматриваемый период. Можно выделить несколько этапов в развитии данного процесса: 1) период второй половины 1931–1934 гг., 2) 1935–1938 гг.

Начало первого периода в развитии данного процесса ознаменовалась рядом событий социально-экономического характера. Так, весной – осенью 1931 года в стране началась коренная перестройка всей системы управления текстильной отраслью: происходит ликвидация трестов, основанных на принципе коммерческого расчёта и им на смену приходят тресты, главной базой которых становится плановая система – командно-административный хозрасчёт.

В связи с указанной реструктуризацией текстильной отрасли во вновь созданных хлопчатобумажных трестах особую роль начинают играть процессы оптимизации производственных предприятий, основной задачей которых стало снижение себестоимости выпускаемой продукции, в том числе, за счёт снижения уровня заработной платы их работников или просто заморозки её роста. Данные мероприятия существенным образом повлияли на экономическое положение работников предприятий, в том числе и изучаемого нами треста.

Помимо вышесказанного весной 1931 года в рамках проводимой Наркомфином СССР налоговой реформы, для всех предприятий текстильной промышленности был установлен фиксированный процент отчислений в государственный бюджет с годового оборота (36,7 % для предприятий хлопчатобумажной отрасли. – *Прим.*) [5], что, как мы можем предположить, также существенным образом повлияло на ситуацию с изменением уровня заработной платы как простых кадровых рабочих предприятий хлопчатобумажных трестов, так и их служащих и персонала ИТР. Благодаря такому «выкачиванию» прибыли из промышленности страны, у хозяйственных объединений (трестов) попросту не оставалось свободных средств, которые они могли пустить на увеличение уровня заработной платы своих работников.

Указанные проблемы не обошли стороной и изучаемый нами трест. Фактически, к концу 1931 года, его рабочие, были поставлены центральной властью в жесточайшие финансовые рамки. Однако, последней каплей, переполнившей чашу терпения текстильщиков Ивановской промышленной области стали действия местных властей г. Вичуги, которые в апреле 1932 года резко снизили нормы выдачи хлеба рабочим-хлопчатобумажникам, что повлекло за собой всеобщую вичугскую стачку, к которой присоединилось значительное количество текстильщиков нашего края [4]. По всей видимости, это событие и стало поворотным в изменении политики государства по отношению к рабочему классу. Мы можем предположить, что именно после этого события ситуация с заработной платой рабочих начинает меняться в лучшую сторону.

Уже 1 октября 1932 года выходит Постановление Политбюро ЦК ВКП(б) «О повышении заработной платы в текстильной промышленности» [6]. В постановлении отмечались, в частности, значительное отставание в заработной плате рабочих, подмастерьев и ИТР в текстильной промышленности от других отраслей промышленности и недочёты в существующей тарифной системе, заключающиеся в наличии элементов уравнительности, в неправильной тарификации ведущих профессий. Было признано необходимым произвести повышение заработной платы с 1 октября 1932 г. для рабочих, подмастерьев, ИТР текстильной промышленности в среднем на 15,9 % [6]. Мы можем предположить, что данное постановление носило больше политический характер, чем экономический, поскольку оно вступило в силу сразу же после его принятия, а изменения в систему оплаты труда вносились именно в начале нового 1932/1933 хозяйственного года.

Следуя вышеуказанному постановлению, в основу построения тарифных справочников было положено увеличение разрывов в соотношении заработной платы между квалифицированными и неквалифицированными группами рабочих, выделение ведущих профессий и особенно ответственных групп рабочих, служащих и ИТР в производстве [6].

Таблица 1

**Уровень заработной платы на предприятиях 2-го Ивгостреста
в период ноябрь 1931 – ноябрь 1932 г. [1, л. 354]**

Показатели	Ноябрь 1931 г.	Ноябрь 1932 г.	Прирост, %
Средняя заработная плата кадрового рабочего (в рублях):			
1) годовая	782,56	966,06	+23,4
2) дневная	3,06	3,78	+23,5
3) часовая	0,41	0,49	+19,5
Средняя годовая заработная плата (в рублях):			
Обучающегося рабочего	-	489	+100,0
Ученика	415	471,72	+13,6
Работника младшего обслуживающего персонала (МОП)	699,01	765,09	+9,4
Служащего (без ИТР)	1343,96	1590,27	+18,3
ИТР	2396,26	3291,72	+37,4
Прирост средней годовой заработной платы всех категорий работников (%)	+33,6		

Как видно из таблицы 1, наиболее высокие зарплаты были у ИТР треста. Это был квалифицированный персонал с необходимым средним и высшим техническим образованием. Их зарплаты превышали зарплаты простых рабочих в среднем в три раза. В дальнейшие годы (а особенно после 1935 года. – *Прим.*) руководство треста будет стараться несколько нивелировать эту разницу, постепенно увеличивая зарплату простых рабочих.

Также, анализируя данные, приведённые в таблице, мы можем сделать вывод, что правление изучаемого нами треста в период октября – ноября 1932 года в вопросах роста уровня заработной платы действовало в рамках вышеуказанного постановления Политбюро ЦК ВКП(б). По большинству групп работников был достигнут указанный в постановлении процент прироста в 15,9 %, а прирост среднегодовой заработной платы всех категорий работников предприятий треста и вовсе составил 33,6 %.

В период 1933–1934 гг. уровень заработной платы также продолжал увеличиваться (об этом будет сказано ниже. – *Прим.*).

Второй период в решении вопроса материального стимулирования работников треста ознаменовался началом массового внедрения сдельной системы оплаты труда в 1935 году [2, л. 62]. Как указывалось в годовом отчёте треста за 1935 год, это в основном шло за счёт перевода на сдельную оплату рабочих механико-ремонтных цехов. То есть, по всей видимости, дирекция треста пыталась апробировать на них данную систему, чтобы затем перевести на неё всех рабочих основных профессий [2, л. 64].

Перевод рабочих основных профессий на сдельную оплату труда начался с 1936 года. Данный процесс также затронул и работников, бывших на повременной оплате (ИТР и служащие. – *Прим.*) [2, л. 68]. Уже к январю 1938 года процент сдельщиков составлял порядка 86,3 % от общего количества работающих на предприятиях 2-го Ивгостреста (для сравнения, в декабре 1932 года их количество составляло всего 19,2 %. – *Прим.*) [3, л. 70].

Таблица 2

**Среднемесячная зарплата в 1932–1937 гг.
(среди сотрудников предприятий треста) [3, л. 71]**

	1932 г.	1933 г.	1934 г.	1935 г.	1936 г.	1937 г.
Рабочие						
Среднемесячный заработок (руб.)	80,90	100,50	125,20	165,50	193,10	201,40
Среднемесячный заработок (%)	100,0	124,2	154,8	204,6	238,7	248,9
ИТР						
Среднемесячный заработок (руб.)	277,60	311,90	339,70	413,80	498,50	543,00
Среднемесячный заработок (%)	100,0	112,4	122,4	149,1	179,6	195,6
Служащие						
Среднемесячный заработок (руб.)	129,60	152,50	172,90	186,00	205,90	214,70
Среднемесячный заработок (%)	100,0	117,7	133,4	143,5	158,9	165,7
Среднемесячный заработок всех категорий работников (руб.)	162,7	188,3	212,6	255,1	299,2	319,7

Из приведённой таблицы 2 видно, что среднемесячный заработок всех работающих на предприятиях 2-го Ивгостреста возрастал с каждым годом. Более всего увеличилась заработная плата простых рабочих. По отношению к 1932 году, в 1937 году её уровень вырос почти в 2,5 раза.

Таким образом, в отношении вопроса материального стимулирования на предприятиях 2-го Ивгостреста, необходимо сделать вывод о том, что в период 1935 – сентября 1938 гг. оно было выведено на совершенно новый количественный и качественный уровень. С введением сдельной системы оплаты труда, а также благодаря начавшемуся стахановскому движению, рабочие получили возможность устанавливать для себя повышенные нормы выработки продукции, что в конечном итоге могло привести к существенному увеличению уровня их заработной платы. Теперь рабочие не были заложниками прогрессивной почасовой оплаты, как это было в период 1931–1934 гг. Теперь зарплаты рабочих зависели не от количества отработанных часов, а от количества и, главное, уровня качества выпуска готовой продукции. Именно постоянно повышающиеся ставки заработной платы за повышаемые нормы выработки и позволили им, особенно в 1935–1936 гг., выполнять и перевыполнять планы по производству и выпуску готовой продукции.

Библиографический список

1. ГАИО. Ф. 1684. Оп. 4. Д. 91.
2. ГАИО. Ф. 1684. Оп. 4. Д. 324.
3. ГАИО. Ф. 1684. Оп. 4. Д. 390.
4. Околотин В.С. Кризис пролетарской диктатуры в апреле 1932 года // Вестник Ивановского государственного университета. 2012. № 4 (12). URL: <https://cyberleninka.ru/article/n/krizis-proletarskoj-diktatury-v-aprele-1932-g-v-ipo-i-ego-posledstviya/viewer> (дата обращения: 18.05.2023).
5. Околотин В.С. Реализация налоговой реформы в 1930–1932 годах. По материалам Московской и Ивановской промышленной областей // Обозреватель. 2015. № 3 (302). URL: <https://i-sng.ru/pdf/2180/34767-3302-03-2015.pdf> (дата обращения: 22.05.2023).
6. О повышении заработной платы в текстильной промышленности. (Утверждено Политбюро ЦК ВКП(б) 1.X.1932 года). Приложение.

ние № 6 к п. 28/8 пр. ПБ № 118. URL: <https://istmat.org/node/57601> (дата обращения: 20.05.2023).

Информация об авторе / Information about the author

Комолов Денис Евгеньевич – аспирант кафедры истории России, Ивановский государственный университет, г. Иваново, Россия, komolov.denis2014@yandex.ru

Komolov Denis Evgenievich – Postgraduate student of the Department of Russian History, Ivanovo State University, Ivanovo, Russia, komolov.denis2014@yandex.ru

УДК 929.6
ББК 63.215(2)-2

А.А. Корников

Ивановский государственный университет

СТАРИННАЯ ГЕРАЛЬДИКА КАЛУЖСКОЙ ГУБЕРНИИ: ИСТОРИЯ ПРОИСХОЖДЕНИЯ И СИМВОЛИКА

Аннотация. Рассматривается история и происхождение старинных гербов Калужской губернии с XVIII века до 1917 года. Анализируется символика и происхождение эмблем отдельных гербов региона. Показывается процесс разработки, утверждения уездных гербов, выделяются основные группы этих гербов, приводятся их количественные показатели. Устанавливается преемственность в развитии дореволюционных гербов Калужской губернии и гербов современных гербов Калужской области.

Ключевые слова: Калужская губерния, геральдика, уездные гербы, эмблематика, символика, исторические традиции, муниципальные образования.

A.A. Kornikov

Ivanovo State University

ANCIENT HERALDRY OF KALUGA PROVINCE: HISTORY OF ORIGIN AND SYMBOLISM

Annotation. The history and origin of the ancient coats of arms of the Kaluga province from the XVIII century to 1917 are considered. The symbolism and origin of the emblems of individual coats of arms of the region are analyzed. The process of development and approval of county coats of arms is shown, the main groups of these coats of arms are distinguished, their quantitative indicators are given. Continuity is established in the development of the pre-revolutionary coats of arms of the Kaluga province and the coats of arms of the modern coats of arms of the Kaluga region.

Keywords: Kaluga province, heraldry, county coats of arms, emblematic, symbolism, historical traditions, municipalities.

Одними из интереснейших источников по отечественной истории являются гербы – эмблематические изображения, составленные по определённым правилам и утверждённые верховной властью. Губернские, областные, уездные и городские гербы рассказывают об истории данных территорий, местных промыслах и ремеслах, их географическом положении, о происхождении их названий.

Целью данной статьи является анализ развития геральдики Калужской губернии от момента зарождения отечественной геральдики в XVIII веке и до 1917 года. Под старинными гербами края мы понимаем совокупность гербов административно-территориальных единиц региона, существовавших в XVIII – начале XX в. В частности, будут поставлены следующие задачи. Во-первых, показать истоки калужской геральдики. Во-вторых, дать оценку её развития в дореволюционный период. В-третьих, показать её влияние на современную геральдику Калужской области.

Идея составить герб Калуги появилась еще в начале XVIII века. Об этом говорит запрос товарища герольдмейстера Ф. Санти в местную канцелярию [4, с. 10–11]. Можно отметить, что еще в 1774 году, то есть до создания Калужского наместничества, неизвестное частное лицо по собственной инициативе составило проект гербов для ряда подмосковных городов. Среди них были проекты гербов Боровска, Малоярославца, позднее, вошедших в Калужскую губернию. Однако ни один из этих проектов не был использован Герольдмейстерской конторой при составлении калужских гербов [5, с. 77–99]. Об отсутствии какой-то местной эмблемы символизирующей Калугу до 1777 года, свидетельствует тот факт, что в качестве клейма на золотых и серебряных изделиях городских мастеров использовался двуглавый орел (общегосударственная эмблема) с буквами «Г.К.» – город Калуга [8, с. 15].

Официальное утверждение калужского герба, а также других гербов региона происходит в связи с реформой административно-территориального управления России конца XVIII в., в ходе которой началось массовое создание символов для российских городов. Начало реформы ознаменовалось правительственным указом 7 ноября 1775 «Учреждение для управления

губерний Всероссийской империи» [6, с. 229]. Одновременно с созданием губерний и утверждением в них определенного количества уездов вводится практика утверждения для них уездных гербов.

Первая серия гербов была разработана для Калужской губернии. Именным данным указом от 24 августа 1776 г. была образована Калужская губерния из 12 уездов [6, с. 408]. Указом 26 октября 1776 г. губерния была преобразована в Калужское наместничество, вновь преобразованное в губернию в 1796 году [6, с. 438]. На основании высочайше утвержденного 10 апреля 1777 г. Екатериной II доклада Сената были утверждены 12 гербов наместничества [6, с. 510]. В докладе отмечалось, что «по приказанию Сената герольдмейстером Щербатовым для оных (уездных городов – *А. К.*) гербы сочинены». М.М. Щербатов (1733–1790) историк, публицист занимал должность герольдмейстера с 1771 года по 1777 год. К 1777 году у него был достаточно большой опыт практической геральдики. В частности в 1775 году он составил по заданию Военной коллегии знаменный гербовник, который вошел в историю под название «гербовника Щербатова» и включал в себя 35 рисунков и описаний гербов [9, с. 101]. Товарищем (заместителем) герольдмейстера в рассматриваемый период был надворный советник И.И. Энден. Должность живописного мастера занимал А.Н. Бутковский, ему помогали художники И. Шаврин и А. Шерстнев. Именно этот коллектив разработал гербы Калужского наместничества.

Калужские гербы были созданы по простой схеме – в гербовый щит помещалась та или иная эмблема, без деления щита на части. С 1778 г. по предложению И.И. Эндена, начиная с утверждения гербов Ярославского наместничества, схема гербов уездных городов изменилась. В верхнюю часть стали включать герб (или часть герба) губернии [6, с. 743].

Калужский герб имел следующее описание: «На голубом поле горизонтально извитый серебряный перекид, (пояс. – *А. К.*) означающий реку Оку, протекающую возле сего города, и верхней части щита Императорская золотая корона в знак знаменитости, которую он чрез нынешнее учреждение Губернии от Монаршей милости получил» [6, с. 510].

В остальных гербах Калужского наместничества были изображены: у города Боровска – в серебряном поле червлёное сердце с крестом в середине; Козельска – в червленом поле накрест расположенные пять серебряных щитов с черными крестами и четыре золотые креста; Лихвинска – горностаевый лев с золотым мечом и серебряным щитом; Малоярославца – в серебряном поле восстающий черный медведь, держащий секиру, окруженный багряной, зубцеватой опушкой; Медыни – в голубом поле золотые пчелы; Мещовска – в зеленом поле три золотых колоса; Мосальска – в серебряном поле черный орел, увенчанный княжескою короною, с золотым крестом в левых когтях, а в правых червлёный щит с княжескою короною увенчанный с золотой литерой «М»; Одоевска – черный одноглавый орел с золотым крестом и золотым титлом вверху; Перемышля – в голубом поле серебряный волнистый пояс по обеим сторонам два золотых снопа; Серпейска – в зеленом поле два серебряных серпа; Тарусы – в серебряном поле голубой волнистый пояс. Интересно отметить, что в двух калужских гербах используется геральдическая фигура названная «зубцеватой опушкой» (зубовидная кайма). В российских территориальных гербах она нигде больше не встречается.

В 1777 году из Калужского наместничества в Тульское был передан Одоевский уезд. В этом же году в Калужском наместничестве был образован Жиздринский уезд. 8 марта 1778 г. на основании подписанного Екатериной II доклада Сената был утвержден герб города Жиздры. Данный герб уездного города Калужского наместничества был утвержден вместе с 11 гербами Тульского наместничества [6, с. 598–600]. Герб имел следующее описание: «Щит серебряный горизонтальною извившеюся голубою полосою полосами разрезан на двое и сверху сходящуюся полосою такого же цвета впадающую в сию, между сих полос вверху две, а внизу одна связка дров, перевязанные златыми веревками. Все сие изображает, что река Жиздра, тут впадающая в реку Оку, служит к доставлению великого числа лесу и дров во многие уезды».

В 1797 году Серпейский, Малоярославецкий и Лихвинский уезды были упразднены. В 1802 году Лихвинский и Малояросла-

вещкий уезды были восстановлены. В 1840 году статус безуездного города получают Сухиничи. Сенатским указом 19 декабря 1842 г. «О гербах городов Петропавловска, Сухиничи, Пятигорска, Кизляра и Моздока» был утвержден герб Сухиничей. Он имел следующее описание: «Щит разделен на две половины: в верхней герб Калужской губернии, а в нижней в голубом поле торговые весы и под ними в горизонтальном положении две бочки» [7, с. 230]. Таким образом, герб Сухиничей стал на тот момент единственным гербом в Калужской губернии, созданным по схеме барона И.И. Эндена. В некоторых работах встречается также упоминание о гербе города Воротынска, утвержденном якобы 28 июня 1864 [2, с. 22]. Однако данный факт не подтверждается соответствующими законодательными источниками.

Таким образом, геральдическое пространство Калужской губернии в период с конца XVIII века до начала XX включало 14 гербов: губернский, 11 уездных городов и два безуездных (Серпейск, Сухиничи). Для геральдики Калужской губернии характерно доминирование эмблем, показывающих развитие различных отраслей сельского хозяйства и промыслов на территории уездов: Жиздра – лесозаготовки; Мещовск и Перемышль – зерновое производство; Сухиничи – торговля. Можно отметить также, что среди гербов региона есть уездные гербы имеющие гласный характер: на гербе города Серпейск изображены серпы, на гербе Медыни – пчелы. Отличительной чертой геральдики губернии является наличие достаточно большого количества гербов, отразивших историческое прошлое края. Так герб Боровска напоминает о героической гибели князя Михаила Константиновича Волконского в сражении с войсками Лжедмитрия II в 1610 году. Герб Козельска рассказывает о мужестве жителей этого города во время нашествия монголов в 1238 году. Горностаевый лев Лихвина (с 1945 года Чекалин) показывает ту роль, которую город с 1565 года играл, входя в Засечную черту. Еще одной характерной чертой геральдики края является, то, что в ней нашло отражение расположение губернии в бассейне реки Оки. Это и серебряные волнистые пояса в гербах Калуги, Перемышля, Жиздры и лазоревый волнистый столб в гербе Тарусы. Интересно то, что в геральдике губернии встречается редкое для территориальной геральдики отражение родовой геральдики.

Герб Мосальска в основном повторяет герб князей Кольцовых-Мосальских [4, с. 9–10]. С образованием губернии герб города Калуги стал губернским, вплоть до 1878 года, когда был утверждён новый губернский герб. В 1850–1880-е в России проводилась масштабная реформа, изменившая внешний вид многих территориальных гербов. 5 июля 1878 г. был высочайше утверждён новый герб Калужской губернии: «В зеленом щите серебряный волнообразный пояс, увенчанный золотою Императорскою короною. Щит увенчан Императорскою короною и окружен золотыми дубовыми листьями, соединенными Андреевскою (голубой – А.К.) лентою» [1, с. 20]. Новые элементы (корона, лента, листья) были общими для гербов всех губерний Российской империи. По сравнению с гербом 1777 года в новом гербе голубой цвет поля был изменен на зеленый.

В рамках реформы, проводившейся управляющим гербового отделения департамента герольдии Сената Б.В. Кёне, в 1850–1870-х годах были подготовлены проекты новых гербов для уездных городов, в том числе и для ряда городов Калужской губернии. В соответствии с правилами, утвержденными в 1857 году, губернский герб в новых проектах стал помещаться не в верхней части герба, а в вольной части щита, в правом углу. Затронул Б.В. Кёне и композицию, оформление самих городских гербов. В частности он придал новую форму черниговскому орлу в гербе Мосальска, перерисовал малоярославского медведя головой в фас. Волнообразные полосы на гербах Перемышля и Тарусы заменены столбами, разъединены серпы на гербе Серпейска, изменено расположение колосьев на гербе Мещовска, уменьшено количество и расположение пчел на гербе Медыни. Скорректированы были также гербы Боровска, Жиздры и Сухиничей [2, с. 22]. Однако все эти проекты остались неутверждёнными.

Калужские гербы использовались на должностных знаках, печатях, бланках, местных изданиях и др. На основе цветов губернского или наместнического гербов создавались мундиры чиновников. Так в конце XVIII века калужским чиновникам, исходя из гербовых цветов наместничества, было указано носить красный кафтан со светло-голубыми лацканами, камзолом светло-голубого цвета с белыми пуговицами [3, с. 9].

После 1917 г. использование калужских гербов прекратилось. Однако старинные гербы стали составной частью геральдической среды края. И когда в начале 1990-х годов вновь возникла потребность в разработке муниципальных гербов, геральдисты края вновь обратились к дореволюционному наследию и на его основе, были созданы герб Калужской области а также гербы двадцатичетырех муниципальных образований региона.

Библиографический список

1. Гербы губерний и областей Российской Империи. СПб.: Тип. Министерства Путей Сообщения, 1880. 87 с.
2. Горолевич И. Каждому городу – по гербу // ВЕСТЬ – неделя. Калуга. 2014, № 66–69. С. 22.
3. Изображения губернских, наместнических, коллежских и всех штатских мундиров. СПб., [Б. изд], 1794. 74 с.
4. Наумов О.Н. Гербы Калужской губернии в контексте территориальной геральдики России // Калуга в шести веках. Калуга. 200. С. 1–11.
5. Новый источник по истории территориальной геральдики: проекты гербов Московской губернии 17774 г. Публ. О.Н. Наумова // Гербоведение. Т. 3. М., 2013. С. 77–90.
6. Полное собрание законов Российской империи. Собрание первое. Т. XX. СПб.: Тип. 2-го Отд-ния Собств. Е. И. В. канцелярии, 1830. 1034 с.
7. Полное собрание законов Российской империи. Собрание второе. Т. XVII. Ч. 2. СПб.: Тип. 2-го Отд-ния Собств. Е.И.В. канцелярии, 1843. 282 с.
8. Постникова-Лосева М.М. Указатель русских клейм на изделия из драгоценных металлов XVII–XX вв. М.: [Б.И.], 1992. 99 с.
9. Соболева Н.А. Российская городская и областная геральдика XVIII–XIX вв. М.: Наука, 1981. 263с.

Информация об авторе / Information about the author

Корников Аркадий Андрианович – доктор исторических наук, профессор кафедры истории России, Ивановский государственный университет, г. Иваново, Россия, histgerb@mail.ru

Kornikov Arkady Andrianovich – Doctor of Historical Sciences, Professor of the Department of Russian History, Ivanovo State University, Russia, histgerb@mail.ru

УДК 908
ББК 63

Н.А. Макаров

Ивановский государственный университет

БОЛЬШЕВИСТСКИЕ ОРГАНИЗАЦИИ ИВАНОВО-ВОЗНЕСЕНСКОГО КРАЯ В ФЕВРАЛЕ 1917 – ИЮНЕ 1918 Г.

Аннотация. Большевиcтская партия на пути своего становления прошла несколько стадий. После Февральской революции 1917 года РСДРП(б) вышла из подполья и начала формироваться в сильную организацию со своей структурой и органами управления. В нашем «красном» регионе существовало несколько центров наибольшей политической активности, которые и заложили основу будущего «монолитного» единства.

Ключевые слова: большевики, РСДРП(б), партийные организации, агитация и пропаганда, Иваново-Вознесенская губерния.

N.A. Makarov

Ivanovo State University

BOLSHEVIK ORGANIZATIONS OF THE IVANOVO-VOZNESENSK REGION IN FEBRUARY 1917 – JUNE 1918

Annotation. The Bolshevik Party went through several stages on the way of its formation. After the February Revolution of 1917, the RSDLP(b) emerged from the underground and began to form into a strong organization with its own structure and governing bodies. There were several centers of the greatest political activity in our "red" region, which laid the foundation for the future «monolithic» unity.

Keywords: bolsheviks, RSDLP(b), party organizations, agitation and propaganda, Ivanovo-Voznesensk region.

После Февральской революции 1917 года активизировалась политическая жизнь в России. В период двоевластия, Советы рабочих и солдатских депутатов могли сосредоточить в

своих руках всю полноту государственной власти. Однако этого не произошло.

В отличие многих городов России, где большинство мест в Советах принадлежало меньшевикам и эсерам, Иваново-Вознесенский Совет рабочих и солдатских депутатов с момента своего возникновения был большевистским. Та же ситуация обстояла и в других фабричных центрах текстильного края – в Тейкове, Вичуге, Середе, Кохме, Лежневе, Родниках, Писцове и др. Несколько сложнее дела обстояли в Шуе, Кинешме, Юрьевце и Юже. В Шуе и Юрьевце довольно сильно сказывалось влияние эсеров, в Кинешме и Юже – меньшевиков [1, с. 397].

Основная цель данной статьи проследить развитие большевистских организаций в период от февраля 1917 года до проведения первой губернской конференции в октябре 1918 года.

Для достижения целей нам предстоит решить ряд задач:

1. Проанализировать состав и численность большевистских организаций в рассматриваемый период;
2. Выявить методы и средства, выбранные РСДРП(б) привлечения масс в свои ряды;
3. Проследить особенности формирования существования партийных групп, а позднее – комитетов будущего губкома РКП(б).

Говоря о территориальных рамках нашего исследования, мы имеем в виду районы, позднее вошедшие в Иваново-Вознесенскую губернию.

Несмотря на то, что большевистские ячейки так или иначе существовали в регионе и ранее, организационная структура начала выстраиваться лишь после событий февраля 1917 года. Так в анкете Иваново-Вознесенского окружного комитета Российской коммунистической партии [ГАИО, ФП 1. Оп. 1, д. 1, л. 2–8] описывались наиболее крупные районные организации в регионе. Среди них Кохомская группа РКП(б), Родниковская районная организация РКП(б), Шуйская районная организация РКП(б), Кинешемский районный комитет РКП(б) и Середской районный комитет. Все они в большинстве своем либо возникли с начала февральской революции, либо возобновили свою работу в этот период времени. По численному составу и определенному комплексу ответов на запрос (об отчетности, о работниках,

посвятивших себя исключительно партийной работе, по наличию инфраструктуры) можно с уверенностью сказать, что это были еще небольшие по численности и слабо организованные объединения с определенными сложностями в агитационной, организационной, партийно-учетной работах.

После выхода из подполья и открытого проведения политической и организаторской работы в массах, партия большевиков прошла достаточно трудный этап формирования как политической силы.

В первые годы своего легального существования иваново-вознесенские большевики уделяли особое внимание организационному укреплению партии.

На первых этапах работы выделялись следующие основные проблемы формирования: не хватало опытных работников; не было необходимой (идеологической и организационной) литературы; слабые связи с центром; сложности с коммуникацией (информация приходила с опозданием).

Как решались данные проблемы в рамках региональной специфики.

1. Большую помощь в выработке единой четкой линии оказала иваново-вознесенским большевикам газета «Правда», выход которой возобновился 5 марта 1917 года. И не случайно на первых этапах формирования РСДРП(б), а в дальнейшем и РКП(б) вопрос приобретения и распространения большевиками идеологических периодических изданий был одним из важнейших. Это было обязательным требованием к членам партии.

2. Кадровый вопрос. В конце марта и середине апреля начали прибывать из тюрем и из далекой сибирской ссылки старые большевики: возвратились Балашов С.И., Бобков И.А., Жиделев Н.А., Киселев А.С., Колотилов Н.Н., Калашников В.С., Кадыков М.Н., Самойлов Ф.Н. В Вичугу прибыл Шагов Н.Р., в Шую – Волков И.П. Партийные организации окрепли, работа значительно оживилась. Под руководством партийных комитетов во многих городах и фабричных центрах председателями Советов были избраны старые большевики. В Иваново-Вознесенске – В.П. Кузнецов, затем – В.Я. Степанов, Н.А. Жиделев; в Шуе – М.А. Белов, в Вичуге – П.В. Полунов, в Тейкове – И.А. Мухин, в Родниках – М.Е. Волков, в Кохме – К.П. Куранов [1, с. 402].

3. Распространение идей большевистской партии в массы происходит через фабрично-заводские комитеты, которые создаются с 7 марта 1917 года по поручению Иваново-Вознесенского Совета. Фабзавкомы являлись той силой, которая могла повернуть рабочего в сторону партийной организации Советов, поскольку решали вопросы повседневного быта, деятельности рабочего. Они работали на основе почина масс и боролись за введение рабочего контроля, установление 8-часового рабочего дня, правильного приема и увольнения рабочей силы, готовили и проводили митинги, знакомили рабочих со всеми событиями, происходившими в России. [3, с. 21–22].

4. Не менее важной частью работы является агитация и пропаганда идей РСДРП(б), которая активно началась с февраля 1917 года и продолжалась вплоть до создания Иваново-Вознесенской губернии. То, что она является ключевой в борьбе за политическое лидерство, можно сказать о том, что большая часть расходов уездных комитетов российской коммунистической партии большевиков шла именно на работу разъездных лекторов-агитаторов, приобретения и распространения агитационных брошюр [ГАИО, ФП 1. Оп. 1, д. 1, л. 1–6].

В регионах, где власть была особенно сильна, большевики не собирались терять свои преимущества, поэтому принять усиления альтернативных социалистических партий РСДРП(б) просто не могла. Первые очаги борьбы с политическим многообразием проявились уже 14–15 июня, когда в Иваново-Вознесенске состоялась первая окружная конференция РСДРП(б) [1, с. 436].

Уже на этой конференции большевики показали их основное стремление к единоличному захвату власти: РСДРП(б) поставила задачу немедленного разрыва с меньшевиками и усиления борьбы с мелкобуржуазными партиями, изоляции их от широких масс.

Одновременно с этим Конференция вскрыла серьезные недостатки в организационно-пропагандистской и внутрипартийной работе партийных организаций; она обязала партийные организации на местах принять самое активное участие в перевыборах Советов, особенно там, где имелось засилье меньшевиков и эсеров,

местных самоуправлений, усилить работу по завоеванию крестьян на сторону большевиков.

С 24 августа Иваново-Вознесенский городской комитет РСДРП(б) начал издавать газету «Наша звезда» – орган окружного бюро большевиков. Первые номера были целиком посвящены предвыборной кампании выборов в Ивановскую городскую Думу [1, с. 444].

За несколько дней до выборов городской комитет партии выпустил листовку: «Почему надо голосовать против списка № 3 народников (эсеров) и против списка № 5 меньшевиков». РСДРП(б) использовала в своем «арсенале» не совсем чистые политические методы борьбы и агитации. Сумев настроить народные массы против своих оппонентов все же смогли завоевать ветвь первенства. Выборы в Иваново-Вознесенскую городскую думу, состоявшиеся 27 августа 1917 года, выиграли большевики: больше половины мест (58 из 102). Оставшиеся места распределились между эсерами и меньшевиками, а также беспартийными. Позднее в руках большевиков оказалась и Шуйская городская дума, Председателем которой был избран М.В. Фрунзе.

Постановлением Коллегии народного комиссариата внутренних дел 20 июня 1918 г. образована Иваново-Вознесенская губерния. В соответствии с новым административно-территориальным делением была реорганизована и система партийных органов и организаций [ГАИО, ФП 2. Оп. 1, д. 1, л. 8].

Еще до образования Иваново-Вознесенской губернии Кинешемский уезд входил в состав Костромской губернии. Оформление большевистской организации в уезде началось в феврале 1917 г, когда на общем собрании был избран социал-демократический комитет. 31 мая была созвана районная конференция РСДРП(б) исключительно из числа большевиков, позднее избран районный комитет партии. После совместного собрания Вичугского и Кинешемского райкомов РКП(б) 22 сентября 1918 года состоялся Съезд уездного комитета, что и стало датой стала началом существования Кинешемского укома РКП(б) [ГАИО, ФП 3. Оп. 1, д. 6, л. 69].

После перерыва с 1905 года оформление большевистской организации началось с февраля 1917 года, был образован социал-демократический комитет, который с апреля 1917 года стал именоваться Шуйской группой РСДРП(б). 11 августа 1917 года в Шую прибыл М.В. Фрунзе, который возглавил Совет рабочих депутатов и партия к середине сентября 1917 года утвердилась во всех местных органах власти. Партия объединяла г. Шую и 18 волостей, подчинившись сначала Иваново-Вознесенскому окружному, а затем Иваново-Вознесенскому губкому РКП(б). После 17 октября 1918 года партийная организация стала именоваться как «Шуйский уездный комитет РКП(б)» [ГАИО, ФП 3. Оп. 1, д. 6, л. 69].

В состав Иваново-Вознесенской губернии из Костромской целиком перешел Юрьеvecкий уезд с центром в г. Юрьеvec, включающий в себя территории Родников, Пучежа, Луха, Сокольского. Выборы в Юрьеvecкий уком РКП(б) состоялись в октябре 1918 года.

После выхода Середской группы РСДРП(б) из подполья, к 19 марта 1917 года возникла районная партийная организация Середского фабричного района и состоялось ее первое собрание [ГАИО, ФП 6. Оп. 1, д. 1, л. 1–2].

В этот период группа РСДРП(б) во главе с комитетом, контролировала фабричный район (с. Яковлевское, Писцово. Середка, Горкино). Но стал называться Середским районным комитетом лишь с июля 1918 года после реорганизации [ГАИО, ФП 6. Оп. 1, д. 1, л. 1–2]. 5 августа 1918 года был образован Середской уезд с центром в Середке, село Середка было переименовано в город. Образование Иваново-Вознесенской губернии и уездов, в т. ч. Середского вызвало необходимость реорганизации партийных органов, приведение их в соответствии с новым административным делением.

Предшественники Тейковского укома была Тейковская группа РСДРП(б), которая вскоре после Февральской революции 1917 года вышла из подполья. 18 августа 1918 года на заседании комитета был создан агитационно-вербовочный отдел по вербовке в Красную Армию [ГАИО, ФП 7. Оп. 1, д. 450, л. 308]. 19 августа того же года состоялся уездный съезд Советов. Село

Тейково было переименовано в уездный город [ГАИО, ФП 7. Оп. 1, д. 450, л. 308]. К концу мая 1918 года Тейковская организация РКП (б) насчитывала 96 членов, во главе организации стоял исполнительный комитет из 5 человек [ГАИО, ФП 7. Оп. 1, д. 39, л. 9].

Таким образом, выйдя из нелегального положения большевистская партия быстро набирала силу, формировала свою структуру для более эффективного управления политико-хозяйственной частью. Иваново-Вознесенск – сердце Красной Губернии, именно поэтому он задает тон в развитии и распространении идей большевизма. К сентябрю 1918 года количество членов организации увеличилось, появилась так или иначе какая-то ясность и четкость в определении численности: Иваново-Вознесенск – 1300 человек, Кинешемский уезд – 880 человек, Юрьевецкий уезд – 328, Шуйский уезд – 319, Середской уезд – 244, Тейковский уезд – 155 [ГАИО, ФП 1. Оп. 1, д. 34, л. 24–25].

Решением I губернской (VI окружной) партийной конференции, проходившей 25 октября 1918 года Иваново-Вознесенский окружной комитет Российской Коммунистической партии (большевиков) – РКП(б), переименован в Иваново-Вознесенский губернский комитет РКП(б), который как окружной комитет являлся руководящим партийным органом на территории губернии. Таким образом сформировалась система партийных организаций вновь созданной губернии.

Библиографический список

1. История Ивановской городской партийной организации / отв. за выпуск Н.С. Маслов. Иваново, 1967.
2. Коровин Н.А. Иваново-Вознесенские большевики в период интервенции и гражданской войны (1918–1920 гг.). Иваново, 1952.
3. Очерки истории Ивановской организации КПСС / отв. ред. А.П. Юдин. Ч. 1. 1892–1917. Иваново, 1963.

Информация об авторе / Information about the author

Макаров Никита Алексеевич – аспирант, Ивановский государственный университет, г. Иваново, Россия, Nmakarov1998@yandex.ru

Makarov Nikita Alekseevich – Graduate student, Ivanovo State University, Ivanovo, Russia, Nmakarov1998@yandex.ru

УДК 623.45(470.315) «1943»
ББК 63.3(2)622,9

В.С. Околотин

Ивановский государственный университет

ДЕЯТЕЛЬНОСТЬ ГОСУДАРСТВЕННОГО КОМИТЕТА ОБОРОНЫ ПО ВОССТАНОВЛЕНИЮ ЖЕЛЕЗНОДОРОЖНЫХ КОММУНИКАЦИЙ ДОНБАССА В 1943 ГОДУ

Аннотация. Данная статья отражает действия Совета Народных Комиссаров СССР и Государственного комитета обороны по восстановлению железнодорожных коммуникаций Донбасса осенью 1943 года. На решение этой задачи были направлены все силы управлений военно-восстановительных работ и спецформирований, различные ресурсы Наркомата путей сообщений, начальствующий состав и квалифицированные рабочие из числа железнодорожников из других регионов страны.

Ключевые слова: Донбасс, Совет Народных комиссаров, Государственный комитет обороны, постановления, восстановление, железнодорожные коммуникации.

V.S. Okolotin

Ivanovo State University

ACTIVITIES OF THE STATE DEFENSE COMMITTEE FOR THE RESTORATION OF RAILWAY COMMUNICATIONS OF DONBASS IN 1943

Annotation. This article reflects the actions of the Council of People's Commissars of the USSR and the State Defense Committee to restore the railway communications of Donbass in the autumn of 1943. All the forces of the departments of military reconstruction works and special formations, various resources of the People's Commissariat of Railways, commanding staff and skilled workers from among railway workers from other regions of the country were sent to solve this problem.

Keywords: Donbass, Council of People's Commissars, State Defense Committee, resolutions, restoration, railway communications.

С 13 по 22 сентября 1943 г. силами Юго-Западного фронта был полностью освобожден Донецкий угольно-металлургический бассейн. Еще до завершения операции при Совете Народных комиссаров СССР (СНК СССР) был создан Комитет по восстановлению хозяйства в районах, освобожденных от немецкой оккупации. Его работу возглавил Г.М. Маленков. Под его руководством был разработан и принят план-график на сентябрь – декабрь 1943 г. восстановления и ввода в действие в соответствии с решением СНК СССР и ЦК ВКП(б) от 21 августа 1943 г. пассажирских, жилых и путевых зданий на железнодорожных коммуникациях. В целом план график охватывал железные дороги практически всех регионов освобожденных от оккупации, однако важное внимание в нем все-же было обращено на восстановление Московско-Донбасской и Северо-Донецкой железных дорог.

Так, на Московско-Донбасской железной дороге планировалось восстановить 9 зданий пассажирских вокзалов, 168 путевых казарм и полуказарм, 180 путевых будок общей площадью 75 тыс. кв. метров [1]. По Северо-Донецкой дороге: 2 здания пассажирских вокзалов, 68 путевых казарм и полуказарм, 110 путевых будок площадью 25 тыс. кв. метров [2].

7 сентября 1943 г. нарком путей сообщения Л.М. Каганович на имя Г.М. Маленкова в Комитет по восстановлению хозяйства в районах освобожденных от немецкой оккупации направил отчет «О выполнении постановления СНК Союза ССР и ЦК ВКП(б) от 21 августа 1943 г. «О неотложных мерах по восстановлению хозяйства в районах, освобожденных от немецкой оккупации» в части восстановления железнодорожных вокзалов, жилых и путевых зданий». Согласно отчету СНК СССР и ЦК ВКП(б) обязали НКПС до 1 января 1944 г. на освобожденных территориях восстановить 122 здания станционных вокзалов, 520 тыс. кв. метров жилой площади, 1157 путевых казарм и полуказарм, а также 1703 путевые будки. Однако к моменту издания постановления работы по восстановлению этих сооружений практически не осуществлялись, поскольку основное внимание было обращено на ремонт и строительство путей, мостов, водоснабжения, связи и технических сооружений. Для решения

поставленной задачи НКПС перестроило работу и подключило военно-строительные организации к восстановлению указанных сооружений. В результате только по Северо-Донецкой железной дороге, несмотря на затяжку с укомплектованием кадров, начато восстановление вокзалов на станциях Купянск и Ворошиловград, а также жилых зданий. Завершено строительством 5 объектов площадью 792 кв. метра. На 38 зданиях площадью 6430 кв. метров осуществлялись строительные работы. Степень готовности 29 из них составляла 85 %. Из 68 путевых казарм и полуказарм были восстановлены 5 и 22 находились в работе. Из 110 путевых будок были завершены строительством 13 и на 26 велись строительные работы[3].

На Московско-Донбасской железной дороге почти полностью подвергнутой оккупации предстояло восстановить вокзалы на станциях Касторная, Валуйки и на 7 других станциях. На данных объектах были начаты работы по очистке стройплощадок от разрушенных частей зданий. Из 75 тыс. кв. метров жилой площади, подлежавшей восстановлению, было закончено строительством 26 объектов площадью 6356 кв. метров и на 55 зданиях велись строительные работы. Хуже дело обстояло с восстановлением казарм и полуказарм. Из 168 таких помещений были закончены строительством 15 и на 25 велись строительные работы. Также было построено 15 путевых будок из 180 по плану и в работе находилось 5 таких объектов.

Одновременно согласно постановлению для индивидуального жилищного строительства Московско-Донбасской и Северо-Донецкой железным дорогам было выделено по 1 млн руб.

Информируя об изложенном, НКПС обратился к Г.М. Маленкову с просьбой оказать содействие в мобилизации на местах рабочей силы по заявкам строительно-восстановительных управлений. Каганович Л.М. также просил председателя комитета обязать наркоматы обеспечить отгрузку строительных материалов «в сроки, обеспечивавшие ввод в действие объектов по утвержденному графику, а также выделить для этих целевым назначением 250 тонн бензина и 300 тонн керосина. Для обеспечения оперативной связи с участками и своевременной поставки необходимых

материалов НКПС запросил у Комитета предоставить ему 30 автомашин «Виллис», 2 самолета ПР-5 и 4 самолета У-2 [4].

17 ноября Л.М. Каганович вновь направил Г.М. Маленкову отчет о выполнении совместного постановления СНК СССР и ЦК ВКП(б) от 21 августа 1943 г. Согласно его содержанию на Московско-Донбасской железной дороге по состоянию на 11 ноября было уже восстановлено 6 вокзалов. В частности, Павелецк-1, Бобрик-Донской, Новый Оскол, Валуйки. Кроме того отремонтировано 110 путевых казарм и полуказарм, 117 путевых будок и 49400 кв. метров жилых зданий. Построено 19 домов на средства, отпущенные для индивидуально-жилищного строительства. На Северо-Донецкой железной дороге на ту же дату были восстановлены 2 вокзала, 68 путевых казарм и полуказарм, 89 путевых будок и 19400 кв. метров жилой площади [5]. Дальнейшее выполнение восстановительных работ сдерживалось отсутствием леса, кровли, стекла и других строительных материалов.

Дополнением к решению СНК СССР и ЦК ВКП(б) от 21 августа 1943 г стало постановление Государственного комитета обороны № 4100 с от 13 сентября 1943 г. получившее название «О восстановлении и организации движения на железных дорогах Донбасса». Его принятию предшествовала одноименная записка Л.М. Кагановича, направленная 8 сентября председателю ГКО И.В. Сталину вместе с планом восстановления железнодорожных направлений и участков общим протяжением 900 км. В записке утверждалось, что в первую очередь до 1 октября предполагается восстановить направления и участки протяженностью 593 км. После 1 октября планировалось восстановить железнодорожные участки расстоянием 305 км. Кроме того, согласно записке, НКПС также наметил осуществить подготовительные работы по восстановлению еще 612 км железных дорог. Эту работу предполагалось выполнять силами железнодорожных частей и спецформирований управлений южно-восстановительных работ НКПС. Прежде всего, Юго-Западного (УВВР-5) и Южного (УВВР-8 и УВВР-20) фронтов [6].

Итак, согласно постановлению, ГКО обязал НКПС восстановить и открыть движение к 10 октября на 900 км путей

Северо-Донецкой и Южно-Донецкой железной дорог. В документе были определены направления, их общая протяженность и длина восстанавливаемых участков. Например, на направлении Харьков-Ростов через Красный Лиман – Славянск – Никитовка – Горловка – Иловайское – Марцево общим протяжением 522 км восстанавливалось 159 км. На направлении Купянск – Дебальцево через Рубежное – Камышеваха – Попасная общим протяжением 237 км восстановлению подлежали 111 км и т. д. Восстановительные работы, об этом уже говорилось в записке Л.М. Кагановича, были возложены на управления военно-восстановительных работ (УВВР) Юго-Западного и Южного фронтов с указанием сроков их завершения. Кроме того в постановлении указывалась пропускная способность восстанавливаемых участков железных дорог. В частности, участок Горловка-Иловайское протяжением 53 км с путепроводом длиной 35 метров восстанавливался силами УВВР -20 с пропускной способностью 12 пар поездов к 20 сентября. А участок Красный Лиман – Яма, протяжением 25 км с мостами через реки: Северный Донец длиной 252 метра, Бахмутка – 69 метров, Каменка – 87 метров подлежал восстановлению силами УВВР-5 с пропускной способностью 12 пар поездов в сутки к 10 октября 1943 года.

ГКО также обязал Л.М. Кагановича направить для пополнения паровозного парка Северо-Донецкой и Южно-Донецкой железных дорог 280 и 240 паровозов соответственно. Из них к 10 октября в таком же порядке 160 и 120 паровозов. Для обеспечения строительно-восстановительных и эксплуатационных работ ГКО обязал НКПС возвратить на указанные железные дороги начальствующий состав и работников железнодорожного транспорта в количестве 5500 человек. В целях восполнения недостающего состава наркомату было предписано мобилизовать на других дорогах и направить в Донбасса 1500 человек. Для решения проблемы с рельсами, с креплениями и стрелочными переводами НКПС было разрешено разбирать «малодеятельные ветки, подъездные и станционные пути не действующих и эвакуированных промышленных предприятий, эксплуатация которых в ближайшие 3–6 месяцев не предполагалась». Руководство Ростовской и Ворошиловградской областей

ГКО обязал выделить рабочую силу в общем количестве 15 тыс. человек в порядке трудгужповинности [7].

Таким образом, еще в ходе проведения Донбасской операции при СНК СССР был создан Комитет по восстановлению хозяйства в районах, освобожденных от немецкой оккупации, который первоочередное внимание обратил на восстановление железнодорожных коммуникаций, связывавших центр страны с Донбассом. Их восстановление осуществлялось силами железнодорожных частей и спецформирований управлений южно-восстановительных работ НКПС. Для этого использовались все возможности вплоть до мобилизации на дорогах внутри страны начальствующего состава и квалифицированных работников для направления их в Донбасс, демонтажа неиспользуемых железнодорожных и станционных путей и изыскания других резервов. Для разгрома врага и достижения победы страна остро нуждалась в каждой тонне добытого угля и выплавленного металла, поэтому восстановлению железных дорог и их инфраструктуры уделялось особое внимание.

Библиографический список

1. Государственный архив Российской Федерации (ГАРФ). Ф-9504. Оп. 1. Д. 1. Л. 179.
2. РГАСПИ. Ф-9504. Оп. 1. Д. 1. Л. 178.
3. РГАСПИ. Ф-9504. Оп. 1. Д. 1. Л. 150.
4. РГАСПИ. Ф-9504. Оп. 1. Д. 1. Л. 140.
5. РГАСПИ. Ф-9504. Оп. 1. Д. 10. Л. 50–42.
6. РГАСПИ. Ф-644. Оп. 2. Д. 213. Л. 130.
7. РГАСПИ. Ф-644. Оп. 2. Д. 213. Л. 121–129.

Информация об авторе / Information about the author

Околотин Владимир Сергеевич – доктор исторических наук, профессор, заведующий кафедрой истории России, Ивановский государственный университет, г. Иваново, Россия, okolotin.vladimir@yandex.ru

Okolotin Vladimir Sergeevich – Doctor of Historical Sciences, Professor, the Head of the Department of Russian History, Ivanovo State University, Ivanovo, Russia, okolotin.vladimir@yandex.ru

УДК 94(47)“1886/1916”+621.395
ББК 63.3(2)53

А.В. Степанов

Ивановский государственный университет

ТЕЛЕФОННАЯ СВЯЗЬ В ГОРОДАХ РОССИИ НАЧАЛА XX в. ПО МАТЕРИАЛАМ ПРЕССЫ

Аннотация. Различные материалы, опубликованные отечественной прессой в 1886–1916 гг., анализируются как источники сведений о развитии телефонной связи в России.

Ключевые слова: телефония, Россия, рубеж XIX–XX вв.

A. V. Stepanov

Ivanovo State University

TELEPHONE SERVICE IN EARLY 20TH CENTURY RUSSIAN CITIES AS REFLECTED BY THE PRESS

Annotation. Various pieces of information published by the Russian press between 1886 and 1916 are analyzed as sources of evidence on the progress of the country's telephone communication.

Keywords: telephony, Russia, turn of the 20th century.

141 год назад, в июле 1882 г., сразу в пяти городах России прозвучали первые телефонные звонки. Наши соотечественники с рекордной скоростью получили новейшее на тот момент средство сообщения. По степени доступности пользователям (в том числе малограмотным людям) телефон явно превосходил своего предтечу в области электросвязи – телеграф: позвонить и ответить на звонок мог едва ли не каждый. Неудивительно, что, несмотря на высокую поначалу абонентскую плату, телефон на рубеже веков вошел в жизнь многих россиян. Периодическая печать не могла не отразить этот процесс.

Вот, например, окрашенное налетом хорошей сенсации сообщение газеты «Новости дня» от 26 июня 1902 г.: «Москва

увеличивается колоссальной постройкой в 39 сажен высоты. Здание предназначается для центральной телефонной станции Шведско-датско-русского телефонного общества. Аппаратный зал рассчитан на 22700 абонентов». Строительство заняло чуть более двух лет и завершилось в октябре 1904 г. Возможно, переключение абонентов на новую станцию сопровождалось происшествием, о котором «Московский листок» сообщил 3 октября 1904 г.: «2 октября число разговоров на телефонной сети достигло такого количества, что предохранители электрического тока перегорели. Произошел перерыв, длившийся полчаса».

80-метровый «тучерез» еще достраивался, а московская телефонная компания уже пополняла кадры работниц. 5 июля 1903 г. «Новости дня» информировали: «Шведско-датско-русское телефонное общество увеличило штат телефонисток, работающих на центральной станции. Всех телефонисток теперь 104. Разбиты они в три смены. Увеличив штат, телефонное общество, однако, нисколько не позаботилось об увеличении жалования телефонисткам: оно осталось в размере от 30 до 35 руб. в месяц». Заметим, что 30-35 руб. в месяц в Москве 1900-х гг. было не столь уж скудным жалованием, особенно для женщин.

Да и работа самих телефонисток подчас вызывала нарекания. Едва ли не самое раннее из них опубликовано в № 3 юмористического еженедельника «Будильник» за 1886 г. Фельетон, принадлежавший перу А.П. Чехова, рассказывал о неудачных попытках автора позвонить в ресторан «Славянский базар», чтобы заказать там столик. Заметим, что фельетонист звонил, нарушая правила: требовал соединить с рестораном, не называя номера его телефона. Между тем, в абонентском справочнике, к примеру, нашего города, изданном в 1912 г., имелось строгое предупреждение: «На Иваново-Вознесенской телефонной сети, согласно распоряжения Главного управления почт и телеграфов, существует *нумерной* вызов абонентов (курсив наш. – А. С.)».

Двадцатью годами позже нарушение этого правила привело к куда более печальным, чем у Чехова, последствиям. 17 ноября 1907 г. «Московский листок» сетовал: «Запоздалое прибытие пожарной команды на пожар театра Солодовникова произошло по вине упрямой телефонистки. Некто Пинягин

заметил пожар и бросился к телефону, чтобы вызвать пожарную команду. Не зная ее номера, он просил телефонистку дать любую пожарную часть. Телефонистка заартачилась и не пожелала соединять до тех пор, пока ей не скажут номер абонента, с кем желают говорить. Пока шли пререкания, сгорело полтеатра». По сведениям газеты «Новое время» от 31 октября 1907 г., в тот день в театре Г.Г. Солодовникова огонь уничтожил «сцену, декорации, мебель в партере, ложи во всех ярусах, оркестр с музыкальными инструментами» и даже плафон кисти Врубеля.

Вероятно, власти Москвы учли этот опыт и снабдили телефонисток списком номеров городских аварийных служб. Уже на следующий год телефон в Первопрестольной стал верным помощником пожарных. Газета «Голос Москвы» в номере от 22 января 1909 г. приводила такие факты: «В прошлом году в Москве было 964 пожара, из них 89 в пригородах. О пожарах команды извещались преимущественно по телефону».

Вот другой пример выражения недовольства работой телефонисток в прессе тех лет. 21 июня 1910 г. «Петербургская газета» жаловалась: «Можно сказать, что нервы петербуржцев в достаточной степени расстраивают телефонные барышни. Часто их не дозвониться, а когда заявишь о желании быть с кем-то соединенным, то получаешь ответ, который не всегда разберешь: “Звоню!” или “Занято!” Созвучие этих слов возбуждает бесконечные недоразумения. Я не удивился бы, если бы докторá воспретили нервным людям в Петербурге иметь телефон».

Впрочем, сама «Петербургская газета» нашла и оправдание медлительности городских телефонисток. 25 сентября 1912 г. она сообщала: «Абоненты жалуются, что телефонные барышни долго не отвечают. В действительности виновниками являются техники сети. Дело в том, что новая станция устроена так, что для ответов не хватает шнуров. Сигналы загораются, барышня их видит, но ответить не может, так как при аппарате всего 16 шнуров, и сплошь и рядом они все заняты. В результате вечные недоразумения между абонентами и барышнями».

Та же «Петербургская газета» 13 мая 1912 г. не без иронии сообщала из весенней столицы: «Кому первая в году гроза причинила убытки, а кому принесла радость. Больше всех

радовались в этот день телефонистки, имевшие возможность хоть на полчаса отдохнуть от своей каторжной работы. Во время грозы действие телефонов, как известно, прекращается».

Развивавшаяся в стране телефонная сеть порождала и новые виды преступлений, и новые средства борьбы с ними. Пресса не обошла вниманием эту тему. 18 октября 1909 г. столичное «Новое время» писало: «Систематическое хищение проводов телефонного сообщения и безрезультатная борьба с многочисленными похитителями заставили администрацию в качестве меры борьбы периодически пускать, преимущественно ночью, по всей линии проводов электрический ток. Малейшее прикосновение похитителя к проводу повлечет несчастный случай и раз навсегда отвадит от срезки проводов».

Вероятно, этот способ защиты телефонных линий оказался не слишком эффективным. Через три года, 14 октября 1912 г. «Русское слово» сообщило: «Вчера в первом часу ночи прекратилось телефонное сообщение между Москвой и Тулой. За несколько минут до прекращения действия телефона барышня, дежурившая на станции, обратила внимание надсмотрщика на то, что по линии кто-то мешает говорить. Слышался лай и мяуканье. Когда надсмотрщик спросил, кто это мешает, то в ответ по телефону раздался хохот. На вопрос надсмотрщика, кто это говорит, голос ответил: “Я из Пахомова”. Надсмотрщик спросил: “Что же, думаешь проволоку красть?” Голос ответил: “Да, немножко!” Через несколько минут сообщение прекратилось».

Возвращаясь к чеховскому фельетону, отметим, что он содержит не только жалобу на ошибочные соединения с ненужными автору абонентами, но и описание процедуры звонка, изложенное языком несведущего в технике обывателя: «Сначала нужно эту штучку покрутить, потом эту штуку снять и приложить к уху. Потом эту штуку повесить на эти штучки и повернуть три раза эту штучку... Кажется, так!» Автор журнала «Будильник» ничуть не преувеличивал. В телефонном справочнике Иваново-Вознесенска на 1912 г. описание порядка вызова абонента через ручной коммутатор включает 8 пунктов, а на каждой странице следует напоминание «По окончании разговора просят давать отбойные звонки». Их давали как раз тремя полуоборотами рукоятки индуктора («этой штучки» по Чехову).

Фельетон Чехова свидетельствует еще об одном факте: несмотря на сложность манипуляций с несовершенным аппаратом, всего через три года после пуска в Москве сети электросвязи заказ столика в модном ресторане по телефону уже входит в городскую обыденность. К началу XX в. практика дистанционного заказа распространилась. Так, 17 октября 1902 г. «Московский листок» сообщал: «В петербургские аптеки начинают поступать требования об изготовлении лекарств по рецептам, передаваемым по телефону. Такого рода выписывание лекарств наблюдается не только в столице, но и во многих других городах, где имеется телефонная сеть».

Неудивительно, что развитие телефонной сети горячо приветствовали деловые люди. 3 января 1910 г. газета «Московские ведомости» информировала: «Телефонное сообщение между Москвой и Нижним Новгородом откроется только с весны. В первую очередь открывается сообщение на линии Москва – Иваново-Вознесенск. Интерес, проявленный к новому пособию деловых сношений, громадный как со стороны московских коммерческих кругов, так и ивановских фабрикантов. До открытия телефонного сообщения осталось еще около двух недель, а торговые и промышленные фирмы Иваново-Вознесенска уже наперерыв расписывают между собой время для разговоров».

Периодическая печать рубежа XIX–XX вв. отразила проникновение телефонной связи в жизнь российских горожан не одними лишь сообщениями корреспондентов и фельетонами юмористов. Показателем этого процесса может служить публикуемая в прессе реклама и частные объявления. По мере телефонизации страны их податели все чаще стали включать в качестве контактной информации, наряду с почтовым адресом, еще и номер телефона. Проиллюстрируем это рядом примеров.

На трех страницах взятого случайно номера газеты «Московский листок» от 1 мая 1899 г. помещены сотни объявлений частных и юридических лиц, но ни в одном из них телефон для связи не указан. Его не дают даже аптекари и частнопрактикующие врачи, казалось бы, более других заинтересованные в оперативной связи с потребителями своих услуг. Телефонов не сообщают и работавшие в Москве европейские компании –

например, универмаг «Мюр и Мерилиз». Так же выглядят объявления в первомайском номере «Московского листка» за следующий, 1900-й год: номер телефона не указывают ни ресторан «Яр», ни трактир «Перепутье», ни летний сад «Аквариум».

Однако в изданиях рубежа веков, предназначенных для «солидной публики», дела обстоят уже иначе. В ежегодно выпускавшейся газетным магнатом А.С. Сувориным адресной книге «Вся Москва» на 1901 г. помещено около 200 рекламных объявлений, поданных предприятиями, работавшими в сферах производства, торговли, финансовых услуг, транспорта, гостиничного бизнеса и общественного питания. Примерно треть этих объявлений содержит номер телефона, а подчас и не один; иногда даны телефоны в Москве и Петербурге. Какую-то логику здесь усмотреть трудно: с одной стороны, свои телефоны пока не сообщают банки, страховые компании и даже отели; с другой – готовы принять звонок слесарная мастерская, лавка «артельных и кустарных товаров», фабрика церковной утвари и производитель «единственно-вечных» могильных венков. Не удивляет разве что «телефонизированная» реклама молочной фирмы А.В. Чичкина – известного энтузиаста технических новинок.

Через десять лет эта практика становится заметной уже и в массовой прессе. В номере газеты «Московский листок» от 5 января 1910 г. встречаются «телефонизированные» объявления бракоразводного адвоката, лечебницы Филантропического общества, хозяина «колониальной торговли», желающего продать свой бизнес, зеленщика, предлагающего капусту по 80 коп. за пуд, владельца селечной лавки в Охотном ряду и хозяина лампового магазина на Мясницкой. Впрочем, объявления без указания номера телефона здесь все еще преобладают.

В отличие от «Московского листка», рассчитанного на самого демократичного читателя (в чьем доме телефона, скорее всего, не имелось), «Русское слово» позиционировалось как газета для среднего класса. В ее номере от 3 января 1910 г. «телефонизированных» объявлений заметно больше: их поместили учебные курсы, врачи частной практики, кинотеатры, два из трех бракоразводных адвокатов и немалое число компаний. Не единичны здесь и номера телефонов в объявлениях частных

лиц: их сообщают, например, домашние учителя иностранных языков, «два черкеса» с Большой Дмитровки и даже ищущая мѣста «горничная столовой» (она честно указывает, что дает номер швейцара ее дома на Патриарших). Однако и в этой газете большинство объявлений не содержат телефонных номеров.

Этот факт вполне объясним: к началу 1911 г. на 1,6 млн москвичей имелось 30,6 тыс. телефонов. Очевидно, что аппарат там оставался роскошью для немногих, и податели объявлений это учитывали. В тоже время, почти 100 % объявлений в коммерческих справочниках 1909–1912 гг. (например, в ежегодных «Торгово-промышленных альбомах Москвы»), включают номер контактного телефона. Телефоны указаны и более чем в половине платных объявлений, опубликованных в номере петербургской газеты «Новое время» от 1 января 1916 г. Даже некая г-жа Кондратьева, поздравив через эту газету «всех своих знакомых с новым годом, с новым счастьем, с новым здоровьем», напомнила им не только свой адрес, но и номер телефона.

Печать провинциальных городов России отражает более медленный ход их телефонизации. Так, в номере издававшейся в Томске газеты «Сибирская жизнь» от 25 мая 1911 г. опубликовано более сотни объявлений частных лиц и компаний, но телефон есть лишь в одном из них – в объявлении бракоразводного адвоката, живущего в гостинице. Показательно, что номер не указал даже томский мастер, который «недорого устанавливает и исправляет электрическое освещение, звонки, телефоны». Зато на 4-й полосе «Ивановского листка» от 13 июня 1913 г. из 23 объявлений «телефонизированы» два (оба поданы частными лицами). В номере той же газеты от 29 ноября 1913 г. из 17 объявлений на 4-й странице номер телефона указан в трех.

Русская пресса свидетельствует о прогрессе телефонизации в нашей стране ещё одним способом. Судя по пометам в сообщениях, публикуемых газетами, они, по крайней мере с начала 1900-х гг., всё чаще получают информацию, переданную по телефону из Петербурга в Москву и наоборот. В 1910-е гг. телефонограммы начинают приходить в столичные редакции уже из губернских городов – Нижнего Новгорода, Курска, Орла, Харькова, Владимира. Успешно работавшую междугородную

связь надо признать большим техническим достижением для того времени, когда на телефонных линиях еще не применялись репитеры – электронные усилители звукового сигнала.

Информация об авторе / Information about the author

Степанов Аркадий Владимирович – кандидат исторических наук, доцент кафедры истории России, Ивановский государственный университет, г. Иваново, Россия, pastenovas@mail.ru

Stepanov Arkady Vladimirovich – Cand. Sc. (history), department of Russian history, Associate Prof., Ivanovo State University, Ivanovo, Russia, pastenovas@mail.ru

УДК 821
ББК 83.3

Д.М. Алешина, Ю.Л. Цветков
Ивановский государственный университет

НАРРАТОЛОГИЧЕСКИЙ АНАЛИЗ ЦИКЛА НОВЕЛЛ С. ЦВЕЙГА «НЕЗРИМАЯ КОЛЛЕКЦИЯ»

Аннотация. Исследование посвящено комплексному анализу цикла новелл С. Цвейга «Незримая коллекция» с точки зрения теории повествования. Нарратологический анализ произведений, позволяет в полной мере исследовать повествовательные особенности текста, способствует целостному пониманию идей как отдельно взятых новелл, так и всего цикла в целом.

Ключевые слова: нарратологический анализ, новелла, автор, нарратор, реципиент.

D.M. Aleshina, Yu.L. Tsvetkov
Ivanovo State University

NARRATOLOGICAL ANALYSIS OF THE CYCLE OF S. ZWEIG'S SHORT STORIES "THE INVISIBLE COLLECTION"

Annotation. The study is devoted to a comprehensive analysis of the cycle of S. Zweig's short stories "The Invisible Collection" from the point of view of narrative theory. The narratological analysis of the works makes it possible to fully explore the narrative features of the text, contributes to a holistic understanding of the ideas of both individual short stories and the entire cycle as a whole.

Keywords: narratological analysis, short story, author, narrator, recipient.

Среди литературного наследия известного австрийского писателя Стефана Цвейга (Stefan Zweig, 1881, Вена, Австро-Венгрия – 1942, Петрополис, Бразилия) особое место занимает

цикл новелл «Незримая коллекция» (1936) [7, с. 7–158], объединяющий в себе произведения совершенно разноплановые, как может показаться на первый взгляд. Творчество Цвейга включает в себя множество проблем, среди которых можно выделить следующие: отображение внутреннего мира героев через состояние природы [6, с. 84]; особенности повествования от первого лица [3, с. 49]; влияние психоанализа Фрейда [5, с. 29]; архетипичность названий новелл [2, с. 18]; стилистические приемы [4, с. 170]; двоемирие, присущее отдельным произведениям [1, с. 325]; проблема жестокости войны [10]; психологизм [8]; а также выражение собственного мировоззрения в речах и размышлениях героев [9]. Важно заметить, что обозначенные темы встречаются в ранней новеллистике Цвейга, однако сборник новелл «Незримая коллекция» ещё не был рассмотрен с точки зрения нарратологии, позволяющей путём исследовательского инструментария сформулировать «общую идею» цикла.

Целью исследования является определение идеи, объединяющей новеллы в один цикл. Для достижения поставленной цели необходимо решить следующую *задачу* – выявить общие, связующие черты новелл, объединённых в цикл «Незримая коллекция» путём нарратологического анализа.

В статье подробно будет представлен анализ лишь одной, заглавной новеллы цикла «Незримая коллекция», представляющего особый интерес с точки зрения *нарратологии*, так как здесь наблюдается смена ролей нескольких повествователей: первичный нарратор изначально выступает в качестве говорящего, а затем занимает позицию слушающего. То же самое в определённые моменты сюжета происходит и с двумя другими нарраторами.

Конкретным автором новеллы выступает австрийский писатель Стефан Цвейг. Об *абстрактном авторе*, как об образе, порождённом сознанием реципиента (читателя), можно сказать следующее: в новелле он сливается воедино с первичным нарратором (рассказчиком). Они сначала выступают в роли говорящих, а затем одновременно переходят в положение слушателей.

Необходимо подробнее остановиться на образе *фиктивного нарратора*, выполняющего функцию повествователя в

произведении. По способу изображения он является *эксплицитным* (конкретно представленным) и *внутринаходимым* (в тексте). На это указывает его вовлечённость в действие и явное присутствие в новелле. Рассматриваемый рассказчик *недиегетический*, так как его основное повествование направлено на представление антиквара из Берлина, а не на рассказе о себе. По степени выявленности повествователь характеризуется как *слабо выявленный*, так как читатель не узнаёт о нём ничего личного, кроме его связи с искусством и предпринятой им поездки. Однако важно отметить, что нарратор в анализируемой новелле *личный и антропоморфный*, на что указывает его повествование от первого лица, стройность, эмоциональность его речи, из которой становится ясно, что описание событий ведётся образованным человеком.

Говоря об информированности нарратора, стоит отметить его *ограниченность по знанию*. Рассказывая читателю о знакомом антикваре, повествователь акцентирует внимание только на доступных сведениях о нём, не затрагивая при этом каких-либо потаённых чувств, мыслей или желаний своего приятеля. Однако *по местонахождению* рассказчик *не ограничен*. Находясь в одном месте, нарратор беспрепятственно может посвятить свое повествование описанию совершенно другого пространства. Безусловен и тот факт, что по степени обрамления повествователь является *первичным*, однако назвать его надёжным нельзя, потому что повествование прерывается рассказом *вторичного нарратора* – антиквара.

По способу изображения этот персонаж-повествователь *эксплицитен* (конкретно представлен), *внутринаходим*, так как сам принимает участие в описываемых им событиях и является одной из центральных фигур новеллы. Стоит отметить, что рассказчик является *диегетическим*, потому что повествует о себе как о персонаже в изображаемом мире, то есть фигурирует в повествовании как субъект. Нарратор отличается *сильной выявленностью*, на что указывает множество фактов о нём: становится известно, что он – пожилой мужчина с тридцати семилетним стажем работы в антикварной лавке. Персонаж посвятил свою жизнь фамильному делу, ответственно подходил к своим

обязанностям и был радушен и добр с постоянными клиентами. В выражении оценки повествователь *субъективен*, так как при принятии каких-либо решений или умозаключений он чаще опирался на собственные эмоции и желания, а не на разум.

Вторичный нарратор *всеведущ*, потому что способен уловить и распознать чувства окружающих, даже самые потаённые. Кроме того, он очень проницателен, внимателен и умён, что также влияет на понимание им внутренних переживаний героев. Такая информация о нарраторе свидетельствует о том, что он *личный и антропоморфный*. Однако *по местонахождению* рассказчик *ограничен*: сначала своей антикварной лавкой в Берлине, затем провинциальным городком, в котором живёт коллекционер и в конечном итоге поездом, в котором он и встречается со своим старым знакомым. Но и антиквар является *ненадёжным повествователем*, поскольку в потоке его речи отдельное место занимает рассказ Анны-Мари, которая, в свою очередь, выступает в качестве *третичного* нарратора.

Анна-Мари является *имплицитным, диегетическим, внутринаходимым* нарратором, так как фигурирует в описываемых в новелле событиях, повествует о самой себе в изображаемом мире. Рассказчице присуща *сильная выявленность*. Это связано с тем, что читателю из повествования становится многое о ней известно: Анна-Мари является дочерью слепого коллекционера. Она очень любит свою семью и старается заботиться о ней изо всех сил. Немолодая девушка скромна, внимательна, аккуратна, несколько настороженна, но при этом открыта. Повествовательница *ограничена по знанию*. Она сведуща только в делах своей семьи, неразборчива в людях, что можно понять исходя из неудачных продаж гравюр из коллекции отца. Практически каждый раз Анну-Мари и её мать обманывали состоятельные коллекционеры и присылали оплату позже, в тот момент, когда деньги уже успевали обесцениться. *По местонахождению* рассказчица также *ограничена* провинциальным городком, в котором она живёт вместе со своей сестрой, её четырьмя детьми и родителями. Третичный нарратор также выступает *ненадёжным*, потому что передаёт слово вторичному нарратору.

Далее речь пойдёт об *образе читателя*. О конкретном читателе можно сказать следующее: это реальный человек, выступающий реципиентом произведения. Однако образы *фиктивного и абстрактного читателей* требуют более подробного анализа. *Абстрактный читатель* – это образ получателя в авторском представлении, выраженный теми или иными знаками в тексте. *Нарратор* (или *фиктивный читатель*) – это, в какой-то степени, разновидность внутреннего адресата, явного или подразумеваемого собеседника, к которому обращена речь рассказчика (нарратора). Реципиент, безусловно, должен быть образован, так как новелла написана литературным языком, понимание которого требует от читателя терпения, умения насладиться ходом повествования и распознать использованные автором литературные приёмы. Но вместе с тем, необходимо отметить, что произведение рассчитано на широкую аудиторию: в ходе повествования особое внимание обращается на места, в которых у реципиента могут возникнуть трудности в понимании. Например, доходчиво объясняется, что такое инфляция и каким образом она влияет на жизнь населения. Важно отметить, что при всей схожести образов фиктивного и абстрактного читателей, понятие последнего всё-таки несколько шире и включает в себя увлечённость читателя сюжетом произведения и манерой повествования нарратора.

Не менее важными составляющими повествования являются изображаемый и повествуемый миры. *Изображаемый мир* основывается на событиях реально существующих городов Германии (Берлине, Дрездене), однако здесь имеет место фикция: главные герои, вероятно, вымышлены и не имеют реальных прототипов. Необходимо также обозначить следующее отличие описанных выше миров: изображаемый абстрактным автором мир фокусируется на внешних атрибутах: улицах маленького провинциального городка, где живёт коллекционер, его доме, интерьере жилища, внешности героев, особенностях ведения быта и др. *Повествуемый мир* описывает душевные состояния, переживания героев, их чувства, эмоции и оправдывает некоторые из их поступков.

Любопытными представляются *персонажи* новеллы, среди которых встречаются и нарраторы. Условно героев «Незримой коллекции» можно разделить на *городских жителей*, в число которых входят первичный нарратор, антиквар, а также коллекционеры, скупающие собрание гравюр, и на *провинциалов*, среди которых необходимо выделить Анну-Мари, старика-отца и его жену. Между обеими группами персонажей есть существенное различие: если первые ориентированы на прибыль и на пополнение своих коллекций любыми путями, то вторые не готовы пожертвовать семейными ценностями ради финансового блага. Возможно, поэтому антиквару так западает в душу случившаяся с ним история: его желание «пожизниться», раздобыть что-то «стоящее» (картины, рисунки) сменилось на стремление поддержать бедного слепого главу семейства и сохранить семейную «тайну», став участником «священного обмана». Бесспорно, *автор апеллирует* к читателям с мыслью о том, что человечность способна победить жадность, жажду наживы и открыть перед человеком новые чувства: умение радоваться малым, счастье, доброту и благодарность.

Нарратологический анализ каждой новеллы в цикле в совокупности с рецептивным читательским восприятием позволяют понять и определить «общую идею» цикла. Представляется, что каждая из включённых в рамки цикла новелла обозначает конкретную трудность, которую необходимо преодолеть человеку для того, чтобы прикоснуться к «тайне бытия», центральной теме цвейговской прозы. Новелла "*Лепорелла*" символизирует ограниченность человека, которую легче преодолеть, чем слепоту в новелле "*Незримая коллекция*". Следующим по уровню сложности идёт преодоление принуждения (новелла "*Принуждение*"). Оно сковывает свободу человека, делает его безвольным и порождает разочарование и бессилие (новелла "*Случай на Женевском озере*"). Сложнее всего бороться с собственным страхом (новелла "*Страх*"), который часто парализует человека при принятии сложных решений. Однако в тот момент, когда человеку удаётся преодолеть все препятствия, ему открывается «тайна любви» (новелла "*Тайна Байрона*"). Так как жизнь человека состоит из множества вопросов и, чтобы

ответить на них, как правило, не хватает жизни, то и сама «тайна» неисчерпаема. Процесс преодоления так называемых последовательных затруднений, которые воссозданы в новеллах, свойственен каждому человеку, только в разной мере. Универсальность пути человека к разгадке «тайны любви» является, на наш взгляд, «общей идеей» цикла «Незримая коллекция».

Библиографический список

1. Барышева Т.Г. Диверсификация художественного пространства в новелле Стефана Цвейга «Незримая коллекция» // Информационная среда вуза. ИвГПУ. 2016. № 1 (23). С. 323–327.
2. Гасымова С.Д. Специфика «Рассказа-открытия» в творчестве С. Цвейга // Вестник МГГУ им. М.А. Шолохова. 2010. № 1. С. 10–22.
3. Леонова Е.А. Немецкая литература XX века. Германия, Австрия. М.: Флинта: Наука. 2010. 360 с.
4. Мусаева Ш.Д. Концепт «Совесь» в индивидуально-художественной концептосфере С. Цвейга // Вестник КГУ. 2010. № 3. С. 168–171.
5. Назиров Р.Г. О влиянии фрейдизма на современную литературу // Назировский архив БашГУ. 2014. № 1 (3). С. 5–66.
6. Пелевина Н.Н. Образ персонажа как художественная форма представления авторской концепции действительности (на материале новелл С.Цвейга) // Вестник ЧелГУ. 2008. № 20. С. 83–88.
7. Цвейг С. Собрание сочинений: в 10 т. Т. 2: Новеллы, легенды, исторические миниатюры. М.: ТЕППА, 1992. 512 с.
8. Homann U. Menschen und Geschichten aus der "Welt von Gestern". [Электронный ресурс]. URL: <https://literaturkritik.de/id/10094> (дата обращения: 04.09.2022).
9. Palcová J. Stefan Zweig "Die unsichtbare Sammlung". [Электронный ресурс] URL: <https://www.stefanzweig.de/> (дата обращения: 04.09.2022).
10. Plank E. Ich will euch eine Zukunft und eine Hoffnung geben. [Электронный ресурс]. URL: <https://books.google.ru/books?id=Jq94DwAAQBAJ&printsec=frontcover&hl=ru#v=onepage&q&f=false> (дата обращения: 15.11.2020).

Информация об авторах / Information about the authors

Алешина Дарья Михайловна – студент кафедры зарубежной филологии Института гуманитарных наук, Ивановский государственный университет, г. Иваново, Россия, dashaleshina01@mail.ru

Aleshina Darya Mikhailovna – Student of the Department of Foreign Philology of the Institute of Humanities, Ivanovo State University, Ivanovo, Russia,

Цветков Юрий Леонидович – доктор филологических наук, профессор кафедры зарубежной филологии Института гуманитарных наук, Ивановский государственный университет, г. Иваново, Россия, jzvetkow@mail.ru

Tsvetkov Yuriy Leonidovich – Doctor of Philology, Professor of the Department of Foreign Philology of the Institute of Humanities, Ivanovo State University, Ivanovo, Russia, jzvetkow@mail.ru

УДК 81
ББК 81.2-7

А.В. Вишнеvский

Ивановский государственный университет

ОПРЕДЕЛЕНИЕ ЗНАЧЕНИЙ СЛОВ ПО КОНТЕКСТУ ПРИ ПЕРЕВОДЕ

Аннотация. В данной статье рассматривается эффективность использования контекста при переводе с английского на русский язык без словаря. Экспериментальным методом показывается, что контекст способен частично компенсировать незнание лексики носителями языка. Анализируются различные виды и уровни контекста, участвующие в восстановлении значений незнакомых слов и выражений.

Ключевые слова: контекст; перевод; словарь; значения; незнакомые слова; догадка; английский; русский.

A.V. Vishnevsky

Ivanovo State University

CONTEXT AS A WAY TO DETERMINE WORD MEANINGS IN TRANSLATION

Annotation. The article evaluates the effectiveness of turning to context when translating from Russian into English without a dictionary. It is experimentally proved that context can partially replenish lack of lexical knowledge by non-native speakers. The study also analyses types and levels of contexts used to restore meanings of unknown words and phrases.

Keywords: context; translation; dictionary; meanings; unknown words; guessing; English; Russian.

Залогом успешности коммуникации является формирование целостного восприятия сообщения, которое возможно только при учете контекста. В широком смысле под контекстом можно понимать весь набор значимых языковых и внеязыковых факторов, обеспечивающих адекватное восприятие передаваемой информации.

Чувствительность к контексту особенно остро проявляется при межъязыковом общении, где понимание смысла затруднено языковым и культурным различиями. Данное исследование исходит из того, что при межъязыковом общении контекст может восполнить недостаток языковой компетенции, служить ключом к пониманию незнакомых слов и выражений. Целью является выяснить, насколько контекст способен компенсировать незнание или недостаточное знание лексических единиц при переводе.

Обратимся к функциональной классификации контекстов, предложенной в Большом энциклопедическом словаре «Языкознание» под редакцией В. Н. Ярцевой. Наряду с *разрешающим*, *поддерживающим*, *погашающим* и *интенсифицирующим* типами, авторы выделяют *компенсирующий* контекст, который «способствует адекватному восприятию смысла в условиях невыраженности какого-либо элемента, например, при эллипсисе» [3, с. 238]. Иными словами, речь идет о восполнении контекстом информационного пробела, возникшего вследствие, например, пропуска языковых единиц. В проекции на иноязычный текст информационный пробел может возникать по иной причине – вследствие незнания того или иного слова или выражения. Компенсирующая функция (КФ) контекста при этом:

- реализуется из-за недостатка языковой компетенции со стороны получателей;

- проявляется ярче, так как у иноязычной аудитории действуют дополнительные смыслообразующие механизмы, способствующие воссозданию значения слова по «косвенным» признакам;

- присутствует в тексте произвольно, так как автор обычно рассчитывает на другую аудиторию – носителей языка. Таким образом, наличие компенсирующего контекста не гарантировано.

Для понимания сообщения может потребоваться знание чужой культуры, владение тематикой, обращение к собственному жизненному опыту, эрудиции, логике. Многие указанные факторы укладываются в понятие экстралингвистической ситуации, или экстралингвистического контекста [1, с. 171; 2, с. 37].

В целях выяснить, насколько актуальна компенсирующая функция контекста при работе с иноязычным материалом, был проведен эксперимент. Испытуемым, студентам-филологам (11 человек), было предложено в свободной манере перевести без словаря и других источников фрагмент оригинального английского текста общей тематики (борьба с наркотиками) из британского издания *The Economist*. Студенты должны были заполнить анкету, указав незнакомые слова, которые не поддаются переводу или допускают предположительный перевод. При этом необходимо было указать, насколько они уверены в своем переводе, воспользовавшись трехбалльной шкалой, где 0 – невозможно определить значение, 1 – низкая степень, 2 – средняя (50/50) и 3 – высокая степени уверенности. В последних трех случаях было предложено пояснить свое решение. С учетом опыта работы со студентами, в тексте присутствовало порядка 20 слов, с пониманием которых могли возникнуть трудности даже при достаточном уровне владения иностранным языком. Далее приводятся предложенные студентами переводы некоторых из этих слов (количество переводов указано в квадратных скобках):

– *ubiquitous*: «распространенный» [4], «неотъемлемый» [2], «повсеместный» [2], «популярный» [1], «разрешена» [1], не переведено [1];

– *rip*: «срывать» [2], «сдирать» [2], «собирать» [2], «обрывать» [1], «срезать» [2], «отделять» [1], «снимать» [1];

– *trill*: «петь» [4], «заявлять» [1], «произносить высоким голосом» [1], «заключать» [1], «исполнять» [1], «хвастаться» [1], «признаваться» [1], «распевать» [1];

– *leniency*: «снисхождение» [2], «снисходительность» [2], «поблажки» [1], «помилование» [1], «меры безопасности» [1], не переведено [4];

– *jaunty*: «популярный» [2], «известный» [1], «веселый» [1], «дерзкий» [1], не переведено [6].

Данные примеры показывают, что переводы могут быть близкими словарному значению, приблизительными и ошибочными. Незнакомые слова могут опускаться в ущерб содержанию, или может использоваться контекстуальный перевод с сохранением общего смысла.

В ходе исследования выяснилось, что из 21 потенциально незнакомых единиц были не переведены или переведены полностью неверно всего 2 единицы: *high-altitude* «высокогорный» и *tip as* «прочить (роль)».

Тем не менее, уверенность в выбранных вариантах перевода не высока. Третья, высшая степень уверенности при верном переводе указана только у трех слов: *ubiquitous* («повсеместный»), *leniency* («снисхождение»), *stalk* («стебель»). В остальных случаях указываются средняя и низкая степени уверенности. Наличие множества «нулевых» переводов (нет перевода) свидетельствует о том, что контекст не обеспечивает достаточный информационный фон, либо решающим фактором является боязнь ошибки.

Еще одной характеристикой перевода по контексту является наличие ошибочных переводов, среди которых можно выделить:

- неточные переводы (*stalk* – «ствол» вместо «стебель»);
- неверные переводы (*high-altitude* – «высокий» вместо «высокогорный»; *rip* – «срезать» вместо «обрывать»; *foliage* – «плод», «семена», «ростки», «рассада» вместо «листья»).

В качестве тенденций перевода по контексту следует выделить, прежде всего, использование более общих понятий или понятий без эмоционально-оценочных коннотаций. Причиной может быть закономерная осторожность в выборе переводческих решений, действия по принципу «надежность лучше, чем точность». Например:

- *their hands are shredded and bloodied* – «их руки подвергаются разного рода ранениям»;
- *ripping* («обрывание») – «сбор» или «отделение»;
- *rural parts* («сельскохозяйственные районы») – «разные части».

Наблюдается и противоположная тенденция, когда контекст помогает выделить коннотации слова даже при неясности денотативного значения. Так, *repentant* («раскаивающийся»), по словам респондента, «вероятно положительное» качество участников бандитской группировки.

Проведенный анализ переводов и анкет позволил выделить уровни контекста, позволяющие интерпретировать значения незнакомых лексических единиц.

Ассоциативный фонетический контекст позволяет строить предположения о значении слова по созвучию с другими словами. Так, прил. *hardy* («выносливый», «морозостойкий») ассоциируется с *hard* («жесткий»), в результате чего респондент правомерно заключает, что это «растение, которое хорошо растет в любых условиях», «адаптивный». В свою очередь, ложные ассоциации ведут к ошибочным переводам: *hardy crop* по ассоциации с *hard* интерпретируется как растение, которое сложно выращивать.

Предположения о значении слова могут опираться на элементы его структуры, например, знакомую морфему. Зафиксированы только ошибочные интерпретации слов с опорой на этот уровень контекста: *high-altitude* («высокогорный») под влиянием *high* переведено как «высокий», «большой» и даже «высококачественный» (хотя в тексте есть слово-подсказка *Andean*, указывающая на горы – Анды).

Узкий контекст может реализовываться в виде лексической сочетаемости незнакомого слова. Например, *trill* («распевать») сочетается со знакомыми словами *singer* и *hit*; отсюда перевод «поет». При этом может быть привлечена логика, в том числе категории «причина-следствие» и «часть-целое». *Foliage* переведено как «листва», так как, согласно респонденту, это «составное от кустарника» (ранее в предложении упомянуто слово *bush* «куст»).

Макроконтэкст (смысл всего фрагмента) также указывается реципиентами как основание для выбора варианта перевода, например, в следующем случае:

Coca is ubiquitous in remote rural parts of Colombia. – «Кока повсеместна в удаленных пригородных частях Колумбии».

Экстралингвистический контекст позволяет определить значение слова с опорой на собственные знания и эрудицию. *Rural* переведено как «сельский» с пояснением «растения для наркотиков выращиваются в основном в сельской местности». *Andean countries* переведено как «латиноамериканские страны», что является обобщенным переводом, но свидетельствует о знании географического положения Колумбии, которой посвящена статья. Из-за недостаточных знаний географии понятие *Andean*

(«находящийся в Андах», «андский») в нескольких работах не переведено.

В целом, контекст можно назвать эффективным средством интерпретации значений лексических единиц, однако с весьма значимой оговоркой – большая часть предлагаемых вариантов не выходит за границы предположений, так как студенты не всегда уверены в своих решениях. Роль контекста не стоит переоценивать, так как переводы часто бывают примерными, и существует вероятность неосознанной ошибки. Негативное влияние контекста проявляется в ложных ассоциациях, возникающих, в частности, из звукового облика слова или сочетаемости.

При переводе незнакомых слов по контексту задействован широкий набор механизмов толкования значений, включая анализ языкового окружения, установление ассоциаций, логические умозаключения, обобщения, обращение к внеязыковым знаниям и опыту.

В современных условиях высокой доступности словарей и других источников информации, письменный перевод по контексту может показаться нецелесообразным. Тем не менее, в учебном процессе с помощью него можно совершенствовать целый спектр речемыслительных навыков, включая догадку, логику, память, построение ассоциаций, образное и критическое мышление.

Библиографический список

1. Бархударов Л.С. Язык и перевод (Вопросы общей и частной теории перевода). М.: Междунар. отношения, 1975. 240 с.
2. Рецкер Я.И. Теория перевода и переводческая практика. Очерки лингвистической теории перевода / Дополнения и комментарии Д.И. Ермоловича. М.: Р. Валент, 2007. 244 с.
3. Языкознание. Большой энциклопедический словарь / гл. ред. В.Н. Ярцева. 2-е изд. М.: Большая Российская энциклопедия, 1998. 685 с.

Информация об авторе / Information about the author

Вишневский Андрей Вадимович – кандидат филологических наук, доцент кафедры зарубежной филологии, Ивановский государственный университет, г. Иваново, Россия, avishnevski@mail.ru

Vishnevsky Andrei Vadimovich – Cand. Sc. (Philology), Foreign Philology Department, Assoc. Professor, Ivanovo State University, Ivanovo, Russia, avishnevski@mail.ru

УДК 811'111, 811'161'1
ББК 81'2-3

А.С. Галюченко

Ивановский государственный университет

**СОПОСТАВИТЕЛЬНЫЙ АНАЛИЗ ЛЕКСИЧЕСКОГО
СТРОЯ ГАЗЕТЫ THE GUARDIAN
С ПОМОЩЬЮ КОРПУСНЫХ ТЕХНОЛОГИЙ
И НЕЙРОСЕТИ**

Аннотация. В статье поднимается вопрос описания актуального лексического строя для освещения текущих общественно-политических проблем в СМИ на примере текстов газеты The Guardian за период 2021 и 2023 гг. Теоретическим фундаментом исследования являются труды Ван Дейка, Халлидэя, Фэрклоу и других. Для достижения поставленной задачи используются инструменты компьютерных технологий (ChatGPT) и корпусной лингвистики.

Ключевые слова: дискурс, CDA, корпусные технологии, нейросеть, модель ChatGPT.

A.S. Galyuchenko

Ivanovo State University

**COMPARATIVE ANALYSIS OF VOCABULARY
OF THE GURDIAN WITH THE HELP OF CORPUS TOOLS
AND NEURAL NETWORK**

Annotation. The article raises the question of describing the actual lexical structure to cover current socio-political problems in the media on the example of the texts of The Guardian newspaper for the period of 2021 and 2023. The theoretical basis of the study is the works of Van Dyck, Halliday, Fairclough and others. The tools of computer technology (ChatGPT) and corpus linguistics are used to achieve the objective.

Keywords: discourse, CDA, corpus technologies, neuro network. model ChatGPT.

Дискурс определяется как структурные единицы и практические действия, которые отражают человеческое мышление и социальную реальность посредством определенных наборов слов и одновременно конструируют значение в мире [1]. Критический дискурс-анализ (Critical Discourse Analysis – CDA) предлагает исследовательскую методологию для декодирования дискурсов и закрепленных взаимоотношений власти. С эпистемологической точки зрения это предполагает множественные возможности познания и интерпретации мира [3]. СМИ – это инструмент общения, при помощи которого люди взаимодействуют друг с другом разными средствами. При этом СМИ передают информацию через посредника (канал), чтобы охватить большое количество людей.

Цель данной статьи заключается в определении тем редакционной политики, которые освещаются в СМИ, и описании наиболее частотных лексических единиц определенного новостного издания. В данной работе рассматривается текущая редакционная политика газеты The Guardian с точки зрения дискурс-анализа с помощью технологий корпусной и компьютерной лингвистики.

Стоит отметить, что Ван Дейк рассматривал социальные проблемы в дискурсе средств массовой информации и их взаимосвязанный социокультурный и когнитивный аспект [2]. Другими словами, отмечается, что СМИ могут формировать у аудитории различные мнения касательно разных аспектов жизни.

Целесообразно отметить, что известны некоторые исследования, нацеленные на определение того, как с помощью СМИ правительства распространяли свои собственные интересы, как, например, исследования Келлнера [4; 10]

Представляется целесообразным использовать нейронные технологии ресурса ChatGPT и корпусные технологии (на примере программы AntConc), чтобы совершить анализ лексического строя редакции The Guardian 2021 и 2023 годов. ChatGPT позволяет получить ответ на любой запрос, но он обладает данными только до 2021 года. Поэтому, что касается 2021 года, применяются одновременно две технологии: нейронные сети и корпусная лингвистика. Для 2023 года применяются только корпусные технологии. Таким образом, в статье сравниваются

максимально новые данные (2021 год) с помощью нейронных технологий и актуальные за 2023 год с помощью корпусных технологий. Оба этих способа позволяют ускорить обработку информации. В первую очередь, сервису был дан запрос «дать Лексический строй The Guardian за 2021 год». Был получен следующий ответ (см. табл.):

Направление редакции	Пояснение
Прогрессивная терминология	The Guardian активно использует прогрессивную терминологию, особенно при обсуждении политических и социальных вопросов.
Освещение социальных и окружающих проблем	Газета уделяет особое внимание социальным и окружающим вопросам. Они используют лексику, которая акцентирует важность этих проблем.
Критическое отношение к власти	The Guardian часто принимает критическую позицию по отношению к власти.
Использование экспертных мнений	The Guardian активно приглашает экспертов и академиков, чтобы предоставить качественные аналитические материалы.
Глобальная перспектива	The Guardian имеет широкий охват мировых новостей и часто рассматривает их с глобальной перспективы.

Так, нейронная сеть ChatGPT, в первую очередь вводит термин “прогрессивная терминология” в контексте осуждения политических и других актуальных вопросов – другими словами, существует особая лексика для описания и наименования насущных вопросов. Далее сервис приводит примеры того, что именно входит в повестку газеты и может влиять на лексический строй: от освещения социальных проблем до включения мировых новостей и лексический строй даже других СМИ.

В данном исследовании наибольший интерес вызывает исследование терминологии. В ответ на запрос, сервис приводит примеры прогрессивной терминологии – термин "прогрессивная терминология" не имеет определенного автора или конкретного человека, который его ввел. Он представляет собой широко используемое понятие, связанное с развитием языка и использованием слов и терминов, которые отражают прогрессивные ценности и идеалы [7]. К прогрессивной терминологии, согласно ChatGPT, относятся следующие термины:

"Социальная справедливость" (Social justice): the fair distribution of wealth and opportunities within a society [8]. Этот термин ChatGPT относит к идее равного распределения ресурсов, возможностей и прав в обществе.

Также чат-бот включает в список "равноправие" (equality), "инклюзивность" (inclusivity), "экологическое сознание" (environmental consciousness), "гендерное равенство" (gender equality), "приобщение" (Empowerment).

Таким образом, с помощью наиболее актуальных данных ChatGPT, были установлены ключевые термины редакции за 2021 год. Представляется интересным выяснить на сколько сохранились данные термины в роли ключевых в 2023 году. Поэтому, для построения актуальной картины редакционной политики был создан корпус текстов с помощью программы для анализа текста AntConc. На основе данного корпуса проанализированы новостные репортажи TheGuardian за 2023 год, чтобы выяснить 1) какие термины наиболее частотны в 2023, 2022, 2021 годов; 2) что наиболее актуально из вышеупомянутых вопросов 2021 года, сохранилась ли их актуальность; 3) какие новые вопросы стали поднимать, в виде нового направления редакционной политики. С помощью ответов на данные вопросы можно отследить не только актуальные термины, используемые редакцией, но и фокус внимания читателей, другими словами, какие проблемы актуальны в данный момент.

Среди частотных лексических единиц за 2023 год представляется важным выделить следующие (от наиболее частотных к менее):

government, Russian, india, police. Ukraine, rights, Russia, security, military, president, German, officials, workers, fashion.

В 2021 году, по данным ChatGPT, имелись следующие ключевые слова: *Elections, government, politicians, human rights, equality, social activism, pandemic, vaccines, public health* и другие. При этом, по данным, которые были получены благодаря анализу с помощью корпусных технологий, за 2021 год частотными терминами были: *black, white, women, covid, police, government, Johnson, Africa, labour, femicide, obesity, health, racist, environment* и другие. Объединенный анализ позволяет увидеть и дополнить картину: в 2021 году остро стоял вопрос здоровья (в связи с эпидемией), поднимался вопрос прав человека (права на рабочем месте, равенство полов, рас), занимались вопросами окружающей среды.

Применив корпусные технологии, были также проанализированы данные за 2022 год, ключевыми словами являются следующие: *government, China, minister, covid, Trump, energy, health, cancer, Afghanistan, international, Taliban, Netanyahu, Ukrainian, inflation* и другие. Так, в 2022 году внимание СМИ больше приковано к международным событиям и отношениям, из внутренних вопросов все еще актуальны проблемы здравоохранения из-за эпидемии коронавируса.

Благодаря данному частотному анализу, было отмечено, что фокус внимания за 3 года изменился в сторону международных отношений, в особенности с такими странами, как Россия, Индия, Украина и Германия, при этом, Африка не вошла в приведенный список, как это было в 2021 году. Всё еще часто поднимается вопрос прав человека и безопасности. При этом, часто темами новостных репортажей становятся события в Судане. В 2021 году фокус внимания был сосредоточен на борьбе с вирусом и выборах.

Кроме этого, снова часто возникает вопрос защиты прав работников и их отношения с работодателями: данная тема тесно связана с защитой прав человека. Свой отпечаток также наложил Каннский кинофестиваль и, в связи с этим, часто фигурирует термин *fashion*.

Что касается точек интереса за 2021 год, то прилагательное *social* встречалось в таких контекстах, как *Social media users, Department of Health and Social Care spokesperson, gripping social document (миграция), social injustice and human rights violations,*

the social restrictions of India. Так, отмечается сохранность вопроса социальной справедливости, в особенности это встречается в контексте иммиграции и об Индии. Однако в выборке не было найдено коллокаций, связанных с проблемой равноправия, инклюзивности.

Однако, остро стоит вопрос о защите окружающей среды: *act of anti-environmental "barbarity", environmental crime, environmental impact, environmental offences, rural environmental registry, environmental watchdog*. Вред окружающей среде все больше воспринимается, как преступление и крайняя жестокость: для характеристики часто используется термин *barbarity*.

В словаре он определяется, как строго осуждаемое поведение: *If you refer to someone's behaviour as barbarity, you strongly disapprove of it because you think that it is extremely cruel* [9].

Таким образом, важно отметить, что при анализе больших объемов текста целесообразно совмещать несколько видов анализа: корпусные технологии и нейронные сети. На примере медиадискурса (данные The Guardian) был проведен общий анализ лексического строя данной редакции. Так, отмечены частотные лексические единицы, с помощью которых можно сделать вывод на каких проблемах фокусируется данное СМИ и его читатели. Например, развивается “прогрессивная терминология” – терминология, которой и называют ключевые точки интереса/проблем. Что касается The Guardian, то можно заметить, что по-прежнему поднимается вопрос прав человека: эта проблема всё еще во внимании данного СМИ, особенно в вопросах миграции. К тому же, вопросы защиты природы становятся всё более актуальными. При этом, базируясь на актуальных наиболее частотных терминах, отмечается интерес в сторону международных отношений Британии с самыми разными странами: Индия, Россия, Германия и Украина. Согласно вышеупомянутому исследованию, можно сделать вывод, что редакция изменила фокус внимания своих читателей и, возможно, смогла повлиять на их мнение в некоторых вопросах.

Библиографический список

1. Cambridge Dictionary URL: <https://dictionary.cambridge.org/> (дата обращения: 31.05.2023).

2. Fairclough N. (1998). Political discourse in the media: An analytical framework. In A. Bell & P. Garrett (Eds.), *Approaches to media discourse* (pp. 142–162). London: Blackwell.
3. Fairclough N. (1999). Global capitalism and critical awareness of language. *Language Awareness*, 8 (2), 71–83.
4. Fried A. Terrorism as a context of coverage before the Iraq war [Electronic resource] // *The Harvard International Journal of Press / Politics*. 2005. Summer. P. 125–132. Режим доступа: <http://online.sagepub.com>. - databases Sage Publications; Kellner D. Lying in politics: the case of George W. Bush and Iraq // *The Cultural Studies*. 2007. Vol. 7. P. 132–144; Lazuka A. Communicative intention in George W. Bush's presidential speeches and statements from 11 September 2001 to 11 September 2003 // *Discourse and Society*. 2006. Vol. 17. P. 299–330.
5. Jiménez-Sánchez, Manuel & Lafuente, Regina. (2010). Defining and measuring environmental consciousness. *Revista Internacional de Sociologia*. 68. 10.3989/ris.2008.11.03.
6. Oxford Dictionary URL: <https://www.oxfordlearnersdictionaries.com/> (дата обращения: 31.05.2023).
7. *The Power of Language: Exploring the Effects of Inclusive Gender Terminology on Perceptions and Attitudes*
8. Titscher, S., Meyer, M., Wodak, R., & Vetter, E. (2000). *Methods of text and discourse analysis*. London: Sage Publications, Inc.
9. van Dijk T.A. (1991). *Racism and the press*. London: Routledge.
10. van Dijk T.A. (Ed.). (1985). *Discourse and communication: New approaches to the analysis of mass media discourse and communication*. Berlin: de Gruyter.
11. Зайцев Е.Б. Т.А. Ван Дейк о роли критического дискурса-анализа в изучении СМИ // *Вестник Московского университета. Серия 10. Журналистика*. 2006. № 2. URL: <https://cyberleninka.ru/article/n/t-a-van-deyk-o-roli-kriticheskogo-diskursanaliza-v-izuchenii-smi> (дата обращения: 31.05.2023).

Информация об авторе / Information about the author

Галюченко Анастасия Сергеевна – преподаватель кафедры английского языка в сфере юриспруденции МГИМО, аспирант 1 курса Ивановский государственный университет, г. Иваново, Россия, panchenko.a@odin.mgimo.ru

Galyuchenko Anastasiia Sergeevna – Lecturer of the Department of English in Jurisprudence at MGIMO Moscow State University, 1st year postgraduate student Ivanovo State University, Ivanovo, Russia, panchenko.a@odin.mgimo.ru

УДК 821.111(73)

ББК 83.3(7Сое)6

Т.С. Григорьева

Ивановский государственный университет

МОТИВ ВОЗДУШНОЙ СТИХИИ В ИСПОВЕДАЛЬНОМ РОМАНЕ СИЛЬВИИ ПЛАТ «ПОД СТЕКЛЯННЫМ КОЛПАКОМ»

Аннотация. Сильвия Плат нередко именуется американской Цветаевой за схожую манеру поэтизации текста. Один из ярчайших примеров такого явления – роман «Под стеклянным колпаком». В статье обосновывается особая роль мотива воздуха в этом произведении, анализируются способы его художественного выражения писательницей.

Ключевые слова: мотив, исповедальность, автобиография, психологизм, роман, roman à clef, интертекстуальность.

T.S. Grigorieva

Ivanovo State University

THE MOTIF OF AIR IN THE NOVEL “THE BELL JAR” BY SYLVIA PLATH

Annotation. Sylvia Plath is often considered as American Tsvetaeva due to similarity of their poetic expression in prose. This feature can be found in all her work. The most striking example of her poetic self-expression is the novel “The Bell Jar”. The substantiation of the special role of the air motif in it and the ways of its realization by the writer are explained in this article.

Keywords: motif, confessionality, autobiography, psychologism, novel, roman à clef, intertextuality.

Писательницу Сильвию Плат по праву называют «зеркалом» культуры Америки 1950-х – 60-х годов. Нас интересует ее роман «Под стеклянным колпаком», охарактеризованный в литературном сообществе «женским близнецом селинджеровского “Над пропастью во ржи”» [5, с. 6]. Имеются разногласия в определении жанра произведения «Под стеклянным колпаком».

Некоторые ученые считают, что Плат, будучи одной из основательниц исповедальной англоязычной лирики, сохраняет эту направленность и в прозе. Однако находятся и те, кто признает, что данное сочинение имеет отношение к жанру «roman à clef», то есть «роману с ключом». Это объясняется тем, что Плат скрывает реальных людей за всеми персонажами своего романа, включая, конечно, и саму себя, биографии прототипов героев содержат ответы на все интересующие читателей вопросы [4]. Условимся рассматривать произведение «Под стеклянным колпаком» с точки зрения его отнесенности к исповедальным романам. Для этого есть несколько оснований, если учитывать точку зрения Г. Миша: роман имеет «композицию возвращающихся ситуаций», акцентированную адресацию в «пограничной ситуации» упоминания причастности героя к литературному процессу, амбивалентную стратегию перволичного повествования и представляет собой автобиографию, нутро которой, в целом, находится «в столь же фундаментальном, сколь и загадочном явлении, которое мы называем самосознанием... История автобиографии в известном смысле есть история человеческого самосознания» [6, с. 6].

«Под стеклянным колпаком» – это в действительности исповедь. В данном случае последнее откровение человека перед миром. Как справедливо отмечает М.С. Уваров, исповедь – неотъемлемая часть христианского вероучения. Постепенно входя в светскость, она превращается в уникальную форму человеческого самовыражения, где синтезируются значение религиозного откровения и критерии действительности бытия. Текст исповедального слова – индикатор наполненности проблемы, которую обойти нельзя [2, с. 38]. Его архитектоника парадоксально сопряжена с антонимическими категориями философско-религиозного дискурса (содержание и форма, пространство и время, возможность и действительность и т. д.) [2, с. 79–80]. Поэтика исповедальных текстов иногда может проявляться в неожиданных формах: очевидно, что преимущественно она связывается с психологизмом и его художественными средствами, но с тем же успехом отмечается, что не всякий психологический роман имеет «исповедальные интенции» [3]. Стоит сказать, что в литературном дискурсе они заключаются в признании человеком

нарушения заповедей и в «вопрошении» им возможности самого откровения, которое «обретает свою подлинность лишь в процессе соединения-сборки прошлого, настоящего и будущего, нахождения предвечного. Исповедь – это сама жизнь, а не “срыв” постепенности. Она возникает органично и ценна тем, что прочитывается как текст жизни» [2, с. 23–24]. Возвращаясь к поэтике исповедального текста, нужно сказать, что мотивы, в целом, по словам Б.Н. Путилова, «являются устойчивыми единицами, которые характеризуются повышенной, исключительной степенью семиотичности» [1], потому, *анализируя данный роман, мы преследуем цель обосновать наличие и значение воздушного мотива в нем.*

В первую очередь стоит отметить, что на 200 страниц романа приходится около сотни упоминаний реалий, так или иначе связанных с воздушной стихией. Например, некоторые мы встречаем в пейзажных или интерьерных зарисовках, другие при описании мыслительной и физической деятельности героев, третьи носят интертекстуальный характер. К сожалению, при переводе романа на русский язык некоторые средства художественной выразительности подверглись трансформации. Используя оригинальный текст, мы пронаблюдаем каждый из способов упоминания автором воздушного мотива отдельно.

Начать следует, собственно, с названия романа. «The Bell Jar», согласно Кембриджскому словарю, – это большой сосуд в виде колокола, используемый в функции крышки для предотвращения утечки газа. Отсюда можно обозначить несколько моментов. Во-первых, важно то, что сосуд имеет колоколообразную форму. Мы понимаем, что повествование так или иначе будет связано с религиозным дискурсом. Во-вторых, существенно и то, что сосуд непроницаем. Следовательно, свежий воздух, поглощаемый героиней, постепенно заканчивается. Эстер, выражая мысль о том, что для неё пребывание в любом месте равносильно нахождению под колпаком, говорит: *«I would be sitting under the same glass bell jar, stewing in my own sour air»* [7, с. 152]. («Я все равно бы находилась под тем же стеклянным колпаком, варясь в собственном соку и отчаянно ища выход» [3, с. 148]). В переводе Сюзанны Алукард выражение «*stewing in my own sour air*» передано, как «варясь в собственном соку».

В английском языке, есть аналогичная идиома «to stew in one's own juice», на которую, очевидно, и ориентируется переводчик, утрачивая, однако при этом важный элемент авторской фразы (слово «air»), связанный с лейтмотивной структурой романа.

Пейзажные и интерьерные зарисовки – один из художественных «инструментов» автора, с помощью которых он передает внутреннее состояние своих героев. Рассмотрим применительно к данному произведению. Плат пишет следующее о восприятии Эстер Нью-Йорка: «*New York was bad enough. By nine in the morning, the fake, country-wet freshness that somehow seeped in overnight evaporated like the tail end of a sweet dream. Mirage-gray at the bottom of their granite canyons, the hot streets wavered in the sun, the car tops sizzled and glittered, and the dry, cindery dust blew into my eyes and down my throat*» [7, с. 1]. («Нью-Йорк оказался далеко не подарком. К девяти утра неправдоподобная, деревенская с росинкой свежесть, непонятно как проникшая в город за ночь, испарялась, словно остатки дивного сна. Призрачно-серые на дне своих гранитных ущелий, раскаленные улицы плыли в солнечном мареве, крыши автомобилей сверкали, испуская жар, и мельчайшая сухая пыль лезла мне в глаза и горло» [3, с. 6]. Этот маленький отрывок в действительности насыщен словами, содержащими коннотацию воздушности. Их использование в данном контексте даёт читателю понимание неприязни главной героини к Нью-Йорку. Стоит обратить особое внимание на следующий оборот: «свежесть, непонятно как проникшая в город за ночь, испарялась, словно остатки дивного сна». Он содержит мысль о том, что реальная жизнь большого города, которым восхищается окружение Эстер, в ее восприятии далека от идиллии.

Как упоминалось, Сильвия Плат использует воздушные реалии для выражения физического и ментального состояния своей героини. Например, писательница так описывает ощущения Эстер, когда её не принимают на писательский съезд в летнюю школу Франка О'Коннора на литературный курс от Гарварда (что является одним из кульминационных моментов в романе): «*The air punched out of my stomach*» [7, с. 93]. (В переводе Сюзанны Алукард эта фраза переведена так: «У меня перехватило дыхание» [3, с. 92] Здесь снова утрачено слово

«воздух». Кроме того, следует заметить, что глагол «to punch» имеет оттенок значения удара кулаком. Нетрудно себе представить ощущение такого удара по животу, когда воздух «вышибается» из желудка и становится больно дышать. Автор даёт более образное, чем в переводе, описание).

Плат использует образы воздушной стихии и при описании состояния героини после электрошоковой терапии (что является еще одним кульминационным моментом романа): «...before I could take in any more, Doctor Nolan led me through a door into a fresh, blue-skied air. All the heat and fear purged itself. I felt surprisingly at peace. The bell jar hung, suspended, a few feet above my head. I was open to the circulating air» [7, с. 176]. («Прежде чем я сумела разглядеть что-то еще, доктор Нолан вывела меня через дверь на свежий воздух, напоенный небесной синевой. С меня словно смыло все страхи и тревоги. Я чувствовала себя удивительно умиротворенной. Стекланный колпак повис в пространстве в нескольких метрах у меня над головой. Меня оведало дуновение воздуха» [3, с. 171]. Выражение «I was open to the circulating air.» – это визитная карточка романа. В дословном переводе оно таково: «Я была открыта циркулирующему воздуху». Данный момент означает освобождение Эстер, приобретение новой возможности снова вдохнуть жизнь.

Особенно интересным представляется интертекстуальный аспект использования Сильвией Плат воздушного мотива. Например, Эстер говорит после сеанса терапии: «I took a deep breath and listened to the old brag of my heart. /I am, I am, I am» [7, с. 199]. («Я сделала глубокий вдох и прислушалась к знакомому, радостному биению сердца. /Я есть, я есть, я есть.» [3, с. 193]). Такое «I am. I am. I am» повторяется в произведении 2 раза отдельным абзацем, и, тем самым, заостряет на себе внимание. У самой же Сильвии Плат есть стихотворение «Suicide Off Egg Rock», написанное в 1959 году, соответственно, раньше романа (1963). Там тоже встречаются воздушные реалии: «gas tanks», «a machine to breathe and beat forever», «the spindrift raveled wind-ripped from the crest of the wave». Вот что пишет Плат в стихотворении: «No pit of shadow to crawl into, /And his blood beating the old tattoo/ I am, I am, I am». Если в романе история главной героини заканчивается благоприятно, и она делает глубокий вдох и счастлива осознать своё существование, то в

стихотворении лирический герой, утопая, лишается воздуха, а тату, провозглашающее «I am, I am, I am», оказывается под угрозой исчезновения, становясь пережитком прошлого («old»). При этом создается впечатление, что триада «*I am. I am. I am*» носит молитвенный оттенок.

В романе можно отметить также отсылку к Льюису Кэроллу. Эстер, говоря о Джоан, сравнивает её с одним из туманных героев «Алисы в стране чудес»: «*Joan's face floated before me, bodiless and smiling, like the face of the Cheshire cat. I even thought I heard her voice, rustling and hushing through the dark, but then I realized it was only the night wind in the asylum trees...*» [7, с. 192]. («У меня пред глазами маячило лицо Джоан, бесплотное и улыбающееся, словно морда чеширского кота. Мне даже показалось, что я слышу ее голос, шуршащий и шипящий сквозь тьму, но потом поняла, что это ночной ветер шумит в ветвях растущих у корпуса деревьев...» [3, с. 187]). С помощью такого сравнения Сильвия Плат пытается придать образу Джоан призрачность, неосвязаемость. И на самом деле, по ходу повествования данной героине сопутствуют воздушные описания: «*"I'm going to be a psychiatrist." Joan spoke with her usual breathy enthusiasm*» [7, с. 183], «*Joan hung about me like a large and breathless fruitfly*» [7, с. 177] или, например, «*Joan would be at Belsize. Joan with her physics books and her golf clubs and her badminton rackets and her breathy voice*» [7, с. 167]. Призрачность была придана образу Джоан не случайно, а с целью подготовить читателя к смерти этой героини.

Почти в самом начале романа Плат описывает прибытие Эстер в компании приятелей: «*All at once music started to come out of the air on every side*» [7, с. 12]. («Вдруг отовсюду зазвучала музыка» [3, с. 16]). Дословный перевод фразы – «начала возникать из воздуха». Важно, что речь идет о вполне конкретной музыке. Это песня Фрэнк Синатры «Sunflower». Её строчки приводятся в тексте несколько раз: «*I was born in Kansas, I was bored in Kansas, / And when I marry I'll be wed in Kansas...*» [7, с. 12] и «*...to a true-blue gal who promised she would wait – She's the sunflower of the Sunflower State.*» [7, с. 13]. Песня входит в альбом «The Columbia years» (1943–1952). Таким образом Сильвия Плат воссоздаёт особую атмосферу культуры Америки 1950-х.

Исходя из всего вышеописанного следует, что многократное упоминание Сильвией Плат в романе «Под стеклянным колпаком» воздушных реалий носит не случайный, а вполне намеренный характер, связанный с общим замыслом писательницы и ее стремлением погрузить нас во внутренний мир героини. В совокупности приведенные примеры свидетельствуют о наличии в художественной структуре романа устойчивого мотива, который реализуется метафорически (например, через название романа), посредством описания физического и ментального состояния героини, через изображения интерьера, а также благодаря отсылкам к американской культуре 1950-х – 60-х годов.

Библиографический список

1. Попова А. М. Изучение мотивов в эпических произведениях // Природные ресурсы Арктики и Субарктики. 2009. № 2. URL: <https://cyberleninka.ru/article/n/izuchenie-motivov-v-epicheskikh-proizvedeniyah> (дата обращения: 14.05.2022).
2. Уваров М.С. Архитектоника исповедального слова. СПб.: Алетейя, 1988. 256 с.
3. Сильвия П. Под стеклянным колпаком / пер. с англ. Сюзанны Алукард. М.: АСТ, 2016. 195 с.
4. Azzopardi I., Dr. Montanaro, Hums B. Exploring patriarchy through the men in Sylvia Plath's *The Bell Jar*, or What do the men in *The Bell Jar* say about Sylvia Plath's American society? 2016. P. 2.
5. Cheever A. Real Phonies: Cultures of Authenticity in Post-World War II America Paperback. University of Georgia Press, 2010. 256 p.
6. Misch G. Geschichte der Autobiographie. 3 Aufl. Bd. 1. Hatfe 1. Frankfurt a. M., 1949. 354 S.
7. Plath S. *The Bell Jar*. NYC: Harper&Row, 1971. 216 p.

Информация об авторе / Information about the author

Григорьева Татьяна Сергеевна – студентка 2 курса зарубежной филологии, Ивановский государственный университет, г. Иваново, Россия, tatiana.grgrv@yandex.ru

Tatyana Sergeevna Grigorieva – The second year student of the Department of Foreign Philology, Ivanovo State University, Ivanovo, Russia, tatiana.grgrv@yandex.ru

УДК 81'25

ББК 81.18

А.Д. Гусева

Ивановский государственный университет

**ОСОБЕННОСТИ ПЕРЕВОДА
НАУЧНО-ПОПУЛЯРНЫХ МЕДИЦИНСКИХ ТЕКСТОВ
(НА МАТЕРИАЛЕ ИНФОРМАЦИОННЫХ БРОШЮР
О ГЕНЕТИЧЕСКИХ ЗАБОЛЕВАНИЯХ)**

Аннотация. В статье анализируются трудности, которые встречаются при переводе научно-популярных медицинских текстов. Исследование выполнено на материале информационных брошюр о генетических заболеваниях, которые студенты-волонтеры переводят в рамках проекта «Unique».

Ключевые слова: научно-популярный медицинский дискурс, волонтерские переводческие проекты, медицинские термины.

A.D. Guseva

Ivanovo State University

**ON TRANSLATING POPULAR SCIENCE MEDICAL TEXTS
(BASED ON THE INFORMATIVE BROCHURES
ABOUT GENETIC DISEASES)**

Annotation. This paper is devoted to the analysis of difficulties encountered in translating popular scientific medical texts. The research is based on the informative brochures about genetic diseases, which volunteer students translate as part of the «Unique» project.

Keywords: popular science medical discourse, volunteer translation projects, medical terms

Научно-популярные медицинские тексты представляют собой не только важный источник информации, но и способ взаимодействия врача и пациента. Подобного рода тексты помогают привлечь внимание общественности к вопросам здоровья и популяризируют знания в области медицины и здравоохранения. Их перевод часто осуществляется в рамках волонтерских проектов.

Международный волонтерский проект «Unique», осуществляемый в сотрудничестве с международным благотворительным фондом «Unique» в Великобритании, был инициирован в 2015 году президентом Ассоциации преподавателей перевода Н.В. Нечаевой [2]. В его рамках студенты-волонтеры переводят научно-популярные брошюры о генетических заболеваниях. В каждой брошюре описаны как сами генетические отклонения, так и сопутствующие им проявления в развитии ребенка. Переведенные в рамках проекта тексты редактируются ведущими российскими врачами-генетиками и публикуются на официальном сайте фонда «Unique». В каждой брошюре представлена схема и краткое описание патологии с точки зрения генетики: какие результаты показали цитогенетические обследования детей, какую роль в организме играет тот или иной ген, чем вызвано заболевание, у детей какого пола оно проявляется.

Перевод научно-популярных медицинских текстов – непростая задача для переводчика, поскольку научно-популярный медицинский дискурс совмещает черты научного, научного медицинского и публицистического дискурсов. Тексты научно-популярного медицинского стиля отличаются от собственно научных медицинских текстов адресатом, в роли которого выступает широкий круг читателей, и прагматическими целями: популяризировать научное знание и вызвать интерес к проблеме, одновременно объясняя её суть. Научно-популярные тексты менее объёмные и в них встречаются эмоционально-оценочные средств. При переводе научно-популярных медицинских текстов переводчику приходится работать как с терминами, так и со средствами художественной выразительности, эмоционально-окрашенной лексикой, интертекстуализмами, инверсией и т. п. [1, с. 81].

Рассмотрим примеры трудностей, возникших при переводе брошюры про делеции и микроделеции 10q11.22q11.23 (это редкое генетическое отклонение, вызванное потерей маленького участка генетического материала хромосомы 10).

Пример 1. Перевод терминов.

«A number of genes in this **region** are known to be expressed in the brain and have been associated with neurological function».

В онлайн-словаре «Merriam-Webster Medical Dictionary» представлено два определения термина «region»:

1) any of the major subdivisions into which the body or one of its parts is divisible

the nine regions of the abdomen

2) an indefinite area surrounding a specified body part

a pain in the region of the heart

В словарях «Taber's Medical Dictionary» и «Longman Dictionary of Contemporary English» термин описан синонимично: «a portion of the body with natural or arbitrary boundaries» и «a particular part of someone's body».

Под термином «region» подразумевается определённая область тела или её деление, например, область сердца, спины или пупочная и правая паховая области живота. Однако в примере из брошюры про делеции и микроделеции 10q11.22q11.23 словом «region» названо место расположения гена в хромосоме. В отечественной и зарубежной науках такой участок хромосомы называется локусом. В онлайн-словаре «Merriam-Webster Medical Dictionary» термину «locus» соответствует следующее определение: «the position in a chromosome of a particular gene or allele».

Взаимозаменяемость «region» и «locus» представлена в научных медицинских статьях: «In addition to these narrowly defined MHC class I and II genes, the MHC region **or** locus contains hundreds of other genes and pseudogenes» [5, с. 2621]. В данном случае «region» и «locus» используются как синонимы.

Кроме сложностей работы с терминологией, при переводе информационных брошюр мы столкнулись со следующими трудностями: перевод реалий и присутствие «ложных друзей переводчика». Рассмотрим два примера.

Пример 2. Перевод реалий.

В предложении «She enjoys playing outside in the garden on the slide, swing and **diddicar**» упоминается модель детского электромобиля. В русскоязычных онлайн-магазинах можно найти детские электромобили от других производителей, но «Diddicar» в них не представлен, поэтому название следует переводить с помощью генерализации, т. е. заменой более узкого понятия исходного языка на более широкое понятие переводящего языка. Таким образом, перевод предложения будет звучать

так: «Она любит проводить время на улице: кататься с горки, качаться на качелях и играть с детским **электромобилем**».

Пример 3. «Ложные друзья переводчика».

В предложении «A number of genes in this region are known to be expressed in the brain and have been associated with **neurological function**» речь идёт о связи генов и неврологического развития.

Оценка неврологического развития включает в себя оценку функции черепно-мозговых нервов, количественную оценку возрастного развития ребенка по таким критериям, как безусловные рефлексы, мышечный тонус, коммуникабельность, наличие патологических движений и т. д., изучение особенностей контакта с окружающими, двигательной сферы и т. п. [3, с. 30]. Поскольку в брошюре проанализированы симптомы по представленным критериям, «function» является синонимом «development» и будет переводиться не как «функция», а как «развитие». Синонимичность этих терминов также подтверждается тем, как они используются в научных медицинских статьях и на официальном сайте «National Institutes of Health» (NIH): 1) «Mutation of this locus causes tremors and spastic movements, suggesting a role for this gene in neurological development **or** function»; 2) «A number of interesting mouse mutations have been mapped to the proximal portion of chromosome 19, including several that affect neurological function **or** development (neuromuscular degeneration (nmd), muscle deficient (mdf), Dancer (Dc), deafness (dn)) or bone development (osteochondrodystrophy (ocd), osteosclerosis (oc))» [4].

Таким образом, правильный перевод словосочетания «neurological function» – это «неврологическое развитие». Однако следует отметить, что научно-популярные брошюры содержат не так много реалий и «ложных друзей переводчика», в отличие от терминов.

Также при переводе информационных брошюр о генетических заболеваниях нам приходилось использовать лексические и грамматические трансформации. Поскольку перевод научно-популярных медицинских текстов требует точности, чаще применялись грамматические трансформации, среди которых замены, членение высказываний, перестановки, добавление и опущение.

Таким образом, для создания адекватного и качественного перевода научно-популярных медицинских текстов переводчику нужно уметь эффективно работать со справочными ресурсами и специальными словарями, а также важно выработать определенный алгоритм работы с терминами.

Практическая значимость данного переводческого проекта представлена несколькими аспектами: 1) выполнение перевода информационных брошюр, которые размещаются на официальном сайте фонда «Unique» и адресованы семьям, чьи дети имеют редкие хромосомные отклонения; 2) привлечение внимания общественности к проблеме редких хромосомных отклонений и предоставление информации о данных отклонениях на русском языке; 3) развитие волонтерского перевода в нашей стране; 4) расширение сотрудничества между студентами-волонтерами различных вузов Российской Федерации.

Библиографический список

1. Алексеева И.С. Текст и перевод. Вопросы теории. М: Международные отношения, 2008. 184 с.
2. Ассоциация преподавателей перевода. URL: <https://translation-teachers.ru/project/unique/> (рус.) (дата обращения: 20.05.2023).
3. Ткачук Е.А., Мартынович Н.Н. Нервно-психическое развитие детей. Основные клинические проявления поражений ЦНС: учебное пособие для студентов. Иркутск: ИГМУ, 2021. 62 с.
4. National Institutes of Health (NIH). URL: <https://www.nih.gov/> (англ.) (дата обращения: 10.03.2023).
5. Xie T. Analysis of the Gene-Dense Major Histocompatibility Complex Class III Region and Its Comparison to Mouse // Genome Res. 2003. P. 2621–2636.

Информация об авторе / Information about the author

Гусева Александра Дмитриевна – студентка института гуманитарных наук, Ивановский государственный университет, г. Иваново, Россия, heyls99@mail.ru

Guseva Alexandra Dmitrievna – Student, Ivanovo State University, Ivanovo, Russia, heyls99@mail.ru

УДК 811.111'374.8
ББК 81

Н.Б. Егошина

Ивановский государственный университет

ЛЕКСИКОГРАФИЧЕСКИЙ АНАЛИЗ ОВРЕМЕННЫХ ОНЛАЙН-СЛОВАРЕЙ СЛЕНГА

Аннотация. Статья посвящена онлайн-словарям сленга как одному из новых направлений современной лексикографии. Сопоставляются англоязычные и русскоязычные словари, отмечаются преимущества и недостатки словарей сленга, размещенных в Интернете. Делается вывод о том, что словари онлайн формата позволяют пользователям получить быстрый доступ к необходимой им информации и большинству разделов лексикографии.

Ключевые слова: Интернет, лексикография, онлайн-словарь, пользователь, сленг.

N.B. Egoshina

Ivanovo State University

LEXICOGRAPHICAL ANALYSIS OF MODERN ONLINE SLANG DICTIONARIES

Annotation. The article is devoted to online slang dictionaries as one of the new areas of modern lexicography. The English-language and Russian-language dictionaries are compared, the advantages and disadvantages of slang dictionaries posted on the Internet are noted. It is concluded that online dictionaries allow users to quickly access the information they need and most sections of lexicography.

Keywords: Internet, lexicography, online-dictionary, user, slang.

В зарубежной и отечественной лексикографии словари сленга как специальные словари живого, нестандартного, разговорного языка всегда привлекали внимание как исследователей-лексикографов, так и их пользователей. В данной статье рассматриваются словари сленга онлайн формата двух языков – русского и английского. Отечественные сленговые словари

представляют интерес по причине того, что в течение многих десятилетий русский язык постоянно пополняется и изобилует огромным количеством сленговых слов и выражений, значительная часть которых англоязычного происхождения, особенно если речь идет о таких сферах деятельности, как компьютерные технологии и Интернет [1, 2]. Что касается словарей сленга английского языка, то именно они являются образцом и часто основой для составления справочников в других языках в силу сложившихся и признанных во всем мире традиций британской и американской лексикографии [4].

Всемирная паутина оказала большое влияние на лексикографию. С одной стороны, она дала возможность многим известным печатным английским и русским словарям приобрести новое существование в виде Интернет-версии. С другой стороны, в Интернете появились словари, среди них словари сленга и разговорной лексики, которые созданы и пополняются самими пользователями Сети.

Из англоязычных Интернет-словарей сленга в первую очередь следует упомянуть *Urban Dictionary* [9], который был создан в 1999 году и стал фактически первым словарем такого типа. Его успешное более чем двадцатилетнее существование продолжается по сей день, что подтверждается многомиллионными ежемесячными просмотрами сайта пользователями и тем, что по его подобию созданы многочисленные онлайн-словари на других языках мира. Анализируя данный словарь, можно отметить, что он не только дает доступ к определению слов и выражений, относящихся к сленгу, языкам этнических и иных субкультур, но и обладает широкой функциональностью, а именно: отображает случайные словарные статьи, а также слова с наибольшим рейтингом за неделю; позволяет очистить словарь от лишних определений; осуществляет поиск синонимов, антонимов и слов, связанных с заданным; позволяет добавлять видео-иллюстрации к словарным статьям; увидеть заметки редакторов сайта и даже подписаться на ежедневную рассылку со «словом дня» и т. д. Подтверждением популярности и востребованности данного словаря является также тот факт, что избранные определения из *Urban Dictionary* были опубликованы в виде книги в нескольких изданиях [8].

Из больших русскоязычных сленговых онлайн-словарей со значительным количеством собранной лексики и схожими структурами можно назвать три: *Словоново* [6], *Словоборг* [5] и *Teenslang* [7]. Поскольку данные словари составляются и постоянно пополняются пользователями-любителями, то им присущи недостатки. Один из недостатков: повторяемость или дублирование статей, что вызвано желанием пользователей дать максимально полное и более точное значение сленговых единиц. Например, в словаре *Словоново* можно найти несколько определений слова *ЛОЛ*:

«1. Лол – 7 апреля 2008, marmoshka

От англ. – laughing out loud, lots of laughing – громко смеюсь, необходимый смех.

Эта история просто лол!

Компьютерный сленг.

170 за, 26 против.

4. Лол – 1 января 2014, anonymous

Изначально от англ. – laughing out loud, lots of laughing – громко смеюсь, необходимый смех.

В настоящее время в результате долгого использования приобрёл несколько значений

1) Самое первое значение.

2) Обзывательство (из-за созвучия со словом «лох»).

3) Слово-паразит, вставляется везде.

4) Одобрение, но не смех.

1) Эта история просто лол!

2) Ты лол что ли?

3) Как дела, лол?

4) ...так оно и было. – Лол.

Интернет, вконтакте, лол

17 за, 10 против» [6].

К недостаткам можно также отнести многовариантность входных единиц, что обусловлено непрофессионализмом составителей словарей, подающих сленговые единицы в разных фонетических, графических и словообразовательных вариантах, например: *д'ецил / децл – мало, немного, чуть-чуть; аффтар / афтар – автор* [6].

И как видно из выше приведенных примеров со словом *ЛОЛ*, в структуру словарной статьи онлайн-словарей включены такие параметры, которых нет в традиционных печатных изданиях: дата создания или добавления статьи; автор (реальный автор обозначен “ником” или остается анонимным); рейтинг входной единицы (за или против); теги (метки). Отнести такие параметры структуры словарной статьи к недостаткам не представляет смысла, т. к. они обусловлены спецификой составления данных словарей. Явными же преимуществами Интернет-словарей сленга можно считать гораздо большее количество и новизну лексических единиц, постоянно пополняющих электронное издание, что трудно достигнуть при создании печатных версий словарей. Сленгизмы появляются в процессе общения людей с общими интересами внутри разных социальных групп практически каждодневно, и Интернет дает возможность таким словам распространяться очень быстро.

И нельзя обойти вниманием многочисленные, так называемые «словари-однодневки», несмотря на то, что их существование может продолжаться в Интернете какое-то время. Словарями такие сборники слов трудно назвать, поскольку они представляют собой хаотично собранные списки сленгизмов, являющихся популярными на данный момент. Достаточно привести в качестве примера только названия некоторых из них: *Словарь молодежного сленга: как разобраться, что говорят ваши дети* [3]; *Рофл, Кринж. Вайб. Пруф. Интернет сленг или как родителям понять своих детей?* [1]; *Сленг подростков для их родителей: учимся понимать своих детей* [2]; *Словарь подросткового сленга для тех, кто не отличает «краж» от «кринжа»* [4]. Как уже было отмечено, такие словари в большинстве своем дают списки слов с их толкованием и в лучшем случае – также происхождение сленгизма и примеры его употребления. Например:

«5 Кринж

От англ. to cringe – «съеживаться»

Чувство неловкости или стыда за чужие действия. Также может обозначать нелепый, странный поступок или явление. Возможный синоним – «испанский стыд».

Иногда «кринж» заменяют дословно читаемым с английского – «кринге». От этого слова также образовано прилагательное «кринжовый» («неловкий», «стыдный») и глагол «кринжевать» (испытывать «кринж»).

Примеры. «Эта статья – полный кринж» («Это нелепая статья. Стыдно за автора»). «Видел новую рекламу того банка? – Кринге» («Видел новую рекламу того банка? – Да, ужасно сделано»). «Кринжовый шмот» («Странная обещда»). «Я кринжую, когда вижу их вместе» («Мне неловко видеть их вместе»)[3].

Очень часто составители таких словарей дают назидание пользователям по поводу уместности употребления сленгового вокабуляра.: *«Употребление сленга, нехарактерного для вашего возраста, может выглядеть смешно (да-да, или кринжово). Так что если многие из этих слов – для вас в новинку, оставьте их современным подросткам»* [3].

В заключение следует отметить, что, с точки зрения пользователей, обращаться за информацией и с целью проведения исследований к онлайн-словарям с большим объемом входных единиц и определенным набором их характеристик и описания будут обращаться лингвисты-исследователи и студенты, изучающие иностранные языки. Для простых же пользователей, т. е. не специалистов, могут оказаться полезными и примитивные сборники слов, о которых мы упоминали выше.

Онлайн-словари действительно практически незаменимы при изучении иностранных языков, в первую очередь – английского. При правильном использовании словарей такого типа процесс усвоения материала может проходить в более понятном виде, а также появляется доступность колоссально большого количества словарей, содержащих в себе основную информацию [3, 4].

Таким образом, совершенно очевидно, что онлайн-словари сленга являются одним из важных новых направлений современной лексикографии. Человек, изучающий свой родной или иностранный язык, может получить быстрый доступ к большинству разделов лексикографии. Такая практичность и гибкость справочника, несомненно, имеют положительный характер при изучении языков.

Библиографический список

1. Егошина Н.Б. К вопросу о компьютерном сленге // Вестник Ивановского государственного университета. Серия: Гуманитарные науки. Вып. 1 (17). Филология. Иваново, 2017. С. 51–54.
2. Егошина Н.Б. Словари компьютерного сленга в Интернете // Лингвистические вызовы XXI века: материалы Всероссийской научной конференции. М.: Издательский центр «Азбуковник», 2017. С. 56–61.
3. Карпова О.М. Англоязычные цифровые лексикографические проекты // Пандемия–22: преподавание, анализ, дискурс в естественном многообразии иностранных языков: коллективная монография. Т. 2. М.: РУСАЙНС, 2022. С. 289–295.
6. Карпова О.М. Цифровая лексикографическая парадигма (на материале новых словарей английского языка) // Современная германистика и западноевропейская литература: коллективная монография. Выпуск 4. НГЛУ. М.: изд-во Флинта, 2022. С. 273–294.

Список словарей

1. Рофл, Кринж. Вайб. Пруф. Интернет сленг или как родителям понять своих детей? [Электронный ресурс] URL: <https://vc.ru/u/859689-onlayn-shkola-dom-znaniy/394799-rofl-krinzh-vayb-pruf-internet-sleng-ili-kak-roditelaym-ponyat-svoih-detey> (дата обращения: 30.05.2023).
2. Сленг подростков для их родителей: учимся понимать своих детей. [Электронный ресурс] URL: <https://media.mts.ru/technologies/197036-sleng-tinejdzhrov/> (дата обращения: 30.05.2023).
3. Словарь молодежного сленга: как разобраться, что говорят ваши дети. [Электронный ресурс] URL: <https://www.sravni.ru › text › molodezhnyj-sleng> (дата обращения: 30.05.2023).
4. Словарь подросткового сленга для тех, кто не отличает «краж» от «кринжа». [Электронный ресурс] URL: <https://www.ismart.org/library/slovar-podrostkovogo-slenga-dlya-tekh-cto-ne-otlichaet-krash-ot-krinzha> (дата обращения: 30.05.2023).
5. Словоборг [Электронный ресурс] URL: <http://slovoborg.su/> (дата обращения: 24.05.2023).
6. Словоново [Электронный ресурс] URL: <http://www.slovonovo.ru/> (дата обращения: 24.05.2023).
7. Teenslang [Electronic resource] URL: <http://teenslang.su/> (access date: 24.05.2023).

8. Peckham, Aaron (2012). Urban Dictionary: Freshest Street Slang Defined. Kansas City, Missouri: Andrews McMeel Publishing, L.L.C. pp. 272.

9. Urban Dictionary [Electronic resource] URL: <http://urbandictionary.com/> (access date: 24.05.20230).

Информация об авторе / Information about the author

Егошина Нина Борисовна – кандидат филологических наук, доцент кафедры зарубежной филологии, Ивановский государственный университет, г. Иваново, Россия, ninyegosh@mail.ru

Egoshina Nina Borisovna – Cand. Phil (Philology), department of foreign philology, associate Professor, Ivanovo State University, Ivanovo, Russia, ninyegosh@mail.ru

УДК 81'42

ББК 81.2

К.В. Ершова

Ивановский государственный университет

СОЗДАНИЕ ОТРИЦАТЕЛЬНОГО ОБРАЗА ЛИЗ ТРАСС В АНГЛО- И РУССКОЯЗЫЧНЫХ СМИ

Аннотация. Статья посвящена актуальному вопросу создания образа политика в современных реалиях: в условиях турбулентных трансформациях мирового порядка, перераспределения центров силы, обострения конкуренции на политическом поприще. В работе исследуется языковой материал, используемый СМИ и Лиз Трасс в своих публичных выступлениях. В ходе исследования было установлено, что для реализации стратегии демонизации используются приемы речевого воздействия, а именно манипулятивного убеждения и внушения. Необходимо заметить, что основным инструментом речевого воздействия является психологическая составляющая, связанная с воздействием на эмоциональную сферу адресата, что отчетливо выделяется на лексическом уровне языка. Полученные выводы станут полезны для психолингвистов и политиков для распознавания и прекращения когнитивных и информационных войн.

Ключевые слова: образ политика, Лиз Трасс, демонизация, оценочная лексика, компаративная номинация, ирония.

K.V. Ershova

Ivanovo State University

CREATING A NEGATIVE IMAGE OF LIZ TRUSS IN ENGLISH AND RUSSIAN MEDIA

Annotation. The article is devoted to the significant issue of creating an image of a politician in modern realities: in the conditions of turbulent transformations of the world, redistribution of centers of power, aggravation of competition in the political field. The paper examines the language material used by the media and Liz Truss in her public speeches. In the course of the study, it is found that methods of speech influence, namely manipulative persuasion and suggestion, are used to implement the demo-

nization strategy. It should be noted that the main tool of speech influence is the psychological component associated with the impact on the emotional sphere of the addressee, which clearly stands out at the lexical level of the language. The findings will be useful for psycholinguists and politicians to recognize and stop cognitive and information warfare.

Keywords: the image of a politician, Liz Truss, demonization, evaluative vocabulary, comparative nomination, irony.

Создание образа политика – долгий и многоуровневый процесс. Борьба – неотъемлемая часть этого образа: борьба за равенство, демократию, свободы, авторитет, власть, капитал, ресурсы. Любое движение политика в ту или иную сторону сопровождается критикой. Зачастую реакция СМИ на деятельность политика формирует его дальнейший образ, так как представляет авторитетное общественное мнение.

Актуальность данного исследования обусловлена повышенным интересом к такой персоне как британский премьер-министр, а именно Лиз Трасс, которая вошла в историю как глава британского парламента с самым коротким сроком правления.

Технология демонизации предполагает массу лингвистических инструментов, которые направлены на достижение определенного эффекта на аудиторию. Зачастую для полного достижения коммуникативной цели адресант использует единицы, нескольких уровней, что многократно усиливает искомый эффект демонизации за счет стимуляции обсуждения.

Эффект демонизации заключается в намеренном создании негативного, а еще более желательно — отталкивающего образа оппонента, в результате чего последний выступает во всех своих проявлениях как абсолютное зло [1, с. 28–37]. Проанализировав известные издания британских СМИ, можно выделить ключевые способы, благодаря которым формируется негативный образ Лиз Трасс.

Из всех способов вербальной актуализации демонизации Лиз Трасс наиболее ярко выделяется оценка. Часто можно заметить использование слова *bad* относительно ее работы в парламенте. Заголовок информационного портала *Moon of Alabama* озаглавил статью «Liz Truss Is Already The Bad Prime Minister Everyone Expected Her To Be» [10]. В данном случае актуализация

демонизации происходит через оценку процесса деятельности человека и базируется на когнитивном механизме сравнения. При этом сравнение может подразумевать как соотнесение с общепринятой системой ценностей.

Использование слова *wrong* в заголовках газет *Guardian* чаще всего фигурирует при оценке работы Трасс (использование общеоценочных языковых единиц по отношению к объекту демонизации). «Paisley, pies and paranoia – where Truss went wrong in her conference speech» [7], «Wrong again! Why is Liz Truss floundering after her U-turns, while Johnson and Blair shrugged theirs off?» [8], «Liz Truss: the PM who caused disruption in all the wrong places» [4]. Слово *wrong* в данном случае отражает целый ряд негативных значений: работа неприемлема, вредит общему благосостоянию и ставит в противовес то, что ожидали от политика на данном посту.

Другим простым, но весьма эффективным приемом создания эффекта демонизации является использование кличек и прозвищ. Необходимо заметить, что и на уровне номинации существует компаративная номинативная конструкция. Суть компаративной номинации состоит в приравнивании оппонента к некоей силе, олицетворяющей злое начало. В российских источниках *Постныйос*, *Дзен*, *Комерсантъ* Лиз Трасс окрестили «сумасшедшей», ссылаясь на то, что в современном мире она безуспешно пытается повторить подвиги Маргарет Тетчер по восстановлению экономики страны: «Тэтчер 2.0 и «настоящая сумасшедшая». Знакомьтесь: новый премьер Британии Лиз Трасс» [2].

Еще один яркий и, пожалуй, самый популярный и предсказуемый пример с номинацией *from fighter to quitter*. На одном из заседаний парламента Лиз Трасс обронила в свой адрес фразу «I'm a fighter, not a quitter», повторив подвиг Питера Мандельсона в ходе избирательной кампании. Объявив вскоре о своей отставке, данная фраза не могла быть не замеченной. Наоборот, она стала предметом насмешек и обрела популярность в заголовках газет: «From fighter to quitter: timeline of Liz Truss's U-turn littered premierships» [5].

Очередная номинация также связана с демонизацией Лиз Трасс, называя ее симптомом более глубоких проблем согласно первоисточнику *Daily Telegraph*: «Liz Truss' term was a disaster but she is just a symptom of deeper problems» [3]. Также в статье можно заметить уже отмеченную номинацию worst со всеми вытекающими негативными оттенками об отсутствии компетентности и о непригодности, отсылки к Маргарет Тетчер и несостоятельности самой партии: «Liz Truss could go down in history as the single worst British Prime Minister of all time... The Conservative Party has a notorious reputation for pulling out the knives on their leaders – just look at Truss' idol, Margaret Thatcher. That's of course because everyone who said Liz Truss was unsuitable and unqualified to be Prime Minister was right. But that begs the question: how exactly did she get there?» [3].

Большим потенциалом для актуализации технологии демонизации обладает акцентирование глупости или неосведомленности политика. Из-за неоднозначных высказываний Трасс стала героем многочисленных мемов в русскоязычном интернете. Политику припоминают оговорку про вторжения в Украину «от монголов до татар» и странное высказывание о непризнании суверенитета России над Ростовской и Воронежской областями на встрече с Сергеем Лавровым. Данный метод пользуется довольно большой популярностью. На основе оговорок создаются целые порталы, подкасты, отдельные статьи, где собраны все казусные моменты выступлений политика, что напрямую подрывает его авторитет и ставит под сомнение интеллектуальные способности.

Кроме отрицательного контекста, используется также абсурдно-иронический контекст. В одной из статей *Daily Mail Online* автор сравнивает ее с водителем, который разбивается, при этом винит пассажиров: «Liz Truss is like a driver who crashes at 100mph... then blames it on the passengers in the back» [9]. Через подобное сравнение автор реализует демонизацию, указывая на абсурдность ситуации, когда политика оказалась провальной, однако это не ее вина. Также, абсурдно-иронический контекст используется и во втором примере, где анализируется поведение Лиз Трасс. После скандального ответа

'I'm a fighter, not a quitter', партия Тори во главе с Лиз Трасс избрали иную линию обороны – молчание, на что пресса отреагировала следующим заголовком: «Liz Truss says nothing at all, and says it really badly» [6]. Но и здесь СМИ нашли способ демонизации политика, акцентируя ее молчание, но даже это ей удается плохо. Оценочная лексика *badly* в данном случае только усиливает эффект абсурдности.

Соответственно, демонизация выступает как технология и обрабатывается как технология: появляющиеся новые образцы языкового «летального оружия» проходят испытания, при необходимости дорабатываются до нужной кондиции и принимаются на вооружение или, при обнаружении дефектов или неэффективности, отбрасываются. Обращает на себя внимание, что эффект демонизации создается как самыми простыми средствами, к которым принадлежат номинативные единицы, содержащие общую отрицательную оценку.

Библиографический список

1. Иванова С.В. Лингвистическая ресурсная база информационной войны: создание эффекта демонизации // Политическая лингвистика. 2016. № 5 (59). С. 28–37.
2. Постньюс <https://postnews.ru/a/18653>
3. Daily Telegraph <https://dailytelegraph.co.nz/opinion/liz-truss-term-was-a-disaster-but-she-is-just-a-symptom-of-deeper-problems/>
4. The Guardian <https://www.theguardian.com/politics/2022/oct/20/liz-truss-resigns-prime-minister-who-broke-wrong-records>
5. The Guardian <https://www.theguardian.com/politics/2022/oct/20/from-fighter-to-quitter-timeline-of-liz-truss-premiership>
6. The Guardian <https://www.theguardian.com/politics/2022/oct/05/liz-truss-conservative-party-conference-speech>
7. The Guardian <https://www.theguardian.com/politics/2022/oct/05/paisley-pies-and-paranoia-where-truss-went-wrong-in-her-conference-speech>

8. The Guardian

<https://www.theguardian.com/politics/2022/oct/13/from-the-pasty-tax-to-id-cards-and-the-poll-tax-what-cameron-blair-and-thatcher-could-teach-liz-truss-about-u-turns>

9. Daily Mail Online

https://www.dailymail.co.uk/debate/article-11716701/DOMINIC-LAWSON-Liz-Truss-like-driver-crashes-100mph-blames-passengers.html?ico=topics_pagination_desktop

10. Moon of Alabama

<https://www.moonofalabama.org/2022/09/liz-truss-is-already-the-bad-prime-minister-everyone-expected-her-to-be.html>

Информация об авторе / Information about the author

Ершова Карина Владимировна – аспирант кафедры зарубежной филологии, Ивановский государственный университет, г. Иваново, Россия, karmailru@mail.ru

Ershova Karina Vladimirovna – Postgraduate student of the Department of Foreign Philology, Ivanovo State University, Ivanovo, Russia, karmailru@mail.ru

УДК 821.112.2
ББК 83.3(4)

Е.А. Кармаева

Ивановский государственный университет

ТЕОРИЯ КИБЕРНЕТИЧЕСКОГО ИСККУСТВА Г.В. ФРАНКЕ

Аннотация. В статье рассматриваются основные аспекты теории кибернетического искусства, разработанной австрийским учёным и фантастом Г.В. Франке, который опирался в своих исследованиях на более ранние работы американского учёного Норберта Винера. Анализ выбранной темы может способствовать более точному раскрытию художественного мира писателя и верной трактовке его произведений, мало изученных в российской культуре. Целью работы также является выявление взаимосвязи теоретических аспектов с художественной системой произведений Франке. В исследовании применялся описательный и биографический методы. Результаты проведённой работы могут быть использованы при рассмотрении историко-литературного процесса 20–21 веков, в силу своей актуальности могут быть использованы при анализе творчества изучаемого и других писателей соответствующего жанра в отечественном и зарубежном литературоведении.

Ключевые слова: Р. Винер, искусственный интеллект, кибернетика, информация, киберпространство, Г.В. Франке.

Е.А. Karmaeva

Ivanovo State University

THEORY OF CYBERNETIC ART BY H.W. FRANKE

Annotation. The article examines the main aspects of the theory of cybernetic art developed by the Austrian scientist and science fiction writer H.W. Franke, who based his research on the earlier works of the American scientist Norbert Wiener. The analysis of the chosen topic can contribute to a more accurate disclosure of the writer's artistic world and the correct interpretation of his works, little studied in Russian culture. The aim of the work is also to identify the relationship of theoretical aspects with the artistic system of Franke's works. Descriptive and biographical methods were

used in the study. The results of the work carried out can be used when considering the historical and literary process of the 20th and 21st centuries, due to their relevance, they can be used in the analysis of the creativity of the studied and other writers of the corresponding genre in domestic and foreign literary studies.

Keywords: R. Wiener, artificial intelligence, cybernetics, information, cyberspace, H.W. Franke.

В 1948 г. вышла в свет книга американского учёного Норберта Винера, в которой впервые широкому кругу читателей был представлен термин «кибернетика». «Cybernetics: Or Control and Communication in the Animal and the Machine» («Кибернетика: или управление и связь в животном и машине») представляет собой не только анализ математических и физических явлений, но и сравнение вычислительных машин со структурами нервной системы организмов и размышления об их потенциальных возможностях, вплоть до самовоспроизведения и ответственности в эпоху ядерного оружия.

В диахроническом аспекте слово «кибернетика» встречается и за рамками современной науки. У Платона в значение «управление людьми» («Законы», 4 в. до н. э.), у А.-М. Ампера – «наука об управления государством, способная дать людям блага мира» («Опыт о философии наук», 1834–1843). Научно-образовательный портал «Большая российская энциклопедия» приводит общее определение «кибернетики» как науки, которая, используя математические методы, исследует законы получения, хранения, передачи и преобразования информации в сложных управляющих системах (технических, биологических, административных, социальных, экологических и экономических, которым свойственны динамичность и изменчивость) [1]. При этом принципы управления базируются на моделях аналогичных процессов у живых организмов.

Кибернетика стала предметом научного интереса австрийского учёного Герберта Вернера Франке (1927–2022). Изучая с 1945 по 1950 гг. физику, химию, математику, философию и психологию, Франке в 1950 г. защитил докторскую диссертацию в области теоретической физики, а в период с 1973 по 1997 гг. преподавал кибернетическую эстетику в Мюнхенском университете.

Среди всех опубликованных трудов учёного можно найти научные и научно-популярные работы на немецком языке, посвященные изучению кибернетики, в том числе «Кибернетическую эстетику» (“*Kybernetische Ästhetik*”, 1994), которая сыграла решающую роль в формировании теории кибер-эстетики и компьютерного искусства. Однако Франке всемирно известен не только как теоретик и пионер цифрового искусства, но и как один из самых знаменитых писателей немецкой словесности, работавший в жанре «научная фантастика». Благодаря такой уникальной особенности, сочетающей учёного и писателя в искусстве и науке, появилось необыкновенное художественное воплощение теоретических размышлений в более чем 20 романах и более чем 150 рассказах.

Размышления о кибернетике и о возможных последствиях научно-технического прогресса становятся центральными в творчестве Франке. Киберпространство рассматривается писателем с разных точек зрения. С одной стороны, в произведениях автора виртуальная реальность становится предметом изучения в рамках влияния на социум, проявляясь в разнообразных сочетаниях симулякров или как целая отрасль экономики, извлекающая выгоду от посещения туристами городов, созданных при помощи цифровых технологий, где стираются границы между действительностью и виртуальным миром. Отдельные сюжеты произведений Франке также представляют собой рассуждения на тему бессмертия в контексте киберпанка. С другой стороны, художественное наследие писателя-учёного можно рассматривать как определённый ряд литературных проектов, имеющий прикладной характер созданной им теории искусства в контексте кибернетики.

По признанию самого Франке искусство всегда было для него важным объектом изучения, на что повлияли и труды Р. Винера. Как и американский учёный, Франке рассматривает структуру высшей нервной системы в качестве механизма обработки информации, различая такие понятия как «речь» и «язык». Речь является средством передачи информации. А её эффективность обеспечивается правилами теории информации, организующими речь в текстах и высказываниях. Функция языка носит семантический характер, кодируя факты словами. Одновременно

речь шифрует коды таким образом, чтобы они были переданы и расшифрованы другими.

Главным ядром в представленной схеме обработки информации становится мозг человека. Им выполняются такие сложные операции как производство и потребление речи, её кодирование и декодирование, непосредственная обработка данных – процесс которой носит ограничительный характер по объёму. Франке связывает это с пропускной возможностью канала связи в единицу времени. По заданной учёным формуле емкость сознания, которую можно сопоставить с оперативной памятью компьютера, становится равна 160 бит. И для её корректной обработки необходимо, чтобы в сознание поступало не более 16 б/с, которые находятся там не более 10 секунд. Этот процесс сопровождается аналоговым шифрованием оптических и акустических стимулов, которые преобразуются в сигнальные ряды, поступая в соответствующие центры мозга.

Большую роль в этой системе играют эмоции и процесс восприятия. Общую закономерность свойственную всем видам искусства, которую искал Франке, он определил в условиях восприятия. К пропускным способностям информационного канала учёный добавил физические свойства объектов искусства, как носителей определенных знаков. В зависимости от того, насколько широко может быть знаком автор и реципиент с различными классами знаков и значений, возникают разные по эстетической эффективности и значимости образцы искусства. С условиями потока информации связано неосознанное управление информацией через эмоции. Там, где скорость будет превышать 16 б/с в обработке данных начнёт происходить сбой, приводящий к путанице. А если эта скорость будет ниже 16 б/с, то возникнет эмоциональное состояние скуки.

Проведённое исследование привело учёного к выводу о том, что возникает необходимость оптимизации: делиться как можно большим количеством информации при возможном экономном использовании средств. На сегодняшний день подобное заключение нельзя считать безосновательным. Век информации и технологий побуждает людей придерживаться такого порядка. Франке рекомендовал преобразовывать речь, исключая синтакси-

ческие конструкции, которые отстают более, чем на 10 секунд. Это способствует качественному структурированию текстов произведений: лингвистическому содержанию, использованию зашифрованных, неоднозначных кодов, ссылающихся на потенциальные предварительные знания читателя и опыт, особенно если информация понятна и вызывает симпатию.

Это также объясняет явное предпочтение кратких и динамичных рассказов и средних по объёму романов самим писателем: „*Solche hochabstrakten und von einem höheren Standpunkt her auch wieder realistischen Handlungsfragmente auf zwei oder drei Seiten zu packen, ist eine reizvolle, aber auch zeitraubende Arbeit, und sie gelingt nur, wenn man sich wirklich auf das Wesentliche konzentriert und jedes ausschmückende Wort weglässt. Ich habe rund 150 solcher Geschichten geschrieben, und sie haben auch Anerkennung gefunden*“. («Уместить такие высоко абстрактные и реалистичные сюжетные фрагменты на двух-трёх страницах – это увлекательная, но и трудоёмкая работа, и это удаётся только в том случае, если по-настоящему сосредоточиться на главном и опустить каждое приукрашивающее слово. Я написал около 150 таких рассказов, и они также получили признание») [2, S. 123].

Для Франке были важны и графические возможности виртуального искусства. Они становятся основой размышления в сюжетах его произведений, а не космические рыцари или войны: „*Die Möglichkeit, mit computergrafischen Mitteln virtuelle Szenerien zu erzeugen, gehört für mich zu den spannendsten Ergebnissen der Digital Technik. Schon früh machte ich mir Gedanken darüber, sie kommen in mehreren meiner Stories vor*“. («Возможность создавать виртуальные пейзажи с помощью компьютерной графики – относится для меня к самым захватывающим достижениям цифровой техники. Ещё раньше я задумывался над этим, они фигурируют в большинстве моих рассказов») [2, S. 45].

В ряде произведений виртуальная среда становится основой сюжета. Так, в рассказе «Прыжок в ничто» („*Sprung ins Nichts*“, 1990) повествование начинается с описания привычной реальности. Это бедная, неплодородная каменистая равнина с плоскими холмами, поросшими чертополохом, терновником и лишайниками. Группа верующих готовится совершить прыжок

с крутого обрыва, чтобы переместиться в лучший мир. И лишь последнему сомневающемуся раскрывается тайна того, что мир за спиной – примитивная симуляция, а прыжок даёт возможность переместиться в мир более прекрасный и благодатный. С распространением научно-технического прогресса вопросы идеализма переросли в философские размышления о моделировании иллюзий новой виртуальной реальности. Над этим вопросом автор размышляет в рассказе в виде короткой притчи.

Другой рассказ «Вовне» (“Out“, 1990) повествует о герое, испытывающем состояние, напоминающее сон. В молниеносной смене локаций стираются различия между психической и физической реальностью. Произведение подчёркивает слияние человека и технологий в виртуальной среде, из которой герой не сразу может освободиться, как человек, который не сразу может проснуться. Находясь в кресле водителя, он переживает ряд симуляций, в ускоренном темпе проносащихся мимо него: Париж, Токио, локация пустой магистрали, пейзажи гор и картины прекрасного замка. Но оказавшись в студии, он всё ещё находится в цифровой среде. И лишь «разорвав» голограмму встречающего его андроида-охранника, ему удаётся прорваться в реальный мир.

Другую роль кибернетики рассматривал Франке в рассказе «Начало пути в рай» (“Start zum Paradies“, 1987). Развитие науки и техники может стать той критической точкой, в которой происходит разрушение старых традиций и верований. Главные герои рассказа – крошечное племя индейцев, занимающееся строительством самых высоких небоскрёбов. Они всегда казались бесстрашными и даже могли спокойно завтракать на строительных лесах, находясь в нескольких сотнях километров над землёй. Их мужество поддерживали вековые верования в то, что, выстроив башни, достигающие небес, они вступят в чертоги рая с вечными охотничьими угодами и душами умерших. Достроив огромный космический корабль, который должен был вывести людей за пределы Солнечной системы, индейцы отказались покидать его, так как хотели наконец добраться до заветной цели. Но стереопроектор с новейшими кассетами из лаборатории реактивного движения убедил их, что за пределами Солнечной системы не будет желанных охотничьих угодий, и их ждёт лишь безмерное

пустое пространство. Таким образом, достижения научно-технического процесса, с одной стороны, разрушают традиционные знания, а, с другой стороны, примиряют в абсолютной объективности разные культуры.

Каждое новое произведение Франке содержит определённые интеллектуальные размышления и умозаключения о разных особенностях и функциях кибернетики. Динамичность и оригинальность сюжета, в развитии которого происходит раскрытие всё новых уровней или поворотов виртуальной реальности, дополняется необычностью фона, метафоричностью названий и интеллектуальными концептами, интерпретация которых зависит от опыта читателя.

Библиографический список

1. Журавлёв Ю.И., Гуревич И.Б. Кибернетика // Большая российская энциклопедия [Электронный ресурс]. URL: <https://old.bigenc.ru/mathematics/text/2062556> (дата обращения: 04.03.2022).
2. Franke H.W. Die Zukunftsmaschine. Science-Fiction-Erzählungen. Wetzlar: Edition Phantastische Bibliothek, 2007. 287 S.

Информация об авторе / Information about the author

Кармаева Елена Александровна – аспирант кафедры зарубежной филологии, Ивановский государственный университет, г. Иваново, Россия, ivan@mail.ru

Karmaeva Elena Aleksandrovna – Postgraduate student, department of foreign philology, Ivanovo State University, Ivanovo, Russia, ivan@mail.ru

УДК 811.11-112
ББК 81.432.1

Е.А. Крупина

Ивановский государственный университет

**АНГЛО-АНГЛОСАКСОНСКИЙ СПРАВОЧНИК
У. СКИТА (XIX ВЕК): ТРАДИЦИИ И ПЕРСПЕКТИВЫ
В СЛОВАРНОМ ДЕЛЕ**

Аннотация. В статье представлено лексикографическое описание англо-англосаксонского справочника У. Скита XIX века, выделяются традиционные черты словарей того времени, а также новаторские идеи данного справочника

Ключевые слова: лексикография, англо-англосаксонский справочник У. Скита, описание словаря.

E.A. Krupina

Ivanovo State University

**ENGLISH-ANGLOSAXON VOCABULARY BY W.W. SKEAT
(XIX CENTURY): TRADITIONS AND PROSPECTS
IN DICTIONARY MAKING**

Annotation. The article contains the lexicographic description of English-Anglo-Saxon Vocabulary by W. Skeat, the traditional features of the XIX century dictionaries and innovative ideas of the dictionary are highlighted

Keywords: lexicography, Anglo-Anglo-Saxon Vocabulary by W. Skeat, dictionary analysis.

Начало XIX века в европейском языкознании является отправной точкой для развития сравнительно-исторического метода, который базировался на строгом последовательном историческом анализе языковых фактов. Подробной разработке подвергаются различные типы словарей: конкордансы и индексы, глоссарии, энциклопедии и толковые словари, этимологические словари. В глоссариях в это время появляются новые виды

помет (стилистические), подробно рассматривается вопрос онимов. Как образец дальнейшей работы над словарями уже создан толковый словарь С. Джонсона. Его издание стало самым важным лингвистическим событием XVIII в., по мнению современных исследователей, так как в нем была зафиксирована английская орфография и устанавливался британский стандарт. В словаре С. Джонсона словарная статья имеет строго научный вид. Составитель включает все характеристики слова: орфографическую, орфоэпическую, этимологическую, грамматическую, семантическую, стилистическую, разграничиваются и нумеруются значения слова. Словарь содержит цитаты, иллюстрирующие значения слов, указание на произведение, из которого они взяты, а также имя автора произведения. Таким образом, словарь С. Джонсона установил наиболее целесообразный образец структуры и содержания лексикографической статьи толкового словаря на последующие десятилетия.

В ноябре 1857 года в докладе английского филолога Р. Тренча была обоснована программа издания словаря, основанного на историческом принципе. Члены Лондонского Филологического общества постановили, что существующие словари английского языка недостаточно полны по своему содержанию и неудобны в использовании и рекомендовали полностью пересмотреть английский язык, начиная с англосаксонских времен. В 1879 году Филологическое общество заключило соглашение с издательством Оксфордского университета о начале работы над Новым словарем английского языка (первоначальное название Оксфордского словаря). В 1884 году вышла первая часть БОС (Большого Оксфордского словаря английского языка). Создание БОС – одно из важнейших событий в развитии английской одноязычной лексикографии. Материал этого словаря стал основой многих толковых словарей английского языка, которые рассматривали отдельные периоды истории английского языка, диалекты, региональные варианты [2, с. 65–78].

Уолтер Уильям Скит (1835–1912), английский филолог и лингвист, родился в Лондоне в 1835 г. Получил степень бакалавра в Кембридже в 1858. После 1864 был одним из наиболее активно работающих издателей в Обществе древнеанглийских

текстов. В 1873 г. основал Английское диалектологическое общество, с 1878 по 1912 гг. был профессором англо-саксонской филологии в Кембридже. Скит занимался изданием древних и среднеанглийских текстов, выпустил семитомное издание Чосера (1894–1897). Он был первым, кто обратился к изучению английских топонимов, создал Этимологический словарь английского языка (1879–1882) [1].

В 1879 году вышло Первое издание англо-англосаксонского словаря У. Скита. По количеству языков – одноязычный. По объекту описания – лингвистический, по форме – индекс, по организации входных единиц – используется алфавитный порядок слов (А – Z), по полноте словника и лексикографической обработке лексики – дифференцированный, по формату представления – печатный, по адресату – носители языка, по функции – учебно-познавательный, по временной характеристике – диахронный. В предисловии составитель отмечает, что решил создать словарь после выхода издания Генри Свита *An Anglo-Saxon Reader* в 1876 году. Это пособие для обучающихся включает блок древнеанглийских текстов с грамматическими пояснениями и глоссарием. Составитель определяет форму своего справочника как английский индекс к англо-саксонскому глоссарию. У. Скит объясняет в предисловии, что словарь содержит, только те слова, которые включены в глоссарии Г. Свита и его «Истории английских звуков». Идея составителя заключается в том, что он сравнивает семантические поля современных и древнеанглийских лексических единиц, пытается проследить изменения значения лексических единиц в диахронном срезе. Ограниченность словника он рассматривает как преимущество, поскольку использует в своем издании только «существующие» в то время лексические единицы.

Издание содержит предисловие и словник. Предисловие размещается на 2 страницах и занимает около 5 % издания. В нем составитель формулирует цель, указывает источники, а также некоторые правила пользования словарем.

Указатель У. Скита – одноязычный словарь, где входные единицы представлены лексемами современного английского языка, а левая часть статьи представлена англо-саксонскими ответствиями.

№ п/п	1	2	3	4
№ стр.	6	16	26	36
Буква	A	F	N-O	T
Кол-во входных единиц	90	97	99	89

Микроструктура статьи строится следующим образом: входная единица (на современном английском языке), выделенная курсивом – синоним на древнеанглийском языке. Формы входных единиц в основном канонические (*allure, avenger, bloody, council, dislike, exile*), можно встретить отдельные статьи, где заглавное слово представлено словоизменительной формой (*asking, tempting, unhappy*), словосочетаниями (*one of six, put to sleep, south part*).
adorned, gehroden, geatolic

Составитель использует грамматические и стилистические пометы к отдельным входным единицам, а также комментарии, данные в круглых скобках. Перекрестные ссылки (с. 24).

В качестве комментария У. Скит использует грамматическую или стилистическую информацию в правой части справочника. Она выделяется курсивом (часть речи, класс глагола, стилистические пометы):

adorn, besettan, gefrætwan, gehlæstan, gerenian, girwan, glengan, teon (weak verb), weoðian, wuðian

Однако стоит отметить непоследовательность в использовании помет.

Курсивом также выделяются комментарии как к значениям к входных единиц, так и к толкованию:

age (old age), ildu; (growing old), ealdung

ban (proclamation), gebann

care, v., hogian; (to reckon), meornan, recan; (to care about), carian, onmunan; (to take care of), giman, w. gen

blow (as a flower), blowan

cool (grow cool), colian

Отсылки, непостоянный элемент статьи, также выделенные курсивом:

beg, bedecian (Greg. Pastoral, p. 285)

Составитель редко использует стилистические пометы:

bleed, bledan; swætan (poet.)

courage, mod, þrymm; ellen (poet.)

sword, sweord, swurd, seax, mece, heoru, heoruwæpen, bill, hildebill, wigbill; (poet.), brand, beaduleoma

В словаре есть предпосылки к включению этимологических помет:

candle, candel (Latin)

shuttle (cf. A.S. scyttel, a bolt, bar)

Ценным вкладом является попытка отметить гендерный аспект употребления входных единиц:

servant, þegen, þeow, þeowa, снара, ambihtscealc

servant (female), ðinen, ðeowen

Данный справочник выделяется среди изданий 19 века, поскольку является англо-англосаксонским индексом и содержит список современных английских лексем с древнеанглийскими эквивалентами. У. Скит объясняет отбор единиц следованием за Г. Свитом. Однако в издании Г. Свита глоссарий содержит толкования древнеанглийских слов на современный английский, произведения также в этом издании представлены. Лексикографический подход У. Скита не часто использовался учеными и исследователями, однако вопрос о возможности составления подобного справочника обсуждался в сфере лингвистики. При этом перед составителем возникает ряд проблем как то, тип словаря, формат, адресат, отбор входных единиц, объем словаря, структура статьи и многое другое. Наиболее важным в этой дискуссии является вопрос о включении и толковании поэтических единиц. Специфика поэтического языка англосаксов (обилие синонимов, композитов, кенингов) является краеугольным камнем в обсуждении. Так, например, в индексе У. Скита современное существительное *man* имеет следующие эквиваленты в древнеанглийском:

man, mann, manna, ceorl, guma, wer, secg, scealc, magu, esne ; also, eorl, rinc, aepeling (poet.)

Однако, если обратиться к глоссарию 1855г. Б. Торпа к поэме «Беовульф»:

ceorl (m) free man (not noble), lit. churl. 407, 837, 1821, 3187.

secg (m), man, warrior. 16S, 422, etc.

scealc (m), man, warrior, serving-man. 1841, 1883, 361 I. Goth, skalks, Ohg. scale, scalh; O. Sax. scale. Comp. beor-s. 2485.

maga, mago, youth, son, kins-man. 134,381,591,1891, etc. parent. 2786, 4696.

eorl (m), man, warrior, lit. earl. 1 1 , etc. eorlic, noble, worthy of an eorl. 1278; eorlscipe, valour. 3458, 4272, etc.

rinc (m), man, warrior. 804, 1445, etc. Comp. beado- r. 2222 ; guŷ-r. 168 x, 2 24[,etc. ; heal)o-r. 745, 4923; bere- 2356; hilde- r. 2618, 6263; mago-r. 1464, S8e-r. 1384.

Таким образом, мы видим, что *seorl* – это свободный человек, *secg*, *scealc*, *eorl*, *rinc* – лексемы, обозначающие воинов, в определенных контекстах *scealc* – слуга, *maga* имеет сему родства. При составлении исторических словарей необходимо решать не только лексикографические задачи, но и учитывать семантические и поэтические особенности древнеанглийских лексем. [3]

Итак, английская лексикография с середины 19 века начинает развиваться в рамках сравнительно-исторического языкознания, однако использует наработки начальных этапов лексикографии. Репертуар словарей в этот период достаточно обширен: глоссарии, энциклопедии, толковые словари и др. Разрабатываются и развиваются принципы создания словарей. Одним из примеров справочников данной эпохи является словарь У. Скита. Данный справочник как попытка составления регистрирующего типа словаря был создан для учебных целей, содержит ограниченное число входных единиц, является одноязычным лингвистическим словарем малой формы. Составитель определил форму словаря как английский индекс к глоссарию. Порядок представления входных единиц в индексе строго алфавитный. За основу справочника были взяты две работы Г. Свита. Мегаструктура издания содержит словник и предисловие. Микроструктура статьи состоит из входной единицы и синонимического толкования. По заданному в тот период образцу, словарь имеет строгую структуру, в нем зафиксирована английская орфография, приводятся различные пометы и отсылки к другим авторам, но не всегда последовательно. Составитель использует

базовые средства полиграфической семиотики. С другой стороны, словарь является оригинальным справочником, который включает толкование входных единицы современного английского языка с помощью единиц англо-саксонского языка. Решить эту задачу довольно сложно, поскольку семантические границы древнеанглийских лексических единиц не изучены в полной мере. Кроме того, необходимо учитывать поэтические особенности древнеанглийских текстов. Эти проблемы неизбежно связаны с лексикографическими, такими как определение типа словаря, формирование макроструктуры, формулирование принципов включения входных единиц в словник.

Библиографический список

1. Словарь Кольера [Электронный ресурс]. URL: <https://slovar.cc/rus/koler/1567641.html> (06.06.2023).
2. Ступин Л.П. Лексикография английского языка: учеб. пособие для студентов ин-тов и фак. иностр. яз. М.: Высшая школа, 1985. 167 с.
3. Skeat W.W. English-Anglo-Saxon Vocabulary [Электронный ресурс]. URL: <https://archive.org/details/englishanglosaxo00skeauoft> (6.06.2023).

Информация об авторе / Information about the author

Крупина Екатерина Алексеевна – кандидат филологических наук, доцент кафедры иностранных языков, Ивановский государственный университет, г. Иваново, Россия, ryabtseva.e.a@yandex.ru

Krupina Ekaterina Alexeevna – Cand. Sc. Philology, department of foreign languages, associate Professor, Ivanovo State University, Ivanovo, Russia, ryabtseva.e.a@yandex.ru

УДК 811.111'374
ББК 81.2

М.В. Лутцева

Ивановский государственный университет

АНГЛОЯЗЫЧНЫЕ СЛОВАРИ ЮРИДИЧЕСКИХ ТЕРМИНОВ В ЦИФРОВУЮ ЭПОХУ

Аннотация. В статье на примере англоязычных онлайн словарей юридических терминов проводится анализ изменений лексикографической парадигмы в связи с интенсивным развитием информационных технологий. Анализируются принципы обработки входных единиц и построения словарных статей в новых цифровых лексикографических справочниках для специальных целей. Отмечается появление новых типов словарей, основанных на конвергенции жанров.

Ключевые слова: онлайн словарь, юридический словарь, юридический термин.

M.V. Luttseva

Ivanovo State University

ENGLISH DICTIONARIES OF LEGAL TERMS IN DIGITAL ERA

Annotation. The article offers analysis of lexicographic paradigm changes with special reference to online English Law dictionaries of new generation, due to the intensive development of new information technologies. The paper describes the principles of entry treatment and entry structure of new lexicographic digital dictionaries for special purposes. The author notes the emergence of new types of dictionaries based on the convergence of genres.

Keywords: online dictionary, legal dictionary, legal term.

В современном обществе с его ускоренным темпом жизни человек стремится быстро получать необходимую информацию. В связи с этим он отходит от использования привычного формата печатных справочников и все больше обращается к онлайн словарям, основными отличительными чертами которых являются

гибкость, множественность, динамичность, обратимость, а также возможность использования мультимедийных средств. Онлайн справочники имеют большую представленность и общедоступность, располагают параллельными ссылками на другие онлайн-вые лексикографические источники, постоянно пополняются и обновляются, обеспечивая пользователей актуальной лингвистической и экстралингвистической информацией [1].

Отрасль юриспруденции всегда вызывала интерес не только у специалистов, но и обывателей, поскольку с юридическими аспектами человек сталкивается в своей повседневной жизни. В этой связи словари юридических терминов интенсивно представлены в интернет пространстве. Это и толковые справочники (Black's Law Dictionary, Oxford Dictionary of Law, Legal Dictionary, Merriam Webster's Law Dictionary, Legal Dictionary of Law Terminology, World Law Dictionary, Duhaime's Legal Dictionary) и переводные словари (Англо-русский юридический словарь, русско-английский и англо-русский юридический словарь, Database of National Cultural Heritage Laws Glossary).

Как отмечает О.М. Карпова, многие издательства отказываются от создания печатных и оставляют только онлайн версии своих справочников, что объясняется пожеланиями людей, изучающими английский как иностранный, иметь именно электронную версию этих авторитетных словарей. Причинами отказа от использования печатной версии является медленное получение запрашиваемой справки, большой вес и неудобный формат справочников [2]. В этой связи актуальным является анализ юридических справочников, представленных в интернет пространстве.

Разработка входных единиц зависит от направленности словаря. Наиболее полно описываются входные единицы в учебных справочниках, поскольку данные типы лексикографической продукции призваны дать пользователю максимальную справку без обращения к другим источникам. Эти принципы наилучшим образом воплощены в Merriam Webster's Law Dictionary. В словаре приведены развернутые толкования, перекрестные ссылки, синонимы, примеры употребления (в том числе и самые последние из сети Интернет), культурологическая и энциклопедическая информация, этимологическая справка

и терминологические словосочетания. Рассмотрим разработку входной единицы на примере термина *fraud*. В словарной статье за заглавным словом следует грамматическая помета (частеречная принадлежность) входной единицы, ее транскрипция с использованием символов Международного фонетического алфавита. Помимо транскрипции дается и произносительный пример термина, что, безусловно, является большим преимуществом электронных и онлайн словарей. Далее авторы приводят правовые определения рассматриваемой терминологической единицы. Перекрестные ссылки на более узкие юридические понятия также очень удобны для пользователя. Они вводятся словами “compare” и “see also”, а сами термины написаны заглавными буквами и выделены синим шрифтом, что привлекает внимание и позволяет более отчетливо понять систему англо-саксонского права. Под подзаголовком NOTE приводится культурологическая справка о терминологической единице.

Fraud noun

1 a: any act, expression, omission, or concealment calculated to deceive another to his or her disadvantage

specifically : a misrepresentation or concealment with reference to some fact material to a transaction that is made with knowledge of its falsity or in reckless disregard of its truth or falsity and with the intent to deceive another and that is reasonably relied on by the other who is injured thereby

2: the crime or tort of committing fraud

convicted of securities *fraud*

see also MISREPRESENTATION

NOTE: A tort action based on fraud is also referred to as an action of deceit.

— **actual fraud**

: fraud committed with the actual intent to deceive and thereby injure another

called also *fraud in fact*

compare constructive fraud in this entry

В словарной статье дается и этимологическая информация о термине (**Etymology** Latin *fraud-*, *fraus*).

Интересным нововведением рассматриваемого справочника является рубрика More from Merriam-Webster on В нее составители включили такие разделы, как: **Nglish**, **Britannica**

English и **Britannica.com**. Рубрика **NGLISH** делает словарь привлекательным для широкого круга испаноговорящих пользователей. При переходе по ссылке учащийся может найти перевод английского термина на испанский язык, иллюстративные примеры употребления в английском, а также синонимы входной единицы на английском и испанском языке. Новым для справочников данного типа является включение раздела **Britannica English**, где приводится перевод искомого термина на арабский язык. Словарная статья также включает иллюстративные примеры и синонимы входной единицы. Переход по ссылке **Britannica.com** позволяет пользователю получить энциклопедическую справку.

В анализируемом лексикографическом труде очень хорошо разработаны ассоциативные параметры: информация о семантическом окружении термина; ссылки на родственные связи и связанные по значению термины – родовые и видовые, находящиеся в партитивных (часть – целое) отношениях с описываемым термином; соподчиненные термины (пересекающиеся по значению), связанные по значению термины, принадлежащие к другим логическим категориям. Данную информацию пользователь может получить в разделе Thesaurus, где приведены синонимы и антонимы интересующей его единицы специальной номинации.

Из изложенного выше можно заключить, что *Merriam-Webster's Law Dictionary: Legal Terms in Plain English* – это не просто специальный учебный онлайн справочник, а медиасловарь – полифункциональный лексикографический продукт, основанный на идее конвергенции жанров и выполненный в сетевом формате. Следует отметить, что для удовлетворения всех потребностей пользователя, составители выпустили электронную версию справочника в виде приложения для телефона.

Узкоотраслевые онлайн словари юридических терминов, рассчитанные на представителей юридических специальностей, имеют, как правило, не такую детальную разработку входной единицы. Они содержат определение термина, перекрестные ссылки на смежные отрасли права и судебные дела, в которых встречаются интересующие единицы специальной номинации.

В качестве примера рассмотрим терминологические справочники представленные компанией MegaLexica. Составители справочника выделяют разделы **Legal Dictionary of Law Terminology** и **Law Dictionary of Legal Terminology**. Макроструктура словаря представлена 2 типами поиска: поисковое окно (search) и глоссарий (glossary of terms). Следует отметить, что глоссарий Law Dictionary of Legal Terminology содержит больше терминологических единиц, чем Legal Dictionary of Law Terminology. Вместе с тем, в нем дана наиболее полная разработка входной единицы: дается определение с точки зрения законодательства, с приведением перекрестных ссылок (гиперссылок), исторической справки и указанием статей различных отраслей права, где встречается рассматриваемый термин.

FRAUD, contracts, torts. Any trick or artifice employed by one person to induce another to fall into an error, or to detain him in it, so that he may make an agreement contrary to his interest. The fraud may consist either, first, in the misrepresentation, or, secondly, in the concealment of a material fact. Fraud, force and vexation, are odious in law. Booth, Real Actions, 250. Fraud gives no action, however, without damage; 3 T. R. 56; and in matters of contract it is merely a defence; it cannot in any case constitute a new contract. 7 Vez. 211; 2 Miles' Rep. 229. It is essentially ad hominem...3. The following enumeration of frauds, for which equity will grant relief, is given by Lord Hardwicke, 2 Ves. 155.

Legal Dictionary of Law Terminology дает упрощенное определение терминологической единицы, а также приводит перекрестную ссылку (выделенную синим цветом).

Fraud

Actions or words (including failure to act or remaining silent) designed to trick or deceive a person into giving something of value, whether money, property or legal rights, to another.

Недостатком справочника можно считать отсутствие иллюстративных примеров, хотя составители заявляют обучающую и развлекательную направленность словаря. Вместе с тем, подобная разработка терминологической единицы объясняется узкоотраслевой направленностью исследуемого справочника на специалиста-правоведа.

Наиболее полно разработанным узкопрофильным онлайн-словарем юридических терминов, признан Law Dictionary, составители которого взяли за основу второе издание самого авторитетного справочника Black's Law Dictionary, который впервые был выпущен в 1891 году. Он включает в себя такие разделы, как: Legal Dictionary, US Law и Legal Information. Legal Dictionary – это глоссарий юридических терминов, кликнув на входную единицу которого пользователь получает определение термина с указанием отрасли права и экстралингвистическую информацию о статье или деле, где фигурирует данная единица специальной номинации.

FRAUD Definition & Legal Meaning

Definition & Citations:

Fraud consists of some deceitful practice or willful device, resorted to with intent to deprive another of his right, or in some manner to do him an injury. As distinguished from negligence, it is always positive, intentional. *Maier v. Hibernia Ins. Co.*, 67 N. Y. 292; *Alexander v. Church*, 53 Conn. 501, 4 Atl. 103; *Studer v. Bleistein*. 115 N.Y. 31G, 22 X. E. 243, 7 L. R. A. 702....

С точки зрения пользователя актуальным является раздел *Legal Information*, где можно найти статьи по отраслям права: Bankruptcy, Business Formation, Business Law, Child Custody & Support, Contracts, Criminal Law, Divorce, Employment & Labor Law, Family Law, Immigration и т. д. Пользователь может подробно изучить все тонкости юридических процедур, поскольку статьи написаны в виде вопросов и ответов. Составители справочника также приводят примеры реальных судебных дел. Следует отметить и наличие в статье выделенных синим цветом гиперссылок. Например,

What is Double Jeopardy Law & How Does it Work?

Double jeopardy is a legal right defined in the fifth amendment of the United States Constitution that prohibits trying a defendant twice for the same offense. Let's take a look at this scenario. Suppose person A is accused of murdering his neighbor, the prosecutor takes person A to trial, and during this trial, the jury returns a verdict of not guilty. The prosecutor now becomes very angry and says this was a lousy verdict, and the jury got it all wrong, then the prosecutor decides to arrest person A again and bring him to trial. Person A can never be prosecuted by the state again for that charge.

Рассматриваемые узкопрофильные юридические онлайн словари выходят за рамки толковых и становятся энциклопедическими, приводя не только определение термина, но и давая полную энциклопедическую справку по употреблению данной единицы специальной номинации в судебных процессах. Наличие гиперссылок позволяет пользователю в тонкостях изучить и смежные терминологические единицы.

Доказательством того, что юридические онлайн словари выходят за рамки толковых, и рассматриваются пользователями как заслуживающие доверия правовые справочники, является введение составителями такого раздела, как дисклеймер (правовая оговорка), где они снимают с себя ответственность за надежность использования приведенной информации в процессе судебных тяжб и рекомендуют обратиться за нужной информацией к профессиональному юристу.

Таким образом, современные онлайн словари юридических терминов отражают последние тенденции лексикографии в цифровую эпоху: выход справочника за рамки толкового или переводного, наличие большого количества гиперссылок, иллюстративных примеров, слов дня, использование мультимедийных средств, издание справочников в виде приложений для телефонов.

Библиографический список

1. Воронцова И.А. Медиясловарь: принципы организации и перспективы развития // Ярославский педагогический вестник. Том I (Гуманитарные науки). 2014. № 2. С. 176–182.
2. Карпова О.М. Словарь как инструмент пользователя информационного пространства // Новая экономика и региональная наука. 2018. № 2. С. 46–52.

Информация об авторе / Information about the author

Лутцева Мария Владимировна – кандидат филологических наук, доцент кафедры зарубежной филологии, Ивановский государственный университет, г. Иваново, Россия, mary-3@mail.ru

Luttseva Maria Vladimirovna – Cand. Philol (Philology), department of foreign philology, associate Professor, Ivanovo State University, Ivanovo, Russia, mary-3@mail.ru

УДК 81`243

ББК 81.19

Д.Д. Львова

Ивановский государственный университет

ЛЕКСИЧЕСКИЙ ПОДХОД ПРИ ОБУЧЕНИИ АНГЛИЙСКОМУ ЯЗЫКУ: РАЗРАБОТКА УЧЕБНЫХ МАТЕРИАЛОВ

Аннотация. Данная статья посвящена разработке учебных материалов в рамках лексического подхода. Исследование направлено на выявление возможностей практического применения принципов лексического подхода. Рассматриваются существующие подходы к преподаванию английского языка, а также методологические основания разработки учебных материалов. На основе проведенного исследования разработаны учебные материалы для учащихся старших классов средней школы в рамках дисциплины «Английский язык».

Ключевые слова: преподавание английского языка, лексический подход, методы преподавания.

D.D. Lvova

Ivanovo State University

THE LEXICAL APPROACH IN TEACHING ENGLISH: DESIGNING TEACHING-LEARNING MATERIALS

Annotation. The article focuses on designing teaching-learning materials within the framework of the lexical approach. The aim of the research is to identify the ways of translating the principles of the lexical approach into teaching practice. The existing teaching approaches have been analyzed and the methodological basis of teaching-learning materials have been studied. As a result, some teaching-learning materials for high school English-learners have been designed.

Keywords: English teaching, the lexical approach, teaching methods.

Проблема выбора эффективного и рационального метода преподавания английского языка является актуальной в современной методике. На настоящий момент наиболее распростра-

нённым методом преподавания остается коммуникативный подход. Однако в последнее время всё больше преподавателей отдают предпочтение лексическому подходу как более гибкому и комплексному методу. Лексический подход является продолжением коммуникативного подхода, но предлагает собственный взгляд на язык и стратегии преподавания.

Лексический подход зародился в 90-е годы прошлого века; его автором принято считать Майкла Льюиса, который в труде «The Lexical Approach» изложил базовые принципы данного метода. В дальнейшем последователи лексического подхода Хью Деллар и Эндрю Уокли разработали учебно-методический комплекс «Outcomes» и дали более четкое представление об использовании лексического подхода на практике.

Большую часть двадцатого века преподавание иностранного языка было построено вокруг изучения грамматики. В то время язык изучался структурно, то есть через систему грамматических правил. Это значит, что язык не мог в полной мере отвечать коммуникативным нуждам обучающегося.

В начале 1980-х годов лингвисты обратили внимание на то, что носители языка используют в речи не отдельные слова, подчиненные грамматической структуре, а скорее неделимые «лексические блоки», так называемые «чанки» (английский термин «chunks»). Была выдвинута гипотеза о том, что семьдесят процентов того, что мы говорим, слышим, читаем или пишем, состоит из устойчивых сочетаний. Примерно в это время лингвисты и преподаватели иностранных языков сместили своё внимание с грамматики на анализ и использование этих самых «чанков» [1].

Чанки – относительно новое понятие, и универсального определения данного термина пока не существует. Можно сказать, что чанки – это слова, сочетания которых часто встречаются в языке и естественны для него. Хью Деллар и Эндрю Уокли дают пример текста, целиком состоящего из чанков: «Going back to what you were saying earlier, we'll cross that bridge when we come to it, pouring with rain, a bit of a nightmare, I'll do it later, I haven't got a clue, a pain in the neck, a bleak forecast» [2, с. 147].

Цель лексического подхода – обучить учащихся идентифицировать чанки в тексте и использовать их в своей речи. Лексический подход предлагает схему «Observe – Hypothesise – Experiment» («наблюдать – предположить – экспериментировать»), которая строится на использовании метода «noticing» («узнавание»), пользуясь которым обучающиеся могут самостоятельно сделать выводы об изучаемом языке, обнаружить и изучить новые конструкции, фразы и коллокации [3, с. 6].

Упражнения в рамках лексического подхода помогают развить чувство языка и способность находить и воспроизводить лексические блоки. По словам Майкла Льюиса, учебный материал должен быть аутентичным, то есть отражать реальный язык, такой, каким он был бы у носителей языка. По этой причине задания базируются на аутентичных текстах, аудио- или видеозаписях [3, с. 7].

Другой особенностью лексического подхода является то, что в рамках этого метода грамматика в языке подчиняется лексике. Грамматические структуры усваиваются естественно и неосознанно при помощи «коллигаций» (английский термин «colligation»). Коллигация понимается как грамматическая сочетаемость слов, влияющая, например, на выбор предлогов, времени или аспекта глаголов. Например, глагол «fine» обычно используется в прошедшем простом времени: «I was fined £150 for speeding», «They were fined £180 for littering». Из этих примеров также можно сделать вывод, что данный глагол чаще всего употребляется с предлогом «for» [2, с. 147].

На основе вышеперечисленных принципов нами был разработан собственный учебный материал по трем темам: «Around the World», «Politics» и «Science and Technologies». Материал ориентирован на обучающихся уровня «Advanced» в рамках дисциплины «Английский язык».

«Новый словарь методических терминов и понятий (теория и практика обучения языкам)» предлагает следующее определение понятия «учебный материал»: «Специально отобранный и методически организованный материал, подлежащий презентации и усвоению в процессе обучения; включает звучащие и письменные тексты, невербальные знаковые сообщения

(формулы, графики, схемы), язык жестов и мимики, факты невербального поведения, реалии страны изучаемого языка (например, фотографии) и т. д.» [4, с. 73].

При разработке учебного материала в рамках любого подхода необходимо четко определить цели и задачи обучения, а также формируемые компетенции. Кроме этого, следует придерживаться общедидактических принципов и учитывать особенности структуры учебно-методического комплекса и требования ФГОС.

Упражнения, разработанные нами в рамках лексического подхода, можно разделить на три этапа. Подготовительный этап служит для вовлечения обучающихся в тему, основной – для освоения нового материала, а подготовительный – для актуализации приобретенных знаний.

Тема «Science and Technologies» начинается с краткого описание содержания темы, каждый из пунктов представлен в виде определенной функции:

In this unit you will learn how to:

- 1. use special scientific terms;*
- 2. talk about latest scientific inventions and technologies;*
- 3. conduct discussions.*

Следующий тип задания часто встречается в УМК «Outcomes». Обучающимся предлагается несколько заголовков, объединенных одной темой, которую необходимо определить самостоятельно. Задания такого типа помогают вовлечь обучающихся в учебный процесс:

Look at the headlines. What general topic do they cover?

- 1. Green Energy Transition*
- 2. Robot Helps Students Stay Focused*
- 3. New Model of Ringing Black Holes*
- 4. Bioprinting Functional Human Tissues*

Основной этап обучения частично посвящен работе с текстом. Учащимся предлагается прочитать текст, обращая внимание на выделенные слова и выражения, реализуется принцип «observe»:

*New **cutting-edge design** is transforming our daily lives and our businesses. But things do not always run smoothly. Many experts foresee a situation where **traffic** in mega-cities **becomes completely***

gridlocked. *The population explosion may lead to widespread food and water shortages. However, many people object to the idea of genetically modified food or crops. Gene therapy will be used to eradicate some diseases, thanks to our knowledge of the human genome. Some people envisage a world in which designer babies will be popular.*

В следующем задании обучающиеся должны дополнить предложения, используя изученный материал, то есть реализуется принцип «hypothesis». Предложения всегда берутся из словарей или аутентичных источников, чтобы сохранить естественность речи:

Complete the sentences with one word or phrase. Use the necessary form:

1. *The radical urban transport scheme is designed to clear London's ... roads.*
2. *The government claims to be doing all it can to ... corruption.*
3. *It's ... that building will start at the end of this year.*
5. *The remaining two chapters of the book deal with ... research.*
6. *However, a great deal of work would need to be done before releasing a ... fungus into the field.*

На следующем заключительном этапе реализуется выход в речь и принцип «experiment». Учащиеся должны использовать новые слова и выражения и высказать своё мнение относительно научных открытий и изобретений. Это задание направлено на развитие навыков речи и коммуникативных навыков, и его можно выполнять в паре или группе.

Express your opinion on the following scientific innovations. *Are these innovations pushing back the frontiers of knowledge or are they posing "existential risks"? Search for some additional information on the internet if needed.*

1. *GMO (genetically modified organism)*
2. *Cloning*
3. *Space colonization*
4. *Artificial Intelligence*

В рамках лексического подхода наиболее частыми типами упражнений являются упражнения на определение значения незнакомых слов и выражений, подбор синонимов и антонимов,

перефразирование, дополнение предложений, составление коллокаций и др. Примером упражнения на составление коллокаций может послужить задание в рамках темы «Science and Technologies»:

How many collocations can you make, which use:

a. the verb “pursue” with

b. the verb “strengthen” with

1. *argument*

2. *a career*

3. *a policy*

4. *belief*

5. *a strategy*

6. *bonds*

7. *power*

8. *an opportunity*

Упражнения такого плана помогают развить чувство языка и способность находить и самостоятельно формировать чанки. Это задание мотивировано тем, что спонтанная устная речь включает в себя фразы, которыми ранее овладели обучающиеся. Миллер и Вайнерт пишут: «мы не утверждаем будто весь набор спонтанных произносимых высказываний состоит из готовых чанков... только то, что они содержат определенную их долю, которая облегчают кодирование и декодирование» [5, 394]. Свободное владение языком может основываться на сочетании как готовых чанков, так и вновь созданных фрагментов языка. Эти единицы помогают как в построении предложений, так и в развитии скорости речи. Владение большим количеством заготовленных фрагментов или групп слов в сочетании с языковыми единицами, которые заготовлены не были, позволяет обучающимся воспроизводить более длинные речевые единицы.

Таким образом, лексический подход является прекрасной альтернативой структурным подходам, так как позволяет эффективно обучать учеников лексике и грамматике на примере аутентичных материалов. Этот подход развивает беглость речи и готовит обучающихся к реальным коммуникативным ситуациям. Лексический подход – относительно новый метод преподавания, который заслуживает особого внимания. Особенности лексического подхода делают его эффективным, комплексным и гибким методом, который в дальнейшем мог бы стать более популярным среди преподавателей иностранных языков.

Библиографический список

1. Hall T. The Lexical Approach. [Электронный ресурс]. URL: <https://hlr.byu.edu/methods/content/lexical.html> (англ.) (дата обращения: 13.04.2023).
2. Dellar H., Walkley A. Teaching Lexically. Principles and practice. Delta Publishing, 2016. 152 p.
3. Lewis M. The Lexical Approach. Thomson, 1993. 200 p.
4. Загвязинский В.И., Закирова А.Ф., Строкова Т.А. Педагогический словарь. М.: Академия, 2008. 343 с.
5. Miller J., Weinert R. Spontaneous spoken language: syntax and discourse. Oxford: Oxford Clarendon Press, 1998. 394 p.

Информация об авторе / Information about the author

Львова Дарья Дмитриевна – студентка института гуманитарных наук. Ивановский государственный университет, г. Иваново, Россия, dashalvova0@gmail.com

Lvova Darya Dmitrievna – Student, Ivanovo State University, Ivanovo, Russia, dashalvova0@gmail.com

УДК 81-26:347.78.034
ББК 81-18

Е.Д. Малафеева

Ивановский государственный университет

**ПЕРЕВОД БЕЗЭКВИВАЛЕНТНОЙ ЛЕКСИКИ
КАК ОБЪЕКТ МЕЖКУЛЬТУРНОЙ КОММУНИКАЦИИ
(НА ПРИМЕРЕ ПРОИЗВЕДЕНИЙ А.П. ЧЕХОВА)**

Аннотация. Исследование посвящено безэквивалентной лексике русского языка. Грамотный и верный перевод этого пласта лексики обеспечивает успешность межкультурной коммуникации. На примере немецких переводов произведений А.П. Чехова выявляются основные способы передачи русских культурно-маркированных слов.

Ключевые слова: межкультурная коммуникация, безэквивалентная лексика, перевод, способы перевода, переводческий эквивалент.

E.D. Malafeeva

Ivanovo State University

**TRANSLATION OF CULTURE-SPECIFIC LEXEMES
AS AN OBJECT OF INTERCULTURAL COMMUNICATION
(EXEMPLIFIED BY THE GERMAN TRANSLATION
OF A.P. CHEKHOV'S WORKS)**

Annotation. The study is devoted to the non-equivalent vocabulary of the Russian language. Competent and correct translation of this layer of vocabulary ensures the success of intercultural communication. The main ways of transmitting Russian culturally-marked words are revealed by the example of the German translation of the works of A.P. Chekhov.

Keywords: intercultural communication, culture-specific lexemes, translation, methods of translation, translation equivalent.

Важнейшим признаком современного социокультурного пространства является глобализация. И сегодня в условиях всеобщей глобализации существенное значение приобретает тема проблем межкультурных коммуникаций в аспекте перевода. Я

Для успешной коммуникации необходимо, чтобы обе стороны понимали друг друга. В этом плане важность адекватного перевода очевидна.

Как известно, каждый народ обладает определенной сформировавшейся системой культурных и социальных отношений, обуславливающих развитие языка [3, с. 12]. Именно этот факт должен прежде всего учитываться в построении межкультурных отношений.

При переводе любого текста необходимо сохранять его культурные особенности. Чтобы достичь адекватности перевода, переводчик должен быть знаком с культурой как исходного языка, так и языка перевода, знать цель коммуникации и целевую аудиторию. Очевидно, что из-за разницы в культуре и языке точного перевода и быть не может. Единственное, к чему может прибегнуть переводчик, – максимально приближенный перевод.

К вопросам обеспечения успешной межкультурной коммуникации относится и проблема передачи безэквивалентной лексики (далее – БЭЛ). Такое языковое явление часто встречается в художественной литературе, что вызывает определенные трудности при переводе на другие языки.

В рамках данной проблемы были рассмотрены переводы произведений А.П. Чехова, выполненные А.С. Элиасбергом.

Особенностями рассказов А.П. Чехова является именно то, что они насыщены безэквивалентными лексическими единицами, что определённо вызывает трудности при передаче этого слоя лексики на иностранные языки.

В задачи исследования было определить, какими способами в немецком переводе отражается БЭЛ. В науке уже существуют исследования о том, какими способами можно перевести БЭЛ. Например, лингвист, специалист по теории перевода Л.С. Бархударов выделяет следующие способы перевода безэквивалентных лексических единиц: транскрипция и транслитерация; калькирование; описательный перевод, приближенный перевод, а также способ трансформационного перевода. Некоторые исследователи также выделяют: конкретизация или генерализация; нейтрализация или эмфаза; модуляция; добавление [1, с. 69].

Существует довольно много классификаций БЭЛ, но наиболее полной, на наш взгляд, кажется, типизация безэквивалентных лексических единиц по А.О. Иванову. Учёный-лингвист классифицирует безэквивалентную лексику с опорой на семиотическую классификацию значений, основывающуюся на отношении знака к чему-либо, лежащему вне его, и таким образом, он подразделяет всю безэквивалентную лексику на три больших группы: 1. *Референциально-безэквивалентная лексика*: термины; индивидуальные (авторские) неологизмы; семантические (понятийные) лакуны; слова широкой семантики, сложные слова; 2. *Прагматически-безэквивалентная лексика*, объединяющая отклонения от общезыковой нормы, в том числе диалекты, жаргоны, арг, табуированная лексика, иноязычные вкрапления, сокращения, архаизмы, и другие отклонения от норм литературного языка; 3. *Альтернативно-безэквивалентная лексика*, включающая в себя имена собственные, обращения, реалии и фразеологизмы [2, с. 86].

На основе данной классификации фактический материал был распределен на три группы: *референциально-безэквивалентная лексика (16,07 %)*; *прагматически-безэквивалентная лексика (48,02 %)*; *альтернативно-безэквивалентная лексика (35,91 %)*.

В рамках каждой группы были отмечены способы передачи БЭЛ на немецкий язык. Остановимся на этом более подробно.

1. Референциально-безэквивалентная лексика (16,07 %).

Рассмотрим на примерах самые основные способы перевода в данном типе БЭЛ:

a. приближенный перевод – 38,28 %:

(1) «В это время приехали *исправник* Арцыбашев-Свистаковский и доктор Тютюев» [4, с. 180]. – «In diesem Augenblick kamen der *Kreishauptmann* Arzibaschew-Swistakowski und der Arzt Tjutujew an» [5, S. 241].

b. калькирование – 18,52 %:

(2) «Писатель подпирает кулаком свою *многодумную* голову» [4, с. 142]. – «Der Schriftsteller stützt sein *gedankenschweres* Haupt auf die Faust» [5, S. 293].

Преобладающий способ перевода в данном виде БЭЛ (приближенный перевод) хоть и приблизительно передает содержание соответствующих русских слов, их применение вполне оправдано, поскольку они дают некоторое представление о характере обозначаемого предмета или явления.

2. Прагматически-безэквивалентная лексика (48,02 %).

Остановимся подробнее на примерах:

a. приближенный перевод – 35,54 %:

(3) «Но вдруг лицо его поморщилось, глаза подкатились, дыхание остановилось...он отвел от глаз бинокль, нагнулся и... *апхху!!!*» [4, с. 5]. – «Aber plötzlich verzog sich sein Gesicht, die Augen gingen ihm über, der Atem stockte...er ließ das Opernglas sinken, beugte sich vor und...*hatschih!!!*» [5, S. 559].

b. нейтрализация – 21,49 %:

(4) «Комик *пошарил* у себя в карманах, нашел пятиалтынный и побежал в аптеку» [4, с. 437]. – «Der Komiker *suchte* in seinen Taschen, fand fünfzehn Kopeken und lief in die Apotheke» [5, S. 140].

Приближенный перевод также преобладает и в виде прагматически-безэквивалентной лексики – 35,54 %. Данным способом в данном типе чаще всего трансформировались просторечия, вольности устной речи, а также историзмы и междометия.

3. Альтернативно-безэквивалентная лексика (35,91 %).

Приведем несколько примеров:

a. транскрипция и транслитерация – 38,67 %:

(5) «Убийство купца *Портретова*» [4, с. 178]. – «Die Ermordung des Kaufmanns *Portretow*» [5, S. 240].

b. приближенный перевод – 24,97 %:

(6) «Когда он отыскал свою *дачу* и узнал ее, уже заходило солнце» [4, с. 92]. – «Als er endlich seine *Sommerwohnung* fand und erkannte, ging schon die Sonne unter» [5, S. 728].

В данном типе БЭЛ преобладает способ транслитерации и транскрипции – 38,67 %. Это обусловлено тем, что А.П. Чехов не обделял свои произведения прозвищами людей, которые тоже порой сложно переводимы, но контекстуально важны для понимания текста.

Следует, однако, отметить, что при анализе фактического материала встретились случаи, когда передача БЭЛ видится не всегда адекватной, когда не в максимальной форме были учтены некоторые особенности национально-духовного колорита русского языка. Такие случаи составляют 4,76 %. Именно в таких случаях можно было предложить несколько иной перевод БЭЛ. Например, это прослеживается в примере (7):

(7) «В это время баба осторожно несла ему в обеих руках тарелку со *щами*» [4, с. 100]. – «In diesem Augenblick brachte ihm die Bäuerin vorsichtig, mit beiden Händen einen Teller mit *Suppe*» [5, S. 738].

Реалия «щи» в данном контексте трансформируется с помощью генерализации, остается неясным о какой разновидности супе идет речь, национальный колорит полностью утрачен. Нами предлагается описательный способ перевода, поясняя тем самым, что это суп из капусты: *Kohl-suppe*. Для более точной передачи национального колорита можно было бы также прибегнуть к комбинированному способу перевода: транслитерация + описательный перевод (*Schtschi – Kohl-suppe*).

Изучение немецких переводов рассказов А.П. Чехова, выполненных А.С. Элиасбергом, позволило выявить основные способы передачи БЭЛ на немецкий язык. Как правило, переводчик прибегает к использованию разного вида трансформаций, в результате которых, однако, не всегда можно получить идеальный вариант перевода. В большинстве случаев немецкий вариант передачи БЭЛ содержит определенные искажения основного смысла таких лексических единиц, а верный перевод безэквивалентных лексических единиц важен не только для понимания текста, но и для межкультурной коммуникации, поскольку способствует успешному общению между представителями разных культур.

Библиографический список

1. Бархударов Л.С. Язык и перевод (Вопросы общей и частной теории перевода). М., «Междунар. отношения», 1975. 240 с.

2. Иванов А.О. Безэквивалентная лексика: учебное пособие. Санкт-Петербург: Филол. фак. Санкт-Петербургского гос. ун-та: Изд-во Санкт-Петербургского ун-та, 2006 (СПб.: Тип. изд-ва СПбГУ). 190, [2] с.; 22 см. (Перевод. Язык. Культура); ISBN 5-8465-0338-1 (Филол. фак. СПбГУ).

3. Тер-Минасова С.Г. Язык и межкультурная коммуникация. 3-е издание. М.: Изд-во МГУ, 2008. 352 с.; ил. (Классический университетский учебник).

4. Чехов А.П. / Рассказы: [сборник]. М.: АСТ, 2022. 384 с.

5. Элиасберг А.С., Крис Холм / Самые известные рассказы Антона Чехова / автор Антон Чехов, Владимир Чумиков. Инновационные цифровые решения и оптимальное форматирование musaicumbooks@okpublishing.info Публикация ОК за 2017 год.

Информация об авторе / Information about the author

Малафеева Екатерина Дмитриевна – студент кафедры зарубежной филологии Института гуманитарных наук, Ивановский государственный университет, г. Иваново, Россия, malafeevaekaterina@inbox.ru

Malafeeva Ekaterina Dmitrievna – Student of the Department of Foreign Philology of the Institute of Humanities, Ivanovo State University, Ivanovo, Russia, malafeevaekaterina@inbox.ru

УДК 81'374

ББК 81'2-4

С.А. Маник

Ивановский государственный университет

СОВРЕМЕННАЯ ЛЕКСИКОГРАФИЯ В ЭПОХУ CHAT GPT

Аннотация. Статья посвящена описанию специфики лексикографической науки в XXI веке, в эпоху поисковых систем, словарных генераторов, корпусных инструментов и нейросетей с искусственным интеллектом. Выполнив небольшой экскурс в столетнюю историю лексикографии, работа акцентирует новые возможности и риски, стоящие перед лексикографом в эпоху нейробота ChatGPT.

Ключевые слова: лексикография, корпусная революция, нейросеть, чат-бот ChatGPT.

S.A. Manik

Ivanovo State University

CONTEMPORARY LEXICOGRAPHY IN CHAT GPT ERA

Annotation. The article deals with the description of the peculiar features of lexicography in the XXI century, in the era of search engines, dictionary generators, corpus tools and neural networks with artificial intelligence. After reviewing a hundred-year history of lexicography the paper focuses on new possibilities and challenges of lexicography in the era of ChatGPT.

Keywords: lexicography, corpus revolution, neural network, chat bot ChatGPT.

Словарь традиционно рассматривался как надежный источник информации, полезный не только в учебных целях, но также в профессиональной среде. Вместе с тем, отношение к нему поменялось в связи со стремительной цифровизацией, автоматизацией многих процессов, сменой роли пользователя. В этой связи представляется актуальным рассмотреть статус и

роль словаря в эпоху чат-ботов, которые при помощи искусственного интеллекта в интерактивной форме может ответить на все вопросы и предоставить любую справку.

Согласно В. Вигони-Тесесес, словари будущего «представляют собой лексические или лингвистические информационные системы, в которых существующие лексикографические данные объединены, многоязычие и языковое разнообразие укоренены», а важнейшей задачей лексикографии является «упорядоченное объединение данных, которые были созданы автоматически через специальную обработку текстовых корпусов и представлены под индивидуальные запросы пользователя» [4]. В данном определении акцентируется работа лексикографа с большими языковыми данными, результатом обработки которых должен стать быстрый ответ на любом запрашиваемом языке и в соответствующем формате. Необходимо разобраться, как это стало возможно.

Справедливо утверждение, что за последние сто лет лексикография претерпела три крупные революции: описательную революцию (*descriptive revolution*) на рубеже XX века, корпусную революцию (*corpus revolution*) во второй половине XX века и цифровую революцию (*digital revolution*), которая происходит прямо сейчас в XXI веке.

В описательной эпохе возможно выделить ряд отличительных черт при создании словаря. Именно в данное время появились большие одноязычные словари национальных языков (Oxford English Dictionary (OED) английского языка, Deutsches Wörterbuch (DWDS) немецкого языка и т. п.). Данные справочные издания широко известны как классические лексикографические труды, поскольку их методы не сильно отличаются от того, что используется в практике создания словаря сегодня: описание языка и его употребления базируется на эмпирическом анализе примеров. В те дни лингвистическая база состояла из отрывков текстов из художественной литературы, хранившихся в картотеках и анализировавшихся на предмет каждого слова и значения.

Корпусная революция представляет собой следующий значительный скачок, который полностью изменил подход к работе над словарем. С точки зрения теории и метода, отрывки из художественной литературы и картотеки принципиально не

отличаются от корпусных конкордансов и семантической аннотации. В некотором смысле возможно сопоставить их как аналоговые и цифровые методы. Однако с техническим развитием 1960-х годов произошла значительная автоматизация работы лексикографа, что привело к стремительному расширению описательной базы и повышению эффективности редакторской работы.

Потенциал использования корпуса огромен. С. Филлмор справедливо подчеркивал, что всестороннее и исчерпывающее описание слова подразумевает исследование всех его связей с другими словами, чтобы выяснить, обуславливают ли они значение этого слова тем или иным образом [1]. Ученый предпринял подобное исследование в проекте FrameNet, в дальнейшем в лексикографии известны иные аналогичные проекты.

В лексикографии революция корпусов началась всерьез в 1980-х годах с проекта COBUILD. Сначала самым большим преимуществом корпуса было то, что материал для выборки увеличился в несколько раз по сравнению с традиционной процедурой, когда использовались языковые листки и картотеки. С точки зрения размера корпуса увеличивались каждые 10–15 лет примерно десятикратно. В 1960-х первый проект насчитывал около 1 миллиона слов (the Brown corpus), в 1985 появился корпус COBUILD, который включал в себя около 18 миллионов слов (сегодня это the Bank of English с 650 миллионами слов); в середине 1990-х годов Британский национальный корпус (The British National Corpus) достиг 100 миллионов слов. Национальный корпус русского языка насчитывает более 2 миллиардов слов. Среди самых больших корпусов на сегодняшний день можно назвать News on the Web (NOW) с более чем 17 миллиардами слов.

Справедливо подчеркнуть, что корпус позволял получить доступ к большему по объему материалу естественного языка, чем это было возможно с помощью индексных карточек. Это было значительным прорывом в лексикографии. Для лексикографа задача состояла в том, чтобы просмотреть конкордансы и расположить лексемы в соответствии с омографами и смыслами, что весьма похоже на работу с индексными карточками. Однако каждый, кто работал с конкордансами, знает, что даже в относительно небольшом корпусе данная задача становится непосильной

при анализе общеупотребительных слов языка, поскольку слова, принадлежащие к основному вокабуляру, встречаются очень часто и, как следствие, дают огромное количество конкордансных строк. Именно поэтому появление аннотирования в корпусе стало следующим шагом вперед, поскольку это дало возможность отсекать ненужную информацию при помощи различных фильтров.

Примерно на рубеже веков появились первые синтаксически размеченные корпуса, которые в дальнейшем помогли находить в текстах характерные синтаксические паттерны, например, в форме "очерков слов" [2] или других форм лексических профилей.

Таким образом, можно сказать, что корпусная революция способствовала огромному шагу вперед в описательной традиции, начиная с начала XX века, и значительно приблизила лексикографию к цели: описанию в словаре языка как в зеркале во всем его многообразии. В эпоху корпусов такое описание сместило фокус с образцового языка классических писателей на охват все большего количества языковых разновидностей в попытке отразить весь язык. Необходимо отметить, что в 1990-х годах многие считали, что репрезентативность не менее важна, чем объем. В настоящее время акцент сместился на доступность.

Справедливым представляется высказывание Л. Трапайнсена, что «с точки зрения пользователей, корпусная революция вряд ли была заметна многим за пределами лексикографического мира, потому что она не изменила словари и лексикографические продукты радикально. Но на лексикографов она оказала большое влияние, поскольку улучшила описательную базу и позволила создавать лучшие словари» [3].

В свою очередь цифровая революция превратила словарь из аналога бумажного продукта в нечто цифровое, в веб-страницу, в справочный ресурс, в приложение, страничку в социальной сети или встроенную функцию где-то в киберпространстве, в котором ответ предлагает искусственный интеллект через чат-бот.

Необходимо отметить, что влияние корпусной революции было в основном внутренним делом, которое затронуло лексикографическое сообщество, как отмечалось ранее. Вместе с тем,

цифровая революция стала очевидной не только для пользователей словарей, она фактически изменила повседневную жизнь профессионального сообщества. Во времена бумажных словарей существовала тесная связь между содержанием, написанным и отредактированным лексикографами текстом, а также готовым продуктом. Печатная работа была основным продуктом, а результат, созданный лексикографом, был промежуточным этапом процесса, независимо от того, был ли он написан на листе бумаги, в программе обработки текстов или в базе данных. Сегодня лексикограф гораздо лучше осознает тот факт, что база данных является центральным элементом работы, и что структура базы данных должна быть хорошо организована и достаточно гибкой, чтобы ее можно было опубликовать на различных носителях и на различных платформах.

Цифровая революция изменила словари и процесс составления словарей по нескольким направлениям:

- появилась новая бизнес-модель (бесплатный доступ к словарю);
- возможности быстрого поиска значительно выросли;
- родилась интерактивная помощь изучающим язык и неуверенным в написании пользователям;
- пользователи активно вовлекаются в процесс составления/обновления словника, развивается волонтерская лексикография;
- краудсорсинг становится обязательным элементом при создании словаря.

Традиционной лексикографии бросили вызов новички из области обработки естественного языка (NLP – Natural language processing), предлагающие разработанные с помощью компьютера лексикографические ресурсы, предназначенные, с одной стороны, машине или искусственному интеллекту лексиконы (например, WordNet, FrameNet и VerbNet), различные базы лексических знаний и онтологии, с другой стороны, ресурсы для людей, полученные путем объединения уже существующих веб-ресурсов, такие как BabelNet, TheFreeDictionary.com и другие. Кроме того, новые ресурсы были созданы благодаря совместным усилиям волонтеров (например, Wikipedia и Wiktionary).

В целом, немногие пользователи заинтересованы в изучении всей совокупности значений конкретного слова при поиске.

Данный вопрос может быть востребован только среди профессионалов. Скорее, простого пользователя интересует значение слова в конкретном контексте: в том, который заставил их искать. Таким образом, если встраивание важно, то не менее важно разработать техники, позволяющие выбрать именно ту лексическую единицу, которая нужна в данном контексте.

Целесообразно подчеркнуть, что искусственный интеллект становится хорошим помощником в работе лексикографа, поскольку встроенные алгоритмы дают возможность автоматизировать многие рутинные аспекты деятельности. Вместе с тем, язык представляет собой настолько сложный механизм, что процесс обучения ИИ будет продолжаться в дальнейшем.

Библиографический список

1. Fillmore, C.J. (1995). The Hard Road From Verbs To Nouns // M. Chen & O. Tzeng (eds.) In honor of William S-Y. Wang. Taipei, Taiwan: Pyramid press, 105–129.
2. Kilgarriff, A., Rychly, P., Smrz, P. & Tugwell, D. (2004). The Sketch Engine // Williams, G. & Vessier, S. (eds.) Proceedings of the Eleventh EURALEX International Congress. Lorient, France, pp. 105–115.
3. Trap-Jensen, L. (2018) Lexicography between NLP and Linguistics: Aspects of Theory and Practice // Lexicography in Global Contexts. Proceedings of the XVIII EURALEX International Congress, pp. 25–37.
4. Vigoni-Thesen, V. (2018). Dictionaries for the Future – The Future of Dictionaries. Challenges to Lexicography in a Digital Society. URL: <https://www.emlex.phil.fau.eu/files/2019/03/Villa-Vigoni-Theses-2018-English.pdf> (дата обращения: 20.05.2023).

Информация об авторе / Information about the author

Маник Светлана Андреевна – доктор филологических наук, доцент кафедры зарубежной филологии, директор Института гуманитарных наук, Ивановский государственный университет, г. Иваново, Россия, maniksa@ivanovo.ac.ru

Manik Svetlana Andreevna – Doctor of Philology, Associate Professor of the Department of Foreign Philology, Director of the Institute of Humanities, Ivanovo State University, Ivanovo, Russia, maniksa@ivanovo.ac.ru

УДК 81
ББК 81.1

К.В. Метелькова

Ивановский государственный университет

**ЗООМОРФНЫЕ ЛЕКСИЧЕСКИЕ ЕДИНИЦЫ
В НЕМЕЦКОЯЗЫЧНОМ ДИСКУРСЕ
«ВЕГЕТАРИАНСТВО»**

Аннотация. Статья посвящена проблеме отражения в языке процессов, связанных с изменением отношения человека к животным в современном обществе. В центре внимания исследования находятся зооморфные лексические единицы, характерные для текстов немецкоязычного дискурса «вегетарианство». Выявленные из различных текстов данного дискурса слова и словосочетания, имеющие связь с миром животных, систематизируются на основе их семантики. Полученный лингвистический материал позволяет выявить тенденции, имеющие место в современном немецком социуме и влияющие на формирование немецкой национальной картины мира.

Ключевые слова: анимализм, зооморфная лексема, дискурс, вегетарианство, отношение к животным.

K.V. Metelkova

Ivanovo State University

**ZOOMORPHIC LEXICAL UNITS
IN GERMAN-LANGUAGE DISCOURSE
«VEGETARIANISM»**

Annotation. The article is devoted to the problem of reflection in the language of the processes associated with the change in the attitude of man to animals in modern society. The research focuses on zoomorphic lexical units characteristic of the texts of the German-language discourse "vegetarianism". The words and phrases identified from various texts of this discourse that have a connection with the animal world are systematized on the basis of their semantics. The linguistic material obtained allows us to identify trends taking place in modern German society and influencing the formation of the German national picture of the world.

Keywords: animalism, zoomorphic lexeme, discourse, vegetarianism, attitude to animals.

Языковедов издавна привлекает анималистическая тема. Традиционно ученые рассматривают такие вопросы, как зооморфные метафоры, анималистическая фразеология, анималистический код, заложенный в устойчивых словосочетаниях и др. [1, с. 34; 2, с. 56; 3, с. 52; 4, с. 28; 11, с. 11; 12, с. 2].

В современном немецкоязычном обществе происходит переосмысление взаимоотношений человека и животных, что находит отражение в появлении новых слов (преимущественно композитов), изменении семантики существующих анимализмов, а также в расширении их сочетаемости и в увеличении дискурсивных сфер употребления.

В западной лингвистической науке в последние годы формируется междисциплинарное направление «Human Animal Research», объектом исследования которого являются взаимоотношения человека и животных. Переосмысление отношения человека к животным дало новый импульс развитию лингвистики. В соответствии с этой теорией важное место в этом новом научном направлении занимает изменение отношения человека к еде [8, с. 235; 9, с. 52].

В рамках данной статьи обратимся лишь к одному аспекту данной темы, а именно, к выяснению того, как отражаются изменения в отношении людей к животным в современной немецкой лексике тематического поля «вегетарианство».

Для этого необходимо было решить следующие задачи:

1) выявить основные типы текста дискурса «вегетарианство»;

2) создать корпус зооморфных лексем и производных от них слов, а также типичных словосочетаний с данными единицами, функционирующих в рамках дискурса «вегетарианство»;

3) систематизировать собранный материал;

4) определить на основе дискурса вегетарианства тенденции в развитии отношений человека к животным в немецкоязычном обществе.

В ходе анализа было обнаружено, что зооморфные лексические единицы являются важной составной частью немецко-

язычных текстов, в которых речь идет о вегетарианстве. Материалом исследования послужили такие типы текстов, как меню (*vegetarische Speisekarten*), реклама, сообщения в специализированных блогах, статьи кулинарных сайтов, посты в социальных сетях.

В ходе анализа было выявлено 40 лексических зооморфных единиц и типичных сочетаний, характерных для немецкоязычного дискурса «вегетарианство». На основе семантики собранные лексические средства можно разделить на четыре группы: номинации продуктов, не содержащих мяса; номинации процессов, связанных с потреблением/неупотреблением мяса; вербальные сигналы, указывающие на отношение человека к употреблению/неупотреблению мяса в пищу; вербальные сигналы, указывающие на гуманизацию животных.

Рассмотрим данные разряды более подробно (см. рис.).

В первую группу отнесены лексические единицы, являющиеся номинациями продуктов, не содержащих мяса. Основу данного разряда составляют слова, в которых подчеркивается отсутствие мяса в изделии. Эти лексические единицы представляют собой соединение компонента, в значении которого имеется сема, указывающая на мир животных (например, *Tier*, *Fleisch*, *Schwein*), и компонента с семантикой отрицания – «frei», «-los», например, *schweinfrei* (без свинины) – *scheinfreie Rezepte*, *fleischfrei*, *fleischlos* (без мяса) – *fleischfreie Ernährung*, *tierfrei* (без мяса животных) – *tierfreie Eiprodukte*.

В данную группу можно отнести и словосочетания, в состав которых входит лексический компонент «vegetarisch» или «vegan», так как эти слова являются родственными слову *Veganismus*, в семантике которого является основным отказ от мяса в качестве пищи, на что указывается в электронном словаре корпуса немецкого языка: «*Veganismus, der: strenger Vegetarismus, der auf tierische Produkte in jeder Form verzichtet*» [7]. Названия продуктов, традиционно производимые из мяса, такие как шницель, колбаса, котлеты, в сочетании с данными элементами превращаются в продукты, не содержащие мясо: *vegetarisches Schnitzel*, *eine vegane Wurst*, *vegetarische Bratlinge*, *vegetarisches Curry*, *vegane Burger*.

В группу номинаций «не-мясных» продуктов можно отнести и сложные слова, обозначающие замену мяса в жизни человека (*Fleischalternative*, *Wurstalternative*); а также так называемые продукты-заменители (*Ersatzprodukte*). В данном случае слово состоит из номинации продукта, традиционно ассоциирующегося с мясом животного (стейк, гуляш, жаркое) и уточнения, указывающего на то, что заменяет в данном случае мясо животного (овощи, пшеница и др.) – *Nussbraten*, *Weizen-Hacksteak*, *Möhrenbratlinge*, *Quinoa-Buletten*, *Gemüsegulasch*.

В указанную группу номинаций «не-мясных» продуктов могут быть отнесены и слова, обозначающие способ создания изделий, не содержащих мяса. Так, например, компонент «labor» отрицает связь продукта с миром животных, указывает на искусственно созданное изделие, таким образом слово *Fleisch*, соотносимое традиционно с животными, приобретает другое значение и обозначает продукт, который лишь внешне напоминает мясо, – *Laborfleisch* / *Fleisch aus dem Labor*, *kultiviertes Fleisch aus Zellkulturen*, *das Steak aus 3-D Drucker* (искусственное мясо), *nachhaltiges Fleisch* (экологически чистое мясо)) [10; 13].



Рис. Зооморфные единицы и характерные сочетания, %

Вторая группа выявленных зооморфных единиц, характерных для немецкоязычного дискурса «вегетарианство», включает в себя слова, являющиеся номинациями процессов, связанных с потреблением «не-мясных» продуктов. В состав этой группы входят сложные слова, содержащие в своей структуре два компонента: компонент, обозначающий процесс (например, отказ, потребление), и компонент, имеющий связь с миром животных (мясо, мясные блюда, продукты животного происхождения), а также словосочетания, имеющие в своем составе аналогичные элементы. Проиллюстрируем это следующими лексическими единицами: *Fleischverzicht*, *Fleischkonsum* (потребление мяса), *Veganisierung klassischer Fleischgerichte, auf tierische Produkte verzichten*) [6].

Третья группа лексических единиц, выявленная нами в рамках дискурса «вегетарианство», включает в себя глаголы и существительные, которые указывают на действия и поведение человека, ориентированные на восприятие, оценивание процесса потребления/ неупотребления мяса. Использование человеком не-мясных или мясных продуктов в качестве пищи связано с разнообразными ментальными и эмоциональными действиями, например, *осознавать, пересмотреть, получить удовольствие, выразить позитивную или негативную оценку процесса*, связанного с потреблением/ неупотреблением мяса животных. В проанализированном материале встречаются такие словосочетания, как «*der bewusste Fleischkonsum*», «*den Fleischkonsum überdenken*», «*höherer kulinarischer Genuss durch fleischfreie Gerichte*», «*Tötung von Tieren als Sünde*» (убийство животных как грех) [14].

Четвертая группа лексических единиц, характерных для немецкоязычного дискурса «вегетарианство», включает в себя вербальные сигналы, указывающие на очеловечивание животных. Так, в проанализированном материале были выявлены следующие словосочетания и сложные слова, указывающие на гуманизацию животных, – «*Gerechtigkeit für Tiere*» (справедливость по отношению к животным), «*Tierwohl*» (благополучие животных), «*Tierleiden*» (страдания животных), *Mitgefühl mit den Tieren* (сочувствие животным). Во всех этих лексических

единицах животные рассматриваются как живые существа, стоящие в одном ряду с человеком и имеющие право на достойное отношение.

Как можно видеть из приведенных примеров, зооморфные лексические единицы являются определённым ориентиром для номинации вегетарианских блюд. В проанализированном корпусе данная группа является наиболее многочисленной и составила 55 %. Это можно объяснить тем, что пища, приготовленная из мяса животного, на протяжении многих веков являлась основой питания человека, поэтому при описании новых блюд и изделий, не содержащих мяса, используются понятные образы и знакомые названия мясных продуктов. Слова второй группы обозначают основные процессы, образующие суть вегетарианства. Эти единицы в текстах немецкоязычного дискурса «вегетарианство» встречаются часто, но не отличаются разнообразием, поэтому в проанализированном материале они составили 18 %. Для немецкого человека переход к нетрадиционному для него вегетарианскому питанию связан с ментальной деятельностью и оценкой данного процесса, это находит отражение в лексических единицах третьей группы, которые в проанализированном материале составил 15 %. Отказ от мясной пищи может сопровождаться пересмотром отношения к животным, об этом свидетельствуют лексические единицы четвертой группы (11 %).

Таким образом, изучение анималистической лексики в различных контекстах позволяет понять процессы, происходящие в современном немецком обществе и изменения в национальной картине мира.

Библиографический список

1. Бабаева Р.И. Аксиологический потенциал немецких фразеологизмов с компонентом „Wurst“ // Язык и общество: диалог культур и традиций – 2017: сборник материалов международной научной конференции «Чтения Ушинского» Вып. 15. Ярославль: РИО ЯГПУб 2017. С. 5–12.

2. Бабаева Р.И., Кокина М.О. Немецкие фразеологизмы с компонентом “Hund” в политической коммуникации // Теория и практика иностранного языка в высшей школе. 2018. № 14. С. 8–15.

3. Белогурова С.П. Анимализм как культурологический и художественный феномен в общественной мысли рубежа XIX–XX вв.: дис. ... канд. культурол. наук: 24.00.01 / С.П. Белогурова. М., 2011. 218 с.

4. Дэнги А. Фразеологизмы с анималистическим компонентом в русском языке: с позиции носителя венгерского языка: дис. ... канд. фил. наук: 10.02.01 / А. Дэнги. М., 2002. 183 с.

5. Шустова С.В., Тяпугина А.Е. Анимализмы в русской и английской лингвокультурах // Евразийский гуманитарный журнал. 2020. № 3. С. 47–53.

6. Das wünschen sich Vegetarier von der Gastronomie! URL: <https://www.was-vegetarier-wollen.at/beduerfnisse-vegetarier-gastronomie/> (25.05.2023).

7. DWDS. Digitales Wörterbuch der deutschen Sprache: Das Wortauskunftssystem zur deutschen Sprache in Geschichte und Gegenwart // <https://www.dwds.de> (25.05.2023).

7. Heuberger R. Die Rolle der Sprache im Mensch-Tier Verhältnis unter besonderer Berücksichtigung des Bildungsbereichs // Interspezies Lernen, Grundlinien interdisziplinärer Tierschutz- und Tierrechtsbildung, 2021. pp.233-246.

8. Heuberger R. Sprachgebrauch: Das Mensch – Tier – Verhältnis aus linguistischer Sicht // Human-Animal Studies. Eds. Gabriela Kompatscher, Reingard Spannring and Karin Schachinger. Münster/New York: UTB (Waxmann). 2017. p. 48 – 54.

9. Nützlich Tool: Fleisch-Rechner für Vegetarierinnen und Fleisshesserinnen. URL: <https://utopia.de/fleisch-rechner-vegetarier-fleischkonsum-65257/> (25.05.2023).

10. Raisa Babaeva Tiernamen im russischen und deutschen politischen Diskurs // Bierich A., Bruns T., Lüdke E. (Hg.) 13. Deutscher Slavistentag: Tagungsprogramm-Abstracts-Praktische Hinweise. Trier, 24.-26. September 2019. – Berlin:Frank&Timme. 2019. p. 141.

11. Raisa Babaeva / Zoolexemes And Zoo-Phraseological Units In The German And Russian Political Discourses // European Proceedings of Social and Behavioural Sciences EpSBS. p. 1-1623 (03.08.2020) e-ISSN: 2357-1330. 2020. p. 53-62.

12. Top 5 vegetarische Bratlinge, die dich satt und glücklich machen. URL: <https://www.lecker.de/top-5-vegetarische-bratlinge-79227.html> (25.05.2023).

13. Veggie-Schnitzel, Ehrlichkeit, blöde Fragen: Fünf Tipps für ein besseres Leben mit Vegetariern. URL: <https://www.stern.de/neon/vorankommen/nachhaltigkeit/weltvegetariertag--eine-kleine-gebrauchsanweisung-fuer-vegetarier-7810970.html> (25.05.2023).

Информация об авторе / Information about the author

Метелькова Клементина Васильевна – аспирант 1-го года обучения, 5.9.6. Языки народов зарубежных стран (германские языки), Ивановский государственный университет, г. Иваново, Россия, klementinametelkova4@gmail.com

Metelkova Klementina Vasilyevna – Postgraduate student of the 1st year of study, 5.9.6. Languages of peoples of foreign countries (Germanic languages), Ivanovo State University, Ivanovo, Russia, klementinametelkova4@gmail.com

УДК 94(410).086:811.111'373
ББК 63.3(4Вел)6+81.432.1

А.О. Моравидж

Ивановский государственный университет

ОБРАЗ БЫВШЕЙ КОРОЛЕВЫ ВЕЛИКОБРИТАНИИ ЕЛИЗАВЕТЫ II ГЛАЗАМИ СОВРЕМЕННОКОВ

Аннотация. Данная статья посвящена отличительным свойствам формирования и языковой репрезентации оценки образа бывшей королевы Великобритании Елизаветы II. Материалом для анализа послужили мелиоративные оценочные номинации, взятые из англоязычных комментариев интернет-пользователей. Описываются характеристики образа, которые чаще всего получают положительную оценку. На основании проведенного анализа делаются выводы относительно особенностей стереотипного образа королевы, закрепившегося в массовом сознании.

Ключевые слова: номинация, оценка, стереотипы, Елизавета II, королева Великобритании.

A.O. Moravidzh

Ivanovo State University

THE IMAGE OF THE FORMER BRITISH QUEEN ELIZABETH II THROUGH THE EYES OF CONTEMPORARIES

Annotation. This article is devoted to the peculiarities of the formation and linguistic representation of evaluation of the former British queen Elizabeth II's image. The material for the analysis were meliorative evaluative nominations from the commentaries by different internet users. The features of the image which receive positive evaluation are described. On the basis of the analysis certain conclusions about the stereotypical image of the queen in the public consciousness are made.

Keywords: nomination, evaluation, stereotypes, Elizabeth II, the queen of Great Britain.

Бывшая королева Великобритании Елизавета II, занимавшая престол с 1952 по 2022 год, была выдающейся фигурой на мировой арене. За долгие годы правления ее в массовом сознании сложился даже не один, а несколько стереотипных образов британской королевы. В предыдущих исследованиях были описаны следующие стереотипные образы, закрепившихся в англоязычном социуме: 1) величественная правительница, вызывающая восхищение; 2) хранитель традиций и устоев; 3) отзывчивый, понимающий, близкий человек [1, 135]. Типаж «британская королева» оценивался по утилитарным и моральным критериям. В первом случае королева получала исключительно положительную оценку, во втором – наблюдалась ассиметричная амбивалентность. Положительно оценивалось добросердечное отношение к подданным, однако в британском социуме прочно закрепилось отрицательное отношение к запоздалой и неэмоциональной реакции Елизаветы II на гибель принцессы Дианы.

Кончина Елизаветы II на 97 году жизни стала глобальным информационным событием, вызвавший эмоциональный отклик во всем мире, в интернет пространстве начали появляться многочисленные статьи и видеоролики на эту тему, собиравшие сотни и тысячи комментариев, отражающих отношение людей к британской королеве. Подавляющее большинство высказываний носили позитивный характер и содержали мелиоративные оценочные номинации.

Номинации, передающие мелиоративную оценку, могут быть как прямыми, так и косвенными. В структурном плане для первичных номинаций характерно использование двухкомпонентных конструкций, ядром оценочного значения которых является атрибутивный элемент безусловной положительной коннотации в сочетании с нейтральным существительным.

В высказываниях *“We have been blessed to have such an amazing monarch for so long. May Her Majesty Queen Elizabeth II rest in eternal peace. God Save the King”* и *“What an amazing woman ❤️ may she R.I.P”* [2] говорящие используют положительно коннотированное прилагательное *amazing* для передачи позитивной оценки. Словарная статья имени прилагательного (*amazing – used about something surprising that is also very impressive; very pleasant and enjoyable* (Macmillan,

2006:41)) свидетельствует об эмоциях удивления и восхищения, испытываемых номинантом по отношению к королеве. Маркерами мелиоративной оценки в рамках первого высказывания также являются положительно коннотированный глагол *blessed*, с помощью которого говорящий утверждает, что столь долгое правление Елизаветы II было настоящим благословением для ее подданных, наименование титула *Her Majesty*, использование развернутой контрукции “*May Her Majesty Queen Elizabeth II rest in eternal peace*” вместо традиционной аббревиатуры *R.I.P.* О верноподданнических настроениях свидетельствует употребление первой строки национального гимна “*God save the king*” в качестве приветствия преемника Елизаветы, нового короля Карла III.

Второе высказывание носит более неофициальный характер, здесь автор после номинации “*an amazing woman*” использует одно из паралингвистических средств невербальной коммуникации, а именно эмодзи «красное сердце», выступающее символом любви и преданности почившей королеве.

Вторичные номинации могут иметь монокомпонентную или поликомпонентную структуру. В рамках следующего комментария говорящий употребляет одиночную номинацию “*a constant*”: “*We all know that one day the Queen in her old age will eventually pass. But she had become a constant for the people of the UK for 70 years and losing her would really be a shock*” [2]. Существительное “*a constant*”, вне контекста характеризующееся нейтральной коннотацией, однако в данном случае использовано для передачи мелиоративной оценки. Анализ словарной дефиниции существительного позволяет выделить семантические множители + *invariable* и + *unchanging*, составляющие ядро значения имени. Такие признаки как «неизменный» и «постоянный» в данном случае приобретают положительную окраску, поскольку, как отмечает пресса, королева давно превратилась в символ постоянства и единства нации. Таким образом, рассматриваемая номинация “*a constant*” представляет пример мелиорации нейтральной оценки.

В поликомпонентных номинациях оценочный потенциал чаще всего сосредоточен в семантике главного элемента, нередко встречаются сочетания лексических единиц, характеризующихся положительной коннотацией, что способствует аддитив-

ности оценочного потенциала номинации, использование длинных расчленённых конструкций, создавая стилистический приём гиперболизации, способствует максимальной интенсификации экспрессивности высказывания.

В другом комментарии *“She’s truly an angel 🥰💙,...rest in love and peace and lots of happiness”* [2] для передачи безусловной положительной оценки личности королевы Елизаветы II говорящий употребляет косвенную номинацию *“truly an angel”*. Переносное значение существительного *“angel”* толкуется следующим образом: (mainly spoken) a very kind person [3, 46]. Дефиниционный анализ позволяет утверждать, что ядро значения актуализированного имени составляет семантический множитель + very kind, именно он находится в фокусе внимания номинанта при выборе имени, позволяя говорящему представить Елизавету II как очень доброго человека, использовавшего власть, влияние и богатство во благо, помогая нуждающимся. Употребление настоящего неопределённого времени вместо прошедшего, выбор неофициального разговорного стиля, использование эмодзи «ангел» и «сердце», а также наличие других положительно коннотированных языковых единиц свидетельствует об особенно теплом отношении говорящего к Елизавете II. Иллокутивная цель высказывания заключается в желании выразить глубокую симпатию по отношению к личности почившей королевы, а также признательность за ее деятельность.

Положительным вектором оценки характеризуется номинация и в следующем комментарии: *“RIP Queen Elizabeth. You are and always will be the picture of Elegance, fairness, and dedication. You will never die because you will never be forgotten. Long Live the queen. Yes I’m An American. No that doesn’t hinder my opinion of her Greatness.”* [2] В данном случае говорящий использует расчленённую косвенную номинацию, состоящую из семи компонентов. Использование имени *“picture”* в сочетании с существительными *“elegance”*, *“fairness”* и *“dedication”* для характеристики личности королевы позволяет автору комментария представить Елизавету II как воплощение элегантности, справедливости и самоотверженности, а также свидетельствует, что именно эти качества автор считает наиболее яркими и значимыми в ее образе. Рассматриваемое высказывание характеризуется

высоким уровнем эмоциональности: говорящий использует гиперболизацию, поддерживаемую как грамматическими средствами – использованием настоящего и будущего времен в отношении скончавшейся Елизаветы II, так и стилистическими – намеренным искажением традиционной прокламации (“Long Live the queen” вместо “The queen is dead, long live the king”), а также выбором бывшей королевы в качестве адресата сообщения.

Практически все рассмотренные высказывания характеризуются высоким уровнем эмоциональности и экспрессивности, достигающимся с помощью лексических, грамматических, стилистических, графических и паралингвистических средств невербальной коммуникации. Иллокутивная цель высказываний, содержащих мелиоративные оценочные номинации, заключается в том, чтобы выразить восхищение личностью бывшей королевы Великобритании, а также сочувствие и соболезнования королевской семье и подданным. Положительную оценку приобретают такие качества номинанта, как доброта, мудрость, справедливость, самоотверженность, элегантность, способность быть гарантом стабильности, вдохновлять и вызывать восхищение.

Библиографический список

1. Мурзинова И.А. Ассиметричная амбивалентность в оценке коммуникативного поведения лингвокультурного типажа «британская королева» (на материале современной британской прессы) // *Lingua mobilis*. 2014. № 3 (49). С. 130–138.
2. British public react to death of the queen [Электронный ресурс] URL: <https://www.youtube.com/watch?v=ViP5xRPbKuU> (дата обращения: 30.04.2022).
3. Macmillan English Dictionary for Advanced Learners. International Student Edition. London, 2006, 1691 pp.

Информация об авторе / Information about the author

Моравидж Александра Олеговна – кандидат филологических наук, доцент кафедры зарубежной филологии, Ивановский государственный университет, г. Иваново, Россия, a.moraveege@gmail.com

Moravidzh Alexandra Olegovna – Cand. Sc (Philology), Department of Foreign Linguistics, Associate Professor, Ivanovo State University, Ivanovo, Russia, a.moraveege@gmail.com

УДК 796.01
ББК 74.268.19

Р.А. Пирогов

Ивановский государственный университет

ИННОВАЦИОННЫЕ МЕТОДИКИ ПРЕПОДАВАНИЯ АНГЛИЙСКОГО ЯЗЫКА В XXI ВЕКЕ: ПЕДАГОГИКА УДИВЛЕНИЯ

Аннотация. Работа посвящена рассмотрению инновационных методик при обучении английскому языку, в частности изучению возможностей применения на практике идей педагогики удивления. В статье рассмотрены предпосылки для возникновения и развития инновационных методик, такие как активное развитие и внедрение в систему образования информационных технологий, увеличение объемов потребляемой информации, появление новых методик и технологий, уменьшение количества времени на обучение; целесообразность их применения. Рассмотрены и проанализированы основные аспекты педагогики удивления, условия для применения их на практике в школе, приведены примеры.

Ключевые слова: инновационные методики обучения иностранному языку, Edutainment, педагогика удивления, игровые технологии, мотивация.

R.A. Pirogov

Ivanovo State University

INNOVATIVE METHODS OF TEACHING ENGLISH IN THE XXI CENTURY: PEDAGOGY OF SURPRISE

Annotation. The paper deals with the consideration of innovative methods in teaching English, in particular with the study of the possibility to apply in practice the ideas of surprise pedagogy. The prerequisites for the emergence and development of innovative methods such as the active development and introduction of information technologies into the education system, the increase in the volume of information consumed, the emergence of new techniques and technologies, the reduction of time for training; the expediency of their application are considered in the article. The basic

aspects of the pedagogy of surprise, conditions for their application in practice at school are considered and analyzed, examples are provided.

Keywords: innovative methods of teaching a foreign language, Edutainment, surprise pedagogy, game technologies, motivation.

Актуальность данной темы обусловлена активным развитием и внедрением в систему образования информационных и инновационных технологий, которые диктуют новые условия преподавания английского языка как в школе, так и на уровне профессионального образования. На сегодняшний день существует огромное количество методик, от более традиционных «игровых» до слабо апробированных на практике методик электронного и мобильного обучения. Еще в 16 веке чешский педагог-гуманист Ян Амос Коменский ввел в систему образования понятия учебного года и классно-урочной системы. Но на настоящий момент развития система образования переживает различные деформации, которые позволяют строить обучение на основании новых развивающихся методик.

Современное образование как процесс сегодня существует в условиях быстрого увеличения объемов потребляемой информации, учащиеся предпочитают интерактивный формат с использованием видеоряда. Информация на данном этапе развития общества быстро устаревает, в следствие чего учащиеся не успевают усваивать необходимые им знания в должном объеме. В современном обществе особенно быстро развиваются технологии, появляются новые методики и технологии обучения, но времени на само такое обучение становится все меньше. В связи с вышеперечисленными аспектами, появляется необходимость применять в обучении такие технологии, которые позволят преподавать более эффективно, держать интерес студентов и мотивировать к учебе.

Целесообразно отметить новую концепцию в образовании – Edutainment, которая включает в себя различные средства, возможные для использования непосредственно в преподавании для достижения поставленных целей. Сюда входят игры различного формата (компьютерные, видеоигры, настольные), фильмы, музыка, различные цифровые платформы. Edutainment – неологизм, который возник в 1948 году, он состоит из двух

слов – education (образование) и entertainment (развлечение). Исследователи рассматривают Edutainment в качестве совокупности различных дидактических и технических средств обучения, которая основана на концепции обучения через развлечение и увлечение [1, с. 193]. В данной статье мы рассмотрим одно из направлений подобной технологии – педагогику удивления в контексте изучения английского языка.

Греческий философ Аристотель говорил о том, что любое познание начинается с удивления [2, с. 35]. При рассмотрении психологического аспекта стоит отметить, что при условии, когда ситуация, вызывающая у учащихся удивление, является безопасной, то оно может трансформироваться в интерес. Учитывая это, удивление, применяемое в контексте изучения той или иной дисциплины, в том числе иностранных языков, может стать опорой для развития положительной мотивации у учащихся.

Говоря о такой технологии, как педагогика удивления, стоит отметить, что в современной системе образования существует конфликт между постоянно растущим количеством информации и новых знаний и снижением интереса студентов к таким знаниям. Многие из них считают, что прикладывать усилия к самостоятельному поиску необходимой информации, сравнению, анализу нецелесообразно, ведь сегодня вся нужная информация, чаще всего, уже в готовом виде обнаруживается в интернете. На современном этапе ключевые умения и навыки учащихся меняются: сегодня не так важно запомнить большое количество материала, как уметь отбирать и анализировать полученную информацию. Одним из механизмов реакции учащихся на получаемые знания может служить удивление. В случае, когда преподаватель сможет добиться реакции удивления от студента, то и отношение студента к материалу становится небезразличным, что и является залогом личностного и профессионального роста. Умение удивляться позволяет учащемуся шире смотреть на получаемую информацию и искать решение задачи. На данном этапе развития системы образования целесообразно обращаться к положениям педагогики удивления, особенно, учитывая ее потенциал в метапредметной среде, который положительно согласуется с положениями ФГОС-3.

Таким образом, педагогика удивления – особое направление педагогики, описывающее систему методов и приемов обучения и воспитания, основанных на когнитивной эмоции удивления, и опирающееся на принципы природосообразности, активности, проблемности, свободы творчества [2, с. 36].

Основываясь на опыте применения подобного направления обучения при изучении иностранных языков можно говорить, что удивление как эмоция может послужить основой для формирования учебной мотивации и помочь в создании благоприятного эмоционального фона. Один из исследователей, уделивших особое внимание педагогике удивления, кандидат педагогических наук Петр Анатольевич Степичев выделяет четыре источника удивления: удивление фактом, удивление методом, удивление обучающей средой, удивление собственными силами [2, с. 36].

Любая учебная дисциплины, как и иностранные языки, содержит огромное количество фактов, которые, при правильном их использовании в контексте преподавания языков могут помочь преподавателю вызвать у учащихся эмоцию удивления. Учитель и преподаватель могут использовать на своих занятиях как интересные факты самого языка, так и полезную информацию о носителях этого языка. Но, важно учитывать, что для того, чтобы факты могли вызывать удивление, они должны быть значимыми для учащихся и обладать свойством новизны. Например, при рассмотрении лексического материала, можно «удивить» студентов тем фактом, что некоторые известные словосочетания из повседневной жизни, например, из рекламы («Head&Shoulders», «Vanish», «Milky Way»), имеют значение не только определенных брендов и товаров, но также применяются для использования и в повседневной жизни – «Голова и плечи», «Исчезать», «Млечный путь». На уроках английского языка данные факты можно применять в контексте игры (кто назовет больше подобных примеров, или кто приведет самый интересный пример).

При изучении истории и культуры носителей языка существует возможность также использовать интересные факты, которые смогут вызвать удивление. Это и левостороннее дорожное движение, и традиция «5 o'clock tea», и многие другие. Для многих учащихся подобные знания могут показаться интересными и удивительными, ведь в России подобного не существует.

На уроках английского в младшей школе для учащихся может быть удивителен тот факт, что «thank you» произносится не как [sæŋk ju:] или [fæŋk ju:], а с постановкой кончика языка к нижнему краю зубов для получения звука [θ]. Данные факты, при правильном их применении в обучении, оказывают положительное влияние на внутреннюю мотивацию к обучению, поиску интересных слов, информации самостоятельно, а также посещению занятий.

Второй, по Степичеву, источник удивления – удивление методом. В случае, когда сама представляемая информация не представляет большого интереса для учащихся, эффект удивления способно вызвать само представление материала, то, как и какие методические инструменты и технологии применяет преподаватель. Примером может служить ситуация, когда учитель представляет на занятии не то, что учащиеся ожидают (учебники, словари, таблицы), а то, что напрямую не относится к изучаемому предмету. Это могут быть различные раздаточные материалы, иллюстративные карточки, планшеты, на которых учащиеся во время урока могут писать маркером и различные игровые технологии. Таким образом, удивление методом – один из возможных вариантов вызвать эмоцию удивления у учащихся, которая, в последствие, перерастет в интерес. Источником удивления, в данном случае, является сам учитель, который и оперирует различными способами подачи материала.

Третий источник удивления – образовательная среда. Преподавателю необходимо стремиться к тому, чтобы учащийся, становясь субъектом образовательной среды, обнаруживал элементы этой среды, которые вызывают у него вопрос. В данной ситуации отношения между преподавателем и учащимся претерпевают изменения: учитель как источник вопросов в традиционной системе становится тем, кто теперь должен помочь инициативным студентам ответить на их вопросы. В кабинете английского языка существует множество возможностей для организации образовательной среды, которая могла бы вызвать удивление – на стенах возможно вывешивать работы выпускников, организовать различные тематические выставки при изучении культуры носителей языка, возможно также вывешивать различные фразы на английском, которые, по уровню лексики,

будут превосходить уровень учащихся – тогда подобные фразы могут вызвать интерес и вопрос, как их правильно перевести. Далее можно дать учащимся задание попробовать самим догадаться, что же означают эти фразы, согласны они с утверждениями или нет. Таким образом, важно создать образовательную среду таким образом, чтобы она была интересной для учащихся, вызывала вопросы, на которые им хотелось бы найти ответы.

Четвертый источник удивления – удивление собственным потенциалом – это важный этап на пути формирования мотивации к более самостоятельному изучению предмета. О потенциале такого источника удивления говорил В.А. Сухомлинский: «Провести человека через детство и отрочество по пути изумления собственными силами – в этом кроется наша педагогическая мудрость. Там, где есть изумления и восторг, есть и неудовлетворенность. Человек безграничен в своих стремлениях, и, чем выше становится уровень его притязаний, тем глубже он испытывает недовольство достигнутым. В этом чувстве заложен тот, кажущийся крошечным стимул, который открывает перед человеком понимание того, что надо, трудно и хорошо – из одного корня». [4, с. 288]. Примером могут служить различные игровые технологии, ролевое общение. В рамках урока, учащимся необходимо самостоятельно искать в своем словарном запасе ту лексику, которая необходима для использования в диалоге. Так, в конце занятия, они могут с удивлением осознать, что способны использовать новые лексические единицы для общения в той или иной ситуации.

Обучение иностранным языкам, которое построено на основе идей педагогики удивления, позволяет достичь предметных, метапредметных и личностных результатов. За счет эмоционального вовлечения, обеспечивающегося использованием удивления в качестве базовой эмоции, происходит не только повышение интереса к изучаемой дисциплине, но и лучшее усвоение материала по грамматике и лексике, формирование грамматических умений и коммуникативных навыков [3, с. 60]. Именно удивление помогает сориентировать учащихся на поиск ответов и решений самостоятельно, а не использование уже существующих вариантов из интернета. Для повышения мотивации, достижения результатов и роста самостоятельности

возможно сочетание идей педагогики удивления с применением обучающимися для решения той или иной задачи эффективных средств. Вышеперечисленные источники удивления не являются решением задачи, они помогают учащемуся найти решение самому. Ш.А. Амонашвили говорил, что каждый урок должен быть осмыслен педагогом как подарок детям [3, с. 60].

Таким образом, преимуществом педагогики удивления при преподавании английского языка является не только повышение эффективности обучения, развитие образовательной среды, самостоятельности учащихся, но и возможность применять такой вариант преподавания на разных ступенях образования и с учащимися различных возрастов.

Библиографический список

1. Кобзева Н.А. Edutainment как современная технология обучения // Ярославский педагогический вестник. 2012. № 4. Том II (Психолого-педагогические науки). С. 192–195.
2. Степичев П.А. Педагогика удивления: новая парадигма образования в XXI веке // Paradigmata poznání. 2015. № 4. С. 35–38.
3. Степичев П.А. Педагогика удивления как средство достижения целей ФГОС на уроке английского языка // Инновация в современном языковом образовании: материалы III Международной научно-практической конференции. 2017. С. 55–61.
4. Сухомлинский В.А. Как воспитать настоящего человека. Педагогическое наследие / сост. О.В. Сухомлинская. М.: Педагогика, 1990. 288 с.

Информация об авторе / Information about the author

Пировов Роман Александрович – студент 1 курса магистратуры института гуманитарных наук, направления «Обучение языкам в мультилингвальном образовательном пространстве», Ивановский государственный университет, г. Иваново, Россия, taboo_ro@mail.ru

Pirogov Roman Alexandrovich – 1st year student of the Master's program at the Institute of the Humanities, direction "Teaching Languages in a Multilingual Educational Space", Ivanovo State University, Ivanovo, Russia, taboo_ro@mail.ru

УДК 81'374
ББК 81.054

Д.В. Привалова

Ивановский государственный университет

**РОЛЬ КОРПУСНЫХ ТЕХНОЛОГИЙ
В ИЗУЧЕНИИ НОВЫХ СЛОВ
(НА МАТЕРИАЛЕ КОРПУСА COVID-19)**

Аннотация. В данной статье рассматриваются корпусные технологии как один из инструментов изучения англоязычных неологизмов Covid-19. Корпусы текстов применяются для выявления закономерностей в действительно существующей, а не созданной искусственно, языковой среде. Инструменты англоязычного корпуса “The Coronavirus Corpus” позволяют проводить анализ новых терминов в рамках контекста, частотности, лексической сочетаемости и их окружения, определять значение слова. Собранные в результате поиска данные позволяют компилировать собственные подкорпуса, производить подсчет и составлять статистики, подтверждающие или опровергающие гипотезы исследований, что способствует созданию методологии работы на основе точных эмпирических данных.

Ключевые слова: корпуса, неологизмы, новые слова, Covid-19, лингвистика, лексикография.

D.V. Privalova

Ivanovo State University

**THE ROLE OF CORPUS TECHNOLOGIES
IN STUDYING NEW WORDS
(BASED ON THE COVID-19 CORPUS)**

Annotation. This article considers corpus technologies as one of the tools for studying English-language neologisms of Covid-19. Text corpora are used to detect patterns in a truly existing, not artificially created, language environment. The tools of the English-language corpus “The Coronavirus Corpus” allow researchers to analyze new terms within the context, their frequency, lexical compatibility and their environment, to determine the senses of a word. The data collected as a result of the search makes it

possible to compile a sub-corpus, calculate and create statistics confirming or refuting research hypotheses, which contributes to the creation of a methodology based on accurate empirical data.

Keywords: corpora, neologisms, new words, Covid-19, linguistics, lexicography.

Развитие лингвистической науки не стоит на месте. Язык, как живой организм, постоянно пополняется новыми словами и смыслами, в связи с чем появляются новые подходы к его изучению. XXI век ознаменован стремительным развитием технологических процессов, которые направлены на упрощение и замещение роли человека в организации работы с большими объемами информации. Корпусные технологии являются ярким примером такого замещения. Таким образом, применение новых информационных технологий и искусственного интеллекта в настоящее время позволяют осуществлять анализ многочисленных объемов языковых данных из онлайн пространства, которые доступны в электронном формате.

Корпусная лингвистика, которая является «разделом компьютерной лингвистики, занимающимся разработкой общих принципов построения, разметки и использования огромных массивов текстов, лингвистических корпусов, на основе самых разнообразных компьютерных технологий» [2] представляет собой актуальное и стремительно развивающееся направление современной лингвистики. Инструментарий корпусной лингвистики в форме корпусных технологий приобретает большое значение в области лингвистических исследований и решении различных задач.

Корпуса текстов, как постоянно обновляемая система, непрерывно пополняются актуальными дополнениями в средствах массовой информации и специализированной литературы, что способствует организации реальной картины изменений, происходящей в языковой среде в настоящее время. Корпуса текстов полезны не только лексикографам, которые черпают информацию для компилирования собственных лексикографических разработок, но и лингвистам, чьей задачей является изучение особенностей того или иного языка.

Функции корпусов текстов многообразны. Самой широкой возможностью корпусов является поиск данных по любому слову для создания собственных конкордансов. Помимо этого, корпуса текстов помогают осуществлять:

- процессы сравнения различных использований одного слова;
- анализ ключевых слов, анализ частотности слов и словосочетаний;
- поиск и исследование фраз и идиом;
- поиск перевода, например, терминологии;
- создание списков слов (что используется при публикации) [1].

В качестве источника данного исследования выбран общедоступный ресурс англоязычных корпусов English Corpora [6]. Из его основных преимуществ можно выделить: свободный доступ к многообразию функций, непрерывно пополняемые базы, разные варианты корпусов (British English, American English, Coronavirus Corpus, The TV Corpus и т. д.), широкое количество входных единиц (Coronavirus Corpus включает более 1.5 миллиардов слов), а также наличие различных типов лингвистической разметки текстов (набор тэгов, характеристик их значений, а также принципов, по которым присваиваются тэги единицам языка). В данных корпусах существуют морфологические, синтаксические и семантические типы разметок, что помогает осуществлять более детальный анализ текста, например, находить слова, словоформы в имеющихся или заранее заданных текстах корпуса; давать статистику употребления слова, словоформы в целом или в определённых текстах, контекстах; определять конкордансы – слова и словосочетания, которые употребляются вместе с заданным словом, словоформой, словосочетанием; выявлять статистические характеристики лексики и грамматики языка (например, определить, сколько раз в текстах корпуса встречается слово в определённом падеже).

В качестве практического материала обратимся к корпусу текстов “The Coronavirus Corpus” [5] и определим его основные возможности.

Функция “List” позволяет проследить частотность изучаемого нового слова, увидеть его лексическое окружение, дату публикации и источник текста. Например, поиск неологизма *covidiot* предоставляет информацию о частоте (259 зарегистрированных случаев) употребления слова, а также контекст, что помогает лингвисту определить частотность (=популярность) употребления слова в медиапространстве, отследить первое и последнее появление термина, установить источник и изучить цельный текст, а также определить значение слова исходя из его контекста.

Функция “Chart” отображает частоту употреблений запрашиваемой лексики с опорой на статистические данные (приводятся данные за каждый месяц с января 2020 года по декабрь 2022 года). В качестве примера приведем поиск выражения “flatten the curve”, где частотность выражается в отдельных временных промежутках (рис. 1).



Рис. 1. Поиск фразы “flatten the curve” в разделе “Chart” корпуса

Функция “Collocates” предназначена для анализа лексического окружения неологизма и дает представление о значении и употреблении слова или фразы. Например, существительные после “dangerous” или “reopen”, глаголы перед “virus”. Например, лексическая единица “corona” в большинстве случаев следует после артикля “the”, а также часто сочетается со словами “virus”, “pandemic”, “cases” и “patients”.

С помощью функции “Compare” происходит сравнение двух лексических единиц и прослеживается разница их значений и употребления.

Для изучения лексического окружения искомого слова в корпусе можно запросить представление результатов поиска в виде конкорданса (“KWIC”, key word in context). Конкорданс – это перечень (как правило, алфавитный) всех случаев употребления искомого слова в языковом корпусе в виде контекстов, в которых представлены цепочки из нескольких слов, стоящих слева и справа от искомого слова [4]. Фрагмент конкорданса, построенного корпусным менеджером на неологизм “maskne”, представлен на рис. 2.

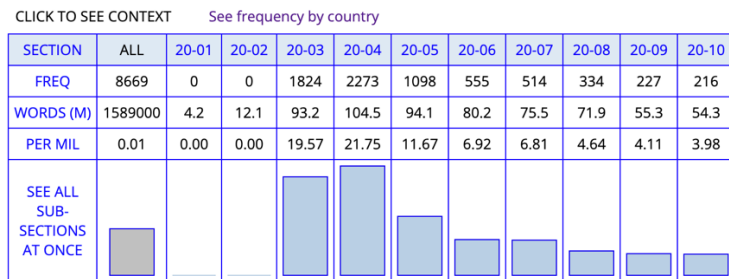
have been taking care of their skin more religiously due to	maskne	which refers to breakouts around the jawline mouth and
while Dr. Henry notes that it's especially difficult in addressing	maskne	and irritating skin . Another expert-recommended option :
systemic racism and panic shopping; and others still , like	maskne	and Waltz are just goofy little turns of phrase that let
, making it one of the best skincare products to treat	maskne	and irritation caused by face masks . 3. Pause Detox
, even painful. # Here are some ways to treat	maskne	and prevent it so we can wear our masks without discomfort or
wearing masks. " says Dr. Henry . (Hello	maskne	and irritation) As far as skin-care products go , you
week for the last 11 months. All a result	maskne	and stress pimples have been very real. # A painting of
choices to overcome the inconvenience of mask-wearing .	Maskne	and skin blemishes # You've no doubt already have heard
mask wearing. # According to Trendalytics , masks and	maskne	are top of mind for consumers. The company reports that online
Soothing Cleanser # Gentle formulas are best for battling	maskne	because they get the job done without irritating your skin , just
a face mask. Since the start of the pandemic	maskne	cases have increased , causing people to wonder how to treat and
that leads to spots. " # Again , as with	maskne	caused by a physical or protective mask , the answer is to
whether that's cotton , N95 or green paper . #	Maskne	could be caused by a number of types of reactions. For
prevent a reaction. How to prevent maskne # Another	maskne	culprit could be not washing your mask or bandana frequently
and old skin cells are building up , causing the irritation	maskne	effect This Daily Acne Peel by Exuviance is strong enough to
become a big concern for me during Covid maskne	maskne	happens when your skin is irritated from the friction and heat
such as concealers and foundations can block pores and make	maskne	harder to treat . # " Try not to wear makeup under
What causes maskne # if you've noticed that your	maskne	has worsened over the summer , it's not a coincidence --

Рис. 2. Конкорданс слова “maskne”

Как видно на рис. 2, искомое слово располагается по центру, а слева и справа от него разным цветом выделены различные части речи. Пролистав такой конкорданс, можно получить всестороннее представление о реальном употреблении данного нового слова в современном английском языке. Следует также отметить, что такие важные характеристики корпуса, как сбалансированность и репрезентативность, обеспечивают пропорциональное представление результатов поиска в выборке и, соответственно, типичность описанных данных.

Новые слова коронавирусной тематики зачастую создаются в результате слияния двух лексем: covid+idiot = “covidiot”, covid+vacation = “covidcation”, lockdown+cocktail = “locktail”, mask+acne= “maskne”, quarantine+baking = “quaranbaking”, zoom+bombing = “zoombombing”. Поиск в корпусе автоматизи-

рован для того, чтобы находить словообразовательные единицы и анализировать их частотность. Например, запрос “covid*” в разделе “List” показывает все возможные варианты единиц, содержащих в своем составе лексему “covid” (рис. 3).

1	🔍	★	COVID-19	4449450
2	🔍	★	COVID	1145426
3	🔍	★	COVID-RELATED	23453
4	🔍	★	COVID19	19693
5	🔍	★	COVID-19-RELATED	15328
6	🔍	★	COVID-POSITIVE	8391
7	🔍	★	COVID-SAFE	3507
8	🔍	★	COVID-FREE	3267
9	🔍	★	COVIDSAFE	2089
10	🔍	★	COVID-APPROPRIATE	2029
11	🔍	★	COVID-INDUCED	1945
12	🔍	★	COVID-SECURE	1678
13	🔍	★	COVID-19-POSITIVE	1671
14	🔍	★	COVID-LIKE	1380
15	🔍	★	COVID-ERA	1195
16	🔍	★	COVID-19-INDUCED	1148
17	🔍	★	COVID-HIT	1040
18	🔍	★	COVID-ZERO	947
19	🔍	★	COVID-INFECTED	871
20	🔍	★	COVID-10	771
21	🔍	★	COVID-19-ASSOCIATED	634
22	🔍	★	COVID-19:COVID-19	617

Рис. 3. Поиск словообразований, содержащих “covid”

Еще одной важной особенностью корпусов, как инструмента работы с большими объемами текстов, является возможность создания собственного подкорпуса. “Virtual Corpora” или «Виртуальные корпуса» создает отдельное собрание текстов с выбранными единицами, позволяя осуществлять поиск внутри отдельного собрания текстов, выделять ключевые слова и сравнивать несколько подкорпусов.

Современные этапы развития науки требуют от лингвистов междисциплинарной интеграции и умения работать на стыке наук. Статистические методы обработки лингвистических данных и разработка лингвистически ориентированных компьютерных программ позволяют решать различные задачи. Компилирование больших массивов текстов в электронные корпуса позволяет увеличивать объемы корпусов, осуществлять синхронический и диахронический анализы элементов уровней языков.

Функции современных корпусов текстов позволяют лексикографам и лингвистам производить многоаспектный анализ терминов: диверсифицированный поиск, составление контекстов и конкордансов, подсчет частотности употребления и составление статистики, а также анализ метаразметки текста и составление собственного подкорпуса текстов, что позволяет исследователям производить подсчет и составлять объективные и обоснованные статистики, тем самым основывать исследование не на гипотезах и предположениях, но на точных эмпирических данных.

Преимущества размеченного языкового корпуса по сравнению с интернетом заключаются в аутентичном характере представленных в нем текстов, а также в возможностях программного обеспечения, позволяющего пользователю формулировать свой запрос в соответствии с конкретными целями и задачами. Кроме того, с помощью языкового корпуса можно в считанные секунды получить данные о частотности и, соответственно, узуальности той или иной языковой единицы или грамматической конструкции в текстах определенного жанра и временного периода. Эти данные существенно дополняют информацию, представленную в электронных словарях, что делает языковой корпус незаменимым помощником в изучении иностранного языка.

Библиографический список

1. Архипов А.В. Конкорданс [Электронный ресурс] URL: <http://www.lomonosov-fund.ru/enc/ru/encyclopedia:0127200> (дата обращения: 23.05.2023).
2. Захаров В.П., Богданова С.Ю. Корпусная лингвистика: учебник для студентов направления «Лингвистика». 2-е изд., перераб. и доп., СПб.: СПбГУ. РИО. Филологический факультет, 2013. 148 с.
3. Маник С.А., Шамова Н.А. Корпусная лексикография: диахронический ракурс // Вестник Вологодского Государственного Университета. Серия: Исторические и филологические науки. 2022. № 4 (27). С. 91–94.
4. Baker P., Hardie A., McEnery T.A. Glossary of Corpus Linguistics. Edinburgh University Press, 2006. 187 p.

5. Coronavirus Corpus. URL: <https://www.english-corpora.org/corona/> (дата обращения: 23.05.2023).

6. English Corpora. URL: <https://www.english-corpora.org/> (дата обращения: 23.05.2023).

Информация об авторе / Information about the author

Привалова Дарья Валерьевна – аспирант кафедры зарубежной филологии, Ивановский государственный университет, г. Иваново, Россия, darya.priv4lova@gmail.com

Privalova Darya Valerievna – Postgraduate student, Department of Foreign Philology, Ivanovo State University, Ivanovo, Russia, darya.priv4lova@gmail.com

УДК 821
ББК 83.3

Ю.Л. Цветков

Ивановский государственный университет

ЭКЗИСТЕНЦИАЛЬНОЕ ИЗМЕРЕНИЕ РАННЕЙ НОВЕЛЛИСТИКИ АРТУРА ШНИЦЛЕРА

Аннотация. Австрийский писатель Артур Шницлер (1862–1931), врач по образованию, одним из первых в немецкоязычной литературе на уровне глубинной психологии исследовал такие экзистенциалы человека как одиночество, страх и смерть. Влияние экзистенциальной философии С. Киркегора не вызывает сомнений. Герои и героини Шницлера одиноки («Фрау Берта Гарлан»), переживают страх и отчаяние («Мёртвые молчат») и находятся перед лицом смерти («Умереть»).

Ключевые слова: венский модерн, экзистенциализм, одиночество, страх, смерть, несобственно-прямая речь, поток сознания.

Yu.L. Tsvetkov

Ivanovo State University

THE EXISTENTIAL DIMENSION OF EARLY SHORT STORIES BY ARTHUR SCHNITZLER

Annotation. The Austrian writer Arthur Schnitzler (186–1931), a doctor by education, was one of the first in German-language literature to explore such human existentials as loneliness, fear and death at the level of deep psychology. The influence of S. Kierkegaard's existential philosophy is beyond doubt. Schnitzler's heroes and heroines are lonely ("Frau Bertha Garlan"), experiencing fear and despair ("The dead are silent") and are facing death ("To Die").

Keywords: Viennese modernism, existentialism, loneliness, fear, death, inappropriate-direct speech, stream of consciousness.

Экзистенциальность является важнейшей категорией субъективности модернизма, в том числе и венского модерна (1890–1910). «Познающее Я», по Иммануилу Канту в «Критике

способности суждения» (1790), является «существом мыслящим», а субъективность указывала на синтетическое единство когнитивных чувственно-интеллектуальных процессов сознания человека. По мнению К.Э. Гилберта и Г. Куна, появление системы Канта явилось *«событием, которое потрясло мир, доказав, что эстетическое наслаждение при всей своей самобытности и характерности (моральной, логической, реальной) более глубоко и философично, чем физическая наука»* [2, с. 342]. Известно, что Кант уделял главное внимание переживаниям человека, а искусство было для него областью творческого воображения.

Личностное восприятие мира и искусства стало основным положением «Наукоучения» (1794) Иоганна Готлиба Фихте. Его тезис; *«Я полагает само себя, своё собственное бытие»* означает, что индивид порождает свой собственный дух, свою свободу, а бытие «Я» целиком выводится из деятельности самого субъекта [6, с. 768]. Фихте писал о необходимости интроспективного взгляда на человека: *«Вникни в самого себя; отвори свой взор от всего, что тебя окружает, и направь его внутрь себя – таково первое требование, которое ставит философия своему ученику. Речь идёт не о чём-то, что вне тебя, а только о тебе самом»* [7, с. 513].

Идею о самоценности человеческой личности своеобразно преломил в психологическую плоскость датский философ и писатель Сёрен Киркегор (1813-1855), творчество которого органично объединило сферы философского и художественного сознания: *«Несомненно, Киркегор был поэтом, поэтом в своём творчестве, которое насквозь пронизано высокой художественностью, – поэтичности его произведений трудно найти аналог даже среди величайших творений мировой философии и литературы»* [3, с. 18–19]. Основное понятие Киркегора – существование (*экзистенция*), и только то мышление, которое исходит из экзистенции, может быть по-настоящему подлинным. Следствием такой установки философа стало углублённое исследование противоречий души человека и его противоборства с окружающим миром. Для Киркегора состояние, предшествующее возникновению свободы, характеризуется метафизическим

страхом человека, который он называет «ничто»: *«По Киркегору, нужно самому быть бытийно причастным к ничто, быть смертным, быть созданным из ничего, чтобы понять его как реальность. Ничто для Бога выступает как отрицательное начало, он не видит его как реальность, поэтому Бог не знает, что такое ничто. Оно открывается только человеку. Каким же образом оно открывается ему? В феномене страха, говорит Киркегор»* [1, с. 234].

Несомненно, что рассуждения Киркегора выходят за рамки философского идеализма и дают основания для создания экзистенциальной философии, а его психологические наблюдения позволяют говорить о нём как о предшественнике психоанализа венца Зигмунда Фрейда (1856–1939). У Киркегора страх в чувстве вины, возникающей при нарушении нравственных запретов, также рассматривается как проблема отношения сознательного к бессознательному. Однако средства для избавления от страха предлагались различные: *«Если Фрейд – в полном соответствии со своим убеждением, что страх возникает в силу внешнего запрета, – предлагал освобождение от страха путём освобождения от запрета, представлявшегося ему насильем над человеком (всякое внешнее запрещение действительно есть насилье), то Киркегор, напротив, искал избавления от болезни в максимальном усилении самой болезни»* [1, с. 251].

Экзистенциальное сознание, по Киркегору, стремилось преодолеть традиционные стереотипы мышления: *«Если индивид не отлучится от смышлёной опытности через себя самого, он никогда не станет цельным, ибо конечное всегда объясняет всё только по частям, но никогда полностью...»* [5, с. 247]. Иррационалистический пафос его философии укоренён в его личной жизни, интимно-личностных переживаниях, творческом затворничестве и самонаблюдении. Трагическое мироощущение датского мыслителя, потребность в одиночестве и необходимость личного выбора ведут к постижению субъективной истины, единственной ценности в этом мире: *«Апричинность экзистенциального мышления ломает социальную и историческую мотивацию личности»* [4, с. 31].

На рубеже XIX–XX веков происходят глубинные изменения в категории субъективности, связанные с открытиями в

области психологии и психиатрии, к которым была непосредственным образом причастна Вена. Открытие многомерности человеческого сознания в формах подсознательного и бессознательного нарушало механизмы, существовавшей ранее модели рефлексивно и иронически осмысляющей себя субъективности в сторону её экзистенциональности. Постоянный интерес к области психологии проявили известные писатели венского модерна Артур Шницлер, Гуго фон Гофмансталь, Рихард Бер-Гофман и Леопольд фон Андриан [8, с. 71–79].

История болезни (невроза) некоей госпожи Элизабет фон Р. в «Исследованиях по истерии» (1895) З. Фрейда и Й. Бройера во многом сходна с состоянием героини в новелле Шницлера «Фрау Берта Гарлан» (1900). Изложение женских биографий во многом совпадают: смерть отца и нестабильность семьи в обоих текстах являются причиной решения женщин выгодно жениться. Для Берты начинается череда скучных вечеров в браке со страховым служащим, затем приходят заботы о маленьком сыне. Отказ от юношеских надежд стать пианисткой привёл её к резкому ощущению противоречия между супружеским долгом и страстным любовным желанием к другому человеку. По Фрейду, исцеление госпожи Элизабет фон Р. наступило через страдания, через катарсис. Текст Шницлера не содержит исцеления Берты. Она не способна преодолеть свои тайные желания. В несобственно-прямой речи, синтаксис которой прерывист, отражается неуверенность, слабость характера и боязнь собственных чувств: *«Откуда же эта ужасная тревога, как будто всему конец? Почему до сих пор нет ответа?... Но что делать ей? Не может же она всё время стоять у окна и смотреть? Часы тянутся бесконечно. Она чуть не плачет от нетерпения, от отчаяния!»* [9, с. 230].

Берта вспомнила свою юношескую влюблённость в известного скрипача Эмиля Линдбаха. Она вновь испытала тайное желание быть любимой, чувствуя при этом *вину и страх*. Во сне она полностью отдалась своему воображению, а наяву стыдилась чувств. В борьбе противоречивых чувств к скрипачу скрывалось также и желание утвердиться в роли «верной супруги». Перед читателем предстала расчётливая женщина, материальное благополучие которой выстроилось в продуманную жизненную

перспективу. Так её научили жить в родительском доме. Она открыла для себя внутренний мир, наполненный *страхами*. Берта, задавая вопросы экзистенциального характера, руководствовалась не только силой чувственного желания, которое доминировало в исследованиях Фрейда, но и ощутила, с одной стороны, неуверенность в жизни и страх перед ней, с другой же, притягательную силу филистерского мира, из прочных оков которого ей никогда не освободиться. Обречённость героини перед властью судьбы лишило её героических или романтических черт, но спасло от физической гибели и ситуации быть отверженной обществом.

Новелла Шницлера «Мёртвые молчат» (1897) передаёт трагическую историю о смерти молодого любовника замужней женщины по имени Эмма, вызывая прямые ассоциации с романом Г. Флобера «Мадам Бовари». Эмма и её любовник в непогожий вечер отправились на свидание. Неожиданно пьяный кучер опрокинул фиакр, наехав на кучу щебня. Молодой человек погиб, кучер ушёл за помощью, а Эмма осталась одна рядом с телом любовника, испытав невероятное потрясение: *«Вдруг ей послышался рядом вздох. Она наклонилась к побледневшим губам Франца. Нет, не дышит. Кровь на виске и на щеке, казалось, засохла. Она внимательно взглянула ему в глаза, в погасшие глаза – и содрогнулась. Да, почему же я не верю – это же так... это смерть! Она вся затрепетала. Единственное, что она ощущала: мёртв. Я и мертвец, у меня на коленях мертвец». Она дрожащими руками отодвинула голову, так что та опять оказалась на земле. Только теперь она почувствовала весь ужас своего одиночества»* [9, с. 70].

Внезапно она, словно очнувшись, поняла последствия огласки смертельного случая: *«Нельзя же так, ведь это ужасно, не могу же я допустить, чтобы меня застали тут с ним...»* [9, с. 70–71]. Вспомнив о своей репутации, Эмма посчитала Франца виновным в её несчастье и в бессознательном состоянии сбежала с места происшествия, чувствуя *отчаяние и страх*: *«Но вот она идёт... идёт быстрее... бежит... прочь отсюда... назад... к свету. К шуму, к людям!»* [9, с. 72]. Эмма пришла домой, увидела мужа и непроизвольно произнесла вслух слова:

«Конечно... страшный сон. Он никому не скажет... и никогда не будет мстить, никогда... он мёртв... конечно, мёртв... а мёртвые молчат» [9, с. 77]. Хаотичность сознания её самых роковых мгновений (многоточие, тире, обрывки фраз и предложений без начала) выходит за рамки монолога «про себя» и свидетельствует о наличии *потока сознания*, воспроизводящего подсознательные импульсы, когда предложения теряют свою структуру, превращаясь в бессвязные обрывки фраз. Шницлер с особой точностью показал *страх, отчаяние и бездну нравственного падения* героини, руководствовавшейся в жизни ложными идеалами.

Новелла Шницлера «Умереть» (1892) представляет собой психологический эксперимент, в котором ясно звучат экзистенциальные темы: неверие бессознательного в смерть, огромное напряжение в ожидании пограничной ситуации, табуирование смерти, одиночество перед лицом смерти и проблема самоубийства. Взаимообусловленность Эроса и Танатоса выразилась в новелле в противопоставлении двух молодых героев – смертельно больного, одинокого, потерянного и беспомощного перед ударом судьбы Феликса и красивой, здоровой и уверенной в своих жизненных силах Марии. Феликс сообщил девушке о том, что ему осталось жить всего лишь год. Первоначальное желание Марии умереть вместе с возлюбленным и полные достоинства слова Феликса, что он не имеет права на такую жертву, постепенно сменились на прямо противоположное: Мария пыталась бросить Феликса, а он, в свою очередь, хотел смерти возлюбленной. Борьба созидательного и разрушительного начала стала главной темой новеллы.

На пути стремления к смерти, однако, встаёт серьёзное препятствие, именуемое *страхом смерти*, который, по Киркегору, даёт амбивалентную свободу человеку, а по Фрейдю, является инстинктом самосохранения. Непрестанные раздумья о смерти не давали покоя Феликсу Его эгоистическое чувство, вначале замаскированное, приобрело ясные очертания и вместе со *страхом одиночества* привело к тому, что Феликс незадолго до смерти попытался убить Марию: «*Вместе! Вместе! Ты ведь сама этого хотела! Мне страшно умирать одному*» [10, S. 220].

Внезапные перепады настроения от недовольства к умиротворению характерны для всего произведения. Однако «голос» Танатоса стал доминирующим. Как и Эмиль Золя (1840–1902), Шницлер поместил героев с разным темпераментом в сложные жизненные обстоятельства и внимательно наблюдал за ними. Натуралистический эксперимент позволил Шницлеру проанализировать многие уровни субъективности персонажей и исследовать их потаённые чувства и побуждения под влиянием Эроса и Танатоса. Новелла Шницлера использовала богатый арсенал изобразительных приёмов и нового понимания характера человека в пограничной ситуации.

Библиографический список

1. Гайденок П.П. Прорыв к трансцендентному: Новая онтология XX века. М.: Республика, 1997. 495 с.
2. Гилберт К.Э., Кун Г. История эстетики. СПб.: Алетейя: Университет, 2000. 652 с.
3. Долгов К.М. От Киркегора до Камю: Очерки европейской философско-эстетической мысли XX века. М.: Искусство, 1990. 399 с.
4. Заманская В.В. Экзистенциальная традиция в русской литературе XX века. Диалоги на границе столетий. М.: Наука, 2002. 304 с.
5. Кьеркегор С. Страх и трепет: эстетические трактаты. М.: Республика, 1993. 382 с.
6. Румянцева Т.Г. Фихте // Новейший философский словарь. Минск: Изд. В.М. Скакун, 1999. С. 767–769.
7. Фихте И.Г. Избранные сочинения. М.: Путь, 1916. Т. 1. 521 с.
8. Цветков Ю.Л. Литература венского модерна. Постмодернистский потенциал. М.; Иваново: МИК, 2003. 432 с.
9. Шницлер А. Жена мудреца. М.: Худож. литер., 1967. 703 с.
10. Schnitzler A. Sterben. Das erzählerische Werk. Frankfurt am Main: Fischer, 1996. Bd. 1. 221 S.

Информация об авторе / Information about the author

Цветков Юрий Леонидович – доктор филологических наук, профессор кафедры зарубежной филологии Института гуманитарных наук, Ивановский государственный университет, г. Иваново, Россия, jzvetkow@mail.ru

Tsvetkov Yuriy Leonidovich – Doctor of Philology, Professor of the Department of Foreign Philology of the Institute of Humanities, Ivanovo State University, Ivanovo, Russia, jzvetkow@mail.ru

Лингвистика и лингводидактика

УДК 811.161.1 (575.3)

ББК 81.411.2 (5 Tag)

Абдукудусзода Абдухоликходжа, Г.В. Токарева

Ивановский государственный энергетический университет
имени В.И. Ленина

ПОЛОЖЕНИЕ РУССКОГО ЯЗЫКА В СОВРЕМЕННОМ ТАДЖИКИСТАНЕ

Аннотация. В статье рассматривается вопрос о положении русского языка в современном Таджикистане. Используются данные Минобразования России, Россотрудничества, результаты исследований Института русского языка имени А.С. Пушкина, материалы новостного портала «Спутник Таджикистан», а также результаты опроса, который проводился среди первокурсников ИГЭУ из Таджикистана, изучающих русский язык как иностранный. Утверждается, что, несмотря на конкуренцию со стороны других языков, русский язык имеет сильные позиции в Таджикистане.

Ключевые слова: Таджикистан, культурно-гуманитарное сотрудничество, поддержка и продвижение русского языка, постсоветское пространство.

Abdukuduszoda Abduholikhoja G.V. Tokareva

Ivanovo State Power Engineering University Named after V.I. Lenin

STATE OF THE RUSSIAN LANGUAGE IN MODERN TAJIKISTAN

Annotation. The article discusses language the situation of the Russian language in modern Tajikistan. The article uses information from the Ministry of Education of Russia, Rossotrudnichestvo, research results from the Pushkin Institute of Russian Language, materials from the Sputnik Tajikistan news portal, as well as the results of a survey conducted among freshmen of the ISEU from Tajikistan who study Russian as a foreign

language. Despite competition from other languages, the Russian language is said to have a strong position in Tajikistan.

Keywords: Tajikistan, cultural and humanitarian cooperation, support and promotion of the Russian language, post-Soviet space.

Поддержка и продвижение русского языка в странах постсоветского пространства, в том числе в Таджикистане, имеет большое значение для расширения культурно-гуманитарного сотрудничества, развития международных связей России с этими государствами [1]. Поэтому вопрос о положении русского языка в Таджикистане имеет большое значение [3].

Цель данного исследования – систематизировать информацию о месте русского языка в культурно-гуманитарном сотрудничестве России и Таджикистана. При подготовке использовались данные Минобразования России, Россотрудничества, результаты исследований Института русского языка имени А.С. Пушкина, материалы новостного портала «Спутник Таджикистан», результаты опроса, который проводился среди первокурсников ИГЭУ из Таджикистана, изучающих русский язык как иностранный. Также при написании работы использовался личный опыт автора.

В конце марта 2022 года Центр языковой политики и международного образования Государственного института русского языка имени А.С. Пушкина опубликовал данные индекса устойчивости положения русского языка в мире и странах СНГ. Согласно этой информации за минувшие 30 лет общая доля учащихся, изучающих русский язык в странах постсоветского пространства, в том числе в Таджикистане, по сравнению с 1991 г. сократилась вдвое [2]. По популярности русского языка Таджикистан в сравнении с другими странами постсоветского пространства сейчас занимает 4-е место после Беларуси, Кыргызстана, Казахстана.

Мы решили конкретизировать данные этого исследования, проведя опрос «Популярность русского языка среди таджикской молодежи, обучающейся в ИГЭУ и изучающей русский язык как иностранный». В опросе участвовали студенты первого курса, 2004–2005 года рождения из Душанбе и районных городов

(например, Исфара, Пархар). В школах на изучение русского языка у них было от 1 часа до 4 часов в неделю. Данные опроса представлены в таблице.

1. Какой статус имеет русский язык в вашей стране, по вашему мнению?	Иностранный язык (наряду с английским, немецким, китайским, турецким, арабским), а также язык межнационального общения для стран СНГ
2. Какие языки, по вашему мнению, хотят изучать школьники Таджикистана? (В порядке убывания)	1) английский, немецкий, русский, китайский, турецкий, арабский, 2) английский, китайский, немецкий, русский, арабский, турецкий, французский
3. Каковы мотивы изучения русского языка?	Это важно для карьеры в Таджикистане и странах СНГ, для получения дальнейшего образования в России и работы в России.

Таким образом, опрос показал, что хотя русский язык популярен в Таджикистане, но он сталкивается с растущей конкуренцией, прежде всего, со стороны английского, китайского, немецкого, турецкого и арабского языков. Только в Душанбе с 1997 года открыто пять международных школ с обучением на английском языке. Первокурсники ИГЭУ в опросе также отметили, что в их городах растет интерес к изучению иностранных языков, здесь открываются международные школы с правом выбора языка обучения.

В современной ситуации расширение функций русского языка становится важным элементом интеграции России и Таджикистана. По данным Минобразования, сегодня в стране 39 школ с русским языком обучения и 160 школ с классами обучения на русском и таджикском языках.

Преподавание русского языка является обязательным со второго класса. Между Россией и Таджикистаном заключены межправительственные соглашения, касающиеся русского языка. По результатам этих соглашений в Душанбе, Худженде, Ботаре, Кулябе и Турсунзаде в сентябре 2022 года было открыто

пять школ с обучением на русском языке. В этих школах сейчас учится более пяти тысяч учеников. Школу в Душанбе назвали в честь первого космонавта Юрия Гагарина, школе в Бохтаре присвоили имя Михаила Ломоносова, школе в Худженде – имя Антона Чехова. Школу в Турсунзаде назвали в честь Дмитрия Менделеева, в Кулябе – в честь Константина Ушинского. На их строительство Россия выделила 150 миллионов долларов. В церемонии открытия русских школ приняли участие по видеосвязи президенты двух стран. Во время церемонии президент Таджикистана Эмомали Рахмон официально заявил, что 2023 год будет Годом русского языка в республике. В этом году в городах, где были открыты эти школы, прошли важные мероприятия, посвященные русскому языку: Международный форум «Русский язык – основа развития образовательного пространства России и Таджикистана» и тотальный диктант по русскому языку.

Также на правительственном уровне в 2019 году была принята «Программа совершенствования преподавания и изучения русского языка». Её реализация рассчитана до 2030 года. По этой программе русские учителя принимают участие в проекте «Российский учитель за рубежом». В проект включен и Таджикистан.

В укреплении и повышении статуса русского языка имеет большое значение сотрудничество ведущих вузов России и Таджикистана. По данным Института русского языка имени А.С. Пушкина, в системе высшего образования за 30 лет число студентов, обучающихся на русском языке, на постсоветском пространстве сократилось вдвое. Однако в Таджикистане число студентов, обучающихся на русском языке, стало на 12 тысяч больше. Это стало возможным благодаря большой работе, которую совместно проводят крупнейшие таджикские и российские вузы. Среди них большую роль играет Таджикский национальный университет, где есть факультет русской филологии. В марте 2023 года на базе университета началась реализация совместного с Россией проекта «Русский язык как культурный код нации». Большую роль в повышении статуса русского языка в Таджикистане играет первое межгосударственное высшее

заведение Республики Таджикистан и Российской Федерации – Российско-таджикский (Славянский) университет. Третьим по роли в повышении статуса русского языка в Таджикистане является Государственный университет имени Носири Хусрава в городе Бохтаре. В ноябре 2022 года здесь был открыт бесплатный центр изучения русского языка.

Много делает для укрепления позиций русского языка и Российский центр науки и культуры в Душанбе. Благодаря этому центру учителя и преподаватели республики имеют доступ к российским образовательным, информационным и культурно-просветительным ресурсам, в том числе к мультимедийным. На базе центра в 2021 году прошли повышение квалификации двести специалистов, в том числе по электроэнергетике и теплоэнергетике. Они обучались по программе «Русский язык и профессия».

Говоря о науке в Таджикистане, отметим, что, по данным Института русского языка, все конференции на постсоветском пространстве, в том числе в Таджикистане, в любой отрасли науки проводятся на русском языке. То есть русский язык сохранил за собой статус языка межнационального общения в научной сфере.

Можно говорить и о том, что русский язык в Таджикистане используется на государственном уровне, так как сайты ведомств имеют русскую версию. Отмечается и рост использования русского языка в СМИ Таджикистана по сравнению с 1991 г. примерно в 2,5 раза. По этому показателю Таджикистан занимает 3-е место после Беларуси и Кыргызстана.

По данным Россотрудничества, Таджикистан относится к странам постсоветского пространства, наиболее лояльным к российской гуманитарной активности. Особенно жители Таджикистана интересуются программами по образованию и трудоустройству в России, а также изучению русского языка.

Таким образом, в условиях растущей конкуренции со стороны других языков Россия и Таджикистан проводят большую работу по сохранению, укреплению и повышению статуса русского языка в Таджикистане. Поддержка и продвижение русского языка имеет большое значение для расширения культурно-

гуманитарного сотрудничества, развития международных связей наших стран.

Библиографический список

1. В Таджикистане выросла популярность русского языка [Электронный ресурс]. URL: <https://tj.sputniknews.ru/20220402/russkii-yazyk-populyarnost-tajikistan-1047299770.html> (дата обращения: 03.04.2023).

2. Индекс положения русского языка в мире: индекс глобальной конкурентоспособности (ГК-Индекс), индекс устойчивости в странах постсоветского пространства (УС-Индекс). Вып. 2. М., 2022 [Электронный ресурс]. URL: <https://e-cis.info/upload/iblock/0e5/0e5a7620a872c691341eb0d00689fbb7.pdf> (дата обращения: 30.03.2023).

3. Филологи отмечают популярность русского языка в Таджикистане [Электронный ресурс]. URL: <https://tass.ru/obschestvo/13176569> (дата обращения: 01.04.2023);

Информация об авторах / Information about the authors

Абдукудусзода Абдухоликходжа – студент, Ивановский государственный энергетический университет имени В.И. Ленина, г. Иваново, Россия, khuja04@mail.ru

Abdukuduszoda Abduholikhoja – Student, Ivanovo State Power Engineering University Named after V.I. Lenin, Ivanovo, Russia, khuja04@mail.ru

Токарева Галина Вячеславовна – кандидат филологических наук, доцент кафедры русского и иностранных языков, Ивановский государственный энергетический университет имени В.И. Ленина, г. Иваново, Россия, galina.tokareva@gmail.com

Tokareva Galina Vyacheslavovna – Cand. Sc (Philology), Department of Russian Philology, associate Professor, Ivanovo State Power Engineering University Named after V. I. Lenin, Ivanovo, Russia, galina.tokareva@gmail.com

УДК 372.881.161.1
ББК 74.268.19=411.2,2

А.А. Боровкова

Ивановский государственный университет

СРЕДСТВА ЭКСПРЕССИВНОГО СИНТАКСИСА В ГРАММАТИЧЕСКОМ СТРОЕ РЕЧИ И В МЕТОДИКЕ ОБУЧЕНИЯ РУССКОМУ ЯЗЫКУ В СТАРШЕЙ ШКОЛЕ

Аннотация. В статье раскрывается место средств экспрессивного синтаксиса в грамматическом строе речи и объясняется значимость овладения средствами экспрессивного синтаксиса на уроках русского языка в старшей школе. Автор предлагает развивать интерес старшеклассников к средствам экспрессивного синтаксиса путем анализа «живого» материала из устной разговорной речи и интернет-ресурсов.

Ключевые слова: речевое развитие учащихся, экспрессивный синтаксис, средства экспрессивного синтаксиса, интернет-ресурсы, устная разговорная речь.

A.A. Borovkova

Ivanovo State University

MEANS OF EXPRESSIVE SYNTAX IN THE GRAMMAR STRUCTURE OF SPEECH AND IN THE METHODOLOGY OF TEACHING THE RUSSIAN LANGUAGE IN HIGH SCHOOL

Annotation. The article explains the importance of mastering the means of expressive syntax in Russian language lessons in high school. The author proposes to develop the interest of high school students in the means of expressive syntax by analyzing "live" material from colloquial speech and Internet resources.

Keywords: speech development of students, expressive syntax, means of expressive syntax, Internet resources, oral colloquial speech.

Современное общество предъявляет высокие требования к речевому развитию выпускника средней школы, который должен быть готов проявить себя как творческая личность, способная нестандартно мыслить.

Выдающийся исследователь грамматики, представитель формально-грамматического направления отечественной лингвистики А. М. Пешковский в книге «Русский синтаксис в научном освещении» писал: «Грамматический строй языка – как живая и подвижная система, в которой слова и формы слов функционируют как подвижные звенья значимых рядов, образуемых грамматическими категориями» [7, с. 110]. Отмечая важность «отделения грамматической сущности речи от её логико-психологического содержания» [Там же], Пешковский предвосхищает современный функционально-семантический подход к изучению языковых явлений в единстве их значения, формы и функции.

Умение стилистически грамотно и убедительно выражать свои мысли требует усвоения теоретической базы синтаксической стилистики и развития умений опознавать, анализировать и уместно использовать средства экспрессивного синтаксиса в собственном высказывании.

Нам близка позиция О.Р. Жерновой, которая подчеркивает, что «связь между культурными ценностями и грамматическим строем языка менее очевидна, чем связь между культурой и лексикой, но более значима» [3, с. 238]. На наш взгляд, эта связь наиболее ярко проявляет себя в экспрессивном синтаксисе.

Экспрессивный синтаксис представляет собой «учение о построении выразительной речи, предметом изучения которого являются лингвистические основы экспрессивной речи» [1, с. 7]. Под синтаксической экспрессивностью понимается «свойство синтаксических форм увеличивать прагматический потенциал высказывания сверх той степени, которая достигнута лексическими значениями элементов, наполняющих эти синтаксические формы» [2, с. 3].

Ученые по-разному определяют, что именно относится к средствам экспрессивного синтаксиса. Одни ученые (О.В. Александрова, И.В. Арнольд, И.Б. Голуб) в качестве наиболее ярких средств создания экспрессивности на уровне синтаксиса называют интонацию, ритм, паузы, присоединительные и открытые конструкции, приемы расположения предложений, порядка слов. Другие (Н.Н. Новицкая, О.С. Ахманова, Е.В. Клюев, С.А. Лысенко) выделяют инверсию, оксюморон, эллипсис, парцелляцию, риторический вопрос.

Информация о средствах экспрессивного синтаксиса нашла отражение в современных программах и школьных учебниках, а также в заданиях ЕГЭ. Во-первых, в тексте, по которому выпускникам предстоит написать сочинение. Умение понять, для чего автор употребляет определенную экспрессивную синтаксическую конструкцию, поможет объяснить поступки героев, что будет преимуществом при написании комментария к сочинению. Во-вторых, в последнем задании теста, которое проверяет навыки владения средствами выразительности речи, куда входят экспрессивные синтаксические конструкции. Последнее тестовое задание ЕГЭ по русскому языку предполагает, что выпускники обладают высоким уровнем знаний средств синтаксической выразительности, указанных в кодификаторе, хотя опыт показывает, что школьники обычно затрудняются назвать и охарактеризовать такие средства.

Следует отметить, что работа со средствами экспрессивного синтаксиса на уроке не ограничивается задачами подготовки к ЕГЭ. Мы разделяем мнение В.П. Озерской, что «отбор методов обучения определяется задачей развития творческих способностей учащихся, активизации мыслительной деятельности, совершенствования их устной и письменной речи» [6, с. 30]. Отбор дидактического материала определяется теми же задачами.

Язык интернета богат конструкциями, привлекающими старшеклассников своей яркостью и свободой выражения. На уроках русского языка можно показать, что такие интересные приёмы встречаются и в интернете, и в заданиях ЕГЭ.

Наблюдая за современными старшеклассниками, мы заметили, что многие проводят большое количество времени в социальных сетях, смотрят «YouTube», слушают подкасты. Данный проект стал отличным средством развлечения и общения, а также сформировал своё сообщество. Сейчас «Youtube» используют вместо телевизора. Достаточно выбрать любимого блогера, подписаться на его канал и наслаждаться просмотром, причем чаще всего просмотр выполняет, в первую очередь, не развлекательную, а развивающую функцию, так как «Youtube» смотрят с целью познания чего-то нового. Важен и тот факт, что на «Youtube» преобладает устная речь: блогер ориентируется главным образом на непринужденное выражение мнения или

предложения, а потому активно опирается на разговорную лексику и экспрессивные средства синтаксиса.

Результаты опроса школьников позволяют утверждать, что у старшеклассников есть любимые блогеры, а это значит: блогеры оказывают влияние на речь учащихся. Однако речь блогеров не всегда является образцовой, грамотной. Кроме того, учащиеся часто некритически присваивают те ценности и манеры речи, которые почерпнули из этих источников. Вот почему необходимо разъяснять, что в Интернете не отменяются, хотя зачастую игнорируются правила речевого поведения в обществе. Нужно говорить и писать в Интернете так, «как этого требуют нормы современного русского литературного языка, зафиксированные в словарях и грамматиках» [4, с. 132]. То есть важно не просто знать формальные признаки грамматических категорий, но и уметь применять их в письменной речи и в особой разновидности устно-письменной речи – интернет-коммуникации.

Ученики часто смотрят видеосюжеты блогера Павла Астапова. Это бывший учитель с многолетним опытом работы в школе. Он снимает видео, где делится своим мнением по важным социальным проблемам. Нам показалась интересной его личность, и мы рассмотрим примеры использования средств экспрессивного синтаксиса из его видео.

«*Дикая реклама бодипозитива*» – это название одного из видео. Сразу обращает на себя внимание определение «дикая». Нестандартная сочетаемость мотивирует к просмотру.

«*Там человек в своём телефоне оппозиционеров читает. Сжечь! И телефон. И человека. И оппозиционеров*».

В этом примере Павел Астапов использует инверсию (*оппозиционеров читает* – дополнение вынесено в препозицию перед сказуемым), односоставное предложение (*Сжечь!*), синтаксический параллелизм (*И... И... И...*) и градацию (*телефон – человека – оппозиционеров*), которая усилена парцелляцией. Учитель хочет обратить внимание зрителей на значимость сказанного, иронизируя и доводя утверждение до абсурда (сжечь и телефон, и читателя, и вообще всех, кто думает иначе). Данное предложение, на наш взгляд, можно отнести к синтаксически самостоятельному, «подключаемому к предшествующему предложению сочинительными союзами и словами союзного типа с общим значением добавления» [5, с. 289].

«Вот сюрприз! Кто бы мог подумать?» Риторическое восклицание и риторический вопрос позволяют выразить удивление и отчасти возмущение.

Перспективность работы по овладению средствами экспрессивного синтаксиса определяется тем, что старшеклассники научатся целесообразно использовать в своей речи экспрессивные синтаксические конструкции, тем самым обогатят свою речь, сделают её более выразительной.

Библиографический список

1. Александрова О.В. Проблемы экспрессивного синтаксиса. М.: Высшая школа, 1984. 211 с.
2. Береговская Э.М. Очерки по экспрессивному синтаксису. М.: Рохос, 2004. 208 с.
3. Жерновая О.Р. Грамматический строй языка как выражение культурного компонента нации (на материале английского и русского языков) // Международные отношения. Политология. Регионоведение. Вестник Нижегородского университета им. Н.И. Лобачевского. 2008. № 3. С. 238–240.
4. Иванов Л.Ю. Воздействие новых информационных технологий на русский язык: системно-языковая и культурно-языковая проблематика // Словарь и культура русской речи. М.: Индрик, 2001. С. 131–147.
5. Иванчикова Е.А. Парцелляция, её коммуникативно-экспрессивные и синтаксические функции // Русский язык и советское общество: Морфология и синтаксис современного русского литературного языка. М.: Наука, 1977. С. 277–301.
6. Озерская В.П. Изучение морфологии на синтаксической основе. Изд. 2-е, испр. и доп. М.: Просвещение, 1989. 224 с.
7. Пешковский А.М. Русский синтаксис в научном освещении. М., 1914. 440 с.

Информация об авторе / Information about the author

Боровкова Анастасия Андреевна – аспирант кафедры отечественной филологии, Ивановский государственный университет, г. Иваново, Россия, anastandrborovkova@gmail.com

Borovkova Anastasia Andreevna – Postgraduate student, Department of Russian Philology, Ivanovo State University, Ivanovo, Russia, anastandrborovkova@gmail.com

УДК 372.881.1

ББК 74.268.19=411.2

Г.Н. Верясов

Ивановский государственный университет

ОТРАЖЕНИЕ ОЖИДАЕМЫХ РЕЗУЛЬТАТОВ РАЗВИТИЯ ЛИНГВИСТИЧЕСКОЙ КОМПЕТЕНЦИИ УЧАЩИХСЯ 5 КЛАССА В ВВОДНОМ УРОКЕ ПО МОРФЕМИКЕ

Аннотация. Предметом данной статьи являются способы деятельности по развитию лингвистической компетенции учащихся 5-го класса на материале вводного урока по разделу «Морфемика». Автор показывает, каким образом и при помощи каких средств можно развивать лингвистическую компетенцию.

Ключевые слова: лингвистическая компетенция, морфемика, вводный урок.

G.N. Veriasov

Ivanovo State University

THE EXPECTED RESULTS OF THE LINGUISTIC COMPETENCE DEVELOPMENT OF 5TH GRADE STUDENTS AT INTRODUCTORY LESSON OF MORPHEMICS

Annotation. The subject of this article is ways of activity for the development of linguistic competence of 5th grade student at the material of the morphemics introductory lesson. The author shows method and means it is possible to develop linguistic competence.

Keywords: linguistic competence, morphemics, introductory lesson.

Вводный урок играет важную роль при знакомстве учащегося с новой темой, которая рассматривалась в предыдущих классах с позиции обучения конкретным знаниям, умениям и навыкам. Вводное занятие по морфемике должно: пробудить интерес к изучению морфемики, настроить учащегося на осмысление морфемы как языкового явления, сформировать у

учащихся системный подход к изучению морфемики, подготовить к творческому решению языковедческих задач, связанных с морфемикой. В терминологии компетентностного подхода – способствовать развитию языковой, лингвистической, коммуникативной и культурологической компетенций [2, с. 22].

В качестве одного из способов определения результатов обучения в последние три десятилетия широко используется понятие «компетенция», лежащее в основе компетентностного подхода, в связи с чем актуальным представляется исследование лингвистической компетенции.

Лингвистическая компетенция как понятие имеет разные толкования в науке. В зарубежной практике преподавания языка не различаются языковая и лингвистическая компетенция [4, с. 78–79]. В отечественной методике лингвистическая компетенция определяется как овладение знаниями о языке как системе (функция, строение, общественное явление), сведениями о русистике, умениями и навыками анализа явлений и фактов языка [2, с. 31].

В учебном пособии «Обучение русскому языку в школе» под редакцией Е.А. Быстровой выделяются компоненты лингвистической компетенции с опорой на целеполагание по знаниям, умениям и навыкам. Компоненты, направленные на получение знаний о языке: знания о русском языке как системе, понимание роли языка в жизни общества и человека, знания об истории науки о русском языке, сведения о методах лингвистического анализа, сведения об ученых-русистах и их вкладе в развитие науки. Компоненты, связанные с учебно-языковыми умениями и навыками: опознавательные, классификационные, аналитические, синтетические. Отмечается, что лингвистическая компетенция тесно связана с коммуникативной и языковой [1].

Определение и уточнение содержания лингвистической компетенции происходило с момента введения термина в рамках методики преподавания русского языка как родного с 1996 г. На современном этапе в лингводидактике происходит приращение компонентов компетенции разных уровней. Так, например, Л.В. Черепанова устанавливает собственную классификацию компонентов (когнитивный, регулятивный, личностно-смысловой), определяет предметные и общепредметные

составляющие компетенции [4, с. 119–124]. В.Д. Янченко проводит идею о том, что, дополняя обучение знаниями о русистике (ученые и их вклад), мы повышаем уровень лингвистической компетенции учащегося, находим новый «путь формирования компетенции» [5, с. 43–79].

При рассмотрении «Примерной основной образовательной программы основного общего образования», в основе которой лежит Федеральный государственный образовательный стандарт 3-го поколения, можно обнаружить различные предметные задачи, связанные с разделом «Морфемика». Данный раздел применительно к обучению в 5 классе школы объединяется с разделом «Орфография» и включает в себе следующие результаты: «учащийся в рамках изучения раздела должен обладать знаниями о морфеме как минимальной значимой единице языка, распознавать морфемы в слове (проводить морфемный разбор), находить чередования звуков в морфемах, применять полученные знания в других видах языкового анализа и практике правописания» [3, с. 61–62].

Лингвистическая компетенция в свете преподавания морфемики предполагает овладение знаниями о морфемах, их роли в составе слова, сведениями о морфемике как науке и ученых-лингвистах, изучающих морфемику, умениями и навыками морфемного анализа, а также анализа языковых явлений и единиц языка в связи с морфемным составом слова (например, анализ значения слова через морфемное строение), формирование навыков оценки своей деятельности. Компетенция должна обеспечиваться и творческой составляющей обучения для развития познавательной культуры личности, логического и творческого мышления.

В начальных классах морфемика рассматривалась с позиции обучения морфемному анализу слов конкретных частей речи, изучения значения суффиксов и использования этих знаний для объяснения простейших орфографических правил.

Рассмотрим конкретные проявления развития лингвистической компетенции на материале вводного урока по морфемике в 5 классе. Содержание обучения по разделу «Морфемика. Орфография» по ФГОС предполагает изучение морфемики как

раздела лингвистики, морфемы как минимальной значимой единицы языка, видов морфем, чередования звуков в морфемах, морфемного анализа слова, уместного использования слов с суффиксами субъективной оценки, правописания корней с безударными гласными, корней с проверяемыми, непроверяемыми и непроизносимыми согласными, о-ё после шипящих, неизменяемых приставок и приставок на $-3(-C)$, $И - Ы$ после приставок, $И - Ы$ после $Ц$ [3, с. 33]. Как мы видим, содержание обучения по разделу устанавливает взаимосвязь морфематики с практикой орфографии и речевой деятельностью.

В качестве ключевого элемента материально-технического обеспечения, необходимого для достижения поставленных предметных задач, используется «тетрадный лист урока», выполненный в виде листа «тетради на печатной основе» (см. рис.).

В ходе рассуждения на этапе целеполагания учащиеся должны высказать свои предположения насчет темы урока. Если учащиеся не могут ответить на вопрос сразу или не доказывают свою позицию, учитель дает «наводку», указывая на третье задание тетрадного листа, в котором использованы вопросы: «Для чего нам нужно изучать морфематику, уметь правильно выделять морфемы в словах?». Составление собственной гипотезы учащимися при ответе на вопрос является важным элементом урока.

Пятиклассники не могут сразу дать четкий и точный ответ: каждый учащийся называет свою причину. Сформулировать причины изучения темы ученики смогут позже, в результате анализа языкового материала по ходу урока при работе с заданием 2.

Языковой материал задания подобран таким образом, чтобы учащиеся осознали, насколько важно понимать морфемное строение для определения значения слова, правильного написания орфограмм, разграничения паронимов в речи, определения происхождения слова, а также выбора суффиксов субъективной оценки. Правила выбора буквы на месте орфограммы в словах, как правило, связаны с конкретными морфемами.

В конце занятия учащиеся составляют обобщенный ответ на вопрос урока, используя предлагаемый шаблон для ответа: «Изучать морфематику и уметь определять морфемный состав

слова необходимо, чтобы корректно применять... / лучше понимать... / иметь представление о...».

Имя и фамилия ученика (Р.п.), класс: _____

Тетрадь урока по русскому языку на тему:

«.....»

1. Отгадайте кроссворд. Какое получилось ключевое слово по вертикали?

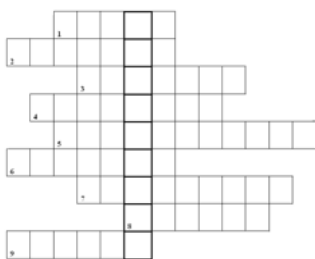

1. При помощи окончания образуется слова.
2. Окончание, не выраженное звуками.
3. Часть речи, которая не имеет окончания.
4. Суффикс, стоящий после окончания.
5. Замена одних звуков другими в одной и той же части слова.
6. Наименьшая значимая часть слова.
7. Значимая часть слова, которая находится перед корнем и служит для образования слов.
8. Главная значимая часть слова.
9. Часть изменяемого слова без окончания.

Определите значение ключевого слова. Запишите.

.....
.....

2. Выполните разбор слов. Выделите и объясните орфограммы графически. Устно объясните значение слов.

Подберезовик, черника, братишка, хвостун, кирпичик, горошек, царицын, расписать, творец, расходится, квартирант, циркач, жёлтый, камышовый, весельчак, дурачок, каменный, каменистый.

Для заметок:

.....
.....

3. Поразмышляйте. Для чего нам нужно изучать уметь правильно выделять в словах?

.....
.....
.....

Д/з: Подготовьте небольшое сообщение (4-5 предложения) об изучении морфемики учёными-лингвистами. Можно написать об одном или двух учёных.

Рис. Тетрадный лист урока

Следует обратить внимание и на домашнее задание, предложенное в тетрадном листе: «Подготовьте небольшое сообщение (4–5 предложений) об изучении морфемики учёными».

лингвистами. Не забудьте рассказать о вкладе (пользе) открытий ученого для изучения русского языка». Это задание дает учащимся возможность творчески осмыслить тему. Данное задание связано с компонентами лингвистической компетенции, в рамках которых учащиеся должны получить знания о выдающихся ученых-лингвистах и об истории языкознания.

Для реализации задач вводного урока требуется использовать широкий спектр методов и приемов обучения: эвристическая беседа, постановка опережающего вопроса, анализ языкового материала, подготовка лингвистически обоснованного ответа, творческие задания, а также нестандартные средства обучения.

Библиографический список

1. Карасева Д.С. Взаимосвязанное развитие коммуникативной и лингвистической компетенций на уроках русского языка // Человек в информационном пространстве. Ярославль, 2014. С. 251–256.

2. Обучение русскому языку в школе: учеб. пособие для студентов пед. вузов / Е.А. Быстрова, С.И. Львова, В.И. Капинос и др.; под ред. Е.А. Быстровой. М.: Дрофа, 2007. 240 с.

3. Примерная основная образовательная программа основного общего образования. Одобрена решением федерального учебно-методического объединения по общему образованию, протокол 6/22 от 15.09.2022 г. М., 2022. 1418 с.

4. Черепанова Л.В. Формирование лингвистической компетенции при обучении русскому языку. Новосибирск: Наука, 2006. 324 с.

5. Янченко В.Д. Пути формирования лингвистической компетенции учащихся на уроках русского языка в средней школе: дис. ... канд. пед. наук: 13.00.02. М., 1999. 298 с.

Информация об авторе / Information about the author

Верясов Глеб Николаевич – аспирант кафедры отечественной филологии, Ивановский государственный университет, г. Иваново, Россия, leonarg@mail.ru

Veriasov Gleb Nikolaevich – Postgraduate student, Department of Russian Philology, Ivanovo State University, Ivanovo, Russia, leonarg@mail.ru

УДК 372.881.161.1
ББК 74.268.19=411.2,5

Д.М. Горячева

Ивановский государственный университет

ЯЗЫКОВАЯ ЛИЧНОСТЬ ПРОФЕССИОНАЛА НА УРОКЕ РУССКОГО ЯЗЫКА

Аннотация. В статье описаны особенности речевого поведения учителя русского языка на этапе объяснения нового материала. В качестве источника информации использованы видеозаписи официального сайта ежегодного всероссийского конкурса «Учитель года». В качестве критериев владения педагогическим дискурсом автор рассматривает вопросы учителя и отбор выразительных средств.

Ключевые слова: языковая личность, педагогический дискурс, речевое поведение, педагогическое общение, урок русского языка.

D.M. Goryacheva

Ivanovo State University

THE PROFESSIONAL LANGUAGE PERSONALITY AT THE RUSSIAN LANGUAGE LESSON

Annotation. The article describes the features of the speech behavior of a Russian language teacher at the stage of explaining new material. Video recordings of the official website of the annual All-Russian competition "Teacher of the Year" were used as a source of information. The author considers the teacher's questions and the selection of expressive means as criteria for the possession of pedagogical discourse.

Keywords: linguistic personality, pedagogical discourse, speech behavior, pedagogical communication, Russian language lesson.

Языковая личность – понятие, занимавшее умы не одного поколения отечественных лингвистов. Так, Г.И. Богин под *языковой личностью* понимает «человека, рассматриваемого с точки зрения готовности производить речевые поступки» [1, с. 1]. Ю. Н. Караулов определяет языковую личность как многослойный, многокомпонентный, структурно упорядоченный «набор

языковых способностей, умений, готовности производить и воспринимать речевые произведения» [3, с. 29]. В качестве важной характеристики языковой личности Караулов отмечает способность использовать разные подязыки и свободно переключаться в диалоге – в соответствии с изменением ситуации, цели и участника коммуникации – с одного подязыка на другой [3, с. 79]. Е.В. Бунеева определяет языковую личность с общепедагогических позиций как «человека, обладающего умениями, способностями и характеристиками, которые обеспечивают восприятие, понимание, воспроизведение и создание им речевых произведений (текстов)» [2, с. 20]. Среди основных характеристик языковой личности Бунеева выделяет потребность и способность к рефлексии над собственной речью и её совершенствованию; потребность в речевом самовыражении и в речевом творчестве.

Образовательное пространство XXI века существенным образом изменилось. Изменения коснулись и языковой личности преподавателя, который занимает значительную часть коммуникативного пространства современного урока. Языковая личность педагога проявляет себя в педагогическом дискурсе, в речевом взаимодействии с учениками.

Под *педагогическим дискурсом* вслед за О.В. Феоктистовой нами понимается «сложное коммуникативное явление, основу которого составляет система организованного общения, направленная на формирование новых знаний в различных областях человеческой деятельности» [8, с. 278]. В этом типе дискурса реализуются определенные стратегии и тактики его участников – педагога и обучающегося. Их контакт происходит при помощи текстов и других знаковых (невербальных) средств. Для педагогического дискурса характерны определенные обстоятельства (место, время) и наличие особого языкового учебного кода.

С целью выявления и описания особенностей речевого поведения учителя русского языка на этапе объяснения нового материала мы обратились к анализу педагогического дискурса учителя-профессионала. Нами использованы материалы официального сайта ежегодного всероссийского конкурса «Учитель года».

Языковая личность учителя особенно ярко проявляет себя в момент объяснения нового материала, ведь только тогда раскрывается её творческий потенциал в полном объёме.

В объяснительной речи личность учителя выражает себя прежде всего с помощью вопросов и речевых приемов популяризации (средств словесной образности), умения использовать которые и послужили критериями нашего анализа.

Подчеркивая главенствующую роль вопросов в педагогической деятельности, Е.А. Румбешта и М.А. Сергеева предлагают следующую *типологию вопросов* в объяснительной речи учителя:

1. Простые вопросы. Направлены на проверку знания текста, факта.

2. Уточняющие. Направлены на уточнение понимания текста, позиции ученика и др.

3. Объясняющие (интерпретационные). Служат для анализа текстовой информации. Направлены на выявление причинно-следственных связей. Ответы на эти вопросы не должны в прямом виде содержаться в тексте.

4. Творческие. Направлены на синтез полученной информации. Формулировка таких вопросов содержит элемент прогноза, предположения.

5. Оценочные. Направлены на выяснение критериев оценки явлений, событий, фактов.

6. Практические. Направлены на выяснение применения явления, предмета, на поиск связи теории и практики [6, с. 68–69].

Наряду с вопросами опытный учитель использует особые речевые средства, с помощью которых делает научные знания доступными усвоению учащихся, – так называемые *речевые приемы популяризации* [5, с. 344], в основе которых лежат лексические и синтаксические средства словесной образности – различные тропы и риторические фигуры. Опираясь на работы московской школы педагогической риторики МПГУ, назовем наиболее частотные из них: риторический вопрос, риторическое восклицание, введение вымышленной речи (от лица ученика), ссылка на авторитетное мнение (цитирование, изложение чьего-либо мнения), повтор, олицетворение, метафора, сравнение, аналогия и др.

Перейдём к анализу. Нас заинтересовала языковая личность победителя конкурса «Учитель года» 2012 года В. В. Кириченко. Следует начать с того, что урок Виты Викторовны посвящён употреблению тире в предложениях. Объяснение учителем нового

материала происходит вкупе с самостоятельной работой учащихся. Приведем примеры из ее урока.

В ходе объяснения темы учителем использованы разные виды вопросов, в частности:

1. Оценочный вопрос: *«Скажите мне, пожалуйста, если тире стоит во втором предложении, мы можем говорить, что оно более значимо по произношению, по смысловой нагрузке?»* Данный вопрос побудил учащихся оценить представленные предложения, сопоставить их и самостоятельно сделать вывод.

2. Простой вопрос: *«Тогда, возможно, мы можем сделать вывод, что текст... о чём?»* Данный вопрос побудил учащихся к рассуждению о проблематике текста.

Что касается приёмов популяризации, то на данном этапе урока учителем привлекаются аналогия (*«Это то, что в английском соответствует it's»*) и повтор (*«О красоте, как о символе правды»*). Данные приёмы используются для выделения интересной мысли, для лучшего запоминания и уяснения фактов.

Объяснение нового материала на уроке учитель начинает с прочтения краткого текста о творчестве Андрея Арсеньевича Тарковского. Анализ текста начинается с простых вопросов: *«Но тире между подлежащим и сказуемым стоит только в одном из них (предложении). В каком?»*; *«Где здесь подлежащее? Где сказуемое?»*

Завершая рассуждение об истине и правде, Вита Викторовна использует такой приём популяризации, как ссылка на авторитетное мнение: *«Ещё в XIX в. Владимир Даль писал: «Истина – от земли, а правда – от Бога».*

Далее, в ходе рассуждения о смысле анализируемого текста из последнего интервью Андрея Тарковского, Вита Викторовна задаёт одному из учащихся уточняющий вопрос: *«Я позволю себе один вопрос, уточняющий. Вы считаете, что истина у каждого своя? Я правильно поняла? Прошу прощения?»* Примечательно, что сам учитель озвучивает, какой вид вопроса собирается задать, тем самым подчёркивая его цель для учащегося.

Проведя анализ педагогического дискурса учителя-профессионала на уроке русского языка, мы можем заключить, что педагог в полной мере владеет профессиональной речью, готов к речевому самовыражению и речевому творчеству.

Учитель поддерживает плотную обратную связь с учениками, выслушивает их мнение, выделяет ключевые моменты.

Таким образом, мастерство учителя в педагогическом дискурсе проявляется в том, чтобы сделать объяснительную речь не банальным изложением нового материала, а совершить с учениками творческое открытие, не только дать знания, но и сформировать убеждения, выразить себя и помочь ученикам сформировать собственную личностную позицию.

Библиографический список

1. Богин Г.И. Модель языковой личности в ее отношении к разновидностям текста: дис. ... д-ра филол. наук: 10.02.19. Л., 1984. 354 с.
2. Бунеева Е.В. К определению понятия «функционально грамотная языковая личность младшего школьника» // Начальная школа плюс До и После. 2009. № 7. С. 65–70.
3. Караулов Ю.Н. Русский язык и языковая личность. Изд. 7-е. М.: Издательство ЛКИ, 2010. 264 с.
4. Официальный сайт Ежегодного Всероссийского конкурса «Учитель года». [Электронный ресурс]. Режим доступа: <https://teacherofrussia.ru/> (дата обращения: 15.03.2023).
5. Риторика: учебник / З.С. Смелкова, Н.А. Ипполитова, Т.А. Ладыженская [и др.]; под ред. Н.А. Ипполитовой. М.: Проспект, 2013. 448 с.
6. Румбешта Е.А., Сергеева М.А. Освоение обучающимися начальной школы умения задавать вопросы как основа обучения решению проблем // Ped.Rev. 2019. № 3 (25). С. 67–73.
7. Феоктистова О.В. Проблемный дискурс как разновидность педагогического дискурса (на материале проблемного монолога) // Проблемы современного педагогического образования. 2020. № 66–4. С. 278–281.

Информация об авторе / Information about the author

Горячева Дарья Максимовна – студент 3 курса бакалавриата, Институт гуманитарных наук, кафедра отечественной филологии, Ивановский государственный университет, г. Иваново, Россия, dasha.darya.goryacheva01@mail.ru

Goryacheva Darya Maksimovna – 3rd year bachelor's student of the Institute of Humanities, Department of Russian Philology, Ivanovo State University, Ivanovo, Russia, dasha.darya.goryacheva01@mail.ru

УДК 372.881.161.1
ББК 81.411.2-0

С.Н. Зайцева

Ивановский государственный университет

ОСОБЕННОСТИ ФРАЗЕОЛОГИЧЕСКОГО ЗНАЧЕНИЯ ФЕ *СЧИТАТЬ ВОРОН*

Аннотация. В статье рассматриваются особенности значения и употребления в речи ФЕ *считать ворон* в условиях констатирующего эксперимента — в работах учащихся 7-8-ых классов.

Ключевые слова: констатирующий эксперимент, идиома, значение фразеологической единицы, контекст, речевая ситуация.

S.N. Zaytseva

Ivanovo State University

PECULIARITIES OF MEANING OF RUSSIAN PHRASEOLOGICAL UNIT *SCHITAT' VORON*

Annotation. The article deals with the peculiarities of the meaning and contextual usage of the phraseological unit *schitat' voron* revealed under conditions of ascertaining experiment based on the works of students of the 7th and 8th grades.

Keywords: ascertaining experiment, idiom, phraseological semantic, context, speech situation.

Фразеологическая единица (ФЕ) *считать ворон* знакома каждому говорящему по-русски с детства и, на первый взгляд, кажется, что её употребление не вызывает никаких затруднений. Однако результаты констатирующего – «естественного» – эксперимента отразили совершенно иную картину. Констатирующим экспериментом в данной работе мы называем задание на олимпиаде по русскому языку, предложенное учащимся 7–8-х классов, – дать толкование значения ФЕ *считать ворон* и составить контексты её использования в речи.

Проверка выполненного задания актуализировала несколько проблем, связанных с употреблением анализируемой ФЕ в речи. Первая проблема – неверное её толкование участниками лингвистической олимпиады, а значит, неверное понимание значения исследуемой идиомы, несмотря на то что у ФЕ *считать ворон* достаточно яркая внутренняя форма, обусловившая это значение: *считать ворон* [галок] – это буквально водить глазами по воронам с целью их счета, что является бессмысленным, бесполезным занятием. Не случайно данная единица является многозначной: 1. Ротозейничать, глазеть по сторонам; 2. Проводить время в праздности, бездельничать [4; ср. также 3, т. 4]. Мало чем отличается толкование данной единицы, представленное, как правило, в известном школьникам «Школьном фразеологическом словаре русского языка», которое дополнительно сопровождается в нём пометой «разг., неодобр.» [1, с. 344].

Заметим, что только двое из 83 учащихся, чьи работы были нами проанализированы, дали толкование, приближенное к первому словарному значению («смотреть по сторонам»), подтверждая это контекстами фразеопотребления, например: *В детстве мне всегда говорили: «Не считай ворон, переходя на другую сторону улицы»;* *Гриша шёл по улице, считая ворон, поэтому внезапно вылетевшая из-за угла машина сбила беднягу;* *Девочка шла по проспекту считая ворон и не заметила, как бродячая собака выхватила из её рук бублик и убежала.* Учащиеся также отмечали обладающее более высокой степенью абстракции второе значение (5 человек), которое, согласно данным фразеологических словарей, имеет достаточно широкий круг синонимов: *бить баклуши, валять дурака, гонять лодыря, лежать на боку, плевать в потолок* [1, с. 344].

В ряде случаев учащиеся, в силу недостаточно четкого понимания смысла ФЕ *считать ворон*, при толковании значения допускают в своих формулировках некоторый сдвиг этого значения, в результате чего идиома не совсем корректно используется и в контексте. Так, участники олимпиады предлагают формулировку в толковании «быть невнимательным, отвлекаться от «исходного» дела/действия/занятия; переставать участвовать в деле» (23 работы). Заметим, что очень похожие

толкования представлены и на различных сайтах сети Интернет. Если «отвлечение от «исходного» дела, занятия» можно в определенной мере соотнести со значением «глядеть по сторонам, ротозейничать», т. е. делать это (ротозейничать, глядеть по сторонам) в течение короткого промежутка времени, то значение «быть невнимательным», при всей кажущейся, на первый взгляд, близости словарному значению ФЕ *считать ворон*, не соответствует сути этого значения. Действительно, предложение *Учащийся Василий считал ворон, выполняя задания учителя* не тождественно предложению *Учащийся Василий был невнимательным, выполняя задания учителя*.

Как показали наши наблюдения над структурами контекстов использования исследуемой идиомы, которые предложили большинство учащихся, эти контексты по сути являются «глухими», т. е. не доказывающими правильность или неправильность понимания значения ФЕ, поскольку в таких контекстах может быть использована любая единица с любым значением, например: *Марья Ивановна призывала Андрея не считать ворон* (ср.: *валять дурака, плакать навзрыд / опускать руки / тянуть время / тянуть волынку / лить воду / мозолить глаза* и т. д. и т. п.), *а заниматься делом; Петя всегда считал ворон на уроках. – Когда ты перестанешь считать ворон? – говорила мама сыну; Если бы на уроке ворон не считала, всё бы написала; Вместо того, чтобы делать уроки, Аня считала ворон; Весь урок мы считали ворон, поэтому всю информацию прослушали; На уроке не надо считать ворон, а надо быть сосредоточенным; Федя очень часто считал ворон на уроках, не понимая, что скоро он об этом пожалеет* и т. д. и т. п. Более того, многие контексты можно даже воспринимать как синтаксические единицы, в которых представлена буквализация значения исследуемой ФЕ: *Вместо того, чтобы заниматься уроками, Петя считал ворон; Когда я загляделся в окно, учитель сказал, чтобы я перестал считать ворон; Гриша сидел в классе и считал ворон, хотя учитель просил его не отвлекаться* и т. д. Как видим, рассмотренные контексты не могут ни подтвердить, ни опровергнуть мнение эксперта о понимании учащимися значения ФЕ *считать ворон*.

Заметим также, что в некоторых случаях толкование значений идиомы *считать ворон* не соответствовало истине, отражая толкование совершенно иных языковых единиц: «быть в раздумьях, в своих мыслях, думать о своем», «быть человеком несообразительным и отвлекающимся», «не слушать, не слышать», «невнимательный, заматавший человек». Также ФЕ *считать ворон* отождествлялась с ФЕ *витать в облаках, уходить в себя*. Подобные ученические толкования (впрочем, и интернет-толкования) идиомы *считать ворон* в сочетании с глухими контекстами не позволяют нам сделать вывод о правильном понимании исследуемой ФЕ и умении использовать её в речи.

Погружение в данную проблему позволило нам также допустить два предположения относительно значения ФЕ *считать ворон*, установление которого, по сути, не должно бы вызывать проблем у учащихся. Первое предположение – о возможном ещё большем абстрагировании, расширении значения идиомы в процессе её бытования, что закономерно случается со многими языковыми единицами. Именно в результате этого, возможно, семантика ФЕ и стала более размытой и неопределенной, всё менее соотносимой с внутренней формой единицы. Но тогда напрашивается вывод об утрате фразеологизмом *считать ворон* познавательной ценности, о которой говорил в своё время В. П. Жуков, – способности «уподобляться со стороны своего значения и функций ... слову или словосочетанию, выступающим в качестве объяснительного минимума в составе словарного определения» [2, с. 28]. Такое размывание значения, безусловно, обедняет язык, усиливая «сомнение в способности фразеологизмов конкурировать со словами с точки зрения номинативно-познавательных функций» [2, с. 27], или, если всё же ориентироваться на словарное значение ФЕ, свидетельствует о снижении уровня владения речевой культурой, связанной с использованием в речи учащихся идиомы *считать ворон*.

Второе наше предположение, которое, признаем, представляется нам более правдоподобным, связано с особенностью самого значения ФЕ, зафиксированного словарями и не

подвергшемуся расширению. Мы имеем в виду его тесную связь с ситуацией, когда от участников, погруженных в ситуацию общения, требуется внимание к словам субъекта говорения, концентрация на объекте деятельности и роде занятий, а не ротозейство, бесцельное «глазение» по сторонам. Не случайно большинство учащихся связывают употребление ФЕ *считать ворон* с ситуацией обучения, школьного урока, когда смысл языковой единицы практически не зависит от словесного окружения в контексте. Поэтому слушающий прекрасно понимает говорящего, если тот обратился к нему, используя в речи ФЕ *считать ворон*, ориентируясь на поведение (невнимательность, ротозейство, явное бездельничание) своего собеседника.

Контексты, извлеченные нами из национального корпуса русского языка, свидетельствуют как раз о том, что ФЕ *считать ворон* используется авторами интернет-переписки, художественных, газетно-публицистических текстов именно в словарном значении – прямом или производном, например: *Тупо смотреть в окно и «считать ворон»*, как любили выразиться учителя? (Р.Б. Ахмедов); *Поздно понял: жизнь не без предела. Смолоду б, войдя в нее, как в лес, Не считать ворон, а делать дело* (М.А. Небогатов); *Каждый по очереди подходил к командиру роты, тарабанил заранее заученный текст, судорожно сжимая автомат, ставил закорючку в ведомости о принятии присяги и возвращался в строй – считать ворон, мерзнуть и мечтать о теплой казарме* (Д.С. Филиппов); *Тут надо быть начеку, надо держать ухо остро, тут нельзя считать ворон и распускать слюни* (Г. Алексеев). *А когда наконец заставишь сесть за письменный стол – начинает отвлекаться, считать ворон, обманывает, говорит, что ничего не задано* (АиФ). *На дворе каникулы, можно ещё долго не вспоминать про школу и без зазрения совести считать ворон* (vk).

Как видим, данные контексты, созданные, как правило, профессионалами, отражают словарные значения идиомы, потому что используются не в диалоге, авторы ориентируются не только на случаи на уроке, а сами характеризуют различные ситуации.

Подводя итог нашим размышлениям о понимании учащимся значения ФЕ *считать ворон*, следует сделать следующие выводы: изучение идиоматики родного языка требует серьезного внимания даже, казалось бы, в простых и очевидных случаях; работа с контекстами употребления идиоматических выражений, профессионально созданными и ученическими, в том числе и «глухими», может стать продуктивным видом работы, развивающей лингвистическую интуицию и культурно-речевую компетентность учащегося; не всегда легко объективно оценить умение учащегося создавать контекст употребления ФЕ, если это употребление может быть обусловлено не только знанием значения единицы, но и ситуацией общения. Очевидно одно: необходимо экспериментировать, наблюдать, формировать интерес к работе с языковым материалом.

Библиографический список

1. Жуков В.П., Жуков А.В. Школьный фразеологический словарь русского языка: пособие для учащихся. 2-е изд., перераб. М., 1989.
2. Жуков В.П. Познавательная ценность фразеологизма // Русская фразеология: учеб. пособие для филол. спец. вузов. М.: Высш. шк., 1986. § 4. С. 25–31.
3. Словарь русского языка: в 4 т. / под ред. А.П. Евгеньевой. М., 1985–1988. Т. 4.
4. Фразеологический словарь русского языка / под ред. А.И. Молоткова. 7-е изд., испр. М., 2006.

Информация об авторе / Information about the author

Зайцева Светлана Николаевна – кандидат филологических наук, доцент кафедры отечественной филологии, Ивановский государственный университет, г. Иваново, Россия, svza55@mail.ru

Zaytseva Svetlana Nikolayevna – Candidate of Sciences (Philology), Associate Professor of the Department of Russian Philology, Institute of Humanities, Ivanovo State University, Ivanovo, Russian Federation, svza55@mail.ru

УДК 372.881.161.1
ББК 74.268.19=411.2,5

Д.С. Квашнина

Ивановский государственный университет

ДЕТСКАЯ ЛИНГВИСТИЧЕСКАЯ КОНФЕРЕНЦИЯ КАК ФОРМА ВНЕУРОЧНОЙ СОВМЕСТНОЙ ДЕЯТЕЛЬНОСТИ УЧАЩИХСЯ 6 КЛАССА

Аннотация. Статья посвящена рассмотрению детской лингвистической конференции как формы внеурочной совместной деятельности учащихся 6 класса. Развивается мысль о том, что данная форма способствует формированию научной лингвистической картины мира. Рассмотрены этапы и приемы организации детской лингвистической конференции учащихся 6 класса.

Ключевые слова: детская лингвистическая конференция, внеурочная деятельность, доклад на лингвистическую тему, научная лингвистическая картина мира.

D.S. Kvashnina

Ivanovo State University

CHILDREN'S LINGUISTIC CONFERENCE AS A FORM OF EXTRA-COURSE JOINT ACTIVITIES OF 6TH GRADE STUDENTS

Annotation. The article is devoted to the consideration of the children's linguistic conference as a form of extra-curricular joint activity of 6th grade students. The idea is being developed that an approximate form of formation of a scientific linguistic picture of the world. The stages and methods of organizing a children's linguistic conference for 6th grade students are included.

Keywords: children's linguistic conference, report on a linguistic topic, scientific linguistic picture of the world.

В обучении русскому языку значимое место занимает внеурочная деятельность. Внеурочные мероприятия, посвященные занимательным вопросам русского языка, углубляют предметные

и метапредметные знания и умения, стимулируют познавательную активность школьников и пробуждают интерес к предмету.

Одной из форм внеурочной деятельности, обеспечивающей решение этих задач, является детская лингвистическая конференция.

Детская лингвистическая конференция предполагает представление и обсуждение заранее подготовленных докладов на лингвистическую тему.

Участие школьников в детской лингвистической конференции способствует не только закреплению знаний, умений и навыков, но и приобщению учащихся к проектно-исследовательской и/или учебно-исследовательской деятельности. Учащиеся получают возможность почувствовать себя в роли учёных-лингвистов: представить собственные наработки, поучаствовать в дискуссии, оценить лингвистические проекты других ребят.

О.Е. Дроздова справедливо отмечает, что такая форма внеурочной деятельности способствуют развитию лингвистического мировоззрения школьников, то есть «взгляда на мир через язык» [2, с. 3].

На наш взгляд, в процессе детской лингвистической конференции осуществляется прежде всего развитие познавательного компонента лингвистического мировоззрения, связанного с накоплением представлений о языке и языковых единицах, о лингвистической науке, т. е. происходит формирование научной лингвистической картины мира учащихся.

Немаловажно, что формирование научной лингвистической картины мира осуществляется в процессе совместной деятельности учащихся по представлению, обсуждению и оцениванию работ: сообщений, стенгазет, пособий и др. В данном случае внешняя совместная деятельность стимулирует совместную мыслительную деятельность, в результате чего происходит формирование новых общих смыслов, которые базируются на уже сформированных знаниях и умениях [4].

Вслед за Г.Д. Очировым мы выделяем три этапа организации детской лингвистической конференции: подготовительный, основной и рефлексивный [3, с. 165–166].

Подготовительный этап связан с постановкой целей и задач конференции и организацией мероприятия. Например, традиционная детская лингвистическая конференция в ЧОУ «Лицей Исток» проходит по завершении изучения раздела «Лексикология». Она преследует цель обобщить и углубить знания учащихся об изучаемом разделе и лексических единицах, повысить познавательный интерес, развивать познавательную культуру школьников, формировать навыки публичного выступления.

Отметим, что организация детской лингвистической конференции возможна в форме деловой игры.

На подготовительном этапе учителем вместе с обучающимися распределяются роли: председателя, членов комиссии, гостей. В обязанности председателя входит модерирование конференции: представлять докладчиков, передавать слово, задавать вопросы, следить за соблюдением регламента. Члены комиссии оценивают выступления и доклады учащихся так же, как и гости, задают вопросы. Учитель же выступает в качестве помощника, который следит за соблюдением дисциплины, задает вопросы, на первых порах помогает оценивать работы и т. д.

Как нам представляется, одной из важнейших задач учителя является создание атмосферы благожелания. Как отмечает С.В. Шматко, «необходимо, чтобы вместо порицаний дети слышали от экспертов похвалу за уже сделанное и конструктивные предложения, которые позволят им улучшить будущие исследования» [5, с. 149].

Благодаря грамотному распределению ролей, ответственному подходу учащихся, деловая игра будет способствовать большей вовлеченности школьников в образовательный процесс. Целесообразность использования деловой игры состоит также в том, что она помогает учащимся попробовать для себя новую роль – ученого, эксперта.

Основной этап детской лингвистической конференции заключается в представлении подготовленных материалов, которое может быть осуществлено по-разному. Л.М. Васюцкая вслед за И.Д. Чечель выделяет два варианта – «классический» и «творческий» [1, с. 21]. В рамках первого ученики готовят устные доклады, отражающие тему, проблему, актуальность,

гипотезу, методы и итоги исследования; в рамках второго учащиеся представляют стенды, стенгазеты, видеозаписи и т. д.

В рамках детской научной лингвистической конференции в ЧОУ «Лицей Исток» г. Иванова учащимися 6 класса были представлены оба варианта. Так, в рамках «классического» варианта было осуществлено выступление учащихся со следующими темами докладов: «Неологизмы ковидной эпохи» Кирилла У., «Диалектные слова Ивановской области» Матвея Л.-Б., «Сопоставительный анализ фразеологизмов в русском и польском языках» Маши Е. В рамках же «творческого» – стенгазета «Ложные друзья переводчика (на материале русских и английских слов)» Кати В., словарь «Сленг шестиклассника» Аниты Ю.

Благодаря совместной защите работ у учащихся возникает возможность не только познакомиться с результатами деятельности одноклассников, но и обсудить увиденные работы (доклады, стенгазеты, словари и т. д.). Вот почему так важно для достижения поставленных целей во время проведения детской лингвистической конференции пробудить интерес учащихся к работам друг друга.

С этой целью возможно использование приема «Вопросы», способствующего осмыслению лингвистического материала. Вопросы могут задаваться как выступающему, так и аудитории. Первый вариант осуществления приема более традиционный: по завершении выступления слушатели задают вопросы ученику, который представлял доклад. Как показывает опыт, ученики не всегда охотно задают вопросы. Чтобы стимулировать обучающихся, можно провести конкурс на самый интересный вопрос. Второй вариант предполагает, что сам выступающий задает вопросы аудитории, что несколько отличается от формата привычных конференций, однако способствует повышению внимания учеников.

В ЧОУ «Лицей Исток» г. Иванова принято "правило трех вопросов" со стороны выступающего и со стороны слушателей, которое соблюдается как на конференциях, так и во время учебной деятельности. Это позволяет как слушателю, так и выступающему осознанно подойти к восприятию и представлению материала.

Такая форма работы, заключающаяся в представлении доклада и ответах на вопросы, способствует совместному погружению в лингвистический материал, созданию общего представления о языковых единицах и языке в целом.

Рефлексивный этап способствует определению трудностей, а также путей их преодоления и возможностей дальнейшего исследования проблемы.

На этапе рефлексии важно проанализировать как представленные материалы, так и ход самой конференции и подвести итоги конференции.

Согласимся с С. В. Шматько в том, что рефлексия может быть организована по-разному: как в форме совместного обсуждения (после каждого выступления или позднее в виде чаепития, круглого стола), так и в виде индивидуальной беседы [5, с. 148].

Детская лингвистическая конференция в ЧОУ «Лицей Исток» традиционно завершается чаепитием, на котором судьи подводят итоги и награждают авторов лучших докладов. Однако возможен выбор лучшего доклада с учетом мнения зрителей, то есть самих учеников. Безусловно, здесь не исключается субъективность выбора, обусловленная личными симпатиями учащегося и впечатлением, произведенным эффективностью выступления. Чтобы это предупредить, необходимо заранее вместе с учащимися выработать критерии оценивания выступления, которые затем будут предложены на самой конференции.

На детских лингвистических конференциях в ЧОУ «Лицей Исток» г. Иванова используются следующие оценочные листы в форме таблицы (см. табл.):

Оценочные листы

Имя ученика				
Информативность (1-5 б.)				
Глубина (1-5 б.)				
Грамотность (1-5 б.)				
Наглядность (1-5 б.)				
Итог (маx 20 б.)				

Использование таких таблиц позволяет формировать и развивать так называемую «научную насмотренность», которая проявляется в умении оценивать научный материал, глубину поставленных проблем, актуальность и новизну. Работа по оцениванию выступлений других учеников также способствует развитию самооценки учащихся.

Развитию саморегуляции способствует и то, что при подведении общих итогов каждый учащийся подводит итоги своего выступления: выражает мнение об участии в конференции, называет достоинства собственного доклада, определяет трудности и свои ошибки. Слушатели и другие участники могут выявить сильные стороны доклада и выступления, дать советы для улучшения работы.

Таким образом, детская лингвистическая конференция является эффективной формой совместной деятельности педагога и учащихся. При правильной организации детская лингвистическая конференция способствует повышению интереса к предмету, углублению предметных знаний и формированию научной лингвистической картины мира школьников.

Библиографический список

1. Васюцкая Л.М. Организация научно-исследовательской деятельности обучающихся школы № 6 города Великие Луки // Программа "Шаг в будущее" в северо-западных регионах России: научная, педагогическая и методическая деятельность в области подготовки молодых исследователей: сборник научно-методических трудов. М.: Региональная общественная организация "Научно-техническая ассоциация "Актуальные проблемы фундаментальных наук", 2020. С. 17–24.
2. Дроздова О.Е. Лингвистическая конференция школьников как форма метапредметного обучения русскому языку // Русский язык в школе. 2013. № 9. С. 3–8.
3. Очиров Г.Д. Организация и проведение школьной конференции как средство развития исследовательской деятельности младших школьников // Управление образованием: теория и практика. 2022. № 1 (47). С. 163–168.
4. Проненко Е.А., Цахилова К.О., Агасян А.А. Технология совместного обучения как реализация совместной мыслительной деятельности: смысловые аспекты // Мир науки. Педагогика и психоло-

гия, 2020 № 2. URL: <https://mir-nauki.com/PDF/59PSMN220.pdf> (дата обращения: 23.06.23).

5. Шматько С.В. Детские научные конференции: история, современность, перспективы // Ped.Rev. 2016. № 1 (11). С. 145–151.

Информация об авторе / Information about the author

Квашнина Дарья Сергеевна – аспирант кафедры отечественной филологии Института гуманитарных наук, Ивановский государственный университет, г. Иваново, Россия, darikvashnina@gmail.com

Kvashnina Daria Sergeevna – Postgraduate student of Russian Philology, Institute of Humanities, Ivanovo State University, Ivanovo, Russia, darikvashnina@gmail.com

УДК 372.881.161.1
ББК 81.411.2-51

С.А. Константинов

Ивановский государственный университет

ПОРТРЕТ СЛОВА «КОВИД»

Аннотация. Благодаря активным процессам в современном русском языке и развитию социума всё чаще появляются заимствованные слова. В данной статье приводятся значения и случаи употребления слова *ковид* в русском литературном и нелитературном языке. Рассматриваются все аспекты языка: от фонетики, до синтаксиса. Результаты исследования расширяют представления о функционировании слова *ковид* в письменной и устной речи современного русского языка.

Ключевые слова: ковид, литературный язык, заимствование, литературная норма языка.

S.A. Konstantinov

Ivanovo State University

PORTRAIT OF THE WORD «COVID»

Annotation. Thanks to the active processes in the modern Russian language and the development of society, borrowed words are increasingly appearing. This article provides the meanings and cases of using the word *covid* in the Russian literary and non-literary language. The paper considers all aspects of the language in which this word is manifested: from the minimum level of the language – phonetics, to the maximum – syntax. The results of the study expand the understanding of the functioning of the word *covid* in written and oral speech of the modern Russian language.

Keywords: covid, literary language, borrowing, literary norm of the language.

Ковид (*Covid-19*) [кв'ит / кв'ид̄'ѡв'изна́цѣт'] — официальное наименование вируса — SARS-CoV-2 (аббревиатура severe acute respiratory syndrome coronavirus 2 — тяжёлый острый респираторный синдром), официальное

наименование заболевания — COVID-19 (буквенно-цифровая аббревиатура — COronaVIrus Disease 2019, буквально: заболевание 2019 г., вызванное коронавирусной инфекцией) [2, с. 8]. Слово заимствованное, полное заимствование.

Академический орфографический ресурс «АКАДЕМОС» Института русского языка им. В.В. Виноградова РАН выделил следующую норму — «ковид» [кв'йт] [Грамота.ру]. В разговорной речи слова *ковид* и *коронавирус* имеют одну ту же семантику, свойственную и названию вируса, и болезни, им вызванной, и соответствуют их официальному эквиваленту — *коронавирусная инфекция COVID-19*. Однако для краткости формулировок используются упрощённые слова — *коронавирус*, *коронавирусная инфекция*. В редких случаях для обозначения болезни возможно использование и разговорного наименования болезни — *ковид* (*схватить ковид*, *переболеть ковидом*). В словаре русского языка коронавирусной эпохи отмечается, что употребляется слово «ковид» [кв'йт], но реже «ковид» [к'ов'ит].

Данное слово зафиксировано в словарях [1–5].

Ковид – 1. Инфекционное тяжёлое заболевание, вызванное коронавирусом SARS-CoV-2. ... *знаете, да, что ковид передаётся от тех, кто прибыл из-за границы?*; *коронавирусыная инфекция COVID-19*; 2. Разг., также проф. Коронавирус SARS CoV-2 – вирус, вызывающий тяжелое инфекционное респираторное заболевание COVID-19 ...*к старому шамму ковида уже все успели привыкнуть, но появился новый...*; 3. Разг. О пандемии корона вирусной инфекции; об условиях жизни и работы, вызванных пандемией. *150 дней в ковиде* [2].

Коронавирус, а [1].

An infectious disease caused by a *coronavirus* (= a type of virus), that usually causes fever, tiredness, a cough, and changes to the senses of smell and taste, and can lead to breathing problem and severe illness in some people (инфекционное заболевание, вызванное *коронавирусом* (= тип вируса), которое обычно вызывает лихорадку, усталость, кашель и изменения обоняния и вкуса, а также может привести к проблемам с дыханием и тяжелому заболеванию у некоторых людей) [3].

A disease caused by a coronavirus, especially *Covid-19* (заболевание, вызванное коронавирусом, особенно *Covid-19*) [5].

Covid is another name for COVID-19 (*Ковид* — другое обозначение для COVID-19): a serious disease which affects your ability to breathe. It is caused by a new type of coronavirus that was first identified in 2019. The short form *Covid* is also used (серьезное заболевание, которое влияет на вашу способность дышать. Это вызвано новым типом *коронавируса*, который был впервые идентифицирован в 2019 году. Также используется краткая форма «ковид»)) [4].

В Национальном корпусе русского языка употребление слова «ковид» на русском языке нами не обнаружено, но есть примеры употребления слова «*Covid*».

В цифровое пространство сибиряков, как и большинство населения планеты, буквально вытолкнула пандемия COVID-19. [Наталья Булгакова, Ольга Колесова. Вычислить и обезвредить // «Поиск», 2020];

Этот завод очищает сточные воды города, где живет первый зарегистрированный в Нидерландах пациент с COVID-19 [Андрей Субботин, Виктор Данилов-Данильян. Не пускать на самотек // «Поиск», 2020];

В течение первых двух недель COVID-19 не был обнаружен, однако генетический материал вируса был найден в пробах сточных вод аэропорта, взятых 2-го, 9-го и 16 марта [Андрей Субботин, Виктор Данилов-Данильян. Не пускать на самотек // «Поиск», 2020].

Проверка слова «ковид» через Google Новости даёт следующий результат:

Ковид подтвердился еще у 31 жителя Саратовской области [Взгляд-инфо];

Ковид-статистика в Ивановской области [Ивтелерадио];

Тесты и карантин: Китай открывает границы, мир снова вводит антиковидные меры [BBC];

В Башкирии 12 ковид-больных находятся в тяжелом состоянии [ИА Башинформ];

В Тверской области за сутки 6 человек заболели ковидом [ТИА];

Не ковид, а грипп: кинорежиссер Никита Михалков госпитализирован [EADaily].

Рассмотрев данные примеры, мы можем сделать выводы, что слово «ковид» может склоняться (см. *заболели ковидом*), выступать продуктивной основой для образования новых слов (см. *антиковидные меры*), употребляться в составе сложных слов с дефисным написанием (см. в *Башкирии 12 ковид-больных*).

В основном, слово «ковид» употребляется в общем значении — тяжелое респираторное заболевание. Статьи русских словарей по содержанию схожи со статьями зарубежных словарей.

Слово «ковид» — имя существительное, мужского рода (род условный), имеющее полную парадигму склонения (*ковид, ковида, ... ковиды, ковидов...*), хотя формы множественного числа имеют разговорную окраску. *Ковид подтвердился еще у 31 жителя Саратовской области [Взгляд-инфо]. «Все эти ковиды искусственные!» [74.RU]. «В Китае переполнены крематории из-за смертности от ковида» [DW]. «Взрывное увеличение числа ковидов в Китае, вызванное ошибочной политикой китайского правительства в отношении короны, угрожает всему миру» [Aussiedlerbote].*

Ранее, вводя в поисковик слово «ковид», мы заметили, что оно часто употребляется как характеризующий элемент в составе сложных слов с дефисным написанием: *ковид-больные, ковид-статистика, ковид-концерт* и т. д. Также было замечено, что от этого слова могут образоваться слова другой части речи, в частности — имя прилагательное *ковидный* (суффиксальный способ образования слова) «*В конце декабря прекращает свою работу ковидный моногоспиталь Ростовской областной клинической больницы*» [Правительство Ростовской области]; *антиковидный* (приставочно-суффиксальный способ образования слова). «*Тесты и карантин: Китай открывает границы, мир снова вводит антиковидные меры*» [BBC]), а также есть глагольные формы типа *ковидануть* (суффиксальный способ). «*В общем, даже если нас ковиднуло и пандемийкнуло, мы Орловщину не локдаункнём!*» [2, с. 86]. Делаем вывод о том, что слово *ковид* проявляет словообразовательную активность в современном русском языке.

Также данное слово активно используется во фразеологизмах, но только терминологических, таких как: *желудочный ковид, кишечный ковид, подтверждённый /неподтвержденный ковид, долгий ковид* [2, с. 83–84].

Таким образом, на основании данных анализа словарей и Национального корпуса русского языка можно сделать вывод, что слово «ковид» относится к литературному кодифицированному языку, поскольку отображается во многих словарях. Данное слово стремительно вошло в русский язык, употребляется в профессиональной сфере и в литературном некодифицированном языке чаще в прямом значении, реже в переносном. Полагаем, что данное слово со временем останется только в профессиональном языке.

Библиографический список

1. Русский орфографический словарь РАН [Электронный ресурс] / под ред. В.В. Лопатина. М.: Справочно-информационный интернет-портал ГРАМОТА.РУ, 2005. URL: <http://www.gramota.ru> (дата обращения: 15.03.2023).
2. Словарь русского языка коронавирусной эпохи. СПб: Ин-т лингв. исследований РАН, 2021. 550 с.
3. Cambridge Dictionary Online: Free English Dictionary and Thesaurus. [Электронный ресурс]. URL: <http://dictionary.cambridge.org> (дата обращения: 15.03.2023)
4. Collins English Dictionary Online. [Электронный ресурс]. URL: <http://www.collinsdictionary.com/dictionary/english> (дата обращения: 15.03.2023).
5. Oxford Dictionaries. [Электронный ресурс]. URL: <http://oxforddictionaries.com/> (дата обращения: 15.03.2023).
6. www.yandex.ru

Информация об авторе / Information about the author

Константинов Сергей Александрович – студент 1 курса магистратуры направления «Обучение языкам в мультилингвальном образовательном пространстве», Ивановский государственный университет, г. Иваново, Россия, 153008@mail.ru

Konstantinov Sergei Alexandrovich – Student of the 1st year of the master's program in the direction "Teaching languages in a multilingual educational space", Ivanovo State University, Ivanovo, Russia, 153008@mail.ru

УДК 811.161.1'276
ББК 81.411.2-3

Ю.Д. Синева

Ивановский государственный университет

ПОПУЛЯРНЫЕ СЛЕНГОВЫЕ СЛОВА И ВЫРАЖЕНИЯ 2022 ГОДА

Аннотация. В данной статье рассмотрены популярные сленговые слова и выражения 2022 года с точки зрения их происхождения. Проанализированы слова и выражения, являющиеся исконно русскими, заимствованиями и синкретичными формами, соединяющими в себе элементы заимствований и слов, относящихся к собственно русским. Выделены особенности употребления лексем, а также отмечены тенденции развития сленга в молодёжной среде на основе лингвистических и экстралингвистических факторов.

Ключевые слова: современный молодежный сленг, заимствования, исконные слова, экстралингвистические и лингвистические факторы.

Ju.D. Sineva

Ivanovo State University

POPULAR SLANG WORDS AND EXPRESSIONS OF THE YEAR 2022

Annotation. This article discusses popular slang words and expressions of 2022 from the point of view of their origin. Words and expressions that are native Russian, borrowings and syncretic forms that combine elements of borrowings and words related to proper Russian are analyzed. The features of the use of lexemes are highlighted, as well as the trends in the development of slang in the youth environment based on linguistic and extralinguistic factors.

Keywords: modern youth slang, borrowings, original words, extralinguistic and linguistic factors.

Русский молодежный сленг представляет собой интереснейший лингвистический феномен, определяющийся рядом различных экстралингвистических факторов: историческими событиями, спецификой интернет-общения и т. п.

Явление современного молодежного сленга существует давно, но в языкознании до сих пор нет чёткого определения этого термина. Одни ученые разделяют понятия «жаргон», «просторечие» и «сленг», говоря, что последнее имеет под собой основания для выделения в отдельную группу слов (Э.М. Береговская, Е.Е. Матюшенко), другие определяют речь молодежи, как «молодежный жаргон» или «социальный диалект» (В.В. Химик, М.М. Копыленко).

Сленг является языком молодежи, по определению Э.М. Береговской, «городской учащейся молодежи» [2]. Е.Е. Матюшенко в своей работе «Современный молодежный сленг: формирование и функционирование» даёт следующее определение этому понятию: «Сленг – это особая исторически сложившаяся нестандартная (вторичная) подсистема русского языка, реализующаяся главным образом на лексическом уровне, бытующая в основном в сфере устной речи городского населения и генетически и функционально отличная от жаргонных и профессиональных элементов языка» [4, с. 8]. В.В. Химик, автор «Большого словаря русской разговорной экспрессивной речи», рассматривает молодежный жаргон как отдельный вид жаргона [8]. В данной статье мы будем использовать термин «сленг», так как считаем его более целесообразным.

С точки зрения появления в языке популярные сленговые слова и выражения, появившиеся в 2022 году, можно разделить на несколько групп:

1) слова и выражения, возникшие на базе заимствований:

Вумэн момент «стереотипное женское поведение», происходит от англ. woman «женщина» и moment «момент, мгновение». Используется чаще мужчинами для того, чтобы указать женщинам на их поведение, которое иногда является нелогичным. До того, как выражение приобрело современное значение, оно обозначало «то, что поймут только женщины / девушки». То значение, которое нас интересует как более популярное в 2022

году, появилось из-за негативной реакции американского игрока на действия девушки-ютуберши, которая проходила игру CS:GO, там он имел в виду то, что все девушки играют в «мужские» игры типично, «по-женски неумело».

Пример употребления:

«Она заплакала из-за идиотского Голливудского фильма, типичный вумэн момент»[10].

Мэн момент «стереотипное мужское поведение» происходит от англ. man «мужчина» и moment «момент, мгновение». Обычно такое выражение используется в качестве пренебрежительной характеристики какого-то действия мужчины, и чаще со стороны женщин. Оно пришло в ответ на выражение «вумэн момент» от женского сообщества примерно в то же время, что и вумэн момент. Так же произвело ажиотаж в 2022 году и использовалось очень часто. По наблюдениям, оно стало более частотным, чем «вумэн момент», так как женское население Российской Федерации превалирует над мужским.

Пример употребления:

– Тогда действительно: зачем женился?

– Душа этого хотела, а потом перехотела, мэн момент (переписка в чате Вконтакте)

Рэд флэг «индикаторы, модели поведения, которые должны заставить усомниться в человеке», происходит от англ. red «красный» и flag «флаг». Изначально выражение появилось в Твиттере в октябре 2021 года за рубежом, через несколько месяцев оно разлетелось по всему миру и в 2022 году стало популярным в России.

Примеры употребления:

«Мои рэд флэг [в парнях]: не открывает и не закрывает за мной двери (двери машины тоже), повышает голос на девушку, называется девушек “баба, тёлка,,”, просить дать в долг, употребляет что-либо, общается с бывшей, неухоженность, говорит плохое про родителей, не радуется без повода, много говорит» [3].

Сигма «независимый, хладнокровный, уверенный в себе мужчина» происходит от англ. sigma male «сигма-самец». Sigma от названия греч. буквы сигма «Σ», которой обозначался слой

мужского населения, обладающий более высоким физическими показателями. Оно стало популярным за счёт возвращения известности фильма «Американский психопат». На основе фильма стали делать видео с выражением лица актёра Патрика Бэйтмана, выражающего уважение за поступки, которые этого достойны, а также нарезки с участием героев данного типа («Бойцовский клуб», «Бэтмэн», «Заводной апельсин» и т. п.). Эта лексема является как определением «хладнокровного, независимого мужчины», так и обозначением мимики, которую это человек показывает.

Примеры употребления:

– пример из интернет-публицистики

«Сигма: кто это такие и что скрывается за ролевой моделью из мемов» [4].

Сигма гёрл/женщина «независимая, хладнокровная, уверенная в себе женщина», происходит от англ. sigma girl «сигма-самка». Данное выражение, возникшее как женский аналог рассмотренной выше лексемы, характеризуется более высокой частотностью использования в речи.

Пример употребления:

«Кто такие сигма-женщины. В мемах парни отказываются принимать в стайную иерархию успешных женщин» [7].

2) выражения, являющиеся исконно русскими:

Быть в потоке «момент полной сконцентрированности на деле», восходит к древнерусск. потокъ «текущая вода» [8]. Данное выражение относится к психологии и называется также «ресурсным» или состоянием «в моменте». Оно обрело популярность в прошлом году с приходом культуры авторских курсов и марафонов (в том числе курсов псевдопсихологов). Выражение употребляется в разных контекстах.

Пример употребления:

– Что бы вы хотели в себе изменить?

– Я бы хотела меньше лениться, хочу быть в потоке, в ресурсе.

– Тогда я вам желаю быть в потоке, чтобы вы не искали ресурсное состояние, а пребывали в нём всегда!» (пример из разговорной речи).

Чтоб малина мёдом не казалась/втыкалась «ограничение воли, наложение запретов на действия». Данное выражение представляет собой контаминацию двух вариантов русской поговорки: «Чтобы жизнь малиной не казалась» и «Чтобы жизнь мёдом не казалась». Данное выражение может трансформироваться, не меняя при этом смысла. Например, существуют варианты: *чтобы жизнь малиной мёдом не казалась* (инверсия) / *чтобы мёд малиной не втыкался* (инверсия) / *чтобы не втыкала* (сокращение) и пр. Эти варианты отсылают к исходному выражению и используются в самых разных контекстах.

Пример употребления:

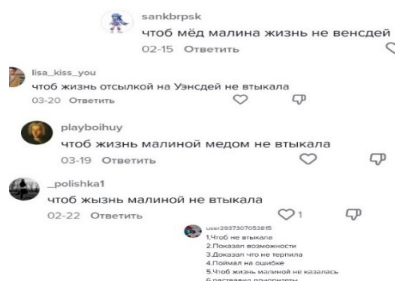

3) слова, возникшие на базе сложения заимствования и исконно русского слова:

Инфоцыгане «люди, которые продают обучающие материалы, не несущие какой-либо реальной ценности», происходит сложение исконно русского *цыган* др.-русск. и заимствованного «инфо», сокращенного от слова «информация», происходящего от лат. *informatio* «разъяснение, представление, понятие». Слово стало популярно из-за полномасштабного запуска курсов и марафонов, которые обучают тому, как правильно обращаться ко вселенной с сокровенными желаниями. Часто такое определение связывают с личностью Елены Блиновской, которая подобные курсы запускала уже давно, например, «Марафон желаний», на котором заработала огромное состояние.

Пример употребления:

«Миллионы россиян становятся жертвами инфоцыган. Кто это такие и как не дать им себя обмануть?» [6]

Инфотабор «собирательное понятие, называющее людей, которые продают обучающие материалы, не несущие реальной ценности». Происходит сложение заимствованного корня «инфо» (от англ. information) и исконного «табор» (от др.-русск. табар). Данная лексема используется в публицистике так же часто, как и предыдущая.

Пример употребления:

«Администрация губернатора Беглова заказала себе список литературы на лето – 201 книгу. Звучит солидно, но стоит признать как факт: инфотабор разбил инфошатры в администрации Петербурга и теперь катает всех на инфокибитке» [1].

Таким образом, среди популярных сленговых слов и выражений большая часть представляет собой заимствования (*вумэн момент, мэн момент, сигма, сигма гёрл, рэд флэг*), что объясняется, с одной стороны, экономией языковых средств, с другой стороны, предпочтениями современной молодежи. Исконно русские слова и выражения встречаются реже, причем чаще всего в трансформированном виде. Независимо от характера появления все языковые единицы используются преимущественно в публицистике и разговорной речи.

Библиографический список

1. Администрация губернатора Беглова заказала себе список литературы на лето – 201 книгу // Вконтакте. URL: https://vk.com/wall-179189462_689028 (дата обращения: 15.05.2023).
2. Береговская Е.М. Молодежный сленг: формирование и функционирование // Вопросы языкознания. 1996. № 3. URL: http://issuesinlinguistics.ru/pubfiles/1996-3_beregovskaja_32-41.pdf (дата обращения: 15.05.2023).
3. Ветохина Л. Мои рэд флэг // TikTok. URL: <https://vt.tiktok.com/ZSLLYunma/> (дата обращения: 15.05.2023).
4. Лейзаренко Д. Сигма: кто это такие и что скрывается за ролевой моделью из мемов // Тинькофф журнал. URL: <https://journal.tinkoff.ru/how-to-be-sigma/> (дата обращения: 15.05.2023).
5. Матюшенко Е.Е. Современный молодежный сленг: формирование и функционирование: автореф. дис. ... канд. филол. наук. Волгоград, 2007.

6. Новичкова Д. Миллионы россиян становятся жертвами инфо-цыган. Кто это такие и как не дать им себя обмануть? // Lenta. ru. URL: <https://medialeaks.ru/1608ndi-txt-int-sigma-female/> (дата обращения: 15.05.2023).

7. Новожилова Д. Кто такие сигма-женщины. В мемах парни отказываются принимать в стайную иерархию успешных женщин // MEDIALEAKS. URL: <https://medialeaks.ru/1608ndi-txt-int-sigma-female/> (дата обращения: 15.05.2023).

8. Поток // Этимологический онлайн словарь русского языка Шанского Н.М. URL: <https://lexicography.online/etymology/shansky/п/поток> (дата обращения: 15.05.2023).

9. Химик В.В. Лекция 4. Жаргон и молодёжные жаргоны // Zvyki.com. URL: https://hits.gybka.com/song/5160277/Himik_V._V._Lekciya_4._ZHargon_i_molodyozhnye_zhargony/ (дата обращения: 15.05.2023).

10. Что такое вумен момент – Сленг // Your slang. URL: <https://you-slang.ru/words/vumen-moment> (дата обращения: 15.05.2023).

Информация об авторе / Information about the author

Синева Юлия Денисовна – студентка 3 курса бакалавриата Института гуманитарных наук, направления «Отечественная филология», Ивановский государственный университет, г. Иваново, Россия, jily.sineva2002@mail.ru.

Sineva Julia Denisovna – 3rd year bachelor's student of the Institute of Humanities, Department of Russian Philology, Ivanovo State University, Ivanovo, Russia, jily.sineva2002@mail.ru.

УДК 811.161.137
ББК 81.411.2-316

Н.В. Суворова

Ивановский государственный университет

НАРОДНЫЕ НАЗВАНИЯ ПРАЗДНИКА БЛАГОВЕЩЕНИЕ (ЛИНГВОКУЛЬТУРОЛОГИЧЕСКИЙ АСПЕКТ)

Аннотация. В данной статье описываются русские народные геортонимы, обозначающие религиозный праздник *Благовещение*. С целью выявления лингвокультурологической специфики данных имен проанализированы семантические и структурные особенности наименований, соединяющих языческие и христианские традиции русского народа. На основе компонентного анализа устанавливаются мотивационные признаки, позволяющие увидеть сходства внутренней формы геортонимов, а также различия в структуре данных образований.

Ключевые слова: геортоним, внутренняя форма слова, славянские языки, лингвокультура, народные названия, семантика, структура.

N.V. Suvorova

Ivanovo State University

RUSSIAN PEOPLE NAMES OF THE HOLIDAY ANNUNCIATION (LINGUOCULTUROLOGICAL ASPECT)

Annotation. This article describes Russian folk geortonyms denoting the religious holiday of the Annunciation. In order to reveal the linguoculturological specifics of these names, the semantic and structural features of the names of the holiday, which combines pagan and Christian traditions, are analyzed. On the basis of component analysis, motivational signs are established that allow one to see the similarities of the internal form of geortonyms, as well as structural differences between these formations.

Keywords: geortonym, inner form of the word, Slavic languages, linguoculture, folk names, semantics, structure.

Познание культурного кода любой нации невозможно без привлечения лексического пласта языка, наиболее ярко отражающего особенности мировосприятия как отдельного человека, так и целого коллектива в определенный исторический момент развития общества. Традиции и верования каждого народа прежде всего связаны с праздничными датами, которые, по мнению известного русского культуролога и философа М.М. Бахтина, являются «очень важной первичной формой человеческой культуры» [1, с. 11]. В славянской культуре особое место занимают христианские праздники, т. к. именно они веками являлись единственными ориентирами годового времени. Наряду с официальными, полуофициальными именованиями все они имели народные названия, в которых нашли отражение древнейшие языческие традиции.

Одним из важнейших двенадцатых церковных праздников является *Благовещение Пресвятой Богородицы*, которое традиционно отмечается 7 апреля по новому стилю. Данный геортоним (название праздника) имеет полуофициальный вариант, который используется гораздо чаще: *Благовещение*. В этом усеченном варианте сохраняется компонент, отражающий суть памятной даты (получение «благой вести»), но опускается важное сочетание, указывающее на лицо, с которым связано величайшее для всего христианского мира событие (*Пресвятая Богородица*).

Праздник *Благовещение* воспринимался славянами не только как церковный, поэтому в русском языке он имеет несколько народных названий. Интересно, что в трех из этих вариантов, в отличие от полуофициального названия, есть компонент, указывающий на субъект, которому посвящен праздник: *Весна, Заклинание Весны, Третья встреча весны*. Рассмотрим каждый из данных геортонимов. Согласно данным «Этимологического словаря русского языка» М. Фасмера, слово «весна» имеет общиндоевропейскую основу и является суффиксальным производным от того же корня, что и слово «веселый» [4, т. 1, с. 303]. Восточные славяне почитали богиню Весну (Живу), которая, по древним преданиям, после долгой и суровой земли спускалась на землю, приносила с собой свет, тепло, радость и

веселье. В языческих традициях Весна была как Богородица в христианских: к ней обращались с просьбами о помощи в рождении (или рождении). «Если Богородица – это та, которая родила Бога (а значит, может помочь тем, кто по каким-то причинам не может родить), то Весна возрождает к новой жизни все живое на Земле» [3, с. 77].

Второй вариант народного названия *Благовещения* – *Заклинание Весны* – свидетельствует о древнем обычае, который сопровождал празднество и был его обязательным атрибутом. Обряды заклинания (или закликания) Весны имели как сходства, так и различия, зависевшие от региона проживания славян. У всех народов, в том числе и у русских, сохранились поверья о том, что в *Благовещение* птицы возвращаются из ирея (в славянской мифологии древнее название рая). На Руси существовал и до сих пор существует обычай выпускать на волю птиц в этот день, потому что именно они первыми несут «благую весть». Люди свято верили, что выпущенные из клеток птицы принесут счастье и радость, тому, кто их освободил. Во многих губерниях пекли в виде жаворонков или лап аиста булочки «веснянки», которые славяне не только ели сами, но и давали скоту, чтобы в новом году (а год раньше, как известно, начинался в марте, т. е. весной) был хороший приплод. В каждом регионе были свои обычаи на *Благовещение*. Чтобы *Весна* пришла, в Пензенской губернии пекли пироги, раскладывали их на новых холстах и оставляли на ночь, произнося следующую фразу: «Вот тебе, матушка Весна» [2, т. 1, с. 184]. А в Тульской губернии молодежь во время уличных игр закликала Весну словами: «Весна красна! На чем пришла?»

Третий вариант народного названия – *Третья встреча весны* – интересен тем, что его внутренняя форма содержит указание на связь *Благовещения* с другими церковными праздниками. Порядковое числительное, которое входит в трехкомпонентную структуру рассматриваемого геортонима, отсылает к двум памятным датам, которые предшествуют богородничному празднику: *Сретенье Господне* и *Праздник сорока мучеников (Сороки)*. Соответственно первое полуофициальное название имеет народный вариант *Первая встреча весны*, а второе –

Вторая встреча весны (22 марта по новому стилю или 9 марта по старому стилю). Внутренняя форма геортонима *Третья встреча весны* отражает идею окончательного прихода весны: *На Благовещенье весна зиму поборола*. В отличие от двух других народных названий (*Заклинание Весны* и *Весна*) рассматриваемый вариант названия праздника включает не имя собственное, а нарицательное существительное, которое в данном случае указывает на сезон года, следующий за зимой, а не имя славянской богини. В связи с этим можно предположить, что геортоним *Третья встреча весны* появился позднее.

Следует отметить, что связь между двумя церковными праздниками *Сретеньем Господнем* и *Благовещением* действительно была очень тесной. В пользу этого говорит полисемичная лексема *Зимобор*. Одно из значений этого слова – название месяца («март»). Два других значения в восточнославянской традиции связаны с названиями разных праздников. Так в народе называли не только *Благовещение Пресвятой Богородицы* (7 апреля по новому стилю или 25 марта по старому стилю), но и *Сретенье Господне* (15 февраля по новому стилю или 2 февраля по старому стилю). По-видимому, развитие полисемии у данной лексемы вызвано экстралингвистическим фактором: у южных славян, в силу их географического расположения, весна наступала раньше, чем у восточных. *Зимобор* в народном календаре определял сезонную границу: «этим праздником у восточных и западных славян обычно отмечалась середина зимы, а в южных районах также и граница зимы и весны» [2, т. 5, с. 153]. У русских *Зимобор* – это название *Благовещения*, о чем свидетельствуют пословицы и поговорки. Например, про *Благовещение* в народе говорили: «перелом поста, шука ходит без хвоста», потому что «хвост поломала, пока лед разбивала» [6, с. 48]. Действительно, *Благовещение* всегда выпадает в Великий пост (самый строгий из четырех многодневных постов) и является единственным днем из семи седмиц, когда верующим ради большого праздника дается послабление в трапезе: разрешается употреблять рыбу, в том числе и щуку.

В народной традиции в древнерусский период *Благовещение* часто ставилось выше Пасхи: «Благовещение – самый

большой у праздник у Бога, даже грешников в аду не мучат» [2, т. 1, с. 184], «праздник такой великий, что никто ничего не должен делать, а только радоваться, потому что если бы не было Благовещения, никаких бы праздников не было Христовых» [6, с. 48]. Вероятно, именно с этим представлением о празднике связано еще одно народное название – *Праздник большого дня*. На первый взгляд, компоненты, входящие в состав данного геортонима, напрямую не связаны с рассматриваемой памятной датой (*Благовещение* относится к праздникам, посвященным Богородице). Но, учитывая важность события, предзнаменующего появления Христа, можно понять, почему это великий день. Кроме того, *Благовещение Пресвятой Богородицы* в православной традиции нередко интерпретируют как господско-богородичный праздник. Согласно древним славянским верованиям, в *Праздник большого дня* у Бога можно было «выпросить» для себя славу, богатство и счастье. Считалось, если вечером в небе увидишь большую звезду и громко крикнешь: «Боже, дай мне великую славу!», то благополучие тебе обеспечено на весь год. В этот день запрещалось выполнять любую работу. На Благовещение говорили: «*Девушка косы не плетет, а птица гнезда не вьет*». Славяне свято верили, что того, кто нарушит запрет, ждет наказание: неудачи, несчастье, и даже смерть. В народе об этом ходило немало легенд. Одна из них была о девице, которую Бог превратил в кукушку и запретил ей вить гнездо за то, что она в Благовещение села пряхь [5, с. 87].

На основании сказанного становится очевидно, что народные названия церковного праздника *Благовещение* разнообразны по своей структуре и семантике. Наряду с однокомпонентными (*Весна, Зимобор*), есть и многокомпонентные варианты (*Заклинание Весны, Третья встреча весны, Праздник большого дня*). Внутренняя форма данных геортонимов непосредственно не показывает связи с христианскими образами, репрезентирующими рассмотренную памятную дату. Народные названия отражают преимущественно языческие обычаи, что проявляется в семантике отдельных компонентов, обозначающих обряды (*Заклинание*), верования (*Зимобор*), временной промежуток годового цикла, важный для сельскохозяйственной

деятельности славян, составлявшей основу их жизни (*Третья встреча весны*). Тем не менее в некоторых народных именовании-ях *Благовещения* прослеживается связь с соответствующими религиозными образами (богиня *Весна – Пресвятая Богородица*).

Таким образом, геортонимы, являясь неотъемлемой частью языковой картины мира, позволяют выявить особенности менталитета нации, установить уникальный культурный код народа, формировавшийся на протяжении столетий.

Библиографический список

1. Бахтин М.М. Творчество Франсуа Рабле и народная культура средневековья и Ренессанса. М.: Художественная литература, 1990. 543 с.
2. Славянские древности. Этнолингвистический словарь: в 5 т. М.: Междунар. отношения, 2009. Т. 1–5.
3. Суворова Н.В. Русские и польские именованья христианского праздника *Благовещение Пресвятой Богородицы* // Вестник Ивановского государственного университета. Серия: Гуманитарные науки. 2022. Вып. 2. С. 73–81.
4. Фасмер М. Этимологический словарь русского языка: в 4 т. СПб.: Азбука, 1996. Т. 1–4.
5. Шангина И.И. Русские традиционные праздники. СПб.: Азбука-классика, 2008. 336 с.
6. Шмелев И.С. Лето Господне. М.: Изд. Сретенского монастыря, 1998. 622 с.

Информация об авторе / Information about the author

Суворова Наталья Владимировна – доцент кафедры отечественной филологии, Институт гуманитарных наук, Ивановский государственный университет, г. Иваново, Россия, suvorova-n@mail.ru

Suvorova Natalia Vladimirovna – Candidate of Sciences (Philology), Associate Professor of the Department of Russian Philology, Institute of Humanities, Ivanovo State University, Ivanovo, Russian Federation, suvorova-n@mail.ru

УДК 372.881.161.1
ББК 81.411.2-51

М.Н. Цивинская

Ивановский государственный университет

ПОРТРЕТ СЛОВА «БАЗА»

Аннотация. Благодаря активным процессам, происходящим в русском языке, нейтральные слова приобретают новую семантику. В статье рассматриваются случаи употребления слова база в современном русском литературном и нелитературном языке, в том числе в составе фразеологизмов-неологизмов, приводятся их значения. Полученные результаты исследования расширяют представления о функционировании слова база в письменной и устной речи.

Ключевые слова: слово «база», русский литературный язык, русский нелитературный язык.

M.N. Tsivinskaya

Ivanovo State University

PORTRAIT OF THE WORD "BASE"

Annotation. Due to the active processes taking place in the Russian language, neutral words acquire a new semantics. The article examines the cases of the use of the word base in modern Russian literary and non-literary language, including as part of phraseological units-neologisms, their meanings are given. The obtained research results expand the understanding of the functioning of the word base in written and oral speech.

Keywords: the word "base", the Russian literary language, the Russian non-literary language.

Слово *база* используется в русском языке со времен Петра I. Оно пришло в русский язык из греч. *básis* (основание) посредством франц. *base*. Изначально слово было заимствовано в петровскую эпоху для именованя подножия у архитектурного сооружения, далее его значение существенно расширилось. В русском литературном языке имеет шесть значений:

1) основание, подножие колонны или столба, 2) основание, основа чего-л., 3) совокупность материальных, технических средств, ресурсов и т. п., необходимых для осуществления чего-л., какой-л. деятельности; 4) специально оборудованная территория с размещенными на ней войсками с запасами оружия, боеприпасов, продовольствия и т. п.; 5) организация, учреждение и т. п., занимающиеся снабжением чем-л. или обслуживанием кого-л.; место расположения такой организации, учреждения и т. п., б) склад, место хранения товаров материалов и т. п. [1, с. 27].

Кроме случаев литературного употребления, слово *база* представлено в разных значениях в нескольких разновидностях нелитературного языка: молодежном сленге, уголовном арго, наркоарго, сетевом жаргоне. При этом часть значений на сегодняшний момент является устаревшей. В использовании слова *база* как выражение одобрения, от англ. base, based в аналогичном значении, свою роль сыграли мода и интернациональность сетевой коммуникации.

В жаргоне музыкантов база – репетиционная точка для музыкальных групп. Пример употребления: Забрать инструменты на базу.

В жаргоне неформальной прослойки населения с низким социальным статусом (так называемых «гопников») база – компания, коллектив, а также место его дислокации, сборов.

В уголовном жаргоне база – это притон. Пример употребления: «...спустя полчаса на базу к нам грянули менты».

В молодежном сленге база имеет значения: 1) место проживания — дом или общежитие, 2) школа. 1) дом, место проживания человека. Пример употребления:

– Ну че, пойдешь?

– Не, я на базу.

В наркоарго база – это общее название наркотиков. Пример употребления: Кто за базой сгоняет? [6].

В 2000–2010-х гг. слово база пришло в молодежный сленг во фразе «вернуть на базу что-либо» (варианты: «верни на базу»/«гони на базу») – это устойчивое выражение долгое время бытовало в речи школьников, молодежи в значении «вернуть какой-либо предмет владельцу», часто – предмет, взятый без

спросу. С одной стороны, это выражение кажется уже отжившим свое, но в диссертациях от 2006 года оно еще указывается как актуальное в речи молодежи: «В неофициальном общении студенты чаще всего предваряют просьбу апелляцией к дружеским отношениям между коммуникантами, а в качестве формулы-просьбы используют различные устойчивые конструкции. Наиболее частотными, на наш взгляд, являются конструкции «дай погонять что-либо», «верни на базу что-либо» [4].

Новейшее употребление слова база в сетевой коммуникации связано с использованием этого слова в качестве средства положительной оценки, одобрения чего-либо. Это значение «отделилось» от основного значения «базы» как какого-то основания, фундамента чего-либо через мем «Это база». Оценочная фраза «Это база» может означать: что-либо является типичным, что-либо является хорошим, приемлемым, верным, а также употребляться в ироничном контексте, когда фразой «Это база» как бы «подтверждают» некое заведомо абсурдное и ложное утверждение. Информация о происхождении мема противоречива. По одной версии мем «Это база» вошел в обиход из популярного видеосюжета в Тик-Токе, в котором знаменитости один за другим повторяют слова «база» и «основа»: «Это базы. Based. Это вот база. Потому что это – основа, это, так сказать, база. Всё, это база! Это основа! Это базис». В видео вошли голоса философа Александра Дугина, блогера Владислава Жмилёвского, бывших президентов РФ Бориса Ельцина и Дмитрия Медведева, учёного Юрия Рыбникова и актёра Владимира Епифанцева. В оригинальных видео блогеры, политики и учёные, говоря «Это база» и подобное, имели в виду базовые знания или основу чего-либо. Но при объединении этих реплик в одно видео получился ироничный шаблон для мема, который характеризует типичные черты хобби, профессии или периода жизни и т. д. [3]. По другой версии этот мем стал развиваться в интернет-пространстве в объединении, где находятся люди, которые высмеивают сторонников теорий заговоров. Мем «Это база» используется в речевой формуле: «максимально абсурдное заявление + “это база”». («Земля плоская – это база») [9].

Примеры употребления и использования:

1) «база» в значении ‘что-либо, являющееся типичным’:

Видео под названием «Это база, художники» показывает типичные черты из жизни представителя данной профессии (краски, кисти для рисования и т. д.): «Это база, художники» [3].

2) «база» в значении ‘что-либо, являющееся хорошим, приемлемым, верным’: «Так-то база про т. н. сойбоев. Тоже не понял всеобщего хайпа по абсолютно линейной однокнопочной рельсовой игре на пару часов». Здесь «база» – в значении «верная информация», использовано пользователем для выражения одобрения». (Ситуация, которую обсуждают в комментариях: девушка взломала игру и оставила во взломанном файле комментарии с оскорблениями игроков). Следующее мнение пользователя об этом деле: «Мадам выдала базу» [8]. Комментарий тоже явно одобрительный, здесь слово «база» также используется для выражения одобрения.

3) «база» в значении ‘некое заведомо абсурдное и ложное утверждение’: «Земля плоская – это база». «Умножения не существует. Его придумали, внедрили в школьную программу и заставили нас в него поверить... Это база» [7].

Новое значение слова «база» пока не фиксируется словарями.

Для слова база характерна также фразеологическая валентность. Слово база во 2-ом значении ‘Основание, основа чего-л.’ 1) На базе чего-л. (делать что-л.). Это фразеологический отыменной предлог, то есть предлог, образованный от имени существительного путем перехода знаменательной части речи в служебную. Предлог фразеологический, а не лексический, поскольку состоит из более, чем одного слова, в отличие от лексического. В «Словаре структурных слов» это сочетание указано в перечне отыменных предлогов [7]. Пример: Думать – на прочной базе познаний, приобретаемых не для отметки, а для жизни, – надо обязательно, поскольку мир находится на стадии стремительных изменений. Грибач. Что день грядущий... Подводить (научную и т. п.) базу подо что-л.

2) «Подводить (какую-л.) базу (подо что-л.)» – фразеологизм; его тип: фразеологическое сочетание (коллокация). Данный фразеологизм относится к глагольному разряду.

Фразеологизм «подводить базу» фиксируется в двуязычных словарях фразеологии [2]: «Почему и зачем издан этот Указ – это мне все равно. И нечего подводить под это научную базу и трепаться о революции». (I didn't care why the Decree had been put out. And there was no point in producing scientific explanations and in jabbering about the Revolution (la)). (Николай Аржак «Говорит Москва». Вашингтон, 1972). Толкование фразеологизма с английского на русский: «Подтверждать, обосновывать, доказывать что-либо (обычно в собственных интересах)».

Оборот «Это база» является «неофраземой», т. е. это фразеологизм-неологизм из сетевой коммуникации, ограниченный ею же (сетевой коммуникацией) по сфере употребления. Устойчивая фраза «Это база» имеет все те же значения, что и слово «база» в сетевом жаргоне.

Таким образом, слово «база» имеет интересную историю и расширяет контексты употребления в современном русском языке.

Библиографический список

1. Большой академический словарь русского языка / Ин-т лингв. исследований РАН; ред.: Л.И. Балахонова. М.: Наука; СПб.: Наука, 2004.
2. Большой русско-английский фразеологический словарь. URL: https://phraseology_ru_en.academic.ru/. (дата обращения: 25.12.2022).
3. Гиматдинова Р. Что за мем «Это база». В рунете собирают стартер паки под вирусный звук о базовых знаниях // ME-DIALEAKS, 07.02.2022. URL: <https://medialeaks.ru/0702rgg-txt-eto-baza/>. (дата обращения: 18.12.2022).
4. Леорда С.В. Речевой портрет современного студента: автореф. дис. ... канд. филол. наук. Саратов, 2006. 19 с.
5. Национальный корпус русского языка. URL: <https://ruscorpora.ru> (дата обращения: 24.12.2022).
6. Словарь современной лексики, жаргона и сленга. URL: <https://argo.academic.ru>. (дата обращения: 24.12.2022).

7. Словарь структурных слов русского языка / Ин-т рус. яз. им. А.С. Пушкина; [В.В. Морковкин и др.]; под ред. В.В. Морковкина. М.: Изд-во альм. «Лазурь», 1997. 422 с.

8. Хакер EMPRESS сообщила о взломе Denuvo-защиты в Dying Light 2 – спустя полгода после релиза // DTF, 05.08.2022. URL: <https://dtf.ru/gameindustry/1298117-haker-empress-soobshchila-o-vzlome-denuvo-zashchity-v-dying-light-2-spustya-polgoda-posle-reliza> (дата обращения: 25.12.2022).

9. «Это база, основа, based» – откуда пошли и что означают мемы // МемПро, 22.08.2022. URL: <https://mempro.ru/trendy/jeto-baza-osnova-based-otkuda-poshli-i-chto-oznachajut-memy/>. (дата обращения: 18.12.2022).

Информация об авторе / Information about the author

Цивинская Мария Николаевна – студент 1 курса магистратуры направления «Обучение языкам в мультилингвальном образовательном пространстве», Ивановский государственный университет, г. Иваново, Россия, xdgggfa@gmail.com

Tsivinskaya Maria Nikolaevna – Student of the 1st year of the master's program in the direction "Teaching languages in a multilingual educational space", Ivanovo State University, Ivanovo, Russia, xdgggfa@gmail.com

УДК 82-192
ББК 81.411.2-5

Г.Н. Шлакина

Ивановский государственный университет

ЛЕКСИЧЕСКИЕ ОСОБЕННОСТИ ТЕКСТОВ ПЕСЕН В. ЦОЯ КАК СРЕДСТВО СОЗДАНИЯ ЕГО РЕЧЕВОГО ПОРТРЕТА

Аннотация. Статья посвящена описанию языковых особенностей текстов песен В. Цоя. В работе дан комплексный анализ лексического пласта его стихотворных произведений, установлен набор изобразительно-выразительных средств, использованных известным поэтом и музыкантом конца XX века. На основе выявленных особенностей создается речевой портрет рок-исполнителя и создателя группы «Кино».

Ключевые слова: языковой портрет, языковая личность, речевая характеристика, лексика, художественный особенности, фразеологизмы, музыкант Виктор Цой.

G.N. Shlakina

Ivanovo State University

LEXICAL FEATURES OF V. TSOI'S SONG LYRICS AS A MEANS OF CREATING HIS SPEECH PORTRAIT

Annotation. The article is devoted to the description of the linguistic features of V. Tsoi's song lyrics. The paper provides a comprehensive analysis of the lexical layer of his poetic works, establishes a set of figurative and expressive means used by the famous poet and musician of the late XX century. Based on the identified features, a speech portrait of a rock performer and the creator of the Kino group is created.

Keywords: language portrait, language personality, speech characteristics, vocabulary, artistic features, phraseological units, musician Viktor Tsoi.

Изучение речевых портретов позволяет выявить характерные черты определенной общественной среды, к которой принадлежит человек. В современной отечественной культуре не столь давно появился особый феномен – рок-поэзия. Именно она стала в конце прошлого века той трибуной, с которой личность могла открыто заявить о существующих проблемах, показать свое отношение к действительности и самовыразиться.

Одним из самых молодых представителей этого рода поэзии конца XX века по праву можно назвать Виктора Цоя, являющегося не просто рок исполнителем, солистом группы «Кино», актером и создателем текстов песен, а настоящим символом переходной эпохи.

Актуальность исследования заключается в необходимости изучения поэтического творчества Виктора Робертовича Цоя как для определения его места в новой русской литературе, так и для осмысления важнейших проблем, которые не только волновали его сверстников, но и продолжают быть актуальными для молодых людей XXI века. Об этом говорит не угасающий интерес молодежи к В. Цою, группе «Кино» и рок-исполнителям конца прошлого столетия в целом.

Феномен языковой личности появился в лингвистике в 80-х гг. XX века. С 90-х гг. прошлого века понятие «языковая личность», по мнению Т.В. Кочетковой, «становится стержневым системообразующим филологическим понятием. Большинство исследователей в настоящее время оно оценивается как интегративное, послужившее началом нового этапа в развитии языкознания – антрополингвистики» [3, с. 15].

В связи с тем, что понятие «языковой личности» относительно ново, в лингвистических словарях и исследованиях отсутствует единое его определение. Лишь с 80-х гг. XX начинают появляться конкретные определения рассматриваемого нами понятия. Первое из них дал Г.И. Богин в книге «Современная лингводидактика»: «языковая личность – тот, кто присваивает язык, то есть тот, для кого язык есть речь. Языковая личность характеризуется не столько тем, что она знает о языке, сколько тем, что она может с языком делать» [1, с. 5].

Второе определение дает Ю.Н. Караулов в книге 1987 г. «Русский язык и языковая личность». Исследователь утверждает, что языковая личность – «совокупность (и результат реализации) способностей к созданию и восприятию речевых произведений (текстов), различающихся а) степенью структурно-языковой сложности, б) глубиной и точностью отражения действительности и в) определенной целевой направленностью» [2, с. 245].

Речевой портрет создается на основе анализа коммуникативных стратегий личности, а также разных языковых уровней: фонетического, морфемного, синтаксического, стилистического и т. д. В данной статье мы проанализируем лексический уровень языкового портрета В. Цоя.

Для текстов песен В. Цоя характерно употребление лексических единиц разных стилистических пластов русского языка. Превалирует *нейтральная лексика*: «И опять на вокзал, и опять к поездам, / И опять проводник выдаст белье и чай».

Кроме нейтральной лексики, он широко использует *разговорную лексику*: «Я снова человек без цели: / Болтаюсь, / Целый день гуляю...», «Вместо тепла – зелень стекла», «Ты говоришь, что у тебя по географии *трояк*».

Нередко в текстах песен можно встретить и *просторечные лексемы и выражения*: «С улицы кричат, что хватит спать, и пьяный голос скажет: / "Дай *пожрать!*"», «Послушал мантры и *заторчал*», «А мне на это просто *наплевать*».

Помимо отдельных лексем В. Цой употребляет и *разговорные выражения*: «Что с того, что мы *немного того?*», «Мой дом, я в нем / Сижу *пень пнем*», «Эй, где твои *туфли на манной каше*» (*туфли на манной каше*: в СССР бытовое название толстой каучуковой микропористой подошвы светлого цвета).

Виктор Цой использует и *заимствованные слова*: «А когда-то ты был *битником*» (*битник*: англ. beat – бить – представитель так называемого «разбитого» поколения, бунтарского движения молодежи в 50–60 гг. XX в.).

Редко в текстах песен В. Цоя используются *книжные лексемы*. Отсутствие «высоких» слов можно связать с биографией поэта. Высшей ступенью его образования стало профессионально-техническое училище. Но малоупотребительность книжных лексем никак не сказалось на художественности его произведений.

Особенность метафор, олицетворений, сравнений и других тропов состоит в том, что, создаваясь на языке, понятном каждому его носителю, «они оказываются при сути бытия, выражая одно (одну важнейшую вещь) через другое (множество других)» [4, с. 224]. Более того, тропы обладают широкой доступностью для понимания, образы запечатлевают знакомые всем явления окружающего мира и быта.

Самым частотным изобразительно-выразительным средством в текстах В. Цоя является *олицетворение*: «Теплое место, но улицы ждут / Отпечатков наших ног»; «Меня ждет на улице дождь, их ждет дома обед»; «Зерна упали в землю, зерна просят дождя».

Второе по частотности использования изобразительно-выразительное средство – *метафора*: «Я сточил не один медиатор о терку струны»; «За решеткой желтой листвы я вижу птиц»; «И за красивыми узорами льда / Мертва чистота окна».

Реже метафоры и олицетворения встречаются *эпитеты*: «Солнечный день в ослепительных снах»; «Но высокая в небе звезда зовет меня путь»; «И если тебе вдруг наскучит твой ласковый свет»; «Я сижу и смотрю в чужое небо из чужого окна, / И не вижу ни одной знакомой звезды».

Нередко встречаются предложения, объединяющие в себе сразу несколько средств создания образности. Например, сочетание олицетворения, метафоры и эпитета: «Вместо тепла – зелень стекла, / Вместо огня – дым. / Из сетки календаря выхвачен день. / Красное солнце сгорает дотла, / День догорает с ним. / На пылающий город падает тень».

Одной из лексических особенностей поэтического творчества В. Цоя является наличие предложений с разного рода *междометиями*. Приведем примеры употребления междометий разных семантических групп:

1. *междометия волеизъявления*: «Эй, где твои туфли на манной каше»; «Эй, кто будет моим гостем?»; «Эй, прохожий, проходи».

2. *междометия эмоционально-оценочные*: «Эх, была не была, прости и прощай – / план такой нам с тобой»; «Ох, заедает меня тоска, / Верная подружка моя»; «О, это странное место – Камчатка!».

3. *междометия этикетные*: «*Доброе утро*, последний герой, / *Доброе утро* тебе и таким как ты. / *Доброе утро*, последний герой, / *Здравствуй*, последний герой»; «Тем, кто ложится спать, – / *Спокойного сна*, / *Спокойная ночь*»; «Сегодня кому-то говорят: "*До свиданья!*" / Завтра скажут: "*Прощай* навсегда»).

В связи с тем, что стихи В. Цоя в большинстве случаев создавались для исполнения под музыку, в них присутствуют *звукотрагические слова*: «Я бездельник, о-о, мама, мама. / Я бездельник, у-у»; «О-у-о, но это не любовь»; «М-м-м, Боше-тунмай».

Для создания еще большей экспрессивности и образности в текстах своих песен В. Цой нередко использует *фразеологизмы*. В ряде случаев устойчивые выражения остаются без изменения, не подвергаясь трансформации. Например, *бросать слова на ветер* («Ты получил липкий стакан и поцелуй, и затих, и не желаешь ничего, / *Бросаешь слова на ветер*»); *в ногах правды нет* («И откроются двери домов: / "Да ты садись, а то *в ногах правды нет*"»); *игра не стоит свеч* («*Игра не стоит свеч*, а результат труда»).

Кроме того, В. Цой гармонично вплетает в тексты песен пословицы, поговорки, афоризмы, часто их трансформируя, что дополняет или обновляет смысл самой устойчивой единицы: *начали за здравие, закончили за упокой* («И я начал за здравие, а кончу я плохо»); *искать иголку в стоге сена* («В толпе я / *Как иголка в сене*»); *седьмая вода на киселе* («Все люди – братья, мы – *седьмая вода*»); *корень ученья горек, а плод сладок* («Парламентеры один за другим, / И каждый знает *горечь плода*»); *без вины виноват* («И никто не хотел *быть виноватым без вина*»).

Встречаются предложения, в основу которых легло сразу несколько устойчивых единиц: *в веселый час и смерть не страшна + на миру и смерть красна* («А без музыки на миру смерть не красна, / А без музыки не хочется пропадать»).

Для речи В. Цоя характерно употребление лексических единиц из разных стилистических пластов лексики русского языка. Из стилистически окрашенной лексики наиболее частотны в текстах автора разговорные слова и выражения. Основными особенностями лексического языкового пласта В. Цоя

является широкое употребление междометий разных семантических групп и художественных средств выразительности: фразеологизмов (как прямых, так и трансформированных), устойчивых выражений, метафор, олицетворений, эпитетов.

Анализ языковых особенностей текстов В. Цоя позволяет говорить о певце как о языковой (речевой) личности с широким кругозором, соблюдающей нормы литературного языка, способной к использованию богатого словарного запаса и разных функциональных стилей и жанров. В. Цой как языковая личность выполняет коммуникационные и этические нормы как в устной, так и в письменной речи.

Для более глубокого анализа языкового портрета В. Цоя необходима реализация комплексного подхода, включающего в себя привлечение дополнительного языкового материала в виде интервью певца, фильмов с его участием, личных писем и т. д.

Библиографический список

1. Богин Г.И. Современная лингводидактика. Калинин: Калинин. гос. ун-т, 1980. 61 с.
2. Караулов Ю.Н. Русский язык и языковая личность. М.: Наука, 1987. 257 с.
3. Кочеткова Т.В. Проблема изучения языковой личности носителя элитарной речевой культуры (обзор) // Вопросы стилистики. Саратов, 1996. № 26. С. 14–24.
4. Неретина С., Огурцов А. Пути к универсалиям. СПб.: РХГА, 2006. 1000 с.

Информация об авторе / Information about the author

Шлакина Глафира Николаевна – студентка 4 курса бакалавриата Института гуманитарных наук, направления «Отечественная филология», Ивановский государственный университет, г. Иваново, Россия, glashashlakina@bk.ru

Shlakina Glafira Nikolaevna – 4th year bachelor's student at the Institute of Humanities, Department of Russian Philology, Ivanovo State University, Ivanovo, Russia, glashashlakina@bk.ru

Литературоведение

УДК 821.161.1

ББК 83.3(2)

А.А. Вишневская

Ивановский государственный университет

БИБЛЕЙСКИЕ ОБРАЗЫ В МИФОПОЭТИКЕ

М. КУЗМИНА

Аннотация. В статье рассматривается функционирование библейских образов, мотивов и сюжетов в ранних поэтических циклах М. Кузмина – «Вожатый» и «Осенний май» из первого сборника стихотворений «Сети» (1908). В ходе анализа делается акцент на библейском сюжете взаимоотношений божественного наставника и ученика. Изучение циклов показывает, что этот строится по одной схеме: герой, находясь в трудной жизненной ситуации, встречает ангела, затем проходит испытание, в ходе которого наставник понимает, насколько крепки убеждения героя, и показывает ему свой истинный лик, а затем избирает для священной миссии – нести божественное слово людям.

Ключевые слова: М. Кузмин, мифопоэтика, библейский сюжет, символика, Бог, ангел, ученик, апостол

A.A. Vishnevskaya

Ivanovo State University

BIBLICAL IMAGES IN M. KUZMIN'S

MYTHOPOETICS

Annotation. The article deals with the functioning of biblical images, motifs and plots in the early poetic cycles of M. Kuzmin – "Counselor" and "Autumn May" from the first collection of poems "Networks" (1908). The analysis focuses on the biblical story of the relationship between the divine mentor and disciple. The study of cycles shows that this one is built according to the same scheme: the hero, being in a difficult life situation, meets an angel, then passes the test, during which the mentor understands how strong the hero's convictions are, and shows him his true face, and then chooses – to carry the divine word to people.

Keywords: M. Kuzmin, mythopoetics, biblical story, symbols, God, angel, disciple, apostle.

В произведениях Михаила Кузмина достаточно часто затрагивается тема взаимоотношений человека с высшими божественными силами. Рассмотрим проявление библейских мотивов и сюжетов на примере двух поэтических циклов из первого сборника стихотворений «Сети»: цикл «Вожатый» и цикл «Осенний май». Примечательно, что оба они посвящены одному человеку – Всеволоду Князеву. По воспоминаниям современников, Михаила Кузмина с ним связывала тесная дружба, и неоднократно поэт отзывался о нем как о своем божественном учителе, человеке, который излечил его душу от страданий творчества и прежних увлечений [1, с. 274].

Создаются библейские мотивы в данных циклах с помощью христианских символов, которые повторяются в нескольких стихотворениях и создают таким образом единый развивающийся сюжет, сходный с библейским.

Первый цикл – «Вожатый». Уже открывающее его стихотворение «Я цветы собираю пестрые...» показывает нам встречу человека и божественного наставника. Герои встретились на поле брани, где божество собирало души, а человек – цветы для венка. Венок при этом одновременно символ победы (лавровый венок), символ бесконечности жизненного цикла и символ надежды на счастливое будущее (в славянских языческих обрядах). Сквозь военные знамена, символы войны, по сюжету стихотворения пророс хмель – символ древнерусского бога Велеса и плодородия. Сражение закончено, высшее существо победило, и проигравшие сложили оружие у его ног. Исчезли также все привычные атрибуты войны, закончилось бессмысленное и беззаконное кровопролитие, и, наконец, настала тишина, обещающая мирное время – особенно примечателен символ сжатого поля, отсылающий к полю битвы, где смерть (Мрачный жнец) собрала свою кровавую жатву. Ангел победы, явившийся герою, представляет собой традиционное библейское изображение Архангела, наставника, поэтому Кузмин и называет это существо – Вожатым. Герой верит ангелу и готов следовать за ним для достижения высшей цели, создания нового мира.

Прослеживается это и в следующем стихотворении цикла: «Лето Господне – благоприятно». Примечательно, что первая строка стихотворения, являющаяся также его названием – это дословная цитата из Евангелия, означающая начало нового времени, когда человек будет приближен к Богу. О схождения Бога к людям говорит и символика высокого крыльца, открытия всех истин, узнавания лика Бога человеком. Високосный год по поверьям открывает новую эру, которая истребит все лживое и принесет покой в сердце каждого человека (путника): *«Нам этот год пусть будет високосным, / Белым камнем отмечен этот день. / Все пройдет, что окажется наносным. / Сядет путник под сладостную сень* [2, с. 101]. Новый творец надолго задержится в новом, сотворенном мире, чему рад лирический герой, так как приближается новая счастливая эпоха. Он, подобно апостолу, готов следовать за творцом, внимать его словам и вместе с ним строить новый мир с помощью как оружия, так и Священного учения.

Однако далее, в стихотворениях цикла появляются аллюзии на конкретные события жизни Сына божьего. Особенно примечательно здесь стихотворение «Пришел издалека жених и друг...», в котором заметна параллель между лирическим героем и библейским Иудой. Ученик готов целовать ноги Творца, так как видит в нем не только наставника, но и самого близкого для себя человека: *«Пришел издалека жених и друг. / Целую ноги твои! / Он очертил вокруг меня свой круг. / Целую руки твои!»* [2, с. 101]. Процесс очерчивания круга символизирует создание нового мира, новой сферы, и герой целует руки наставника, то есть инструмент создания этого нового мира. Для него становится неважным прежний, земной мир. Он отдаляется от мирских радостей и земных кумиров для приближения к своему высшему наставнику и получения его священной защиты. Героя не тяготит его судьба приближенного к Творцу, он принимает свою долю заклеемного раба Божьего и готов целовать его плечи в знак верности, так как поцелуй в плечо по Библии означал присягу к служению. Однако герой одновременно любит Творца и как обычного земного человека и тем самым предаёт божественную суть любви: его поцелуй в губы подобен поцелую Иуды.

Далее, в стихотворениях «Взойдя на ближнюю ступень...» и «Пусть сотней грех вонзался жал...» автор показывает становление героя на путь божественного ученика. Начав постигать Божественную истину, ученик получает от Творца-наставника зеркало-ключ к параллельной реальности, где сам Творец отражается как нечто туманное, схожее с тенью, непостоянное, бес-телесное. Наставник-Бог, чтобы проверить силу убеждений последователя, ведет своего ученика через тяжелые испытания (бурлящий поток, людской шум) к светлому новому миру, полному покоя и счастья, однако созданному через страдания, так как вокруг героев разрастаются кусты роз, что отсылает к терновому венцу, символу мучений Христа. Новый мир пугает героя своей тьмой и незавершенностью. Творец же в ответ на опасения говорит о невозможности возвращения прежнего мира и об обретении нового мира, более совершенного, в котором Божественный учитель и ученик останутся до конца созданной эпохи, до новой зари, то есть до нового перерождения мира.

Зеркальное стекло священного подарка, отражающее Бога, здесь обретает символику иконы, изображения святого покровителя, которое спасет героя от духовного и физического мрака. Однако в зеркале всегда отражается смотрящий, а значит, спасение человека также находится в нем самом. Перед ликом наставника герой бесконечно преклоняется и получает от него в награду благословение через поцелуй в темя и перстень, дающий право нести волю Божью в народ. У самого же Бога нет кольца, то есть нет особого знака власти, так как сам Творец в символических знаках почета не нуждается. Герой после получения божественного поцелуя-благословения верит, что устоит теперь перед любым соблазном. Божественный поцелуй невозможно смыть или утратить, так как уверовавший в Бога однажды, всегда несет веру в себе.

Путь героя теперь совершенно ясен, он не может поддаться греху, его душа бессмертна и он должен подобно Божественному наставнику следовать избранному предназначению-борьбе с тьмой и злом. При этом он не боится взглянуть на истинное обличие своего наставника, узреть не только Создателя, но и разрушителя. Это отчетливо прослеживается в последнем

стихотворении цикла: «Одна нога на облаке, другая – на другом...». Здесь Кузмин предлагает иной вид Божественного наставника, не сотворяющего мир, а воина, разрушающего созданное и карающего за грехи. Включается символика огненного карающего меча и разрушающего, разящего людей слова Божьего. Образ воина-карателя дополняют и упоминания острого копья и рвущегося в бой коня: *«Лицо его как молния, из уст его – огонь. / Внизу, к копыту привязанный, храпит и бьется конь»* [2, с. 103].

Окружающий мир уже не похож на светлое и полное покоя место. Вместо этого вокруг царят катастрофа и разрушение (бури, потоп, огненные вихри в небе). Герой не узнает в грозном божестве прежнего Создателя мира и своего духовного наставника и как будто сожалеет о тихом, некогда созданном спокойном мире. Он задается вопросом, откуда такие перемены в лице и поведении того, в ком видел своего спасителя, а не палача. Однако Бог уверяет своего последователя в том, что внешние перемены временны и несерьезны и все возвращается на свои круги, как и в любом жизненном цикле: прошлое и будущее сливаются воедино. Подтверждает это тот факт, что в зеркальном отражении герой вновь видит привычного светлого ангела, а значит, божественный обет, данный ему, нерушим. Герой, не поддавшийся на соблазны и узревший истинный облик Бога, теперь не боится гнева Творца, он верен клятвам, которые дал когда-то Всевышнему, и лишь укрепил свою веру в Бога, увидев его карающий облик.

Второй цикл, затрагивающий библейские сюжеты, это цикл «Осенний май». В нем также разрабатываются взаимоотношения Божественного наставника и его преданного ученика. В открывающем цикл стихотворении «Трижды в темный склеп страстей томящих...» представлено знакомство с божественным наставником: *«Трижды в темный склеп страстей томящих / Ты являлся, вестник меченосный, / И манил меня в страну иную. / Как же нынче твой призыв миную? / Жгу, жених мой, желтый ладан росный, / Чужа близость белых крыл блестящих»* [2, с. 146]. Символика священного для христиан числа три здесь сплетается с символикой смерти. Склеп же символизирует место последнего пребывания земного тела Христа.

К лирическому герою по сюжету является некий небесный вестник в облике воина. Архангел являлся к герою уже дважды и был отвергнут, но теперь герой сам желает этой встречи, призывает вестника с помощью молитвы и жжения ладана. Впервые ангел явился в облике уставшего воина, бредущего с поля боя: на его глаза опущено забрало, ноги запылены, меч едва держат усталые руки. При следующей встрече ангел в облике путника проходит мимо, улыбается и исчезает. Символично, что третья встреча происходит ночью, по инициативе героя, который уже считает ангела своим небесным братом. Не в силах совладать с разлукой, он призывает ангела в надежде на свое воссоединение с духовной семьей: ангел не станет отвергать его и все, что герою мечталось, станет явью.

В стихотворении «Сладостной веря святыне...» появляется образ героя-монаха: *«В комнате светлой и тесной / В сумерки мая / Гость появился чудесный, / Лат не снимая»* [2, с. 213]. Теснота комнаты указывает на то, что герой находится в монастырской келье или же образ комнаты является иносказательным и символизирует душу героя, находящуюся в темнице тела. Инок после долгой молитвы иконе ангела-хранителя чувствует, что его просьба услышана. Когда Высшие силы отзываются на молитву, он видит пред собой образ ангела-защитника, воина в золотых доспехах. Монах обращается к ангелу, как к библейскому Моисею, чтобы тот разбил камень на душе героя, впуская в нее золото божественного благословения, и тот выполняет его просьбу.

В следующем стихотворении «Коснели мысли медленные в лени...» лирический герой просыпается в неизвестном месте, где вся природа словно замерла и находится в благоговейном ожидании. Он не может понять до конца, спит или нет, но свет, который его окружает, кажется герою священным. Небеса сравниваются героем с купелью, полной янтарной мирры, с куполами храма. Но внезапно на небе появился облик, окруженный светом и голубиными стаями. Статичный до этого мир наполняется звуками. Герой слышит небесный зов и узнает в золотой фигуре своего ангела.

Наконец, в последнем стихотворении цикла «Все пламенной стремления, блаженнее мечта...» сюжет единения героя с

Богом завершается. Избранный все сильнее стремится к слиянию с ангелом, желает соединения их душ. Он понимает, что сейчас его сердце холодно и пусто, словно храм, но восхваления Богу отзываются в душе эхом, а молитвы, которые произносит герой, не смолкают. Поэтому он просит ангела вынуть холодное земное сердце и наполнить его божественной сущью. Герой приравнивает себя к ангелам-войнам и понимает, что земное тело не справится с данной Богом миссией. Из земной оболочки, как из одежды, его душа освобождается для нового рождения. При встрече со своим ангелом герой переполняется надеждой на спасение и соединение, он узнает вестника, уже не раз являвшегося к нему, и его вера в спасение укореняется. Герой видит знаки святой благодати: тучи расходятся, слышны звуки иерихонской трубы, он видит взлетающих лебедей, олицетворяющих чистые непорочные души, чувствует на себе божественное благословение. Сердце героя пронзается, подобно сердцу Христа, и он ощущает, как душа его наполняется божественной любовью.

Таким образом, можно проследить, что в обоих циклах стихотворений библейский сюжет взаимоотношений божественного наставника и ученика строится по одинаковой схеме: герой, находясь в трудной жизненной ситуации, встречает ангела, затем проходит испытание, в ходе которого наставник понимает, насколько крепки убеждения героя, и показывает ему свой истинный лик, и, наконец, дает герою свое благословение, избирает его для священной миссии – нести божественное слово людям.

Библиографический список

1. Богомолов Н.А. К одному темному эпизоду в биографии Кузмина // Михаил Кузмин и русская культура XX века: тезисы и материалы конференции 15–17 мая 1990 г. Ленинград, 1990. С. 166–169.

2. Кузмин М. Стихотворения / вступ. ст., сост., подгот. текста и примечания Н.А. Богомолова. СПб.: Академический проект, 1996. 832 с.

Информация об авторе / Information about the author

Вишневецкая Анастасия Алексеевна – аспирант кафедры отечественной филологии, Ивановский государственный университет, г. Иваново, Россия, ivan@mail.ru

Vishnevskaya Anastasia Alekseevna – Postgraduate student of the Department of Russian Philology, Ivanovo State University, Ivanovo, Russia, ivan@mail.ru

УДК 82-31
ББК 83.3(2=411.2)6

И.Д. Комаров

Ивановский государственный университет

РЕПРЕЗЕНТАЦИЯ ФУТБОЛА В ПОЭЗИИ 1960–1980-Х ГГ.

Аннотация. Статья посвящена анализу отечественной поэзии о футболе 1960–1980-х гг. в сравнении с поэзией предшествующих периодов (1910–1950-х гг.), многие темы и идеи которых либо получают дальнейшее развитие (образ футболиста-звезды), либо переосмыслиются (субъект повествования, тема футбола и войны).

Ключевые слова: футбол, субъект повествования, поэты-шестидесятники, неофициальная советская поэзия.

I.D. Komarov

Ivanovo State University

REPRESENTATION OF FOOTBALL IN POETRY OF THE 1960S–1980S.

Annotation. The article is devoted to the analysis of Russian poetry about football of the 1960s–1980s in comparison with the poetry of previous periods (1910s–1950s), many themes and ideas of which are either further developed (the image of a football star) or reinterpreted (the subject of the narrative, the theme of football and war).

Keywords: football, the subject of the narrative, poets of the sixties, unofficial Soviet poetry

В поэзии 1960–1980-х гг. футбол осмыслиется как «мирительный», «объединяющий вид спорта». Это связано с тем, что в послевоенной лирике, начиная с «мирного вида спорта» 1945–50-х гг., поэты, использующие образ футбола, возвращают субъектность обычному человеку и тем самым возвращают и сам футбол из абстрактных категорий национального и общемирового масштаба (борьба, война, победа и др.), которые ему

приписывались в поэзии 1920–1945-х гг., к самой жизни, к непосредственной социальной действительности.

Однако важно учитывать то обстоятельство, что литературная среда в СССР, особенно начиная с 1950-х гг. и вплоть до его распада, была неоднородна, поскольку делилась на две большие группы: официальные поэты, в частности, шестидесятники (Е. Евтушенко, А. Вознесенский, Р. Рождественский и др.) и неофициальные (Я. Сатуновский, Г. Сапгир, И. Бродский и др.), – каждая из которых разрабатывала собственный поэтический язык, направленный на совершенно разные по эстетическому вкусу аудитории. По этой причине и футбол как «объединяющий вид спорта» использовался поэтами по-разному: для шестидесятников это был один из многих образов идейного единения, благодаря которому удавалось находить единомышленников, а для неподцензурных поэтов – образ личной повседневности или личной фантазии, то есть того, из чего состоит или может состоять действительность.

Непосредственно в советской поэзии о футболе этого периода значимые изменения происходят на субъектном уровне: до 1945–50-х гг. фокальным персонажем чаще всего оказывался некий сторонний наблюдатель, который в большинстве текстов либо изучал особенности игры (1910-е гг.), либо активно использовал её в идеологических целях (1920–1930-е гг.). В послевоенной же поэзии субъектом высказывания всё чаще становится обычный человек, от лица которого ведётся повествование. Если в 1945–1950-е гг. подобные нововведения касались сугубо низовых жанров, фельетонов («Спор влюбленных» В. Малкова 1946 г.), то уже в 1960–1980-е гг. они практиковались повсеместно, в стихотворениях как официальных, так и неофициальных поэтов.

Фокальным персонажем в стихотворениях 1960–1980-х гг. становится либо сам футболист, что позволяет описать его мысли, чувства, хоть и пропущенные через авторское сознание, т. е. во многом приписывающиеся игроку, либо болельщик, либо обычный человек, для которого футбол не обязательно является важной жизненной доминантой. Встреча с ним либо демонстрирует растущую пропасть между человеком и звёздным футболистом,

либо побуждает его к более глубокой рефлексии. Появление большей субъектности у перечисленных фигур стало возможно в том числе благодаря лиричности и открытости произведений «оттепельной» эпохи, допустившей выстраивать повествование от первого лица, выражая собственное мнение, а также возможности неофициальных поэтов писать о том, о чём они хотят, так, как они хотят, что свидетельствует о продолжении той тенденции, которая сформировалась ещё в 1945–1950-х гг.: «теперь это уже был не дидактический взгляд сверху или со стороны, суждение наставника и контролера, а взгляд из толпы – лирическое высказывание болельщика или дворового игрока» [1, с. 234].

Например, в текстах В. Высоцкого в зависимости от выбранной повествовательной оптики меняется и восприятие футбола. Для болельщика это не просто игра, а дело жизни или смерти, рядом с которым не стоит ни «эстрадный концерт», ни «западный фильм о ковбоях» [2, с. 36] («Не заманишь меня на эстрадный концерт»).

Футболисты, в зависимости от позиции на поле, преследуют собственные игровые задачи: для вратаря важно не пропустить гол, находясь непосредственно в створе ворот: «Мяч в моих руках – с ума трибуны сходят, – / Хоть "десятый" его ловко завернул – / У меня давно такие не проходят» [3, с. 184] («Вратарь»), а для полевого игрока – не позволять сопернику забить, не подпуская его к собственным воротам: «Вот инсайд гол забил, получив точный пас. / Я хочу, чтоб он встретил меня на дороге, – / Не могу: меня тренер поставил в запас, / А ему сходят с рук перебитые ноги» [3, с. 181] («Песня про правого инсайда»). При этом как для болельщиков, так и для футболистов важнейшей целью игры является достижение положительного результата, победы в матче.

Взгляд на футбол с точки зрения обывателя («Комментатор из своей кабины») переворачивает это представление, поскольку для него оказываются важными совсем другие вещи: деньги («Но недаром клуб "Фиорентины" / Предлагал мильон за Бышовца» [3, с. 183]), скандалы («Муром занялась прокуратура» [3, с. 183]), личная жизнь футболистов («А у Пеле – "шевроле" /

В Рио-де-Жанейро» [3, с. 183]). Вызвано это, однако, не столько завистью к жизни других, более богатых людей, сколько собственной бедностью и бесталанностью, вынуждающими искать хоть какие-то поводы для собственной гордости за счёт принижения заслуг футболистов: «Может, не считает и до ста он, / Но могу сказать без лишних слов: / Был бы глаз второй бы у Гостао – / Он вдвое больше б забивал голов» [3, с. 183].

Изменения коснулись и образа звёздных, знаменитых футболистов, которые, начиная с послевоенной поэзии о футболе, превращаются в народных кумиров, становятся любимцами публики, поскольку уже «в 1940-е годы идея игры-подвига и образ игрока-героя ушли на дальнюю периферию футбольной мифологии, в область полузабытых ассоциаций» [1, с. 224], а воздвигаемая на их место идея игры-шоу, игры-представления и образ футболиста-звезды к 1960–1980-м гг. приобретают культовый статус, который более поздние, постсоветские авторы будут деконструировать, нивелируя возникшую между футболистами и обычными болельщиками иерархию.

В поэзии же 1960–1980-х гг. футболистов чаще всего возвеличивают («Прорыв Боброва» Е. Евтушенко, «Льву Яшину» Р. Рождественского), хотя иногда и высмеивают («Комментатор из своей кабины» В. Высоцкого), что является двумя сторонами одной медали, свидетельствующей о достаточной популярности этих людей, что вновь является логичным продолжением изменения восприятия образа футболиста, возникшего в 1950-х гг., роль которого тогда и теперь – «не герой-боец, как в 1930-е, а "звезда", артист мяча на сцене стадиона» [1, с. 225].

Ярким примером является стихотворение «Прорыв Боброва» Е. Евтушенко, представляющее собой перечисление положительных качеств нападающего Всеволода Боброва, который, будучи обычным деревенским жителем, воспользовался шансом, сделав ставку на спортивную карьеру, и добился колоссального успеха: «Вихрастый, с носом чуть картошкой, – / ему в деревне бы с гармошкой, / а он – в футбол, а он – в хоккей» [4, с. 496]. Однако это не воля случая, а наличие таланта, того исключительного свойства, которое характерно только для него: «Кто – гений дриблинга, кто – финта, / а он вонзался, словно финка, / насквозь защиту пропоров» [4, с. 496] – и благодаря

которому его фигура разрастается до масштабов всенародных любимцев: «Шаляпип русского футбола, / Гагарин шайбы на Руси» [4, с. 496], а его игра – до масштабов вселенной: «И снова вверх взлетают шапки, / следя полет мяча и шайбы, / как бы полёт иных миров...» [4, с. 496].

Ключевым же конфликтом стихотворения является противостояние гения и обывателей: «Грубят бездарность, трусость, зависть, / а гений всё же ускользает, / идя вперед на штурм ворот. / Что ж, грубиян сыграл и канет, / а гений и тогда играет, / когда играть перестает» [4, с. 496]. Отличает же гения Боброва от всех остальных то, что он способен творить на поле: «Не опускаясь до возни, / в безномерной футболке вольной / играл в футбол не протокольный – / в футбол воистину футбольный, / где забивают, чёрт возьми!» [4, с. 496], поскольку понимает некое высшее предназначение как лично для себя, так и для игры в футбол в целом, заключающееся в том, чтобы забивать голы в ворота соперника, а не стоять у собственных ворот, переживая за итоговый результат: «Он знал одно, вихрастый Севка, / что без мяча прокиснет сетка» [4, с. 496].

Иным стало и обращение к теме международных игр. В 1960–1980-е они осмыслялись не в качестве метафоры противостояния внешнему врагу с обязательной героической победой, демонстрирующей превосходство СССР, как это было в до- и военные годы, а в качестве своеобразного урока, экзамена, который сборной страны необходимо выдержать, причём не только с внешней, игровой точки зрения, но и внутренней, этической.

Именно об этом стихотворение М. Вейцмана «Высший класс», в котором благодаря укрупнению проблематики с чисто игровой до общечеловеческой футбол становится некой школой нравственности, пройдя через которую, человек обретает самое главное – нравственный стержень: «Теперь мы знаем многие финты / и на поле умеем отличиться. / Но трудному искусству доброты / ещё нам долго предстоит учиться» [5].

Значимо возвращение и переосмысление темы футбола и войны, которая на протяжении очень долгого времени использовалась поэтами как основная, поскольку входящие в неё понятия легко метафорически обыгрывать, что и делали, например, в

1920-е гг. за счёт «борьбы между старым и новым за ценности нового мира» [1, с. 45], а затем «под воздействием пропагандистской машины почти все футбольные метафоры в 1930-е годы попадают в резонанс одной, безусловно доминирующей: "футбол – война"» [1, с. 161]. Однако уже в 1945–1950-е гг. главенствующей становится метафора «футбол – это мир» [1, с. 221], которая «была поистине выстрадана в 1940-е годы, как и другая метафора, тесно связанная с ней: "футбол – это праздник жизни"» [1, с. 221]. И поэзия о футболе 1960–1980-х гг. продолжает линию разъединения футбола и войны, их антагонизации.

В стихотворении Б. Слуцкого «Футбольное» спортивная игра выступает буквально обезболивающим, таблеткой для героя, способной заглушить не столько физические травмы (нанесённые опять-таки войной), сколько психологические, душевные. На концептуальном и структурном уровнях стихотворение это представлено следующим образом: оно начинается строчками, в которых акцентируется внимание на том, что герой «ничего не понял», т.е. рационально осмыслить футбол для него оказывается невозможно; «все бегали» [6, с. 376], а он – инвалид, из-за чего и испытывает некоторое отторжение: «Я дважды в жизни посетил футбол / И оба раза ничего не понял: / Все были в красном, белом, голубом. / Все бегали. / А больше я не помню. / Но в третий раз...» [6, с. 376], однако после общения с боевым товарищем в больнице, практически родственному некоему озарению, он меняет своё отношение к футболу, поскольку подключается к нему эмоционально, эмпатически: «С тех пор футбол я про себя таю. / Я берегу его на черный день. / Когда мне плохо станет в самом деле, / Я выберу трибуну, / Чтобы – тень, / Чтоб в холодке болельщики сидели, / И пусть футбол смиряет дрожь мою!» [6, с. 376]. Примечательно и то, что это происходит на третьем матче, о чём сообщалось ещё в самом начале, т.е. сакральность числа «3» в этом тексте тоже имеет важное значение.

Таким образом, поэзия о футболе в 1960–1980-х гг. двигалась в трёх важнейших направлениях: поиск и введение нового субъекта повествования (у официальных и неофициальных поэтов), переосмысление образа футболиста и темы футбола и

войны (у официальных), а также индивидуальные попытки внедрения футбольных элементов в тексты, далёкие от простого описания игры в футбол, сопряжённые со спецификой самого лирического героя, не погружённого в футбольный контекст (у неофициальных). Сам же футбол в зависимости от выбранной оптики предстаёт либо зеркалом для субъекта повествования, либо составным элементом индивидуально-авторского художественного мира (через иного фокального персонажа), либо пространством для творчества гения (через образ футболиста-звезды), либо объединяющим и исцеляющим видом спорта, помогающим преодолевать травмы, нанесённые войной (через тему футбола и войны).

Библиографический список

1. Акмальдинова А.А., Лекманов О.А., Свердлов М.И. «Ликует форвард на бегу...». Футбол в русской и советской поэзии 1910–1950 годов. М.: Изд. дом Высшей школы экономики, 2016. 304 с.
2. Высоцкий В. Собрание сочинений: в 11 т. / Сост. и коммент. П. Фокина; подгот. текста С. Жильцова. СПб.: Амфора, 2012. Т. 3. 127 с.
3. Высоцкий В. Песни и стихи. Собрание сочинений: в 2 т. / сост. А. Львов. Нью-Йорк: Литературное зарубежье, 1981. Т. 1. 384 с.
4. Евтушенко Е. Собрание сочинений: в 9 т. М.: Э, 2016. Т. 5. 736 с.
5. Вейцман М. Высший класс // Кукумбер. 2007. № 09. URL: <https://kukumber.ru/stories.php?story=2334> (дата обращения: 15.05.2023).
6. Слуцкий Б. Собрание сочинений: в 3 т. / вступ. ст., сост. с науч. подг. текста, комментарии Ю. Болдырева. М.: Художественная литература, 1991. Т. 1. 544 с.

Информация об авторе / Information about the author

Комаров Илья Дмитриевич – студент 4 курса бакалавриата, направление «Отечественная филология», Ивановский государственный университет, г. Иваново, Россия, komaroff.iliya@yandex.ru

Komarov Ilya Dmitrievich – 4nd year Bachelor student, direction «Russian Philology», Ivanovo State University, Ivanovo, Russia, komaroff.iliya@yandex.ru

УДК 82-2
ББК 83.3(2)

Е.А. Копытова

Ивановский государственный университет

ДРАМАТИЧЕСКИЕ И ПОЭТИЧЕСКИЕ СОЧИНЕНИЯ Л.В. ГАРЕЛИНОЙ

Аннотация. В статье рассматриваются сборники драматических и поэтических сочинений Л.В. Гарелиной, опубликованные в Москве 1870 году. В своих произведениях писательница обращается к актуальной для второй половины XIX века проблеме женской эмансипации, но решает ее по-своему. Для Гарелиной потребность женщины в самоопределении равнозначна ее реализации в любовном чувстве. Автора интересует место женщины в патриархальном обществе, ее право на любовь, свободу отношений.

Ключевые слова: Л. Гарелина, женский образ, женщины-писательницы, женщины-драматурги, женщины-поэты, гендерные исследования в литературе, женский провинциальный текст.

E.A. Kopytova

Ivanovo State University

DRAMATIC AND POETIC WORKS BY L.V. GARELINA

Annotation. The article deals with collections of dramatic and poetic works by L.V. Garelina, published in Moscow in 1870. In her works the writer addresses the problem of women's emancipation, which was relevant for the second half of the 19th century, but solves it in her own way. For Garelina a woman's need for self-determination is equivalent to her realization in a love feeling. The author is interested in the place of a woman in a patriarchal society, her right to love, freedom of relationships.

Keywords: L. Garelina, female image, women writers, women playwrights, women poets, gender studies in literature, female provincial text.

В последние десятилетия в отечественном и зарубежном литературоведении особую популярность приобрели гендерные исследования творчества русских писательниц. Происходит

активное изучение статуса женщины в литературе и женской литературной традиции. Внимание ученых привлекают темы, жанры, сюжеты, характеры, языковые особенности произведений, созданных женщинами. Российскими и западными славистами исследуются биографии отдельных писательниц и их литературное наследие, изучается история женской литературы (см., напр.: [4, 6, 7, 8]).

Повышенный интерес к женскому литературному творчеству дает возможность обнаружить и исследовать множество текстов русских писательниц, в том числе второстепенных и забытых.

Жена известного ивановского фабриканта Якова Петровича Гарелина – Любовь Васильевна Гарелина (1824–1885) – поэтесса, драматург, автор детских книг, переводчица, этнограф разделила судьбу других писательниц XIX века, чьи имена оказались вычеркнутыми не только из истории русской литературы, но и из истории литературы родного края.

К сожалению, даже сведения о частной жизни Любви Васильевны крайне скудны. Известно, что родилась она в Ярославле в богатой купеческой семье виноторговцев Соболевых [5, с. 163–164], а в Иваново-Вознесенск переехала, выйдя замуж за промышленника Гарелина. Некоторые факты ее дальнейшей биографии содержатся на страницах книги ивановского краеведа К.Е. Балдина «Я.П. Гарелин: предприниматель, историк, меценат» [1, с. 19–20].

Между тем, перу Л. В. Гарелиной принадлежит целый ряд литературных произведений самых разнообразных жанров, в том числе сборник стихотворений, сборник драматических произведений, этнографические очерки, сочинения для детей. Специальных исследований, посвященных анализу литературной деятельности Л.В. Гарелиной, не существует.

Обратимся к сборникам драматических и поэтических произведений писательницы, опубликованным в Москве в 1870 году.

В сборник драматических сочинений вошли три пьесы: «Приемыш: Деревенские сцены», «Не к месту» и «Игра судьбы» [2]. Все они представляют собой зарисовки из жизни дворянского

и крестьянского сословий. Действие произведений разворачивается в патриархальной российской провинции.

В пьесах изображаются любовные переживания женщин – главных действующих лиц произведений. Какие бы то ни было социально, политически значимые проблемы не приковывают внимания автора. В этих сочинениях Гарелина последовательно обращается к изображению только определенных сторон человеческих взаимоотношений: ее интересует место женщины в патриархальном обществе, ее право на любовь, свободу в выстраивании семейных отношений.

Пьеса «Приемыш» отражает общую тенденцию драматургии середины XIX века – интерес к крестьянскому семейно-бытовому укладу. Предметом изображения оказываются патриархальные крестьянские семьи. Фабула пьесы в контексте женского творчества выглядит достаточно традиционно: это история о «заклечениях» сироты Терешы и богатой крестьянской дочери Маши, полюбивших друг друга, но не имевших возможности быть вместе, и только случайное избавление главных героев от гибели счастливо меняет их судьбу.

В центре изображения оказываются романтические взаимоотношения любящих друг друга героев. Маша противопоставлена патриархальной среде в своей внутренней неудовлетворенности ею, в своем желании выйти замуж за любимого человека.

Описанию любовных переживаний, стремления женщины к возвышенной романтической любви посвящены и две другие пьесы.

Главные персонажи – женщины разного возраста, социального положения, места жительства: деревенская девушка из зажиточной крестьянской семьи – в первой пьесе, княгиня, жительница губернского города – во второй и помещная дворянка – в третьей. Но всех их объединяет нестерпимая жажда любви, способность ради нее принести любые жертвы: благосостояние, социальное положение и даже жизнь. Все героини выпадают из сложившихся в патриархальном обществе представлений о женщине: они активны, стремятся к любви и способны за нее бороться.

Гарелина последовательно рисует три возраста или три состояния женщины: девушка на выданье (героиня пьесы «Примыш»), молодая жена (героиня пьесы «Не к месту»), вдова (героиня пьесы «Игра судьбы»). В их изображении автор делает акцент не на социальном положении, а на чувствах, которые переживает женщина на разных этапах своей жизни. По мысли Гарелиной, в любом возрасте главным, что определяет эмоциональное состояние жизни женщины, ее поступки, поведение, оказывается любовь.

Переживаниям женщины посвящены не только пьесы, но и многие лирические сочинения писательницы.

В сборник «Стихотворения Надежды Либиной» (один из псевдонимов автора), вышедший также в 1870 году, вошли лирические и лиро-эпические произведения [3].

Основную часть поэтического сборника составляют небольшие сочинения, написанные Гарелиной в жанре исповеди, молитвы, плача, народной песни. Писательница тесно связана с традицией русского фольклора, ее стихотворения пронизаны духом народной лирики, народно-поэтическими образами.

Гарелина связана и с традицией русской поэзии XIX столетия. В числе авторов XIX века, на которых она ориентировалась, следует указать и А.С. Пушкина, и М.Ю. Лермонтова, и А.А. Фета, и А.В. Кольцова.

Предметом изображения большинства поэтических сочинений писательницы также является женщина с ее душевными переживаниями, стремлением к счастью и любви. Упоение красотой мира, радость, свобода, творчество возможны лишь в присутствии любимого.

В лирическом сборнике звучат темы любви и разлуки, счастья и страдания, тоски по возлюбленному и надежды. Во многих стихотворениях отражены мотивы скрываемой любви, воспоминаний о счастливых днях, измены, клеветы, коварства, одиночества, неволи.

Вместе с тем, в заключительных стихотворениях преобладает светлое, жизнеутверждающее восприятие действительности, звучит тема мечты, усиливается мотив любви и надежды.

Заметим, что и сборник открывается псевдонимом Надежда Либина (от нем. любовь), где надежда связана с любовью.

Поэзия Гарелиной – истинно женская – отражает переживания женщины: для сочинений Любови Васильевны характерны интерес к миру чувств, эмоциональность, лиризм, психологизм и исповедальность.

В некоторой степени можно говорить о тематическом односторонности текстов писательницы, но она сознательно остается в рамках сугубо «женской» темы: в своих произведениях автор утверждает право женщины на любовь, счастье, свободу отношений.

Творчество Гарелиной интересно прежде всего как факт социальный, психологический, историко-литературный. Не будем забывать, что в городской культуре XIX века она была уникальным представителем купеческой среды. Отметим также, что опубликованные на сегодня материалы по гендерной проблематике в основном посвящены рассмотрению творчества женщин, связанных с миром дворянской культуры. Литературная же деятельность представительниц купеческого сословия практически не изучена.

Возможно, не все сочинения Любови Васильевны совершенны в художественном отношении, к ним не применимы традиционные высокие критерии оценки художественных текстов. Произведения Гарелиной не укладываются в строгие рамки литературных канонов и жанров, но имеют свою поэтику, и тоже заслуживают внимания и изучения.

Сочинения Л. В. Гарелиной – это тексты не дворянки, литературной аристократки, а представительницы купеческого сословия, которая следуя тенденциям времени, в условиях движения за женскую эмансипацию, в своих сочинениях как документах эпохи, отражает темы и вопросы, актуальные для этого времени, но решает она их по-своему, по-женски. Для Любови Васильевны потребность женщины в самоопределении оказывается равнозначна ее реализации в любовном чувстве.

Полагаем, что художественное наследие писательницы достойно изучения, следует вписать творческую личность Гарелиной в историю литературы родного края и в широкий историко-литературный контекст второй половины XIX века.

Библиографический список

1. Балдин К.Е. Я.П. Гарелин: предприниматель, историк, меценат. М.: Издательство журнала «Храм», 1993. С. 19–20.
2. Гарелина Л.В. Сочинения Л. Г. Часть 1. Драматические сочинения. М.: тип. Бахметева, 1870. 195 с.
3. Гарелина Л.В. Стихотворения Надежды Либиной. Т. 2. М.: тип. Бахметева, 1870. 240 с.
4. Нестеренко М. Розы без шипов: Женщины в литературном процессе России начала XIX века. М.: Новое литературное обозрение, 2022. 280 с.
5. Обнорская Н.В. Ярославцы Соболевы и кашинцы Зызыкины – родственники и конкуренты: К вопросу о династических связях купечества Верхневолжья // Традиции династий Верхневолжья. Материалы региональной научно-практической конференции (Тверь – Калезин, сентябрь 2003). Тверь: Издательство Тверского государственного университета, 2004. С. 159–167.
6. Савкина И.Л. Пути, перепутья и тупики русской женской литературы. М.: Новое литературное обозрение, 2023. 472 с.
7. Строганова Е.Н. Классики и современницы: Гендерные реалии в истории русской литературы XIX века. М.: Литфакт, 2019. 400 с.
8. A History of Women's Writing in Russia / Ed. by A.M. Barker and J.M. Gheith. Cambridge: Cambridge University Press, 2002. 391 p.

Информация об авторе / Information about the author

Копытова Елена Александровна – аспирант кафедры отечественной филологии, Ивановский государственный университет, г. Иваново, Россия, eakopytova@yandex.ru

Kopytova Elena Aleksandrovna – Post-graduate student at the Department of Russian Philology, Ivanovo State University, Ivanovo, Russia, eakopytova@yandex.ru

УДК 821.161.1.09
ББК 83.3(2=411.2)

Д.А. Молчанова

Российский государственный гуманитарный университет

«КАВКАЗСКИЙ» ХРОНОТОП В РУССКОЙ ЛИТЕРАТУРЕ

Аннотация. В русской литературе имеет место «кавказский» мегатекст, в основе которого лежат протосюжет путешествия в загробный мир и мифологема мирового древа, сообщающая «кавказским» текстам «вертикальную» архитектонику. Кавказ, будучи включенным в совокупность пространственно-временных условий бытия героя, определяет его «судьбу», т. е. задает ограничения на то, что может или не может случиться с героем в художественном мире. Вместе с тем мир, организованный фигурой Кавказа, некоторым образом воздействует на героя. Кавказу, таким образом, соответствует определенная архитектоника эстетического объекта, т. е. «упорядоченное формой соотношение основных жизненных (для героя) ценностей» (Н.Д. Тамарченко).

Ключевые слова: кавказский текст, кавказский мегатекст, хронотоп, мировое древо.

D.A. Molchanova

Russian State University for the Humanities

THE “CAUCASIAN” CHRONOTOPE IN RUSSIAN LITERATURE

Annotation. There is the «Caucasian» megatext in russian literature. This megatext is based on the proto-plot of a journey to «the other world» and the mythologeme of the world tree, which gives the «caucasian» texts «vertical» architectonics. The Caucasus, being included in the entire set of the spatio-temporal conditions of the hero's existence, determines his «fate», that is, sets limits on what may or may not happen to the hero in the literary world. At the same time, this world, organized by the figure of the Caucasus, affects the hero in a certain way. Thus, a certain architectonics of an aesthetic object corresponds to the Caucasus, that is, «the ratio of the basic vital (for the hero) values is determined by the form» (N.D. Tamarchenko).

Keywords: caucasian text, caucasian megatext, chronotope, world tree.

В поле зрения исследователей достаточно регулярно попадают «надтекстовые» образования, сложившиеся вокруг локуса, наделенного особой культурной значимостью. В литературоведческой практике их чаще всего называют сверхтекстами, а также топосными или локальными текстами. Вместе с тем в пространстве литературы можно обнаружить такие политекстуальные единства, в рамках которых эстетически завершенные тексты, разнородные в жанровом и прочем отношении, восходят к архетипически единому источнику – комплексу мотивов или мифологеме. Природу таких комплексов можно охарактеризовать как палимпсестную, имея в виду научную традицию, сложившуюся в трудах Ю.В. Шатина и В.И. Тюпы. Применительно к данным политекстуальным образованиям мы, вслед за В.И. Тюпой, считаем более уместным использовать термин «мегате́кст». В качестве палимпсестных мегатекстов могут быть рассмотрены и те политекстуальные комплексы, которые возникают на базе локуса особой культурной значимости, если в основе соответствующего корпуса текстов обнаруживаются системообразующие признаки мифологемы, на базе которой осмысливается выбранный локус. Так, В.И. Тюпой были эксплицированы мифопоэтические модели, на основе которых в русской литературе и культуре осмыслены Санкт-Петербург и Сибирь, что дает основания говорить о существовании «петербургского» и «сибирского» мегатекстов.

Такой подход к категории локальных текстов позволяет рассматривать их как собственно литературоведческие феномены. Мысль о том, что художественно освоенный локус может выступать в тексте как хронотопический образ пространства, мы обнаруживаем еще в научном наследии Топорова, который в рамках исследования романа Ф.М. Достоевского «Преступление и наказание» указывал на сюжетную роль Петербурга и его влияние на героя [5]. Говоря о хронотопичности художественно осмысленного локуса, мы далее будем иметь в виду способность образа пространства организовывать собой совокупность пространственно-временных условий бытия героя, в которых осуществляется судьба этого героя (в виде сюжета).

Немалый интерес в свете проблематики локальных текстов представляет «кавказский текст» русской литературы,

поскольку он вступает во взаимосвязь с двумя упомянутыми выше мегатекстами – «петербургским» и «сибирским». С одной стороны, Кавказ в художественной практике регулярно противопоставляется Петербургу как воплощению Города, цивилизации, культуры. С другой стороны, художественный образ Кавказа обнаруживает признаки загробного мира, а значит, «конкурирует» с Сибирью как символическим «миром мертвых».

По мере исследования «кавказского» мегатекста нами было установлено, что Кавказ в русском культурно-мифологическом пространстве концептуализировался как «иной» мир, противостоящий «своему» миру, подобно тому, как мифическая страна мертвых – миру живых. Вместе с тем интегрирующим фактором для «кавказского» мегатекста выступил универсальный знаковый комплекс мирового древа, что сообщает «кавказским» текстам вертикальную ценностную архитектонику [3]. Сложившийся на базе реально-исторического Кавказа «кавказский» хронотоп несет на себе черты потустороннего мира, но его «промежуточный» характер не совпадает с «лиминальным» характером «сибирского» хронотопа и служит иным целям. Попробуем же эксплицировать существенные признаки «кавказского» хронотопа в ходе анализа нескольких «кавказских» текстов – поэмы «Мцыри» (1839) М.Ю. Лермонтова, повестей «Аммалат-Бек» (1831) А.А. Бестужева-Марлинского и «Казачи» (1863) Л.Н. Толстого.

Как известно, Мцыри сбегает из монастыря накануне пострига, и в соответствии с протосюжетной схемой инициации он должен был бы пройти испытания, а по возвращении быть удостоенным нового статуса, однако путешествие в горы приводит героя вновь в монастырь, после чего следует смерть. Такой порядок событий заставляет нас увидеть в смерти мальчика финальную стадию протосюжетной схемы инициации, а точнее подразумеваемого под ней обряда перехода. При этом мир его устремлений соотносится с верхом (горные вершины) и «зарифмован» с мифопоэтическим синонимом рая – садом. В таком случае путешествие Мцыри в целом может быть рассмотрено в вертикальной проекции.

О своем возвращении в монастырь Мцыри говорит: «Так найден я и *поднят* был» [2, с. 443], хотя из первых эпизодов

поэмы мы знаем, что нашли его не на дне глубокой речки (вертикаль), как ему казалось, а в степи (горизонталь). Сам того не ведая, руководимый судьбой, он совершил катабасис (нисхождение в загробный мир) – спустился к ручью, затем углубился в лес и, потеряв из виду горы, оказался в нижнем мире, где вступил в схватку с чудовищем, победил его и, наконец, впал в забытьё на дне прохладного ущелья (иначе говоря, умер: «Божий свет / в глазах угас» [2, с. 443]).

Побег Мцыри, увиденный как движение по горизонтали (из монастыря в горный аул), представляется неудачным, но вертикальная архитектура поэмы, сообщаемая ей мифологемой мирового древа, позволяет увидеть в этом побеге ритуальное нисхождение в преисподнюю. Победа над барсом видится схваткой с хтоническим чудовищем – субъективным подвигом, который переводит Мцыри в разряд героев и наделяет его жизнь (пусть и длиной в три дня) смыслом: Мцыри доказал, что «быть бы мог в краю отцов / Не из последних удалцов» [2, с. 437], а значит, стал достоин того *чуждого мира* «тревог и битв, / Где в тучах прячутся скалы, / Где люди вольны, как орлы» [2, с. 426].

В повести «Аммалат-бек» можно выделить два хронотопа – авантурный и «кавказский», – определяющих, в свою очередь, две сюжетные линии. Происходящие с Аммалатом события (побег, ложное партнерство, символическая смерть) случаются *вдруг* и не по его инициативе. Он сам охотно отказывается от личной активности и при любом удобном случае отдает себя в руки судьбы. И хотя события разыгрываются во вполне «конкретных» локациях (Буйнаки, Чечня, Дарьяльское ущелье и др.), пространство под влиянием авантурного времени теряет свой специфический («кавказский») характер и связывается со временем лишь технически, не оказывая на сами события существенного воздействия.

Однако в Дербенте в судьбу Аммалата вмешиваются иные силы в лице полковника Верховского, который начинает *перевоспитывать душу* горца. С помощью полковника Аммалат попадает в совершенно особый – собственно «кавказский» хронотоп, который выделяется на фоне других локусов отчетливой «потусторонней» семантикой: жизнь на Кавказе (в Дербенте)

ощущается полковником как нахождение в могиле (Верховский – о себе и невесте: «... всё кажется, будто пески Ливии, будто ледяное море, будто целая *вечность могилы* разлучают нас!..» [1, с. 83]), Аммалатом – как пребывание в гробу («Чем лучше гроба для меня этот Дербент?» [1, с. 52]). Упоминание могилы и гроба сигнализирует о пограничном состоянии героев и актуализирует сюжетную схему инициации, однако в повести, как и в рассмотренной выше поэме, не происходит традиционной для данного обряда смены статуса. Более того, матримониальные «намерения» героев нарочито рушатся: Верховский никак не может встретиться со своей невестой, Аммалату отказывают родители Селтанет, несмотря на то что он совершил требуемый от него отцом невесты подвиг – принес голову Верховского. Поступки Аммалата, имевшие смысл в связи с классической схемой инициации, оказываются непродуктивными в «кавказском» хронотопе.

Наоборот, продуктивный путь демонстрируется на примере жизни полковника. Поскольку герои проживают трансформирующий опыт в условиях «кавказского» хронотопа, от них требуется претерпеть духовные испытания. Верховский совершает на Кавказе сознательный подвиг самоотречения: «... Отказался я, *добровольный изгнанник*, ото всех удобств жизни, ото всех радостей общества, осудил свой ум на неподвижность, без книг; *похоронил сердце* в одиночестве, без милой...» [1, с. 83]. Завершиться же это испытание должно не просто встречей с возлюбленной, но блаженством в раю: счастье полковника локализовано даже не в плане будущего, а в другом, идиллическом хронотопе – «на злачном берегу Днепра» [там же] (в этом образе нам видится символический синоним рая).

Жизненный путь Верховского, тщетно прокладываемый им по горизонтали – из Дербента через минеральные воды обратно в Россию, будучи рассмотренным в горизонтальной проекции, представляется неудачным. Однако этот же путь обретает смысл, будучи воспринятым относительно вертикальной оси «кавказского» хронотопа. Смена полковником точки зрения (с горизонтальной, человеческой на вертикальную, потустороннюю) говорит об успешном завершении вертикального пути

Верховского (а именно – анабасиса, восхождения в «верхний» загробный мир), и тогда в финале разыгрывается не просто смерть героя, а его перемещение из земного, дольного мира – в горный (полковника хоронят на *верхнем* русском кладбище).

В повести Толстого «Казачьи» Дмитрий Оленин отправляется из Москвы на Кавказ юнкером, чтобы начать там *новую жизнь*. Москва и Кавказ образуют в сознании героя оппозицию, контекстуально изоморфную противопоставлениям «прошлое – будущее», «старое – новое», «воспоминания – мечты». Эти оппозиции актуальны до тех пор, пока Оленин сохраняет «московское» мировоззрение. Даже в отсутствие явных признаков вертикали в плане пространственной организации, в «кавказских» текстах по принципу палимпсеста сохраняются черты «вертикального» времени, «враждебного» прошлому и будущему.

В горах Оленин получает трансформирующий опыт, который заключается в переходе от линейного восприятия человеческой жизни к «вертикальному», с точки зрения которого индивидуальное существование человека есть мгновение в вечности. Перелом в мироощущении наступает в тот момент, когда взгляду Оленина впервые открывается истинный – вертикальный – облик Кавказа («когда он понял всю даль между им и горами и небом» [4, с. 162]). Увиденный в вертикальной проекции Кавказ вытесняет из кругозора Оленина «все московские *воспоминания*, все пошлые *мечты* о Кавказе» [там же].

На Кавказе, таким образом, царит вертикальное время, т. е. события, отнесенные к разным временным планам, мыслятся как вневременные и подвергаются символическому осмыслению, оценке. Кавказ позволяет герою занять такую точку зрения относительно собственного существования, с которой жизнь видится во всей ее полноте и наделяется ценностным смыслом (или же вскрывается ее бессмысленность). Вертикали подчинена и пространственная организация в «кавказских» текстах. На Кавказе наблюдается трехчастное членение пространства: ущелья внизу, предгорья и горные аулы посередине и гребни гор вверху, – однако миры вверху и внизу не предназначены для жизни людей (в ущельях обитают злые духи, вершины – мир небожителей и т. п.) и являются, скорее, ценностными

ориентирами. Сам Кавказ включается в оппозицию с Россией (Москвой, Петербургом), и эта антитеза не только пространственная, но и временная и ценностная. Россия (а также ее символические и метонимические заменители Запад, Север) соотносится с планом прошлого; однако Кавказ, вопреки ожиданиям, не становится локусом-воплощением будущего или новой жизни. Он берет на себя функцию фронта, границы, промежуточного мира, в условиях которого осуществляется переоценка героем собственного существования.

Библиографический список

1. Бестужев-Марлинский А.А. Аммалат-Бек // Кавказские повести. М.: Наука, 1995. С. 5–93.
2. Лермонтов М.Ю. Мцыри // Лермонтов М.Ю. Собрание сочинений: в 4 т. Т. 2: Поэмы. СПб.: Изд-во Пушкинского Дома, 2014. С. 424–445.
3. Молчанова Д.А. К вопросу о соотношении Кавказского и Сибирского «текстов» русской литературы // Новый филологический вестник. 2022. № 1 (60). С. 68–76.
4. Толстой Л.Н. Казаки // Толстой Л.Н. Собр. соч.: в 22 т. Т. 3: Произведения 1857–1863 гг. М.: Худож. лит., 1979. С. 151–301.
5. Топоров В.Н. О структуре романа Достоевского в связи с архаичными схемами мифологического мышления // Топоров В.Н. Миф. Ритуал. Символ. Образ. Исследования в области мифопоэтического: Избранное. М.: Издательская группа «Прогресс» – «Культура», 1995. С. 193–258.

Информация об авторе / Information about the author

Молчанова Диана Анатольевна – аспирант кафедры теоретической и исторической поэтики, Российский государственный гуманитарный университет, Москва, Россия, anafielas@yandex.ru

Molchanova Diana Anatol'evna – PhD student, Department of Theoretical and Historical Poetics, Russian State University for the Humanities, Moscow, Russia, anafielas@yandex.ru

УДК 821.161.1 "18/19"-14
ББК 83.3.(2=411.2)53-45

О.А. Павловская

Ивановский государственный университет

ЕВАНГЕЛЬСКИЙ СЮЖЕТ «МОЛЕНИЕ О ЧАШЕ» В ТВОРЧЕСКОЙ ИНТЕРПРЕТАЦИИ А.Н. АПУХТИНА

Аннотация. В статье рассматриваются приемы поэтической интерпретации А.Н. Апухтиным известного евангельского сюжета. Поэт сосредотачивает внимание на фигуре Христа и его молитвенном обращении к Богу-Отцу, что позволяет актуализировать в поэтической обработке евангельского текста парафрастическую традицию. Автор словно растворяет евангельский сюжет в лирическом пространстве, подчеркивая драматическое созвучие психологических переживаний Христа и лирического героя.

Ключевые слова: евангельский сюжет, лирика, драматизация, лирический герой.

O.A. Pavlovskaya

Ivanovo State University

THE GOSPEL STORY "PRAYING FOR THE BOWL" IN THE CREATIVE INTERPRETATION OF A.N. APUKHTIN

Annotation. The article deals with the methods of poetic interpretation by A.N. Apukhtin of the famous gospel story. The poet focuses on the figure of Christ and his prayerful appeal to God the Father, which makes it possible to update the paraphrastic tradition in the poetic processing of the Gospel text. The author seems to dissolve the gospel plot in the lyrical space, emphasizing the dramatic consonance of the psychological experiences of Christ and the lyrical hero.

Keywords: gospel plot, lyrics, dramatization, lyrical hero.

Евангельский сюжет моления Христа о чаше в Гефсиманском саду стал предметом творческой рефлексии и обработки

Апухтиным в конце 1860-х годов, в результате и появилось стихотворение «Моление о чаше» (1868, Петергоф). Однако перепубликация произведения оказалась отодвинутой почти на полтора десятилетия: после успеха поэмы «Год в монастыре» редакция журнала «Русская мысль» обратилась к поэту с просьбой дать стихи для журнала. И уже в мартовском номере за 1885 год рубрика «Песни былых годов» открывалась этим стихотворением, (в составе рубрики было еще 5 текстов, и по замыслу автора цикл мог бы продолжиться за счет дальнейшего включения еще 5 стихотворений). Подобный факт творческой истории текста заставляет задуматься о его историко-культурном контексте. Десятилетием ранее произведения Апухтина появилось стихотворение И.С. Никитин «Молитва в саду Гефсиманском» (1854). Примечательно, что именно в период 1880-х годов русские художники, в том числе поэты, берутся за переложение этого евангельского сюжета: Н.М. Минский «Гефсиманская ночь» (1884), Н. Ге «Выход Христа с учениками с Тайной вечери в Гефсиманский сад», «В Гефсиманском саду», А.А. Иванов «Выход после Тайной вечери» (1859) В. Перов «Христос в Гефсиманском саду» (1878) и др. Думается, нацеленность целой волны русских художников и литераторов (писателей и издателей) на освоение евангельских сюжетов и образов была вызвана осознанием кризисности эпохи, трагичности мироощущения 80-х годов 19 века. Онтологические вызовы времени сопровождались поисками духовных аналогий, в том числе в Библейской истории. Именно Евангельские мотивы, сюжеты, образы определяли трагическую тональность эпохи и при этом заметно укрупняли, драматизировали духовные противоречия времени.

В литературном контексте 1880-х годов поэтический голос Апухтина зазвучал своевременно и выразительно, при этом своеобразии творческой интерпретации Евангельского текста было во многом подготовлено предшествующей литературной эпохой.

В святоотеческой литературе раскрываются такие особенности данного евангельского сюжета, как проявление двуединой природы Христа: с одной стороны, Христос является Сыном Божьим, с другой стороны, моление о чаше обусловлено и

человеческой природой Христа, в частности, страхом. Это обстоятельство, на наш взгляд, во многом объясняет интерес Апухтина к данному материалу. Творческие искания Апухтина разворачивались в области психологизации лирического героя или субъекта лирики, а также драматизации переживания. Избранный евангельский сюжет открывал для поэта новые творческие возможности, духовная коллизия Христа становится приближенной к человеческому переживанию, к опыту земного человека. В интерпретации духовной драмы Христа Апухтин опирается на коммуникативный потенциал евангельского текста, сосредоточенный в молитвенном слове Сына Божьего. И хотя поэт сохраняет речевые высказывания Христа, обращенные к ученикам, они все-таки факультативны. Неслучайно, что обозначенные коммуникативные ситуации намеренно односубъектные: Христос не получает ответа или ответных действий.

Художественные решения Апухтина на фоне творческих опытов своих предшественников и современников отличались заметным редуцированием избранного сюжета. И в этом, на наш взгляд, проявляются импульсы эпохи «послеэпосной». Такие ее показатели, как утрата целостности мироощущения, разрушение всеобщих связей, нарастающая дисгармоничность мировосприятия, проявлялись в дробности художественных форм. В произведении Апухтина Христос не просто одинок, между его молитвенным действием и безучастием апостолов огромная дистанция. Однако поле эмоционального напряжения, создаваемое образом Христа, поддерживается и распространяется другим героем – коренным субъектом лирики, и в этом обнаруживается не просто параллельность переживаний, но их продолжение и даже взаимодополнение. Так, к примеру, евангельский символ страданий Христа («И пот его падал на землю как кровь») отзывается эмоционально-трагическим порывом героя Апухтина:

О, если б я мог
 Упасть на холодный песок
 И землю лобзать ту святую,
 Где так одиноко страдала любовь,
 Где пот от лица его падал как кровь,
 Где чашу он ждал роковую! [1, с. 146]

Вполне очевидно, что дополнительными механизмами минимизации формы выступали родовые черты лирического творчества, в частности, нарастание лирического переживания. Более того, можно говорить и о драматизации поэтического чувства, обращенного к глубинным пластам жизни человека, его смысловым доминантам.

Редуцирование евангельского сюжета в стихотворении Апухтина «Моление о чаше» регламентируется также жанровой установкой, что фиксируется в названии. Заметим, что редуцированность затрагивает прежде всего антураж евангельского сюжета. В произведениях Никитина и Минского природа выступает фоном и соучастником истории. Никитин сохраняет канонический подход в создании пейзажа: природа гармонична, освящена присутствием Творца, целительна для уставших апостолов:

Темнеет: всюду тишина...
Вот ночи вспыхнули светила –
И ярко полная луна
Сад Гефсиманский озарила [2, с. 118].

В произведении Н. Минского природа двулика: она хранит тайну Божественного света и присутствия, и одновременно порождает Искусителя, то есть обрекает Спасителя на духовные муки [3]. Отказ Апухтина от изобразительных элементов художественного текста переносит акцент на событийную линию – моление Христа, что и становится ядром произведения.

Намерением автора сохранить молитвенное содержание фрагмента и передать ауру молитвенного состояния можно объяснить насыщенность поэтического текста Апухтина евангельскими цитатами. Из евангельского текста от Матфея Апухтин извлекает те словесные обороты, которые в поэтическом парафразе становятся антиномиями и, следовательно, открывают духовные коллизии образа Христа:

«Когда то возможно,
Пусть, Отче, минует мя чаша сия,
Однако да сбудется воля Твоя...» [1, с. 146]

«Но если не может меня миновать –
Не пить чтоб ее – эта чаша,
Пусть будет, как хочешь ты, Отче!» [1, с. 146]

Использование евангельских цитат духовно маркирует образ, сохраняет его евангельский смысл в поэтическом тексте. В произведении Никитина парафраз включает лишь напутственное обращение Искупителя к ученикам. Таким образом, можно предположить, что Апухтин в большей мере, чем другие авторы, ориентирован на парафрастическую традицию.

Сосредоточенность автора на молитве Христа становится способом поэтической централизации героя и одновременно позволяет выразить бытийные противоречия: одиночество Христа, его разобщенность с учениками, трагическое несоответствие слова и дела. Именно моление Христа о чаше оказывается той художественной призмой, сквозь которую проблемы эпохи сублимируются, обретают статус онтологических.

При этом свойственная Апухтину драматизированность поэтического выражения в интерпретации евангельского сюжета принимает латентное проявление. Драматичность состояния и судьбы Христа выражена в его молитвенном слове. Поэт же, пытаясь выдержать эту энергетику пульсирующего первоисточника, ограничивает свое проявление повествовательным элементом, стилизованным под Евангельское изложение:

И снова к апостолам он подходил,
Но спали апостолы сном непробудным,
И те же слова он Отцу говорил,
И пал на лицо, и скорбел, и тужил,
Смущаясь в борении трудном!.. (с. 146)

Однако желаемую полноту и накал лирического переживания Апухтин достигает и иным способом. Во второй–наиболее драматизированной-части стихотворения повествовательное начало уступает место лирическому порыву. Герой Апухтина не только эмоционально переживает ситуацию Христа. Драматичность евангельского сюжета порождает психологическую драму лирического героя. В таком событийном соотношении духовного и личного, онтологического и психологического, безусловно, намечается замысел поэмой

структуры Апухтина 1870-х годов «Год в монастыре». Именно в этом произведении, представляющем собой опыт лирико-драматической поэмы, поэт открывает подлинную драму человека 70-х годов, его переживания, вызванные вероотступничеством, предательством, разочарованиями и неспособностью обрести былые идеалы.

В стихотворении «Моление о чаше» в качестве скреп сюжетно-повествовательной и лирико-драматической частей Апухтин использует лексические повторы, синтаксический параллелизм, приемы, характерные для песенно-романсовой традиции. Что и позволило включить это стихотворение в рубрику «Песни былых времен». Евангельский сюжет, растворяясь в лирическом пространстве героя, получает психологическую трактовку, созвучную авторскому мироощущению:

О, если б в ту ночь кто-нибудь
В ту страшную ночь искупленья,
Страдальцу в изнывшую грудь
Влил слово одно утешенья. (с. 146)

Потребность в соучастии, в утешительном слове помогает лирическому герою Апухтина воспринять душевные терзания Христа как свои собственные. Именно этот психологический опыт включает переживания героя в событийную канву произведения. Страдающий герой Апухтина становится потенциальным соучастником драматической сцены: его душевный порыв и мог бы облегчить участь Христа:

О, если бы я мог
В саду Гефсиманском явиться с мольбами,
И видеть следы от божественных ног,
И жгучими плакать слезами! (с. 146)

Более того, герой Апухтина особенно чуток и внимателен к молитвенному слову Христа, воспринимает именно его жертвенную направленность, лексические повторы из евангельского текста во второй части стихотворения («Где пот от лица его падал как кровь») свидетельствуют о готовности лирического героя последовать за Христом, о его готовности к самопожертвованию. Именно лирический герой, в отличие от учеников Христа, оказывается под воздействием его молитвенного слова,

и в этом тоже проявляется парафрастическая традиция Апухтина в интерпретации евангельского текста.

Лирическое переживание снимает историко-культурную дистанцированность героев, делает их соучастниками духовной мистерии. При этом, если евангельский сюжет определяет каноническую выдержанность мистериального действия, то лирический герой Апухтина его драматизирует, насыщает психологическими переживаниями и приближает к читателю.

Итак, творческие открытия Апухтина в переложении евангельского сюжета «моления о чаше» оказываются уникальным опытом постижения духовных противоречий разных эпох, ответом на вызовы послеэпосной ситуации и предвидением тех драматических коллизий, которые развернутся в 80-е годы 19 века. Сосредоточив в своем парафразе внимание на страданиях Христа, психологических коллизиях ситуации, поэт со свойственной ему энергией убеждает, что молитвенное слово Христа способно изменить человека, в частности, вывести его из состояния спячки и направить в деятельную сферу любви, самопожертвования.

Библиографический список

1. Апухтин А.Н. Моление о чаше // Апухтин А.Н. Полн. собр. соч. / вступ. ст., М.В. Отрадина; сост., подгот. текста и примеч. Р.А. Шацевой. Л., 1991.
2. Никитин И.С. Полное собрание стихотворений / вступ. ст. и примеч. Л.А. Плоткина. М.; Л.: Сов. писатель, 1965.
3. Павловская О.А. Драматические приемы в поэме Н.М. Минского «Гефсиманская ночь» (1884) // Вестник Костромского государственного университета им. Н.А. Некрасова. 2015. № 21.

Информация об авторе / Information about the author

Павловская Ольга Алексеевна – кандидат филологических наук, доцент кафедры отечественной филологии, Ивановский государственный университет, г. Иваново, Россия, pavlovskaya32@yandex.ru

Pavlovskaya Olga Alekseevna – Cand. Philology, Associate Professor of the Department of National Philology, Ivanovo State University, Ivanovo, Russia, pavlovskaya32@yandex.ru

УДК 83.3(2=411.2)6-8,4
ББК 821.161.1.09"19/20"

С.А. Слепнев

Ивановский государственный университет

ПЕТЕРБУРГСКИЙ / ЛЕНИНГРАДСКИЙ ТЕКСТ В РОМАНЕ Б. ДЫШЛЕНКО «СОЗВЕЗДИЕ БЛИЗНЕЦОВ»

Аннотация. В статье рассматривается роман Бориса Дышленко «Созвездие близнецов» (1974) с точки зрения присутствия в нем компонентов петербургского и/или ленинградского текста. Предполагается, что маркеры, по которым можно определить петербургский и ленинградский текст в этом романе, – это производные от трех основных свойств петербургского текста: стихийность, двойственность и генеративность. Все три обозначенные свойства и их проявления находятся в переплетении, равно как смешиваются петербургский и ленинградский коды. Делается вывод, что в раннем романе Б. Дышленко обнаруживается особое соотношение петербургского и ленинградского текста: противопоставление Петербург – Ленинград снимается или нейтрализуется, оно замещается работой кода (петербургского/ленинградского), который прошивает текст на разных уровнях.

Ключевые слова: Б. Дышленко, петербургский текст, ленинградский текст, стихийность, двойственность, генеративность.

S.A. Slepnev

Ivanovo State University

PETERSBURG / LENINGRAD TEXT IN THE NOVEL “CONSTELLATION OF THE TWINS” BY B. DYSHLENKO

Annotation. The article is devoted to the analysis of presence of aspects of the Peterburg and / or Leningrad texts in the novel “Constellation of the Twins. A Christmas Novel” (1974) by Boris Dyshlenko. The markers that will help to determine the Peterburg and Leningrad texts in the novel are supposed to have the derivatives of three principal characteristics of the Peterburg text: haphazard nature, dichotomy and generativity. All these

three characteristics and their impact are intertwined as well as unique cultural values of Peterburg and Leningrad texts are. It is concluded that in the early novel of B. Dyshlenko a special correlation between the Petersburg and Leningrad texts is revealed: the Petersburg – Leningrad contraposition is removed or neutralized and replaced by the work of the unique cultural values of Peterburg and Leningrad texts, that connects the text at different levels.

Keywords: B. Dyshlenko, Petersburg text, Leningrad text, haphazard nature, dichotomy and generativity.

Вопрос о границах петербургского текста русской литературы до сих пор остается дискуссионным. С точки зрения В.Н. Топорова, он завершается произведениями К. Вагинова [3, с. 25]. Наиболее распространен сегодня подход к этому явлению как к открытой системе: М. Уваров, например, высказывает мнение о непрекращающемся Серебряном веке русской поэзии, горизонты которого распространяются вплоть до конца XX века и обозначают особую, ещё не прочитанную до конца метафизику судьбы Петербурга [5]. Нам кажется эта позиция весьма логичной в современных литературоведческих реалиях. Предполагаем, что нельзя рассматривать ленинградский текст как отдельное понятие, поскольку главной чертой ленинградского текста является его вторичность по отношению к петербургскому: типологические черты, выявленные В.Н. Топоровым, в нем трансформируются, но не исчезают. Можно даже говорить о своеобразной рефлексивности ленинградского текста по поводу петербургского.

В данном контексте проблему рассматривала И. Вейсман. Теоретическое осмысление термин «ленинградский текст русской литературы» получил в ее диссертации «Ленинградский текст Сергея Довлатова» [1]. Она опирается на методологию, которую предложил В.Н. Топоров, и совершает попытку выделить основные черты ленинградского текста через сохранившиеся аспекты петербургского: природный, культурный и духовный субстраты.

Вместе с тем нам представляется важным вопрос о маркерах ленинградского текста как компонента петербургского. В данном контексте интересна проза ленинградского андеграунда

1970-х гг., и в частности тексты Бориса Дышленко – постоянно автора журнала «Часы», одного из первых лауреатов премии Андрея Белого. Е.М. Тюленева, рассматривая систему кодировки в романе Дышленко «Созвездие близнецов», в том числе говорит о присущем роману петербургском коде, отмечая при этом его характерную особенность: «для Дышленко в Ленинграде 1970-х петербургский код становится спасительным, питательным, ресурсным. Он не только хранилище контекстов, но их свидетельство, “охранная грамота”» [4, с. 76]. Нам представляется, что роман «Созвездие близнецов» можно рассмотреть с позиций присутствия в нем петербургского текста с элементами ленинградского.

На наш взгляд, учитывая типологию В.Н. Топорова и исследовательский контекст, который задаёт Е.М. Тюленева, можно рассмотреть роман «Созвездие близнецов» по следующим позициям, маркирующим петербургский/ленинградский текст: а) стихийность, б) двойственность, в) генеративность. У Дышленко эти три позиции особенно репрезентативны, они находятся в переплетении, в синтезированном виде.

Типичным для петербургского текста является конфликт природы (стихии) и культуры – как, например, в «Медном всаднике» А.С. Пушкина. В романе «Созвездие близнецов» культура не противостоит природе, они вообще не образуют оппозиционную связку. Это противостояние нейтрализуется, потому что культура/искусство обладает теми чертами стихийности, лиминальности, подвижности, что в целом свойственны природе. Не забудем, что В.Н. Топоров говорит специфической мистериальности Петербурга, генетически связанной со стихией и стихийностью. Так, в романе Дышленко в кульминационный момент начинается метель, и герой начинает искаженно воспринимать реальность. Метель позволяет персонажам проникнуть в свою стихию, где все страшно и заведомо странно: «Странные вещи происходили в Ленинграде в ночь с двадцать четвертого на двадцать пятое декабря, в ночь перед Рождеством» [2]. В эту же метель в конце романа главному герою Коле являются призраки, ему даже кажется, что его убивают. Метель порождает своеобразный inferнальный фон, который создаётся неразличением

города и природы (стихии). Слившиеся в общем водовороте город и стихия образуют некий генеративный хаос, в котором проявляются маркеры-знаки культуры: персонажи, которые не названы, но узнаются по метонимическим описаниям (Пушкин, Федотов, Филонов и Чайковский).

Закономерно, нейтрализация оппозиции «культура – природа» достигается переносом противопоставлений внутрь самих полюсов: мы имеем противоречия внутри культуры и внутри природы.

Так, поскольку большинство героев романа так или иначе связаны с культурой – сам Коля, Минкин, Александр Антонович, Боган и др., возникает нетривиальный для 1970-х вопрос – что такое интеллигенция и человек культуры? Недостаточно иметь какие-то внешние параметры, которыми в большинстве случаев измеряют культурность персонажи романа, нужна, вероятно, какая-то особая оптика, которую и предлагает Дышленко. Соответственно, Коля попадая в салон Зинаиды Нарзан в качестве гения, воспринимает все как странное и чужое. Мир искусства совсем другой, ориентированный на культуру как процесс, а не сумму показателей. В его картине мира нестандартное естественно, и в этом он адекватен Петербургу в гораздо большей степени, чем Минкин и его «ученики», выискивающие знаки нестандартного как уникального.

Сходная ситуация внутри полюса природы, символические образы которой демонстрируют противоположные линии восприятия и оценки. К примеру, многих героев можно маркировать через их отношение к зиме/снегу, которые в этом смысле являются символами стихийности и мистериальности. Сравним: Ляля: «Ведь первый снег! Зима!»; «Коля и Ляля ушли в перспективу, оставляя следы на снегу»; «Да, снег, – сказал Боган, – я знаю. Ну что ж, зима так зима. Меня это не касается»; «Ну что ж, – Минкин встряхнул волосами, – примем это к сведению. В конце концов, этого и следовало ожидать»; Гудзеватый «посмотрел на белую Неву, на исторические и культурные памятники, покрытые снегом, и сказал: Люблю русскую зиму!»; «Бибиков вышел на Большой проспект. Поглядел по сторонам: хорошо. Снег расчищен и не мешает передвижению. По газонам ровные сугробы. Порядок».

Показателен в этом смысле конец романа, где Коля оправдан благодаря вмешательству высших/природных/культурных сил. Нейтрализуя оппозиции, Дышленко формирует пороговое, лиминальное состояние, в котором только и может человек творить.

Отметим, что Ленинград и Петербург в романе также не находятся в оппозиции. Во-первых, в случае главного героя нейтрализация достигается абсолютным приятием им своего города. Хотя внешне советский Ленинград как будто оппозиционен по отношению к Коле, которому грозит высылка за тунеядство, но как самое страшное несчастье воспринимает он возможное расставание со своим любимым городом: «увезут отсюда, с Васильевского острова и вообще из Ленинграда, куда-то на Север, во тьму и безмолвие, в вечные холода. Разлучат его с городом, с картинами и с Лялей» [2]. Для него – человека, растворенного в культуре, оказывается неважным имя города. Он даже в отличие от Александра Антоновича не называет его Петербургом, как не стремится в иллюзорный Петербург, который тщательно воспроизводит в своей жизни его друг, изысканный высокопарным языком и живущий среди вещей Петербурга 19 века. Коля ощущает себя естественно растворенным в Ленинграде-Петербурге. Для Коли Петербург – это и есть овеществление петербургского текста: культурная база, которая его питает. Его Петербург – естественный, без академичности и пафоса, тогда как для Александра Антоновича – это музей, к которому невозможно прикоснуться.

Во-вторых, противостояние снова переносится во внутреннюю противоречивость полюсов оппозиции: внутрь Ленинграда и внутрь Петербурга. Ленинградское пространство расщепляется на мнимо элитарную культуру и стихийных маргиналов, подобных Коле. Богема воспринимает себя преемницей творцов, работавших в Петербурге, но по своим поступкам, реакциям гораздо больше похожа на героев Зоценко с мешанским отношением к культуре. Самый яркий пример этого сосед Коли – Гудзеватый – персонаж, носящий костюм цвета маренго, рассуждающий о цивилизационном смысле культуры и рассказывающий анекдоты Хармса о Пушкине.

Двойственная природа Петербурга и Ленинграда проявляются у Дышленко в своеобразной близнечности, метафорически организующей текст. Исходно концепция во многом автобиографическая – писатель был очень близок с братом (художником Юрием Дышленко), и главные творческие идеи разрабатывались ими сообща. В этом смысле «Созвездие близнецов» – не столько зодиакальное созвездие, сколько созвездие родственных душ (творчески, идейно, духовно близких). Дышленко важно показать близнечный круг культуры. И близнецы очень хорошо вписываются в его «стихийный» компонент культуры – это определенная нейтрализация исходного антагонизма братьев или двойников (Каин и Авель), это различие в тождестве. Поэтому у Дышленко Петербург и Ленинград – также близнецы, они отражаются друг в друге. Между ними есть различия, ракурсы, разнообразные переходы и пороги, но это также движение различий внутри тождества. Для Дышленко важно само место, пропитанное культурой, со своим генетическим и архетипическим потенциалом, место, где происходят мистические события. Он интуитивно чувствует Петербург, его культурную наполненность и прописывает это в тексте романа через стихийность (отсюда и святочность, и мистериальность) и близнечность (снятие разного рода оппозиций).

Кроме того, рассматривая генеративность, вспомним, что В.Н. Топоров говорит о Петербурге как о городе с бесконечной небесной линией, которая ограничивается рамкой домов. Это природа в окультуренном смысле. Небо все время попадает в рамку города. Это взаимоотношение оформляется у Дышленко, например, в рамку жанра – святочного романа, который позволяет ввести чудесность, сдвиги, неожиданный/невозможный финал.

Таким образом, у Бориса Дышленко в романе «Созвездие Близнецов» особым образом решается вопрос о соотношении петербургского и ленинградского текста. Оппозиция Ленинград – Петербург снимается или нейтрализуется. Она замещается работой кода (петербургского/ленинградского), который прошивает текст. Но, заметим, речь идет о раннем тексте автора, в других произведениях этот сюжет еще предстоит рассмотреть.

Библиографический список

1. Вейсман И.З. Ленинградский текст Сергея Довлатова: дис. ... канд. филол. наук. Саратов, 2005. 212 с.
2. Дышленко Б. Созвездие Блинецов. Святочный роман // Звезда. 2009. № 5–6. URL: <https://coollib.net/b/443090-boris-ivanovich-dyishlenko-sozvezdie-bliznetsov/read> (дата обращения: 22.05.2022).
3. Топоров В.Н. Петербургский текст русской литературы: Избранные труды. Санкт-Петербург: «Искусство – СПб». 2003. 616 с.
4. Тюленева Е.М. Пушкинский код в романе Бориса Дышленко «Созвездие Блинецов» // Вестник Ивановского государственного университета. Серия: Гуманитарные науки. 2021. № 4. С. 69–78.
5. Уваров М. «Реквием» А.А. Ахматовой в пространстве и времени Петербурга // Богословие. Философия. Словесность. СПб., 2000. URL: <http://anthropology.ru/ru/texts/uvarov/requiem.html> (дата обращения: 22.05.2023).

Информация об авторе / Information about the author

Слепнев Сергей Алексеевич – аспирант кафедры отечественной филологии, Ивановский государственный университет, г. Иваново, Россия, googlhronn97@mail.ru

Slepnev Sergey Alekseevich – Postgraduate student of the Department of Russian Philology, Ivanovo State University, Ivanovo, Russia, googlhronn97@mail.ru

УДК 821.161.1.09"982/..."-1
ББК 83.3(2+411.2)6

Е.И. Соловьева

Ивановский государственный университет

ПЕЙЗАЖ КАК ПОРТАЛ В СТИХОТВОРЕНИИ ИВАНА ЖДАНОВА «ГРОЗА»

Аннотация. В статье предлагается анализ пейзажа в стихотворении Ивана Жданова «Гроза» как элемента, обеспечивающего метаболически обратимый переход между реальностями. Пейзаж-портал рассматривается в качестве одного из маркеров пейзажного кода, работающего на раскрытие авторской концепции иррациональной целостности мироздания.

Ключевые слова: пейзаж, пейзажный код, метареализм, поэтическое мировоззрение.

E. I. Solovyeva

Ivanovo State University

LANDSCAPE AS A PORTAL IN THE POEM «THUNDERSTORM» BY IVAN ZHDANOV

Annotation. The article offers an analysis of the landscape in the poem «Thunderstorm» by Ivan Zhdanov as an element providing a metabolically reversible transition between realities. The landscape portal is considered as one of the markers of the landscape code that works to reveal the author's concept of the irrational integrity of the universe.

Keywords: landscape, landscape code, metarealism, poetic outlook.

Освоение понятия «пейзаж» в литературе берет свое начало с определения того, как отражается в художественном тексте чувство природы. При этом изначально к последнему термину обращались не как к инструменту для анализа литературного произведения, а как к способу характеристики мировоззрения человека той или иной национальной принадлежности по отношению к природному миру в определенный период истории [1,

с. 30]. Более того, по наблюдению Е. В. Головиной, «вплоть до XVIII века не существовало понятия пейзажа как объективно-реального изображения действительности», а его открытие обнаруживает связь с разработкой темы взаимозависимости человека и природы [2, с. 649].

Признание философских истоков пейзажа расширяет его функциональные границы, устанавливая соотношенность с феноменологией и подчеркивая когнитивную роль реципиента при восприятии пейзажных образов. Усложнение семантико-функционального значения пейзажа и понимание его как подвижной системы компонентов приводит к необходимости разработки теории пейзажного кода, позволяющей проследить общие закономерности в строении и использовании природно-пространственных элементов и определить пейзаж как способ философского восприятия действительности.

Говоря о маркерах пейзажного кода в художественных (в особенной мере – поэтических) произведениях, отмечаем способность пейзажа в целом или его отдельных компонентов выступать в роли портала между мирами, связывать различные (зачастую оксюморонно противопоставленные) реальности, нарушать законы линейного течения времени, становясь ключом для понимания вселенской целостности.

В этом отношении особое внимание обращают на себя поэтические практики метареалистов, поскольку в своей основе содержат идею о бесконечном приращении смыслов, возникающих за счет взаимодействия сообщающихся реальностей. Вскрывая сверхфизическую природу вещей, метареализм переходит от их условного подобия к действительной взаимопричастности [5, с. 121] и становится, по определению М.Н. Эпштейна, реализмом «многих реальностей, связанных непрерывностью метаболических смещений» [5, с. 123], что говорит о безусловном внимании метареалистической творческой мысли к вопросам совершения семантически обусловленных переходов между мирами.

Рассмотрим под обозначенным углом стихотворение Ивана Жданова «Гроза», в котором проявляются характерное для поэта пристально-живописное внимание к пейзажным образам и вера «в общую связь времени, сил и явлений» [4, с. 27].

С первых строк Жданов деконструирует классическую поэтическую традицию панорамного изображения пейзажа, подавая его в раздробленном виде и бросая в текст неожиданным разрядом молнии. Тонко настроенное поэтическое метареальное мировосприятие лирического субъекта позволяет видеть больше, чем доступно обычному зрению, разглядеть в краткой вспышке интенцию древней неуспокоенной души: «душа коня, как искра, пролетела, / как будто в поисках утраченного тела, / бросаясь молнией на выступ шалаша» [3, с. 50]. Являясь предвестником грозы, молния также становится указателем на грядущий переход в иную плоскость. Принадлежа космическому, дикому, неподконтрольному логическому мышлению миру, душа-молния бросается на выступ шалаша, тем самым сталкиваясь с человеческой, бытовой реальностью.

«Была гроза. И, сидя в шалаше, / мы видели...» [3, с. 51] – простая констатация «была» сближает прошлое и настоящее, грозу, происходившую когда-то прежде, с грозой в текущем моменте. Обе реальности при этом совершенно естественны и равноправны, ни одна из них не ставится под сомнение, не определяется как вторичная или иллюзорная. Важно, что размытие границ между мирами осуществляется через способность видеть, то есть существенным оказывается не просто знать, а наблюдать и соприсутствовать, стать участником происходящего, словно некоего ритуала. Потому не просто гроза как данность, но именно созерцаемый, проживаемый грозовой пейзаж становится порталом в иное пространство.

Будучи отмеченным подвижностью, фрагментарностью и лиминальностью, грозовой пейзаж вовлекает земное и привычное в вихрь космического хаоса. Окружающая действительность начинает трансформироваться, закручиваться в водоворот метаморфоз и сюрреалистических перетеканий: «...светясь и лиловея, / катился луг за шиворот по шее, / как конский глаз разъятый» [3, с. 51]. Образ раздвинутого конского глаза ассимилируется с пейзажными элементами и работает сразу на несколько концептов, с одной стороны, подчеркивая разъединение души и тела как трагическую разобщенность нетленного информационного потока и брэнной телесности и определяя

смерть как дисгармонию; с другой – сигнализируя о расширении осознаваемой реальности, стирании границ между мирами, констатируя взаимопроникновение и взаимовлияние различных пластов времени.

Характеристика открывшегося мира и просочившегося из него древнего духа воспроизводится в единой системе координат через пейзажное единение воздуха и воды, совмещенных и оживленных в образе дождя. Однако если душа коня осознается как часть природы, то воинственное людское начало оказывается противопоставлено естественной природной гармонии, разобщено с ней, несмотря на формальное встраивание сопутствующих ему элементов в описываемую картину мира: «Был воздух кровью и разбоем напоён, / душа коня лилась и моросила» [3, с. 51].

Лирический герой, очутившись в неизвестном и непредсказуемом пространстве прошлого, сталкивается со множественными, первоначально кажущимися риторическими вопросами: «Кто вынул меч? Кто выстрел распрямил? / Чья это битва? Кто ее расправил?» [3, с. 51]. Гроза подпитывает атмосферу тревожности и душевной смуты, а вскоре вновь сверкает образом молнии, на этот раз предвещающим близость наивысшей точки сюжетного напряжения: «...Из наших жил / натянута струна, она гудит / и мечется, как нитка болевая, / и ржет, и топчется, и, полночь раздвигая, / ослепшей молнией горит» [3, с. 51]. Душа, покидая тело, проходит через ряд перевоплощений: вначале она струна, затем предсмертные муки делают ее болевой ниткой, и, наконец, утратив связь с телом окончательно, она становится чистой энергией, молнией. Смерть уравнивает человека и животное: людские души в посмертии ржут и топчутся, подобно лошадям. При этом эпитет «ослепшая» по отношению к молнии, кроме очевидной работы на прием олицетворения, наталкивает на мысль о том, что не всякая душа становится молнией, а лишь та, которая не нашла покоя, и, призванная ослеплять, сама ослепла, поскольку страдает от неутоленной ярости (яркости). В то же время сама по себе парадоксальность этого образа призвана подчеркнуть как стихийность и неуправляемость природы, так и переходное состояние мира, открытую возможность для метареальных перемещений посредством зеркальности об-

раза. Тем более, что одно из базисных свойств молнии – освещать пространство, на миг превращая ночь в день, или точнее, открывая портал из темноты в свет. Недаром молния характеризуется через действие, как способная *раздвинуть* полночь [3, с. 51], то есть в определенный краткосрочный момент связать порталным проходом две противоположности.

В последующих строках наступает предсказанный кульминационный момент стихотворного сюжета, гроза достигает пика, а пейзаж обретает хтонические очертания: «Гроза становится все яростней и злей, / в соломе роются прозрачные копыта, / и грива черная дождя насквозь прошита / палящим запахом стеклянных тополей» [3, с. 51]. Метаболическая переворачиваемость образов и множественная зеркальность реальностей доходит здесь до абсолюта, разрушая оппозиции живое/мертвое, телесное/призрачное, природное/человеческое, водное/огненное. Гроза, подобная смертельной агонии, ведет читателя к простой, трагической разгадке гибели коня – констатации произошедшего убийства (языческого жертвоприношения): «Его убили здесь когда-то. На лугу, / на мартовском снегу, разбрасывая ноги, / упал он в сумерках, в смятенье и тревоге» [3, с. 51]. Силуэт убитого коня встраивается одновременно в пейзажную горизонталь и вертикаль, что подчеркивает двойственную, жизнеспасительную природу бытия. Земная (земляная) горизонталь луга недвижима, она – константа, непреодолимая могильная вечность смерти, тогда как воздушная вертикаль сумерек – лишь недолгий промежуток между дневным светом и ночной тьмой, характеризующий как кратковременность жизни, так и пограничное состояние оторвавшейся от тела души, освобожденной для бесконечных перемещений и реинкарнаций.

Таким образом, грозовой пейзаж в рассмотренном стихотворении носит не фоновый характер, а используется в качестве портала, позволяющего проникнуть в иную событийную плоскость и отыскать ответы на экзистенциальные вопросы. Являя собой некую вселенскую пространственно-временную аномалию, пейзаж-портал становится способом выражения мировоззрения автора, работая на утверждение идеи изоморфности и мирового всеединства.

Библиографический список

1. Гаврилина О.В. Пейзаж – чувство природы – натурфилософия в художественной литературе: основные аспекты изучения // Вестник Российского университета дружбы народов. Серия: Литературоведение, журналистика. 2009. № 3. С. 30–38.
2. Головина Е.В. Функции пейзажных описаний в художественном произведении // Молодой учёный. 2017. № 3 (137). С. 649–651.
3. Жданов И.Ф. Воздух и ветер. Сочинения и фотографии. М.: Русский Гулливер, 2006. 176 с.
4. Плеханова И.И. Вопросы и вопрошание в творчестве Ивана Жданова // Творчество Ивана Жданова: философия, эстетика, поэтика: сборник статей Всероссийской научно-практической конференции (с международным участием) «Творчество Ивана Жданова: философия, эстетика, поэтика» (Барнаул, 27–28 сентября 2018) / под ред. С.А. Манскова, Н.В. Халиной, Барнаул: Изд-во Алт. ун-та, 2018. С. 23–43.
5. Эпштейн М.Н. Постмодерн в России. Литература и теория. М.: Издание Р. Элинина, 2000. 368 с.

Информация об авторе / Information about the author

Соловьева Екатерина Ивановна – аспирант кафедры отечественной филологии, Ивановский государственный университет, г. Иваново, Россия, solovevaei@ivanovo.ac.ru

Solovyeva Ekaterina Ivanovna – Postgraduate student of the Department of Russian Philology, Ivanovo State University, Ivanovo, Russia, solovevaei@ivanovo.ac.ru

УДК 821.161.1

ББК 83.3(2)64

М.О. Трошина

Ивановский государственный университет

ПЕРСОНАЖ-ТРИКСТЕР В РОМАНЕ В. ПЕЛЕВИНА «СВЯЩЕННАЯ КНИГА ОБОРОТНЯ»

Аннотация. В статье разбирается образ героини-трикстера из романа Виктора Пелевина «Священная книга оборотня». Лиса А Хули является носителем таких трикстерских черт, как амбивалентность, отрицание/подрыв статуса-кво, лиминальность, трансгрессивность и генеративность. При этом её трикстерская природа позволяет сохранять неоднозначность происходящих трансформаций. Своим поведением героиня нарушает стабильность в жизни окружающих её людей, но принося хаос, она также наделяет их новой могущественной силой.

Ключевые слова: архетип, трикстер, амбивалентность, подрыв статуса-кво, лиминальность, трансгрессивность, генеративность.

M.O. Troshina

Ivanovo State University

THE CHARACTER IS A TRICKSTER IN THE NOVEL V. PELEVIN'S "THE SACRED BOOK OF THE WEREWOLF"

Annotation. The article is concerned the image of the trickster heroine from Victor Pelevin's novel "The Sacred Book of the Werewolf". A Huli is the carrier of such trickster traits as ambivalence, denial/undermining of the status quo, liminality, transgression and generativity. At the same time, her trickster's nature allows to preserve the ambiguity of the ongoing transformations. By her behavior, the heroine disrupts the stability in the lives of the people around her, but by bringing chaos, she also gives them a new powerful force.

Keywords: archetype, trickster, ambivalence, undermining the status quo, liminality, transgression, generativity

В романе Виктора Пелевина «Священная книга оборотня» главным действующим персонажем оказывается трикстер. Выводя в качестве героя-трикстера женщину, Пелевин среди прочего решает и вопрос о рецепции женщины в русской литературе начала XXI века.

Первым, кто начал говорить о трикстере как одном из психологических архетипов, был К.Г. Юнг. Так, например, Юнг обратил внимание на то, что трикстер – «предвестник Спасителя и, подобно ему, бог, человек и животное вместе. Он одновременно недочеловек и сверхчеловек, животное и божественное создание» [7]. Помимо внешней двойственности архетипа, Юнг говорил ещё и о внутреннем разделении трикстера. Он указывал на ключевой компонент его образа – Тень – часть, вынесенную в бессознательное.

Более подробно о сущности трикстера писал К. Кереньи. Исследователь указывал на такую функцию его образа, как беспорядок: «внесение беспорядка в порядок, и таким образом, создание целого, включение в рамки дозволенного опыта недозволенного» [3]. О беспорядке также говорит Ю.В. Чернявская, но в нём она находит инновативные элементы образа: «основная функция Трикстера – быть точкой совмещения несовместимого, которая порождает новое» [6, 40]. Отмечая амбивалентность архетипа, исследовательница указывает на совмещение мужского и женского пола в одном образе.

О зооморфной природе трикстера пишет Р.Н. Кулешов. Он типологизирует животных, репрезентующих трикстера. И одним из таких животных является лиса. Кроме того, Кулешов показывает, что «черты трикстерства содержатся в философских и общетеоретических предпосылках, а также методологии анализа постмодернизма, таких как отказ от серьезности и всеобщий плюрализм, цитатность, ирония, языковая игра, относительность истины» [4], а постмодернистский текст всегда направлен на указание нестабильностей, поэтому трикстер часто выступает в качестве персонажа постмодернистского текста.

Так, на основе исследовательских работ, посвящённых трикстеру, можно выделить его основные черты: 1) амбивалентность; 2) отрицание/подрыв статуса-кво; 3) лиминальность; 4) трансгрессивность; 5) генеративность.

Амбивалентность пелевинской героини проявляется в её оборотнической сущности. Она не является ни человеком, ни животным. Принадлежность к полу тоже затруднена. Хотя её действия и отражают женскую модель поведения, она до конца с женщиной себя не соотносит: «У лис нет пола в строгом смысле, и если про нас говорят «она», это в силу внешнего сходства с женщинами. На самом деле мы подобны ангелам, то есть у нас нет репродуктивной системы. Мы не размножаемся, потому что не стареем и можем жить до тех пор, пока нас что-нибудь не убьет» [5, 27]. Так, с одной стороны А Хули – лиса, а с другой женщина. В ней совмещается две сущности: человеческая и животная.

Также в оборотнической сущности лисы проявляется и лиминальность. Живя в человеческом мире и притворяясь женщиной, она является связующим звеном между людьми и оборотнями. Если посмотреть на жизнь лисы, то определить её поведение можно как маргинальное. Её профессия не является предметом гордости. Но в строгом смысле слова она не вступает с клиентами в контакт сексуального характера: она создаёт мираж. И делает это не столько из-за денег, сколько из-за энергии, которая открывается в процессе любовного акта. Таким образом, героиня стоит на границе: она – оборотень, существо, находящееся между человеческим и животным миром. Плюс, о пограничности свидетельствует её работа, которая не является социально одобряемой.

Будучи трикстером, лиса выступает как противник статуса-кво. Она всегда находится в состоянии остранения по отношению к внешнему миру, который наблюдает со стороны и, анализируя, приходит к неудовлетворительным выводам, а иногда даже абсурдным и ироническим. Она деконструирует сформировавшуюся систему ценностных оппозиций, обнаруживая пустоты, разрывы и нелогичности в ней. Так, сравнивая свои коммерческие отношения с мужчинами с брачными, она находит, что первые куда благороднее и честнее: «Проститутка хочет иметь с мужчины сто долларов за то, что сделает ему приятно, а приличная женщина хочет иметь все его бабки за то, что высосет из него всю кровь» [5, 16]. Также героиня ставит под

сомнение традиционные взгляды, которые представляет Александр. Он считает себя русским офицером, оберегающим Россию и русских людей от либеральных идей, которые подрывают и извращают моральные ценности. К примеру, в одной из дискуссий героев речь заходит о гомосексуальности, естественно, «противоприродной» для Александра – при этом он готов допустить проституцию. Для героини все сложнее и неоднозначнее, в ее амбивалентной логике ничто не воспринимается линейно, это она и пытается объяснить возлюбленному, конечно, безрезультатно. Здесь возникает ряд сцен, демонстрирующих непреодолимость культурного и коммуникационного барьера между героями.

Трансгрессивность лисы проявляется в стремлении к обретению новой энергии: «Энергия, которая служит для зарождения жизни, не принадлежит людям. Вовлекаясь в акт любви, человек становится ее каналом, превращаясь из закупоренного сосуда в трубу, которая на несколько секунд соединяется с бездонным источником жизненной силы» [5, 35]. Вместе с тем А Хули игнорирует чувства и потребности других героев ради насыщения чужой энергией, что впоследствии наносит ущерб её отношениям и работе.

Несмотря на свою эгоистичность лиса всё же растёт и расширяет круг своего познания. Если в начале романа она не верит в любовь как чувство и многие элементы любви она сводит к сфере коммерческих отношений, то в конце романа её позиция меняется. Любовь остаётся для неё также питательной, но она уже ничего не забирает у другого существа. Чувство счастья приходит к ней через вовлеченность в созидательный процесс. Вместе с Александром она выстраивает отношения, несмотря на многие их различия. И за их общий вклад в эту работу им воздаётся: Лиса понимает свою сверхоборотническую сущность, а волк эволюционирует. Так проявляется генеративная природа лисы. Несмотря на своё неконтролируемое и разрушительное поведение, она создаёт более совершенные сущности. Будь то волк, который приобретает новую силу и меняет свой облик, или сама лиса, которая достигает просветления.

При этом она не перестает деконструировать стереотипные представления, в том числе о любви: «Откуда мне было знать, что писатели вовсе не изображают любовь такой, какова она на деле, а конструируют словесные симулякры, которые будут выигрышной всего смотреться на бумаге?» [5, 288–299]. Как для трикстера, для нее важно ниспровергнуть широко распространённые убеждения и заставить людей думать по-другому, но в пелевинской версии – гораздо важнее показать нестабильность и неустойчивость любых представлений.

Героиня Пелевина – лиса А Хули – является самостоятельным и независимым персонажем. Она демонстрирует свою свободу разными способами, которые в свою очередь разнонаправлены: это и вызов общественным стереотипам, и преследование своих личных целей и амбиций, и отстаивание своих убеждений. Ярко выраженная индивидуальность героини говорит об её автономности. Более формальным проявлением самостоятельности и независимости героини является наличие «собственного значащего слова» [1, 99]. Героиня говорит обо всём: о себе, об окружающих её людях, о политике. При этом она видит, что современная действительность двойственна и фальшива, в ней нельзя найти правды, поэтому и трактовать и интерпретировать можно по-разному и через разные образы. Пелевину важно показать героя, который, будучи сильным, индивидуальным, обладающим незаурядными данными, не становится героем-идеологом, учащим других жизни или транслирующим смыслы. Поэтому он всячески расшатывает идеализированность и одноакцентность: герой все время «между» (человек – животное, реальный – вымышленный, хороший – плохой, сильный – слабый). Ему важно создать эффект относительности.

Так, его героиня становится своеобразным транслятором этой мысли. Лиса А Хули не вписывается в круг традиционных норм и ценностей. Сам её образ говорит об относительности. Во-первых, она оборотень, не совсем человек, но и не животное, а что-то между этим. Во-вторых, она не является в биологическом плане женщиной, а только называется ею. В-третьих, она находится в постоянном развитии. Истинность её суждений меняется исходя из обстоятельств и обогащения её опыта. Таким

образом, Пелевину, развивающему тему множественности истины, удастся показать интеллектуальное и духовное развитие женщины, которое не имеет отношения к гендерным нормам и правилам.

Библиографический список

1. Бахтин М.М. Проблемы поэтики Достоевского. М.: Художественная литература, 1972.
2. Гекман Н.А. Трикстер в русской демонологии // Идеи и идеалы. 2010. № 3. URL: <https://cyberleninka.ru/article/n/trikster-v-russkoj-demonologii> (дата обращения: 26.05.2023).
3. Кереньи К. Трикстер и древнегреческая мифология // Трикстер: исследование мифов североамериканских индейцев с коммент. К.Г. Юнга и К.К. Кереньи. СПб.: Евразия, 1999. URL: <https://opentextnn.ru/old/data/files/radintrikster.pdf> (дата обращения: 26.05.2023).
4. Кулешов Р.Н. Трикстер и трикстерство в культурном пространстве постмодерна. URL: https://vk.com/doc304844574_449282012?hash=z3If6PqKhlsB64Lo1wKZC9fON7JnJlQZh87Ulduwgp8&dl=OrZPPYUrR1VgrXGhg9dM6KgZCT1Tfv15aBWQxGWfvj8 (дата обращения: 27.05.2023).
5. Пелевин В. Священная книга оборотня. М.: Эскимо, 2009.
6. Чернявская Ю.В. Трикстер, или путешествие в Хаос // Человек. 2004. № 3. С. 37–52.
7. Юнг К.Г. Психология образа Трикстера // Юнг К.Г. Душа и миф: шесть архетипов. Киев, 1996. 384 с. URL: https://cpp-r.ru/wp-content/uploads/2015/08/f-8XT1NhfwdLIXdTJ0M_XLnBkZg.pdf (дата обращения: 27.05.2023).

Информация об авторе / Information about the author

Трошина Мария Олеговна – студентка, кафедры отечественной филологии, Ивановский государственный университет, г. Иваново, Россия, troshl1namash@yandex.ru

Troshina Maria Olegovna – Student, Department of Russian Philology, Ivanovo State University, Ivanovo, Russia, troshl1namash@yandex.ru

СОЦИОЛОГИЯ, СОЦИАЛЬНАЯ РАБОТА И УПРАВЛЕНИЕ ПЕРСОНАЛОМ

УДК 316.4
ББК 60.5

Т.П. Белова, Н.А. Васик
Ивановский государственный университет

СОЦИАЛЬНЫЙ СТАТУС ЖЕНЩИН КАК ФАКТОР МИГРАЦИИ АФГАНЦЕВ В РОССИЮ

Аннотация. В данной статье исследуется социальный статус женщин как фактор миграции афганцев в Россию. Предполагается, что повышение уровня образования увеличивает вероятность образовательной и профессиональной миграции женщин, а статус активности женщин имеет существенную связь с миграцией. Таким образом, с увеличением участия женщин в экономической жизни увеличивается вероятность женских образовательных и профессиональных миграций. Полученная информация также показывает, что, поскольку женщины в Афганистане имеют очень низкий социальный статус, поэтому они не могут участвовать в процессах общественного развития, к которым относится и миграция.

Ключевые слова: миграция, гендер, социальный статус женщин, интерсекциональность, фактор миграции афганцев.

T.P. Belova, N.A. Wasiq
Ivanovo State University

SOCIAL STATUS OF WOMEN AS A FACTOR OF MIGRATION OF AFGHANS TO RUSSIA

Annotation. This article examines the social status of women as a factor in the migration of Afghans to Russia. It is assumed that increasing the level of education increases the likelihood of women's educational and professional migration, and the activity status of women has a significant relationship with migration; Thus, with the increase in women's participation in economic life, the likelihood of female educational and professional migration increases. The information received also shows that since women

in Afghanistan have a very low social status, therefore they cannot participate in social development processes, which include migration.

Keywords: migration, gender, social status of women, intersectionality, migration factor of Afghans.

Миграция — многоаспектный, сложный социальный процесс коллективных и индивидуальных территориальных перемещений. Факторами миграции выступают экономические, социальные, политическим причины, проблемы безопасности. Одним из наиболее важных иммиграционных событий последних десятилетий является включение большего числа женщин в миграционный процесс. Фактически, сегодня женщины мигрируют больше, чем в прошлом. Таким образом, традиционные объяснения миграции мужчин могут быть применены к миграции женщин. Однако решения о миграции женщин принимаются в более широком контексте гендерных взаимодействий и ожиданий, роли семьи и других институциональных субъектов. При этом до недавнего времени гендерные аспекты миграции не становились предметом глубокого научного анализа.

С. Чант и С. Рэдклифф представили четыре теоретических подхода, которые можно использовать для объяснения миграции женщин. Эти подходы включают балансовый/неоклассический подход, структурный подход, поведенческий подход и подход к стратегиям домохозяйства. Равновесный/неоклассический подход объясняет миграционные движения сельских женщин с ограниченными возможностями трудоустройства на городских рынках труда. При таком подходе предполагается, что мотивы миграции одинаковы для мужчин и женщин. Структурный подход подчеркивает экономические, социальные и политические структурные изменения как определяющие факторы миграции женщин. Поведенческий подход предполагает, что мужчины и женщины осуществляют миграционное поведение под влиянием идеологий и культурных норм, определяющих гендерные роли. Наконец, подход стратегий домохозяйств основан на предположении, что властные отношения и структуры принятия решений в семье влияют на миграцию женщин. Исходя из этого подхода, один из членов семьи

обычно мигрирует в поисках работы [6, р. 25]. В этом контексте большинству женщин запрещается мигрировать из-за социокультурной иерархии и структуры власти в семье.

Еще один вариант гендерной теории миграции разработали М. Бойд и Э. Грико. В ее основу они положили ответы на следующие вопросы: 1) Как патриархат, дающий мужчинам преимущественный доступ к имеющимся в обществе ресурсам, влияет на способность женщин мигрировать, на время этой миграции и на конечный пункт назначения? 2) Как отношения женщин с членами семьи, включая супругов, меняются с миграцией? (Как меняется или восстанавливается патриархат после миграции?). Исследовательницы выделяют три этапа, в которых прослеживается влияние гендерных отношений, ролей и иерархий на миграционный процесс. Эти этапы предоставить различные результаты для женщин: 1) предмиграционный этап (этап до миграции); 2) переход через государственные границы; 3) постмиграционный опыт мигрантов в принимающей стране) [5].

Как указывают М. Бойд и Э. Грико, на предмиграционном этапе множество факторов влияют на решение мигрировать и делают миграцию более или менее возможной для женщин: системные и макрофакторы (например, состояние национальной экономики); индивидуальные или микрофакторы (гендерные этапы жизненного цикла). Эти факторы подразделяются на три области: 1) гендерные отношения и иерархии; 2) статус и роли; и 3) структурные характеристики страны происхождения [5].

Бойд и Грико считают, что «факторы макроуровня являются источником, который может влиять на гендерную миграцию на переходном этапе и при пересечении границ, иммиграционной политике и иммиграционном выборе». Обычно на этих этапах женщины рассматриваются как подчиненные, а мужчины как независимые люди. На постмиграционном этапе мужчины и женщины по-разному обустриваются и адаптируются в месте назначения. Здесь на результаты и последствия адаптации обычно влияют три фактора: 1) влияние въездного статуса на способность к обустройству и адаптации; 2) закономерности интеграции на рынке труда; 3) влияние иммиграции на статус и положение женщин и мужчин» [5].

Таким образом, женщины могут играть разные социальные роли (независимые/зависимые) в миграционном процессе, и наличие каждой из этих ролей зависит от факторов и детерминант социокультурного фона изучаемого общества. Несомненно, в этом процессе видное место в процессе женской миграции занимает социальный статус женщины. Учитывая существующие социальные условия, социальное положение женщин приводит к возможности мигрировать или оставаться в прежних условиях.

О повышении интереса ученых-социологов к проблемам феминизации миграции свидетельствует тот факт, что она стала одной из главных на XIX Всемирном социологическом конгрессе, проводившемся Международной социологической ассоциацией (МСА) в июле 2018 г. в Торонто. На сессиях и круглых столах, которые организовывал исследовательский комитет МСА «Женщины в обществе», тема миграции женщин прежде всего рассматривалась в глобализационном контексте, с акцентом на взаимосвязь с институтами религии, семьи, рынка труда [3, р. 230, 232–233, 235, 293]. Основным методологическим концептом в докладах выступал концепт интерсекциональности [4, р. 730], в котором неравенство не связывается исключительно с социальной сферой, а понимается как результат пересечения целого ряда систем неравенств (классовых, гендерных, религиозных и др.) [1, с. 288]. Данный подход имеет сходства с идеей сопряженности режимов неравенств и институциональных доменов (экономики, политики, насилия и гражданского общества) британской исследовательницы С. Уолби и ее трактовкой гендера как одного из главных видов режима неравенства [2, с. 15].

На основе перечисленных методологических подходов в данной статье выявляются некоторые аспекты миграции афганских женщин.

Афганистан на протяжении длительного исторического периода представлял общество с жесткой патриархальной структурой и изоляцией женщин. Поэтому решение о миграции могли принимать исключительно мужчины. После политических изменений 2001 года в Афганистане ситуация стала несколько иной. Женщины получили возможность изменить свой социальный статус. С повышением уровня образования и, как

следствие, в связи с кардинальными изменениями во взглядах и установках женщин усилилось их стремление к социальной и экономической мобильности. Эти изменения заставили женщин требовать соблюдения своих социальных прав. Их несоблюдение приводило к тому, что женщины начали мигрировать из Афганистана различными путями: получение образования в других странах, туризм, просьбы о предоставлении убежища за границей.

Переселение афганских женщин в Россию было сопряжено с риском из-за сложных иммиграционных условий, запрета въезжать в Россию нелегальным путем. Поскольку женщины и девушки в основном имеют низкий социальный статус, у них нет никаких экономических ресурсов, чтобы покрывать расходы на миграцию в Россию, и они всегда нуждаются в поддержке мужчин. Практически единственный способ иммигрировать для женщин – получить учебную визу. Но из-за гендерной дискриминации на протяжении многих лет количество женских квот сокращалось. В связи с этим лишь немногие девушки и женщины смогли приехать в Россию для получения образования.

В целом состав мигрантов-афганцев в России включает в себя лучшие политические, научные и военные кадры. В основном это были мужчины. После 2001 года женщины и девушки, которые смогли получить высшее образование в России, обрели возможность попасть в важные государственные органы, повысить человеческий капитал афганского общества. Однако их переезд в Россию фактически означал утечку мозгов из Афганистана.

Независимые переменные (повышение уровня образования, статус занятости женщин, семейное положение женщин, возраст женщины и использование Интернета) определяют вероятность образовательной и трудовой миграции женщин. Иными словами, по мере улучшения социального положения женщин возрастает возможность их миграции.

В будущем планируется проведение онлайн-анкетирования представителей афганской диаспоры в России, в том числе с целью изучения социального положения женщин как фактора их миграции. В данной статье ограничимся некоторыми статистическими данными по соотношению доли юношей и девушек среди афганцев, обучающихся в ряде вузов Российской

Федерации. Их помогли собрать студенты и аспиранты российских вузов, приехавшие из Афганистана: Эхсан Фарид – аспирант первого курса РУДН; Азиз Ахмади – магистрант второго курса РГСУ; Фируз Наврузи – студент четвертого курса бакалавриата МГТУ «Станкин»; Али Рафиеи – студент четвертого курса бакалавриата СПбПУ.

Было выявлено, что в настоящее время в Университете дружбы народов (РУДН) обучается 220 афганских студентов, из которых только 17 девушек; в Российском государственном социальном университете (РГСУ) – 92 афганских студента, из них 12 девушек; в Московском государственном технологическом университете (МГТУ) «Станкин» – 110 афганских студентов, среди которых 10 девушек; в Санкт-Петербургском политехническом университете (СПбПУ) – 120 афганских студентов, среди которых только 21 девушка.

В пяти вузах города Иванова (Ивановский государственный университет, Ивановский государственный энергетический университет, Ивановский политехнический университет, Ивановский экономический университет, Ивановская аграрно-сельскохозяйственная академия) обучаются 60 афганских студентов, среди которых всего 3 девушки.

Хотя эти статистические данные были получены не по всем российским вузам, но общую тенденцию они проявляют: менее 15 % афганских студентов в России составляют девушки. Приведенные данные показывают, что несмотря на сильное желание девушек учиться за границей, особенно в России, им пока не удастся поступать так, как они хотят.

Приведенные факты позволяют сделать вывод о том, что экономические, социальные и семейные условия не позволяют женщинам достичь более высоких социальных уровней в афганском обществе. Существующие социальные институты препятствуют доступу женщин и девушек к ресурсам и способствуют поддержанию их низкого социального статуса. Одним из институтов социальной мобильности является образование, но у значительного большинства афганских девушек нет возможности поступать в университеты за границей. Институт семьи также выступает препятствием для женской эмиграции из Афганистана.

Таким образом, социальный статус афганских женщин выступает для них негативным миграционным фактором.

Библиографический список

1. Кравченко С.А. Социологический толковый англо-русский словарь. М.: МГИМО(У) МИД России, 2012. 690 с.
2. Уолби С.К. новому концепту общества: домены институтов, режимы неравенств, системы глобальной эры // Социологические исследования. 2021. № 7. С. 14–27.
3. XIX ISA World Congress of Sociology «Power, Violence and Justice: Reflections, Responses and Responsibilities», July 15–21, 2018, Toronto, Canada: Program by. Toronto: Produced by International Sociological Association, 2018. 556 p.
4. Book of Abstracts accepted for presentation at the XIX ISA World Congress of Sociology Toronto, Canada, July 15–21, 2018. Toronto: Produced by International Sociological Association, 2018. 1130 p.
5. Boyd M., Grieco E. Women and Migration: Incorporating Gender into International Migration Theory. URL: **Ошибка! Недопустимый объект гиперссылки.** (дата обращения: 21.05.2023).
6. Chant S., Radcliffe S. A. Migration and Development: in the Importance of Gender // Chant S. (Eds.) Gender and Migration in Developing Countries. L.: Belhaven Press, 1992. P. 1–29.

Информация об авторах / Information about the authors

Белова Татьяна Павловна – кандидат философских наук, доцент кафедры социологии, социальной работы и управления персоналом, Ивановский государственный университет, г. Иваново, Россия, belovatp@ivanovo.ac.ru

Belova Tatyana Pavlovna – Cand. Sc (Philosophy), department of sociology, social work and human resource management, associate Professor, Ivanovo State University, Ivanovo, Russia, belovatp@ivanovo.ac.ru

Васиқ Нур Али – аспирант кафедры социологии, социальной работы и управления персоналом, Ивановский государственный университет, г. Иваново, Россия, Nooralibadasia@yahoo.com

Wasiq Noor Ali – Postgraduate, department of sociology, social work and human resource management, Ivanovo State University, Ivanovo, Russia, Nooralibadasia@yahoo.com

УДК 332.14
ББК 65.050

А.Б. Берендеева

Ивановский государственный университет

СОВРЕМЕННЫЕ ВЫЗОВЫ В РАЗВИТИИ СОЦИАЛЬНОЙ СФЕРЫ РЕГИОНА

Аннотация. Обозначены методологические аспекты оценки развития социальной сферы. Раскрыты частные и интегральные показатели состояния социальной сферы. Освещены вызовы внешней и внутренней среды в развитии социальной сферы. Выделены факторы, проблемы в организации системы образования, здравоохранения, социального обслуживания населения. Представлены расчеты соотношения заработной платы работников социальной сферы с величиной прожиточного минимума и средней заработной платой в регионе.

Ключевые слова: социальная сфера, показатели состояния социальной сферы, вызовы, факторы, проблемы в развитии социальной сферы, заработная плата работников социальной сферы, Ивановская область.

A.B. Berendeeva

Ivanovo State University

MODERN CHALLENGES IN THE DEVELOPMENT OF THE SOCIAL SPHERE OF THE REGION

Annotation. The methodological aspects of assessing the development of the social sphere are outlined. Disclosed private and integral indicators of the state of the social sphere. The challenges of the external and internal environment in the development of the social sphere are highlighted. Factors, problems in the organization of the system of education, health care, social services for the population are identified. Calculations of the ratio of the wages of workers in the social sphere with the subsistence minimum and the average wage in the region are presented.

Keywords: social sphere, indicators of the state of the social sphere, challenges, factors, problems in the development of the social sphere, wages of social workers, Ivanovo region.

В современной учебной и справочной литературе социальная сфера определяется как совокупность отраслей, предприятий, организаций, непосредственным образом связанных и определяющих образ и уровень жизни людей, их благосостояние; потребление. К социальной сфере относят, прежде всего, отрасли сферы услуг: образование, культуру, здравоохранение, социальное обеспечение, физическую культуру, общественное питание, коммунальное обслуживание, пассажирский транспорт, связь.

Изучение и выявление проблем социальной сферы предусматривает, в первую очередь, рассмотрение методологических аспектов оценки развития социальной сферы, в том числе выявление ключевых показателей – как частных, так и интегральных, показателей различных рейтингов (инвестиционного, инновационного, оценки эффективности деятельности губернаторов, др.).

Вопросы оценки остроты и глубины проблем социальной сферы, вызовов и угроз рассматривают многие отечественные ученые [2; 4; 5; 6]. Исследуется степень эффективности реализуемых в социальной сфере государственных программ и национальных проектов [3; 7].

В настоящее время совершенствуется методология оценки эффективности проводимой социально-экономической политики государства, организации публичной власти (федеральной, региональной, муниципальной).

Россия осуществляет в жизнь цели устойчивого развития (17 целей и 169 задач по ликвидации нищеты, сохранению ресурсов планеты и обеспечению благополучия для всех) [10, с. 55–58]. Реализуются госпрограммы, нацпроекты.

Росстат определил индикаторы социально-экономического развития РФ, необходимые для мониторинга достижения показателей национальных проектов, в число которых входят показатели, характеризующие демографию и развитие здравоохранения, условия жизни людей жилье и городская среда), развитие малого и среднего предпринимательства и поддержку индивидуальной предпринимательской инициативы науку и цифровую экономику [10, с. 53]. При этом многие из данных показателей – это индикаторы уровня и качества жизни граждан.

В качестве интегральных показателей итогов развития социальной сферы и ее влияния на человеческий капитал можно

отнести индекс человеческого развития (ИЧР), индекс социального прогресса, интегральный индикатор уровня жизни населения [1].

К числу частных показателей оценки развития социальной сферы региона, отражаемых Росстатом в статсборнике «Регионы России», относятся следующие показатели:

1) *занятость* (Раздел 3):

– распределение среднегодовой численности занятых по видам экономической деятельности;

– кадры государственных органов и органов местного самоуправления (для характеристики занятости государственных гражданских и муниципальных служащих, занятых в департаментах, комитетах регионального правительства и муниципальной власти и занимающихся социальными проблемами);

2) *заработная плата работников социальной сферы* (Раздел 4):

– среднемесячная номинальная начисленная заработная плата работников организаций;

– среднемесячная начисленная заработная плата муниципальных служащих органов местного самоуправления;

– отношение средней заработной платы отдельных категорий работников социальной сферы и науки к среднемесячной начисленной заработной плате наемных работников в организациях, у индивидуальных предпринимателей и физических лиц;

3) *образование* (Раздел 5): 22 показателя, из которых 21 показатель характеризует численность обучающихся, учителей, профессорско-преподавательского состава, абитуриентов и т. д. и 1 показатель – по числу персональных компьютеров, используемых в учебных целях, в государственных и муниципальных организациях, осуществляющих образовательную деятельность;

4) *здравоохранение* (Раздел 6): 10 показателей, в том числе 6 показателей характеризуют мощность медицинских учреждений, численность врачей и среднего медицинского персонала и 4 показателя – по числу абортотворений и заболеваемости на 1000 чел. населения;

5) *культура, отдых и туризм* (Раздел 7): 10 показателей, в том числе 5 показателей характеризуют инфраструктуру и 5 – предоставление социальных услуг в данной сфере;

6) *инвестиции в социальную сферу* (Раздел 10) – инвестиции в основной капитал по видам экономической деятельности;

7) *основные фонды* (Раздел 11) – стоимость основных фондов, ввод в действие основных фондов, структура основных фондов, структура ввода в действие основных фондов, степень износа основных фондов, удельный вес полностью изношенных основных фондов (все показатели – по видам экономической деятельности, в том числе в социальной сфере);

8) *распределение предприятий и организации по видам деятельности* (Раздел 12) – распределение числа предприятий и организаций по видам экономической деятельности, оборот организаций по видам экономической деятельности; финансовые итоги работы организаций по отдельным видам экономической деятельности, распределение средней численности работников малых предприятий по основным видам экономической деятельности, распределение оборота малых предприятий по основным видам экономической деятельности (в том числе в социальной сфере);

9) *жилищное и социально-культурное строительство* (Раздел 15): 11 показателей по вводу в действие жилых домов и квартир, учреждений образования, здравоохранения;

10) *торговля и услуги населению* (Раздел 16): 31 показатель;

11) *транспорт* (Раздел 17), характеризующий развитие пассажиро- и грузоперевозок, развития дорожной и транспортной инфраструктуры;

12) *информационные и коммуникационные технологии* (Раздел 18): использование цифровых технологий в организациях, использование широкополосного доступа к сети Интернет в организациях, использование специальных программных средств в организациях, использование электронного документооборота в организациях;

13) *показатели расходов консолидированных бюджетов субъектов РФ* (Раздел 20): расходы по отраслям социальной сферы, расходование средств Пенсионного фонда, Фонда социального страхования (с 2023 г. – Социального фонда России), исполнение бюджетов территориальных фондов обязательного медицинского страхования.

Но, несмотря на множество принимаемых в последние годы стратегий, отмечается *противоречие* между провозглашаемыми целями развития и показателями, устанавливаемыми и контролируруемыми в рамках управления по результатам. Например, Концепция долгосрочного развития на период до 2020 г., которая была принята перед мировым финансовым кризисом 2009 г., не учла его последствий, Много говорилось о невыполнения майских указов Президента России 2012 г. Принятый Единый план по достижению национальных целей не учел изменений ситуации в 2022 г. (экономические санкции, СВО и ее последствия). В качестве *причин* такого противоречия называются: нереальные сроки достижения тех или иных количественных показателей, составление детальных планов мероприятий в тех сферах, где не очевидна связь между проводимыми мероприятиями и планируемыми результатами, наличия бюрократических, ведомственных интересов и отсутствия адекватной ответственности за исполнение (размытая ответственность), преобладание целей, далеких от истинных целей развития экономики и госуправления – повышение уровня и качества жизни людей, др. [8, с. 9–14].

Влияние вызовов внешней среды (пандемия коронавируса-2019 г., экономические санкции против России, др.), внутренней среды (связанные с демографическими особенностями регионов, финансированием, обеспечением кадрами и др.) демонстрирует как положительные, так и отрицательные последствия.

Среди *положительных* факторов следует выделить реализацию в сфере социальной политики государственных программ и национальных проектов, широкое распространение грантовой формы поддержки, создание государством условий для вовлечения в сферу социальных услуг частного предпринимательства, некоммерческих организаций, развитие социального предпринимательства и т. д. Растет уровень обеспеченности населения территорий объектами социальной инфраструктуры, товарами и услугами, повышается их доступность, в том числе улучшается ситуация с цифровым равенством граждан и территорий.

Среди *негативных* факторов следует обозначить сохранение территориальных диспропорций в развитии социальной сферы в городской и сельской местности, в более развитых регионах

(опорных, стратегически значимых, регионах-«донорах») и менее развитых регионах (отсталых, депрессивных, дотационных). Оставляет желать лучшего доступность и качество социальных услуг (образовательных, медицинских, по лекарственному обеспечению, в сфере культуры, физкультуры и спорта, туризма и т. д.).

Есть проблемы в организации системы образования, здравоохранения, социального обслуживания населения в условиях цифровизации государственных услуг.

В сфере образования в Ивановской области в 2021 г. было занято 7,9 %, в области здравоохранения и социальных услуг – 7,7 % от общей численности занятых [9, с. 126–127].

Что касается средней заработной платы врачей, работников вузов и научных учреждений в Ивановской области, то она в 2 и более раза превышает среднюю зарплату по региону (среднемесячную начисленную заработную плату наемных работников в организациях, у индивидуальных предпринимателей и физических лиц):

– средняя заработная плата врачей в региональных учреждениях здравоохранения (без федеральных) в 2022 г. составила 57 116,2 руб., что в 2 раза выше средней зарплаты по региону;

– средняя заработная плата преподавателей учреждений высшего профессионального образования соответственно – 58 630,7 руб. (в 2,1 раза);

– средняя заработная плата научных сотрудников – 67 896,7 руб. (в 2,4 раза) [11].

Что касается региональной системы образования, культуры, социальной защиты населения, то зарплата работающих там сотрудников недостаточно высокая. Так, средняя заработная плата работников социальной сферы в Ивановской области в 2022 г. составила (в процентах к средней зарплате по региону – 28 110,0 руб.):

– педагоги учреждений дополнительного образования детей 28 928 руб. (96,5 % к средней заработной плате учителей в субъекте РФ, которая в Ивановской области в 2022 г. составила 29 988,5 руб.);

– педагоги дошкольных учреждений – 30 435,7 руб. (99,8 % к средней заработной плате учителей в субъекте РФ);

- педагоги общего образования – 30 017,7 руб. (106,8 %);
- преподаватели и мастера СПО и НПО – 34 121,8 руб. (121,4 %);
- работники учреждений культуры – 28 409,9 руб. (101,1 %);
- педагогические работники, оказывающие услуги детям-сиротам и детям, оставшимся без попечения родителей – 30 553,1 руб. (108,7 %);
- социальные работники – 27 950,7 руб. (99,4 %) [11].

Таким образом, до средней заработной платы по региону не дотягивает зарплата педагогов учреждений дополнительного образования и дошкольных учреждений (менее 100 %). Самой низкой из данных категорий является заработная плата социальных работников и работников учреждений культуры.

Рассмотрим соотношение заработных плат работников социальной сферы с прожиточным минимумом трудоспособного населения Ивановской области в 2022 г. (13 959 руб.) [12] Как видно из таблицы, соотношение зарплат с величиной ПМ не показательно, поскольку ПМ рассчитывается на уровне физиологического минимума – по минимальной потребительской корзине – и не отражает реальных затрат населения на товары и услуги.

Соотношение заработных плат работников социальной сферы с прожиточным минимумом трудоспособного населения в Ивановской области в 2022 г. [11]

	Среднемесячная номинальная начисленная заработная плата, руб.	Соотношение с величиной ПМ трудоспособного населения, раз
Врачи (региональных учреждений здравоохранения)	57116,2	в 4,1 раза
Средний медицинский персонал	30660	в 2,2 раза
Младший медицинский персонал	28016,3	в 2 раза
Преподаватели учреждений ВПО	58630,7	в 4,2 раза
Научные сотрудники	67896,7	в 4,9 раза
Педагоги учреждений дополнительного образования детей	28928	в 2,1 раза

Педагоги дошкольных учреждений	30435,7	в 2,2 раза
Педагоги общего образования	30017,7	в 2,2 раза
Преподаватели и мастера СПО и НПО	34121,8	в 2,4 раза
Работники учреждений культуры	28409,9	в 2 раза
Педагогические работники, оказывающие услуги детям-сиротам и детям, оставшимся без попечения родителей	30553,1	в 2,2 раза
Социальные работники	27950,7	в 2 раза

Выводы. Среди работников социальной сферы региона самой высокой является зарплата врачей, работников вузов (ВПО), научных сотрудников, самой низкой – зарплата педагогов учреждений дополнительного образования и дошкольных учреждений, социальных работников и работников учреждений культуры. Более точной является сравнение уровня зарплаты работников социальной сферы со средней зарплатой по региону, а зарплаты педагогов учреждений дополнительного образования детей и дошкольных учреждений – со средней зарплатой учителя (а не с прожиточным минимумом региона ввиду расчета данного показателя на уровне физиологического минимума).

Библиографический список

1. Берендеева А.Б. Динамика индикаторов состояния человеческого капитала (на примере регионов ЦФО) // Вестник Иван. гос. ун-та. Сер.: Экономика. 2023. № 1. С. 59–70.
2. Берендеева А.Б., Николаева Е.Е., Берендеева О.С. Сфера социальных услуг в регионе: оценки эффективности, место в государственных программах: науч. изд. Иваново: Иван. гос. ун-т, 2018. 160 с.
3. Берендеева А.Б., Рычихина Н.С., Коробова О.О. Подходы к оценке эффективности реализации социальных проектов государства в регионах России // Современные наукоемкие технологии. Регион. приложение. Сер.: Эконом. науки. 2021. № 1 (65). С. 17–29.

4. Гавловская Г.В., Пушкарева Н.О. Проблемы и тенденции в социальной сфере России в условиях устойчивого развития // Вестник Алтайской академии экономики и права. 2020. № 4-1. С. 19–28.

5. Иванова С.Н. О решении проблем социального развития территорий: российская и зарубежная практика // Вестник Бурят. гос. ун-та. Экономика и менеджмент. 2021. № 1. С. 43–48.

6. Мельников С.В. Проблемы организации социального обслуживания населения в условиях цифровизации государственных услуг // Russian Economic Bulletin. 2022. Т. 5, № 4. С. 57–61.

7. Николаева Е.Е., Берендеева А.Б. Проектное управление в социальной сфере: региональный аспект // Вестник Иван. гос. ун-та. Сер. Экономика. 2020. № 4 (46). С. 80–92.

8. Планирование и управление по результатам в условиях турбулентности: материалы круглого стола / Б.С. Жихаревич, А.Б. Жулин, Д.А. Зайцев и др. (г. Москва, 25.10.2022, НИУ ВШЭ) // Вопросы гос. и муницип. управления. 2022. № 4. С. 7–29.

9. Регионы России. Социально-экономические показатели. 2022: стат. сб. / Росстат. М., 2022. 1122 с.

10. Российский статистический ежегодник. 2022: стат. сб. / Росстат. М., 2022. 691 с.

11. Мониторинг заработной платы работников социальной сферы и науки за 2022 г. URL: <https://37.rosstat.gov.ru/folder/167114> (дата обращения: 18.05.2023).

12. О внесении изменения в постановление Правительства Ивановской области от 15.09.2021 № 415-п «Об установлении величины прожиточного минимума на душу населения и по основным социально-демографическим группам населения в Ивановской области на 2022 год»: постановление Правительства Ивановской области URL: <https://ivanovoobl.ru/upload/iblock/628/op-457-31052022.pdf> (дата обращения: 23.05.2023).

Информация об авторе / Information about the author

Берендеева Алла Борисовна – доктор экономических наук, профессор кафедры экономической теории, экономики и предпринимательства, Ивановский государственный университет, г. Иваново, Россия, abab60@mail.ru

Berendeeva Alla Borisovna – Doctor of Economics, Professor of the Department of Economic Theory, Economics and Entrepreneurship, Ivanovo State University, Ivanovo, Russia, abab60@mail.ru

УДК 005.95

ББК 65.49

А.Б. Берендеева, Н.С. Рычихина, О.О. Коробова

Ивановский государственный университет

ИННОВАЦИОННЫЕ ТЕХНОЛОГИИ КАДРОВОЙ РАБОТЫ НА ГОСУДАРСТВЕННОЙ И МУНИЦИПАЛЬНОЙ СЛУЖБЕ

Аннотация. Рассмотрены организационные и управленческие инновации, вошедшие в работу системы государственного управления. Актуализировано, что особое внимание в органах государственной и муниципальной власти в последнее время уделяется цифровым инновациям. Внедрение организационных и управленческих инноваций, цифровизация работы государственного и муниципального управления, переход ее в цифровой формат выдвинули новые требования к государственным служащим и расширили перечень компетенций, которыми должен обладать государственный и муниципальный служащий.

Ключевые слова: государственная служба, муниципальная служба, инновации, кадровая работа.

A.B. Berendeeva, N.S. Rychikhina, O.O. Korobova

Ivanovo State University

INNOVATIVE TECHNOLOGIES OF PERSONNEL WORK IN THE STATE AND MUNICIPAL SERVICE

Annotation. Organizational and managerial innovations included in the work of the public administration system are considered. It has been updated that special attention in state and municipal authorities has recently been paid to digital innovations. The introduction of organizational and managerial innovations, the digitalization of the work of state and municipal government, its transition to a digital format have put forward new requirements for civil servants and expanded the list of competencies that a state and municipal employee should have.

Keywords: civil service, municipal service, innovations, personnel work.

Кадровая работа на государственной и муниципальной службе регламентируется документами: федеральным закон «О государственной гражданской службе РФ от 27.07.2004 г. № 79» (Гл. 7. Персональные данные гражданского служащего. Кадровая служба государственного органа, Гл. 9. Прохождение гражданской службы, Гл. 13. Формирование кадрового состава гражданской службы) и федеральным законом «О муниципальной службе в РФ от 02.03.2007 г. № 25» (Гл. 4. Порядок поступления на муниципальную службу, ее прохождения и прекращения, Гл. 8. Кадровая работа в муниципальном образовании).

Кадровая работа на государственной и муниципальной службе включает в себя:

1) формирование кадрового состава для замещения должностей гражданской службы;

2) подготовку предложений о реализации положений настоящего Федерального закона, других федеральных законов и иных нормативных правовых актов о гражданской службе и внесение указанных предложений представителю нанимателя;

3) организацию подготовки проектов актов государственного органа, связанных с поступлением на гражданскую службу, ее прохождением, заключением служебного контракта, назначением на должность гражданской службы, освобождением от замещаемой должности гражданской службы, увольнением гражданского служащего с гражданской службы и выходом его на пенсию за выслугу лет, и оформление соответствующих решений государственного органа;

4) ведение трудовых книжек гражданских служащих (при наличии), формирование сведений о трудовой деятельности за период прохождения гражданской службы гражданскими служащими и представление указанных сведений в порядке, установленном законодательством РФ об индивидуальном (персонифицированном) учете в системе обязательного пенсионного страхования, для хранения в информационных ресурсах Пенсионного фонда РФ;

5) ведение личных дел гражданских служащих;

6) ведение реестра гражданских служащих в государственном органе;

- 7) оформление и выдачу служебных удостоверений гражданских служащих;
- 8) обеспечение деятельности комиссии по урегулированию конфликтов интересов;
- 9) организацию и обеспечение проведения конкурсов на замещение вакантных должностей гражданской службы и включение гражданских служащих в кадровый резерв;
- 10) организацию и обеспечение проведения аттестации гражданских служащих;
- 11) организацию и обеспечение проведения квалификационных экзаменов гражданских служащих;
- 12) организацию заключения договоров о целевом обучении;
- 13) организацию профессионального развития гражданских служащих;
- 14) формирование кадрового резерва, организацию работы с кадровым резервом и его эффективное использование;
- 15) обеспечение должностного роста гражданских служащих и пр.

За последние несколько лет организационные и управленческие инновации активно вошли в работу органов государственной и муниципальной службы. Активно ведется процесс внедрения цифровой инновации в работу государственных и муниципальных служащих. Рассмотрим инновации в государственной и муниципальной службе и обозначим какими компетенциями должен владеть государственный и муниципальный служащий.

Организационная инновация – это «внедрение нового организационного метода в деловой практике, организации рабочих мест или внешних связей» [1]. Такой вид инноваций оптимизирует административные процессы, влияет на снижение расходов, организационных затрат, может затрагивать вопросы повышения производительности труда за счет повышения удовлетворенности персонала от состояния рабочего места. Организационная инновация, в отличие от простого организационного изменения, – это всегда нечто новое, не использованное ранее, но постепенно входящее в деловую практику.

Среди управленческих инноваций, с разной полнотой реализуемых в отдельных странах в ходе реформирования государственного управления, следует выделить следующие:

- использование в государственных учреждениях типа менеджмента, присущего частным фирмам, т. е. переход от бюрократического стиля руководства к большей гибкости и применению новых эффективных социальных технологий;
- введение в государственный сектор конкуренции, понимание состязательности как ключевого фактора снижения издержек предоставления услуг и повышения их качества; использование техники проведения тендеров и заключения контрактов с государственными служащими;
- деагрегация государственных ведомств, создание на их базе подразделений, в которых интересы производства услуг и их предоставления гражданам и организациям разделены; повышение эффективности за счет использования контрактных отношений как внутри государственного сектора, так и с частными организациями;
- практичный и профессиональный менеджмент, включающий избирательный контроль организаций со стороны вышестоящих государственных ведомств и подотчетность им;
- подотчетность, которая требует ясного установления ответственности за предпринятые действия, а не диффузии власти;
- явные стандарты и измерители целей, результатов и эффективности функционирования подразделений, четкого определения целей, задач и индикаторов успешности их выполнения; причем подотчетность требует четкого установления целей, а эффективность предполагает рассматривать последние как точку отсчета;
- контроль «на выходе»: оценка результатов, а не процесса их получения; увязка продвижения по службе, распределения ресурсов и вознаграждений с уровнем демонстрируемых результатов по достижению целей и повышению эффективности;
- повышение дисциплины и сокращение издержек, ориентация на достижение больших общественных результатов с меньшими издержками.

В настоящее время в научной литературе выделяют три класса организационно-управленческих инноваций [2, 3, 4]:

Первый класс нововведений формируется на основе организационных и корпоративных нововведений. Организационные нововведения – освоение новых форм и методов организации и регламентации производства и труда, изменение соотношения сфер влияния структурных подразделений, социальных групп или отдельных лиц компании. Между людьми в организации формируется густая сеть горизонтальных и вертикальных связей, требующая четкой координации и регулирования.

Второй класс составляют управленческие, экономические, маркетинговые и юридические нововведения. Управленческие нововведения определяют целенаправленное изменение состава функций управления, организационных структур, технологий и организации процесса управления, методов работы аппарата управления. Экономические нововведения характеризуются прежде всего изменениями в финансовой, платежной и бухгалтерской сферах деятельности организации. К ним также относятся нововведения в области планирования, ценообразования, мотивации и оплаты труда и оценки результатов деятельности. Маркетинговые нововведения связаны с новыми формами и методами продвижения продуктов на рынке, улучшением взаимоотношений с клиентами, новыми подходами. Юридические нововведения связаны с совершенствованием корпоративных актов, регулирующих все виды деятельности компании.

Социальные нововведения формируют *третий класс*. Их особенностью является то, что они необходимы для раскрытия человеческого потенциала организации путем совершенствования кадровой политики, развития системы профессиональной подготовки работников и социально-профессиональной адаптации вновь принятых, совершенствования системы вознаграждения и оценки результатов труда персонала. К этой группе нововведений относят также улучшение социально-бытовых условий жизнедеятельности работников, условий безопасности и гигиены труда, организации свободного времени. Примером таких социальных нововведений можно назвать современный тренд на внедрение в органах власти принципа социальной ответственно-

сти, реализацию которого можно рассматривать в рамках привлечения к собственным системам управления основных составляющих социальной ответственности.

Особое внимание в органах государственной и муниципальной власти последнее время уделяется цифровой инновации. Цифровая трансформация общественных отношений неизбежно затрагивает сферу взаимодействия органов публичной власти и населения: тенденции к транспарентности и подотчетности составляют также и основу «нового государственного управления». Идеология современной цифровой экономики – платформенность как принцип и форма максимальной эффективности взаимодействия производителей, продавцов, покупателей, дистрибьютеров и пр. Создание цифровых платформ в системе государственного и муниципального управления – одна из задач «цифровизации 2.0».

В государственной программе «Цифровая экономика» запланировано 16 результатов по созданию цифровых платформ. В настоящее время в качестве аналогов платформ в государственном и муниципальном управлении можно рассматривать такие решения, как gosuslugi.ru, goszakupki.ru, trudvsem.ru, ЕСИА.

Инновацией в оказании государственных и муниципальных услуг является реализация принципа «оказания услуг». Принцип «оказания услуг», клиентоориентированность, «единое окно» – уже инновационны по сути. Парадигма нового государственного управления (*neogovernment*) подразумевает принципиально новый способ функционирования публичной власти и взаимодействия ее с населением через предоставление государственных и муниципальных услуг. Для того, чтобы это стало возможным, вся деятельность органов публичного управления была подвергнута регламентации, стандартизации и оптимизации.

В качестве примера инноваций в процессах общественно-го участия в управлении следует отметить следующие:

✓ Технология совместного бюджетирования (*participatory budgeting*) – это технология, позволяющая организовать процесс управления бюджетными средствами таким образом, при котором деньги расходуются в соответствии с общепринятым решением;

✓ Технология краудсорсинга (*crowdsourcing*) – технология, позволяющая привлечь к разным этапам любого процесса большое количество добровольцев с целью воспользоваться их творческими способностями и опытом с применением информационных технологий;

✓ Технология краудфандинга (*crowdfunding*) – инновационный финансовый инструмент в экономике в целом и в государственном управлении в частности. Технология заключается в коллективном финансировании проектов при активном использовании специальных платформ или предложений.

Внедрение организационных и управленческих инноваций, цифровая трансформация работы государственного и муниципального управления, переход ее цифровой формат выдвинул новые требования к государственным служащим [5]. Перечень цифровых компетенций, которыми должен обладать государственный гражданский служащий, включает в себя [6]:

- коммуникация и кооперация в цифровой среде;
- саморазвитие в условиях неопределенности;
- креативное мышление;
- управление информацией и данными;
- критическое мышление в цифровой среде.
- управление цифровой информацией;
- оказание цифровых государственных услуг;
- развертывание цифровых решений;
- цифровое проектное управление;
- цифровая безопасность;
- цифровая этика.

Библиографический список

1. Основы кадровой работы на государственной и муниципальной служб: учеб. пособие / А.Б. Берендеева, О.О. Коробова, Н.С. Рычихина. Иваново: Иван. гос. ун-т, 2023. 170 с. ISBN 978–5–7807–1241–1

2. Государственное управление инновациями: проблемы, технологии, перспективы: сб. материалов II Междунар. науч.-практ. конф. (г. Донецк, 14 апреля 2016 г.). Донецк: ДонНТУ, 2016. 271 с.

3. Нагимова А.М. Эффективность деятельности государственных органов управления как фактор повышения качества жизни в регионе: проблемы оценки и измерения: монография. Казань: Казан. гос. ун-т, 2009. 188 с.

4. Карапетян Н.С., Каунов Е.Н. Трансформация компетенций государственных служащих в условиях развития цифровых технологий // Креативная экономика. 2020. Т. 14. № 6. URL: <https://creativeconomy.ru/lib/110503>

5. Рычихина Н.С., Евдокимова О.В. Управление карьерой HR-менеджера // Современные наукоемкие технологии. Региональное приложение. 2021. № 4 (68). С. 26–31. DOI: 10.6060/snt.20216804.0004

6. Рычихина Н.С. Особенности формирования эффективных команд реализации инновационных проектов в условиях цифровой экономики // Российский университет в неустойчивом мире: глобальные вызовы и национальные ответы: материалы национальной научно-практической конференции: в 2 ч. 2019. С. 464–468.

Информация об авторах / Information about the authors

Берендеева Алла Борисовна – доктор экономических наук, профессор кафедры социологии, социальной работы и управления персоналом, Ивановский государственный университет, г. Иваново, Россия.

Berendeeva Alla Borisovna – Doctor of Economics, Professor of the Department of Sociology, Social Work and Human Resources Management, Ivanovo State University, Ivanovo, Russia

Рычихина Наталья Сергеевна – кандидат экономических наук, доцент кафедры социологии, социальной работы и управления персоналом, Ивановский государственный университет, г. Иваново, Россия, ruchihina@mil.ru

Rychikhina Natalya Sergeevna – Candidate of Economic Sciences, Associate Professor of the Department of Sociology, Social Work and Human Resources Management, Ivanovo State University, Ivanovo, Russia, ruchihina@mil.ru

Коробова Ольга Олеговна – кандидат экономических наук, доцент кафедры социологии, социальной работы и управления персоналом, Ивановский государственный университет, г. Иваново, Россия, korobova@mil.ru

Korobova Olga Olegovna – Candidate of Economic Sciences, Associate Professor of the Department of Sociology, Social Work and Human Resources Management, Ivanovo State University, Ivanovo, Russia, korobova@mil.ru

УДК 316.42
ББК 60.51

Т.В. Краснова, Е.В. Панкратова
Ивановский государственный университет

ЭВОЛЮЦИЯ ЗАРУБЕЖНЫХ ТЕОРИЙ ЧЕЛОВЕЧЕСКОГО КАПИТАЛА

Аннотация. В статье рассмотрены зарубежные теоретические подходы к понятию и структуре человеческого капитала, оценка значимости данного социального феномена для личности и общества в целом, внутренние и внешние факторы влияния на становление и развитие человеческого капитала индивида.

Ключевые слова: человеческий капитал, инвестиции, образование, здоровье, престиж, квалификация, зарубежные подходы, богатство народа.

T.V. Krasnova, E.V. Pankratova
Ivanovo State University

EVOLUTION OF FOREIGN THEORIES OF HUMAN CAPITAL

Annotation. The article considers foreign theoretical approaches to the concept and structure of human capital, assessment of the significance of this social phenomenon for the individual and society as a whole, internal and external factors influencing the formation and development of the individual's human capital.

Keywords: human capital, investments, education, health, prestige, qualifications, foreign approaches, people's wealth.

Человеческий капитал выступает одним из ведущих факторов развития экономики и общества в целом. На данный момент теория человеческого капитала имеет достаточный научный инструментарий, чтобы определить понятие, преимущества, структуру и подходы к изучению этой значимой экономической категории. Важно отметить, что человеческий капитал

все чаще используется в педагогике, социологии, политологии, культурологии, поэтому можно утверждать о приобретении статуса общенаучного понятия.

Обращаясь к источникам, теории человеческого капитала следует рассматривать с середины 17 века, анализируя труды первопроходцев – У. Петти, А. Смита, Дж.С. Милля, К. Маркса. У. Петти предпринял попытку описать комплекс качеств и способностей человека, используемых в производственном процессе. Он придавал огромное значение категории «живых действующих сил» и предложил учитывать её в составе общенационального богатства [2, с. 15]. Спустя сто лет А. Смит отразил в трудах свое видение человеческого капитала, экономисту удалось расширить понятийный аппарат [3, с. 478–490]. В своих трудах ученый отмечал, что увеличение производительности зависит в первую очередь от эффективного использования способностей и талантов, повышения ловкости и умений, а затем от улучшения машин и инструментов. Анализируя источники, хочется отметить, что в эпоху индустриального общества экономисты и социологи придерживались интенсивного пути экономического развития. Об этом также свидетельствует подход Дж. Милля. Для него главным богатством выступает не сам индивид. Наиболее ценно по Миллю то, что человек приобретает в течение жизни в виде своих способностей [1, с. 139]. Карл Маркс в своих трудах отмечал преобладание простого труда, но при этом указывал на роль вложения ресурсов в создание особых производств.

В середине 20 века общество претерпевает значительные изменения, а в первую очередь это касается всей экономической сферы и производственных отношений, в частности. Именно тогда происходит формирование современной теории человеческого капитала и ее выделение в качестве самостоятельного течения и вхождение её в качестве отдельного раздела экономической науки. Т. Шульц без сомнения заслуживает звания создателя рассматриваемой концепции. Для того, чтобы развивающиеся страны могли добиваться экономического прогресса, Шульц призывает их инвестировать в человека и в отрасли, которые способствуют человеческому благополучию – медицине,

образование, науку. Это выступит куда более действенным способом, чем, например, развитие производства. Не обошел вниманием Т. Шульц и проблемы женского образования. В своих работах автор указывал на три доминантных функции образования – поиск талантов обучающегося, само обучение и активная научная работа.

Для того чтобы стать полноценной, любая концепция должна развиваться в работах последователей. В трудах Г. Бэккера можно увидеть проработку и развитие идей Шульца. Исходная идея Беккера сводится к тому, что человек по своей сути имеет намерение получить наибольшую выгоду, а для этого он готов в максимальной степени использовать свои навыки и умения. Самыми выгодными, по мнению Беккера, являются инвестиции в самого человека, в его способности и знания, в его развитие. Прибыль от таких вложений намного выше. Л. Туроу связывает человеческий капитал с производственными способностями человека. В этом процессе, естественно, особую роль играют знания работника, иначе качество произведенного товара или услуги не устроит потребителя. Мнение Л. Туроу сводится к тому, что для реализации полноценной жизнедеятельности человеку необходимо быть включенным в потребление, производство и инвестирование.

Не стоит сводить всё многообразие подходов лишь к нескольким теориям, но выявление некоторых сходных черт даёт основание для классификации. Конечно, объем теоретических и практических исследований человеческого капитала впечатляет. Это вызвано еще и разностью наук, уделяющих внимание проблеме человеческого капитала. Но стоит отметить, что актуальность этой категории не угасает, наоборот, ученые встраивают эту концепцию в более широкие феномены. Весь плюрализм зарубежных подходов к интерпретации человеческого капитала на данный момент можно подразделить на четыре кластера. Так, человеческий капитал в виде основных *инвестиций* рассматривали исследователи Т. Шульц и Г. Беккер. Человеческий капитал как *запас* способностей, умений и навыков интерпретировали в своих трудах У. Петти и А. Смит. В виде совокупности *активов* видится человеческий капитал Л. Туроу. Человеческий

капитал как *фактор производства* является самым молодым и характерным для постиндустриальной экономики в развитых странах, тем не менее, К. Маркс, который ранее упоминался в данной статье, является основоположником данного подхода и выступает за синтез факторов производства, а также подчеркивает значимость труда и капитала.

Помимо классификации подходов зарубежных исследователей к определению человеческого капитала, важно сформулировать целостное понятие данной категории. С точки зрения зарубежных теоретиков человеческого капитала, данный феномен – это совокупность качеств человека, которые формируются благодаря эффективному инвестированию в здоровье индивида (как физическое, психическое, так и в целом социальное), увеличение его запаса знаний и профессиональных компетенций, формирование комплекса мотивов деятельности индивида, а также в активизацию его предпринимательских, творческих, инновационных способностей, приумножаемых в процессе жизнедеятельности и приносящих прибыль в том числе и всему обществу в целом.

Концепции человеческого капитала в настоящее время опирается на прочную научную традицию и представляет собой фундамент для последующего развития систем здравоохранения, образования, распределения миграционных потоков и т. д. Концепция человеческого капитала имеет широкое эмпирическое подтверждение и оказывает глубокое влияние на реальную социальную и экономическую политику во всех государствах.

Библиографический список

1. Милье Дж.С. Основы политической экономии: Т. 1 М.: Прогресс, 1980. С. 139.
2. Петти В. Экономические и статистические работы: в 2 т. М.: Гос. соц.-эконом. изд-во, 1940. Т. 1. С. 15. URL: <https://search.rsl.ru/record/011005224616> (дата обращения: 14.03.2023).
3. Смит А. Исследование о природе и причинах богатства народов. М.: Изд-во Соцэкгиз, 1962. С. 478–490.

Информация об авторах / Information about the authors

Краснова Татьяна Владимировна – аспирант 1 года обучения кафедры социологии, социальной работы и управления персоналом, Ивановский государственный университет, г. Иваново, Россия, 89065114748@mail.ru

Krasnova Tatyana Vladimirovna – 1st year postgraduate student of the Department of Sociology, social work and personnel management, Ivanovo State University, Ivanovo, Russia, 89065114748@mail.ru

Панкратова Екатерина Владимировна – кандидат социологических наук, доцент кафедры социологии, социальной работы и управления персоналом, Ивановский государственный университет, г. Иваново, Россия, e_v_pankratova@mail.ru

Pankratova Ekaterina Vladimirovna – Candidate of Sociological Sciences, Associate Professor of the Department of Sociology, Social Work and Personnel Management, Ivanovo State University, Ivanovo, Russia, e_v_pankratova@mail.ru

УДК 316.444
ББК 60. 524. 45

Е.В. Тенчова

Ивановский государственный университет

СОЦИОЛОГИЯ МОБИЛЬНОСТЕЙ ДЖОНА УРРИ

Аннотация. В данной статье на основе анализа работ Джона Урри и современных ученых рассматриваются основные понятия, предмет и задача социологии мобильностей. Перечисляются виды мобильностей, многочисленные возможности для виртуальных мобильностей в современном социуме.

Ключевые слова: мобильность, социология мобильностей, потоки, русла.

E.V. Tenchova

Ivanovo State University

JOHN URRY'S SOCIOLOGY OF MOBILITY

Annotation. In this article, based on the analysis of the works of John Urry and modern scientists, the basic concepts, subject and task of the sociology of mobility are considered. The types of mobility, numerous opportunities for virtual mobility in modern society are listed.

Keywords: mobility, sociology of mobility, flows, channels.

Джон Урри – основатель нового социологического направления «мобильная социология» [1, с. 200]. Ученый переосмысливает социологию как науку. Урри утверждает, что социология в XXI в. столкнется с теоретизированием по вопросу перемещения человеческих и материальных потоков. Основной задачей социологии станет исследование связи множества передвижений (мобильностей) [1, с. 201].

Согласно Урри, мобильность нужно рассматривать предметом социологии, вытеснив с этого места «общество» [4, с. 105]. В своей работе «Социология за пределами обществ» Джон Урри писал о том, что в центре социологи должны быть

мобильности, а не общества [2]. Мобильность имеет дело с другими понятиями (сеть, поток, канал). Отметим, что в предмет социологии Джон Урри вводит пространство, материальность и чувства [4, с. 105]. Изучение мобильности позволяет смотреть на жизнь в ее динамике. Мобильности – это акцент на дистанции, близости, встречах [4, с. 99].

В работе «Глобальные комплексности» Джон Урри делает акцент на обратных связях, отмечается, что для глобальных систем свойственна непредсказуемость [1, с. 205; 7].

Мобильности образуют потоки, направляемые руслами. «Русло» обозначает сети, включающие различные машины, технологии и т. п. Джон Урри называет 5 типов русел.

- 1) морской, железнодорожный, автомобильный и авиационный транспорт;
- 2) системы грузоперевозок (почта);
- 3) кабельная система – телефонная, телевизионная и компьютерная, передающая информацию;
- 4) радиоволновые передачи информации;
- 5) спутниковые и другие передачи символов [1, с. 203].

Безусловно, необходимо в рамках данной темы отметить этапы формирования мобильностей, связанных с развитием техники для преодоления сопротивления физического пространства.

Первый этап (XIX век). Механизация передвижения.

Второй этап (XX век). Появление авиации и использование автомобилей сделали возможным перемещение людей по всему миру.

Последний третий этап, который следует отметить, это рубеж XX–XXI веков. Мобильность информации возникает за счет развития коммуникации, этому способствуют информационные технологии. [6].

Исходя из постулата, что основной задачей социологии является исследование связи мобильностей, Джон Урри выделяет пять видов мобильностей, являющихся основанием этой концепции [3, с. 135].

1. Перемещение людей в пространстве. Сопротивление физического пространства преодолевается людьми (миграция людей).

2. Физическое передвижение различных объектов.
3. Путешествия, воображаемые в сознании людей при помощи образов пространств, полученных из книг, фильмов и т. д. Информационные ресурсы компенсируют недостаток ресурсов.
4. Коммуникационные мобильности, которые осуществляются СМС, текстами, письмами.
5. Виртуальные мобильности – это возможность быть в новой обстановке за счет виртуальной реальности. Многочисленные виртуальные экскурсии по музеям, видеосъёмки различных объектов – это виртуальные мобильности [3, с. 136; 6].

Важно отметить, что новая парадигма согласно Джону Урри обращает внимание на то, что различные мобильности постоянно поддерживают социальные связи на расстояниях [3].

Особое значение среди видов мобильностей имеют виртуальные мобильности. Развитие Интернета и социальных сетей создает больше материалов, формирующих изучаемое виртуальное пространство, делая его более целостным [5, с. 291].

Следующий вопрос, который мы рассмотрим в рамках социологии мобильностей – это возможности для виртуальных мобильностей.

1. Онлайн-карты, которые дают возможности изучения панорамных снимков. Например, Google развивает проект создания карты Марса.
2. Появление видеозаписей поездок, в особенности, железнодорожных.
3. Фильмы, повествующие о путешествиях, ранее снимались телевизионными компаниями, а в современном обществе стали создаваться видеоблогерами.
4. Виртуальная мобильность, нарисованная с помощью компьютерных технологий и создающая виртуальную гиперреальность.
5. Информационные технологии объединяют образовательные (видеолекции, онлайн трансляции).
6. Видеосъёмки наиболее экстремальных мест. Современное оборудование имеет высокий запас прочности и способно записать видео и звук из самых экстремальных мест.

7. Виртуальные путешествия по космосу, фильмы о космосе, показывающие созданные изображения, создают возможность увидеть то, что человек не может увидеть своими глазами, находиться виртуально там, где быть человеку нереально [6, с. 585].

В работе «Социология за пределами общества» Урри акцентирует внимание на то, что социология должна считать материальные объекты акторами, а объединение субъектов и объектов – движущими силами социальных изменений [1; 2]. Социология мобильности направлена на изучение того как:

- сети и потоки взаимосвязаны в пространстве;
- класс, гендер и этничность будут определяться под влиянием перемещений;
- мобильность людей, вещей, рисков и т. д. влияют на то, как человек меняет место жительства;
- миграции изменяют понятие «гражданство»;
- нелинейные последствия могут проявляться вдали от их источника [1, с. 205].

В своей работе «Глобальные комплексности» Урри делает акцент на обратных связях, взаимодействие между которыми нелинейно [7]. Джон Урри считает, что во всех глобальных системах сочетается организация и дезорганизация, глобальным системам свойственна непредсказуемость [1, с. 205].

Отметим, что согласно Урри, в центре социологии должны быть мобильности, а не общества [2]. Основной задачей социологии станет исследование связи множества передвижений (мобильностей) [1]. Джон Урри выделяет пять видов мобильностей (перемещение людей в пространстве, физическое перемещение объектов в пространстве, путешествия в сознании людей, коммуникационные мобильности, виртуальные мобильности) [3]. Социальная сеть может быть важнее социального действия [1, с. 203]. Мобильность связана с другими понятиями (сеть, поток, канал). Важное значение среди различных видов мобильностей имеют виртуальные мобильности. Услуги онлайн-карт, видеозаписи поездок, фильмы о путешествиях, виртуальные экскурсии, информационные технологии, видеосъемка экстре-

мальных мест, виртуальные путешествия по космосу – все это возможности для виртуальных мобильностей.

Библиографический список

1. Тысячнюк М.С. Мобильная социология Джона Урри // Журнал социологии и социальной антропологии. 2004. № 4 (7). С. 200–208.
2. Урри Дж. Социология за пределами обществ: Виды мобильности для XXI столетия / пер. Д. Кралечкин. М.: Издательский дом Высшей школы экономики, 2012. 335 с.
3. Урри Дж. Мобильности / пер. с англ. А. В. Лазарева. М.: «Праксис», 2012. 576 с.
4. Харламов Н.А. Пространство мобильного мира // Отечественные записки. 2012. № 5 (50). С. 95–108.
5. Ходыкин А.В. Социология мобильностей Джона Урри как теоретическая база исследований темпорального измерения виртуальных мобильностей // Смыслы, ценности, нормы в бытии человека, общества, государства: сборник статей и материалов / Южно-Уральский государственный институт искусств им. П.И. Чайковского. Челябинск. С. 288–292.
6. Ходыкин А.В. Социологический анализ распространения виртуальных мобильностей как формы виртуализации пространственных перемещений (на основании социологии мобильностей Джона Урри) // Философия. Социология. Право. 2020. № 3 (45). С. 579–588.
7. Urry J. *Global Complexity* / J. Urry. Cambridge: Polity Press, 2003. 172 p.

Информация об авторе / Information about the author

Тенчова Екатерина Викторовна – аспирант 2 курса кафедры социологии, социальной работы и управления персоналом, Ивановский государственный университет, г. Иваново, Россия, tenchova@mail.ru

Tenchova Ekaterina Victorovna – Postgraduate student (2nd year) of the Department of Sociology, Social Work and Personnel Management, Ivanovo State University, Ivanovo, Russia, tenchova@mail.ru

ЭКОНОМИЧЕСКАЯ ТЕОРИЯ, ЭКОНОМИКА И ПРЕДПРИНИМАТЕЛЬСТВО

УДК 004

ББК 16.8

Н.В. Балабанова

Ивановский государственный университет

ITSM ПОДХОД КАК ИНСТРУМЕНТ СНИЖЕНИЯ РИСКОВ ПРОЕКТОВ ЦИФРОВОЙ ТРАНСФОРМАЦИИ

Аннотация. В данной статье уделено внимание использованию ITSM подхода с целью снижению уровня неопределенности условий реализации проекта цифровой трансформации, выделены аспекты внедрения ITSM, обеспечивающие рост бизнеса и снижение проектных рисков и этапы практической его реализации.

Ключевые слова: цифровая трансформация, проект, бизнес, ИТ-услуга, риск.

N.V. Balabanova

Ivanovo State University

ITSM APPROACH AS A TOOL FOR REDUCING THE RISKS OF DIGITAL TRANSFORMATION PROJECTS

Annotation. This article focuses on the use of the ITSM approach in order to reduce the level of uncertainty in the conditions for the implementation of a digital transformation project, highlights the aspects of implementing ITSM that ensure business growth and reduce project risks and the stages of its practical implementation.

Keywords: digital transformation, project, business, IT service, risk.

ITSM управление ИТ сервисами – комплекс мер по планированию, обеспечению и управлению ИТ-услугами, осуществляемых в соответствии со спецификой бизнеса. Этот подход направлен на достижение наибольшей продуктивности ИТ как неотъемлемой части бизнес-процессов; его применение

обеспечивает деятельность компании, в чем бы ни состояли ее особенности, успешное развитие, а также снижает проектные риски [1, с. 21].

Для того, чтобы составить представление о том, как ITSM обеспечивает и даже ускоряет рост бизнеса, полезно распределить компании по трем категориям в зависимости от роли, которую играют в их деятельности ИТ:

✓ Деятельность компании не связана с ИТ, но ИТ играют ключевую роль в обеспечении и повышении качества предоставления услуг – например, в производственной или банковской сферах. Для таких компаний ИТ влияет на эффективность и доступность услуг и является главным фактором, обеспечивающим конкурентное преимущество: например, от качества сетей и доступности сервиса банкоматов в существенной степени зависит работа банков.

✓ Организации, деятельность которых тесно связана с ИТ – например, аутсорсеры бизнес-процессов. Сбой в работе информационных систем для таких компаний означает нарушение непрерывности бизнеса.

✓ Компании, для которых ИТ является основой бизнеса – например, в сфере разработки ПО или предоставления услуг по управлению ИТ инфраструктурой. Услуги напрямую связаны с работой инфраструктуры, они наиболее интегрированы друг с другом.

Интересно, что многие компании из первой категории со временем расширяют спектр своих услуг и переходят во вторую – а компании, принадлежащие ко второму типу, могут начать предоставлять новые сервисы, напрямую связанные с ИТ.

Выделим аспекты внедрения ITSM, обеспечивающие рост бизнеса и снижение проектных рисков: качество, эффективность, цена, способность к адаптации, возможность сосредоточиться на бизнесе

Качество. Вместо того, чтобы «изобретать колесо», можно опереться на лучшие мировые практики, собранные в библиотеке ИТЛ.

Эффективность. Доказано, что эффективность бизнеса напрямую зависит от эффективности работы информационных

систем для компаний, принадлежащих к любой из вышеперечисленных категорий.

Цена. Внедряя ITSM можно оптимизировать расходы на персонал, инструменты и технологии. Сокращение затрат на ИТ позволяет снизить непредвиденные расходы для компаний первого типа и прямые издержки для организаций, принадлежащей ко второй категории.

Способность к адаптации. ИТ-инфраструктура может реагировать на изменения в требованиях к предоставлению услуг с разной скоростью. Оперативность реагирования ИТ-специалистов на изменения деятельности определяет, насколько быстро сможет расти организация, особенно в условиях слияний и поглощений. Если внутренний или внешний ИТ-отдел не располагает кадрами, функциями или технологиями, необходимыми для быстрой интеграции ИТ-инфраструктур компаний, которые участвуют в преобразовании, это может создать серьезные помехи для развития.

Возможность сосредоточиться на бизнесе. В условиях повышенной конкуренции на рынке успешные организации концентрируются на основной деятельности, будь то производство, банковские услуги, творческая работа и т. д. и выборочно доверяют поддержку работы инфраструктуры третьей стороне, специализирующейся на выполнении этой функции. Этот пункт особенно применим к компаниям из первой категории.

Соответствие требованиям. В каждой сфере промышленности существует набор нормативных требований, которому необходимо соответствовать в полной мере. Квалифицированный партнер по ITSM выстроит эффективные процессы, внедрит методики и технологии в соответствии с лучшими мировыми практиками и обеспечит соответствие международным стандартам.

Создать полностью соответствующую подходу ITSM систему предоставления ИТ-услуг на предприятии своими силами бывает затруднительно. Особенно непростой эта задача становится для компаний, основная деятельность которых не связана с ИТ. Обычно такие организации просто не имеют необходимых внутренних ресурсов. Для того, чтобы внедрение ITSM на предприятии прошло гладко, не обязательно самостоятельно

приобретать все необходимые ресурсы для планирования, разработки, развертывания, управления и построения ИТ инфраструктуры. Гораздо эффективнее оказывается выборочно отдать функции провайдеру ИТ-услуг, специализирующемуся на ITSM. Таким образом вы разделите риски по поддержанию непрерывности работы ИТ-инфраструктуры с третьей стороной, которая будет производить проактивный мониторинг инфраструктуры для предотвращения критических ситуаций [2].

Мы выделили этапы практической реализации подхода ITSM для компании-заказчика:

1. Бизнес-аудит ключевых процессов Заказчика.

1.1. В начале знакомства с Клиентом мы снимаем «завесу таинственности» с процесса управления и начинаем с самой сути: проводим детальное исследование текущих бизнес-процессов в ИТ с целью их оптимизации.

1.2. Сбор информации происходит в тесном контакте с представителем Заказчика, определенным функциональным спонсором проекта внутри компании.

1.3. По мере выполнения анализа заказчику услуги транслируются результаты исследования бизнес-процессов с указанием выявленных «узких» мест и выработкой рекомендаций по их оптимизации.

2. После проведения аудита и презентации его результатов РДТЕХ осуществляет оптимизацию бизнес-процессов (по согласованию с Заказчиком) с использованием услуг уровня «ИТ для бизнеса». Например, автоматизацию (роботизацию) процесса, содержащего «узкие места», замеченные в процессе проведенного сбора и анализа информации.

3. Внедрение определенного оптимизированного процесса может повлечь за собой как внедрение того или иного функционала, так и оптимизацию существующего программного или аппаратного решения. В качестве примера таких работ может быть осуществлен перевод на аутсорсинг участка ИТ-инфраструктуры, внедрение или кастомизация службы учета инцидентов (helpdesk), внедрение нового программного решения.

4. На этом этапе могут быть подключены решения «ИТ для ИТ», например, технические аудиты баз данных и

бизнес-приложений, миграция программного обеспечения, кастомизация того или иного программного решения, внедрение системы повышенной отказоустойчивости и другие подобные локальные решения.

5. Финальным и важным этапом услуги является создание технической документации и проведение обучения сотрудников компании-заказчика для адаптации к новым условиям работы.

Применение подхода ITSM обеспечивает следующие возможности для бизнеса:

- ✓ Оптимизация основных бизнес-процессов путем их максимальной стандартизации и интеграция отдельных, локальных процессов.

- ✓ Повышение эффективности, стабильности, надежности, адаптивности ИТ-инфраструктуры.

- ✓ Повышение рентабельности текущей и инвестиционной деятельности за счет оптимизации расходов на каждом из уровней системы (программные продукты и оборудование, персонал). Сотрудники быстрее принимают решения и устраняют сбои с учетом накопленного опыта и компетенций. Проблемы решаются системно, с помощью налаженного взаимодействия бизнес-процессов и отслеживания их результатов, с анализом и устранением причин возникновения отклонений от оптимального функционирования.

- ✓ Визуализация и повышение прозрачности процессов. Все рабочие процессы маркируются в соответствии с их ценностью для компании. Это позволяет строить работу эффективнее.

- ✓ Оптимизация финансовых и временных затрат. Качественное планирование расходов на создание оптимальной ИТ-инфраструктуры.

- ✓ Разработка стратегии услуг (Service Strategy). На этом этапе закладывается основа для построения оптимальных ITSM-процессов в компании. Определяются основные владельцы и участники процессов.

- ✓ Проектирование услуг (Service Design). На этом этапе происходит конкретизация требований и параметров ИТ-услуг.

- ✓ Преобразование услуг (Service Transition). После завершения стадии разработки услуг необходимо их протестировать,

чтобы обеспечить непрерывность процессов. На этом этапе происходит определение параметров управления рисками, устраняющих возможные сбои при реализации услуг.

✓ Эксплуатация услуг (Service Operation). Этап запуска услуг в производственную эксплуатацию, накопление базы сбоев и методов их устранения.

✓ Постоянное улучшение услуг (Continual Service Improvement).

Непрерывное совершенствование и улучшение качества обслуживания, постоянный анализ обратной связи и устранение возможных проблем.

Библиографический список

1. Балабанова Н.В. Исследование проблематики управления рисками цифровой трансформации бизнес-процессов / Н.В. Балабанова, А.Ю. Журавлев // Современные наукоемкие технологии. Региональное приложение. 2021. № 4. С. 20–26.

2. Управление проектами: сайт // URL: <http://www.pmtoday.ru/> (дата обращения: 15.04.2023).

Информация об авторе / Information about the author

Балабанова Наталья Владимировна – кандидат экономических наук, доцент, доцент кафедры экономической теории, экономики и предпринимательства, Ивановский государственный университет, г. Иваново, Россия, nvbalabanova@mail.ru.

Balabanova Natalya Vladimirovna – Candidate of Economic Sciences, associate professor, Department of Economic Theory, Economics and Entrepreneurship, Ivanovo State University, Ivanovo, Russia, nvbalabanova@mail.ru.

УДК 332.142
ББК 65.042

Н.В. Боровкова

Ивановский государственный университет

МАЛЫЕ ГОРОДА: ЗНАЧЕНИЕ, ПРОБЛЕМЫ, ПЕРСПЕКТИВЫ

Аннотация. В статье представлены результаты исследования проблем малых городов в экономике России. На примере Ивановского региона рассматриваются наиболее острые проблемы, свойственные для небольших городов, а именно, сокращение численности населения, ограниченный доступ к услугам систем образования и здравоохранения, дефицит бюджетных средств, недостаток инвестиций. Все указанные проблемы тесно взаимосвязаны и требуют комплексного решения. Подчеркивается особая роль государства в развитии малых городов.

Ключевые слова: малый город, территориальная неоднородность, социально-экономические проблемы.

N.V. Borovkova

Ivanovo State University

SMALL TOWNS: SIGNIFICANCE, PROBLEMS OF PERSPECTIVE

Annotation. The article presents the results of a study of the problems of small towns in the Russian economy. Using the example of the Ivanovo region, the most acute problems characteristic of small towns are considered, namely, population decline, limited access to education and health services, budget deficit, lack of investment. All these problems are closely interrelated and require a comprehensive solution. The special role of the state in the development of small towns is emphasized.

Keywords: small town, territorial heterogeneity, socio-economic problems.

Малые города играют важную роль в экономическом и социальном развитии регионов и страны в целом, они составляют около 70 % городов в России, в которых проживает почти

пятая часть населения страны [1, с. 91], что подчеркивает их значение в формировании территориальной структуры страны. Они играют роль моста между городским и сельским пространством, интегрируя их в экономическом, социальном и культурном отношении [3]. Кроме того, малые города обладают значительными ресурсами, являются центрами развития местного производства и предпринимательства, что способствует созданию новых рабочих мест, привлечению рабочей силы из сельских районов, и, следовательно, повышению уровня благосостояния населения, поэтому они могут быть центрами инноваций, новых технологий и развития.

Малые города являются важным элементом развития туризма и культуры в регионах. Их уникальные исторические и культурные памятники и достопримечательности являются важным элементом культурного наследия страны и могут привлекать туристов, что способствует развитию экономики региона. Например, в г. о. Вичуга Ивановской области насчитывается 44 объекта культурного наследия, в Юрьевце находится 32 объекта культурного наследия [8, с. 5, 173].

Таким образом, малые города играют существенную роль в укреплении региональной экономики и социальной стабильности в стране. При этом малые города сталкиваются с рядом проблем, которые оказывают негативное влияние на их развитие, более того, ставят под угрозу само их существование.

Одной из наиболее серьезных проблем небольших городов является сокращение численности населения, обусловленное, с одной стороны, естественной убылью населения, с другой стороны миграционными процессами: молодежь тяготеет к крупным городским агломерациям с развитой инфраструктурой, более высоким уровнем жизни и возможностями трудоустройства [2, с. 1052]. Результатом указанных процессов является снижение экономического потенциала малых городов, их инвестиционной привлекательности, и, следовательно, предпринимательской активности. Ярким примером подобных процессов могут служить следующие цифры: численность постоянного населения города Вичуга за период 2019–2022 гг. сократилась на 3 267 человек, что составляет 9,7 п. п., население Тейково

сократилось на 980 человек, в целом по области сокращение численности населения составило 81238 человек [11].

Кроме того, ряд мероприятий социально-экономической политики государства, направленных на повышение эффективности социальных учреждений, привели к снижению качества жизни населения малых городов, включая доступность медицинских услуг, низкий уровень образования и недостаток культурных мероприятий. Недостаток возможностей для занятия спортом, образования, работы и развлечений является наиболее острой социальной проблемой для молодежи в малых городах.

Монопрофильная экономика и ограниченное число рабочих мест приводят к проблемам с безработицей и повышает уязвимость малых городов к экономическим колебаниям и изменениям, что в итоге способствует оттоку населения.

Многие малые города страдают от недостатка инфраструктуры, включая дороги, мосты и железнодорожные станции, что усугубляет указанные выше проблемы.

Одной из проблем современности, которая не обошла стороной малые города, является проблема загрязнения окружающей среды, включая воду, воздух и почву. Балацкий Д.С. и Степанова А.А. указывают, что на их территории образуется четверть всех промышленных выбросов и большое количество производственных и бытовых стоков, кроме того свой вклад в загрязнение окружающей среды вносит использование угля для отопления [1, с. 94].

Роговая А.В. в качестве одной из основных проблем малых городов относит дефицит муниципальных бюджетных средств, обусловленный несовершенством налоговой системы, что приводит к дисбалансу между полномочиями органов местного самоуправления и ресурсами для их реализации [11, с. 62].

Таким образом, проблемы малых городов находятся в тесной взаимосвязи и взаимозависимости и требуют комплексного решения. В связи с этим, правительство России разрабатывает различные программы и проекты по развитию малых городов, включая меры по развитию инфраструктуры, экономики, социальной сферы, поддержку малого и среднего бизнеса, а также развитие туризма.

На государственном уровне существуют следующие меры поддержки малых городов в России:

Постановление Правительства «О предоставлении и распределении средств государственной поддержки из федерального бюджета бюджетам субъектов Российской Федерации для поощрения муниципальных образований – победителей Всероссийского конкурса лучших проектов создания комфортной городской среды» [5].

Федеральный закон «О развитии малого и среднего предпринимательства в Российской Федерации». Закон направлен на поддержку малых и средних предприятий в малых городах России и включает в себя меры по предоставлению льгот и субсидий [6].

Указ президента РФ «О национальных целях и стратегических задачах развития Российской Федерации до 2024 года». В указе определены 12 национальных проектов, основной целью которых является обеспечение прорывного развития страны [4]. Ивановская область активно участвует в 11 проектах, за исключением проекта «Наука» [7]. Кроме того, в Ивановской области при поддержке Агентства по привлечению инвестиций в Ивановской области реализуют 110 проектов [9], в том числе программы «Бизнес в малых городах», «Земский доктор» и др.

Меры государственной поддержки направлены, в первую очередь, на решение наиболее острых социальных проблем, а также на раскрытие потенциала населения страны. Много внимания уделяется созданию комфортной городской среды, развитию предпринимательства, повышению доступности и качества медицинских услуг, а также услуг в сфере образования, культуры и спорта, поддерживаются молодежные проекты. Развитие дорожного строительства также направлено на повышение мобильности населения, а также закреплению его в малых городах. Более того, хорошие дороги и доступность общественного транспорта способствуют росту интереса к малым городам со стороны жителей крупных населенных пунктов, стремящихся уехать за пределы шумных и загрязненных городских агломераций. Развитие промышленности и предпринимательства способствует созданию новых рабочих мест и повышению доходов населения. Это может быть, например, производство тканей,

текстильных изделий, строительных материалов, производство продукции сельского хозяйства (молока, мяса, овощей).

Реализация программ по развитию туризма может стать источником доходов для малых городов. Уникальная природа, исторические достопримечательности и культурные мероприятия могут привлекать туристов и способствовать развитию экономики. Активное развитие цифровых технологий и их широкое распространение может способствовать улучшению качества жизни населения, повышению эффективности экономики и привлечению новых инвестиций.

Сохранение и развитие малых городов носит государственное значение, так как они обеспечивают территориальную целостность страны, способствуют выравниванию регионов России по уровню урбанизации, снижению и техногенной нагрузки на природу. Решение этих задач требует усилий со стороны правительства, местных властей и местных сообществ.

Библиографический список

1. Балацкий Д.С., Степанова А.А. Проблемы развития малых городов // Дни науки и инноваций НовГУ: материалы XXVIII научной конференции преподавателей, аспирантов и студентов НовГУ: в 2 ч. / сост. и науч. редакторы О.В. Труфанова, Г.В. Волошина. Великий Новгород, 2021. С. 91–95.

2. Гунажинова Ю.А., Жаркая Г.Ф., Бадашкеева Е.М. Значение малых городов в современной территориальной политике // Экономика, предпринимательство и право. 2020. Т. 10. № 4. С. 1051–1062.

3. Никифорова Л.Ю. О роли малых городов в экономическом пространстве региона // Известия СПбГЭУ. 2014. № 3 (87). URL: <https://cyberleninka.ru/article/n/o-rol-i-malyh-gorodov-v-ekonomicheskom-prostranstve-regiona> (дата обращения: 24.05.2023).

4. О национальных целях и стратегических задачах развития Российской Федерации на период до 2024 года. Указ Президента Российской Федерации от 19.07.2018 N 444 // Официальные сетевые ресурсы Президента России: сайт. URL: <http://www.kremlin.ru/acts/bank/43027> (дата обращения: 24.05.2023).

5. О предоставлении и распределении средств государственной поддержки из федерального бюджета бюджетам субъектов Российской Федерации для поощрения муниципальных образований - победителей Всероссийского конкурса лучших проектов создания комфортной

городской среды. Постановление Правительства РФ от 7 марта 2018 г. N 237 // Гарант: сайт. URL: <https://base.garant.ru/71895782/> (дата обращения: 24.05.2023).

6. О развитии малого и среднего предпринимательства в Российской Федерации. Федеральный закон от 24.07.2007 № 209-ФЗ// консультант Плюс: сайт. URL: https://www.consultant.ru/document/cons_doc_LAW_52144/ (дата обращения: 24.05.2023).

7. Об организации проектной деятельности в правительстве Ивановской области. Распоряжение от 10 декабря 2018 г. N 126-р (в ред. Распоряжений Губернатора Ивановской области от от 12.05.2022 N 63-р). Правительство Ивановской области: офиц. сайт. URL: <https://ivanovoobl.ru/region/implementation/national-projects/nac-proekt-demografiya/nac-proekt-zdravoohranenie> (дата обращения: 24.05.2023).

8. Перечень объектов культурного наследия, расположенных на территории Ивановской области. Комитет Ивановской области по государственной охране объектов культурного наследия: офиц. сайт. URL: <https://nasledie.ivanovoobl.ru/deyatelnost/aktualnyy-spisok-obektov-kulturnogo-naslediya/> (дата обращения: 24.05.2023).

9. При поддержке Агентства по привлечению инвестиций в Ивановской области реализуют 110 проектов. Правительство Ивановской области: офиц. сайт. URL: https://ivanovoobl.ru/search?q=малые%20%20города&order_by=DESC&type=news&id=53059 (дата обращения: 24.05.2023).

10. Роговая А.В. Проблемы развития малых городов России: практика реализации региональных стратегий // Мониторинг правоприменения. Издательство: Научный центр правовой информации при Министерстве юстиции Российской Федерации. 2019. № 4 (33). С. 56–65.

11. Территориальный орган Федеральной службы государственной статистики по Ивановской области: офиц. сайт. URL: <https://37.rosstat.gov.ru/> (дата обращения: 24.05.2023).

Информация об авторе / Information about the author

Боровкова Наталия Владимировна – кандидат экономических наук, доцент кафедры экономической теории, экономики и предпринимательства, Ивановский государственный университет, г. Иваново, Россия, bnv7777@ya.ru

Borovkova Natalia Vladimirovna – Cand. Sc. (Economics), Department of Economic Theory, Economics and Entrepreneurship, Associate Professor, Ivanovo State University, Ivanovo, Russia, bnv7777@ya.ru

УДК 330.3
ББК 65.05

Т.А. Денисова

Ивановский государственный университет

ПРИМЕНЕНИЕ СТАТИСТИЧЕСКИХ МЕТОДОВ АНАЛИЗА ВЗАИМОСВЯЗИ МЕЖДУ ПРИЗНАКАМИ В МЕЖДУНАРОДНЫХ ИССЛЕДОВАНИЯХ

Аннотация. Статья посвящена рассмотрению вопроса о применении статистических методов оценки тесноты связи между признаками в исследованиях по разработке эффективных путей достижения устойчивого развития стран.

Ключевые слова: устойчивое развитие, анализ факторов, программные мероприятия, статистические данные, методы оценки тесноты связи, независимые переменные.

T.A. Denisova

Ivanovo State University

APPLICATION OF STATISTICAL METHODS ANALYSIS OF INTERRELATIONSHIP BETWEEN FEATURES IN INTERNATIONAL STUDIES

Annotation. The article is devoted to the consideration of the issue of applying statistical methods for assessing the closeness of the relationship between features in research on the development of effective ways to achieve sustainable development of countries.

Keywords: sustainable development, factor analysis, program activities, statistical data, methods for assessing the closeness of the connection, independent variables.

Вопросы устойчивого развития являются в настоящее время актуальными как для мировой экономики в целом, так и отдельных государств. В рамках данного вопроса сформированы унифицированные цели устойчивого развития, которые учитываются в государственной политике отдельных стран. Система

программных мероприятий по достижению устойчивого развития разрабатывается в соответствии с показателями достижения целей, отражает страновую специфику и определяет соответствующие направления деятельности. При разработке программ устойчивого развития преимущественно используются логико-аналитические методы.

Более эффективная реализация таких программ возможна в случае, если при обосновании приоритетных направлений будут применены статистические методы анализа взаимосвязи между признаками, в частности в анализе степени изменения целевого показателя при реализации определенных программных мероприятий. Информационная база такого исследования может быть сформирована только на основе обобщения международных статистических данных или ретроспективного анализа соответствующих показателей, в том случае, если страна уже имеет некоторый опыт в осуществлении таких программ. Использование статистических методов в данном случае позволит оптимизировать содержание реализуемых направлений устойчивого развития.

Анализ взаимосвязей между признаками широко применяется в различных областях исследования. Особенности сферы применения определяют содержательные характеристики переменных, которые выбираются в качестве независимых и критерийных. Если такой анализ имеет целью разработку программы устойчивого развития страны, то изучение опыта других государств в достижении целей и решении задач устойчивого развития, является необходимым и важным этапом исследования. Анализ и обобщение международного опыта позволяет понять насколько значимым является ли то или иное действие в рамках программных мероприятий, и какое изменение целевого показателя оно обеспечит.

Исследование, основанное на использовании неформализованных методов анализа с методами количественного анализа, позволяет обосновать более эффективную экономическую политику для достижения столь сложной цели. В условиях современной экономики регулирующая роль государства становится более сложной, что и определяет усложнения методологического

плана. Данные усложнения необходимы, т. к. неустойчивость развития национальных социально-экономических систем ведет к глобализации неустойчивости в мировой экономике в целом.

Система статистических показателей, которые могут быть применены в этом случае, достаточно разнообразна и выбор метода оценки связи между признаками зависит от типа используемой информации. В качестве индикаторов достижения целей устойчивого развития предлагается совокупность показателей, разработанная ООН. Показатели охватывают экономические, социальные, институциональные и экологические аспекты развития. Система индикаторов включает 162 основных показателя¹, часть из которых дополнительно детализируется по нескольким направлениям оценки. Показатели могут быть актуализированы применительно к конкретным странам, т. к. различия между уровнем развития стран слишком велики, что определяет различия в актуальности тех или иных задач.

Из состава индикаторов для статистического анализа в качестве критериальных показателей (результативных признаков) можно использовать, например, показатель роста валового внутреннего продукта на душу населения или показатель эффективности использования ресурсов, которые содержатся в разделе 8. Данные показатели имеют количественную меру оценки. В разделе 17 приводится атрибутивный показатель «наращивание потенциала государства развивающихся стран для содействия реализации национальных планов достижения целей в области устойчивого развития».

Независимыми переменными, влияние которых оценивается на достижение индикаторов устойчивого развития, могут быть как количественные, так и качественные показатели.

¹ Система глобальных показателей достижения целей в области устойчивого развития и выполнения задач Повестки дня в области устойчивого развития на период до 2030 года. // HLG-PCCB High-level Group for Partnership, Coordination and Capacity-Building for statistics for the 2030 Agenda for Sustainable Development // URL: United Nations > Department of Economic and Social Affairs > Statistics Division // URL: https://unstats.un.org/sdgs/indicators/Global%20Indicator%20Framework%20after%202023%20refinement_Rus.pdf

Количественные – темпы роста инвестиций, субсидии в стратегические отрасли экономики, открытость экономики, государственные инвестиции в фундаментальные исследования и др. Качественные показатели – эффективность государственных институтов, уровень доверия к правительству, макроэкономическая стабильность, качество исполнения полномочий органами местного самоуправления, уровень образования, надёжная судебная система, отсутствие коррупции в органах контроля, защита конкуренции в сфере предоставления услуг и т. д. В целом, в составе признак-факторов качественных показателей значительно больше, что несколько усложняет процедуру анализа.

В зависимости от комбинации видов показателей, выбранных в качестве факторных признаков и результативных, применяется тот или иной метод оценки взаимосвязи между ними. Если анализируется качественный результативный признак и количественный показатель в качестве независимой (факторной) переменной, то может использоваться дисерийный коэффициент. Если независимая переменная является также качественным признаком, то коэффициент взаимной сопряжённости Пирсона. При условии анализа количественных показателей может использоваться коэффициент корреляции рангов Спирмена или эмпирическое корреляционное отношение.

Коэффициенты ассоциации и контингенции для целей разработки политики устойчивого развития могут быть использованы лишь в небольшом числе случаев, т. к. альтернативные признаки редко рассматриваются в международных сравнениях.

При наличии необходимой информационной базы может быть проведен множественный корреляционный анализ, который позволяет прогнозировать критериальный показатель при изменении нескольких независимых переменных.

Знание выявленных на основе международных сравнений взаимосвязей между характеристиками устойчивого развития страны позволяет более обоснованно разрабатывать систему программных мероприятий по достижению данной цели и прогнозировать результат с большей вероятностью. При этом следует учитывать, что более обоснованные прогнозы формируются при условии, что анализ был выполнен по той же группе

стран (по уровню экономического развития), что и страна, применяющая полученные выводы.

Таким образом, статистические методы анализа взаимосвязи, реализованные на основе сопоставимой информации по странам мира, могут быть использованы для разработки наиболее эффективных путей достижения устойчивого развития отдельных государств.

Информация об авторе / Information about the author

Денисова Татьяна Александровна – кандидат экономических наук, доцент кафедры экономической теории, экономики и предпринимательства, Ивановский государственный университет, г. Иваново, Россия, denisovata@ivanovo.ac.ru

Denisova Tatyana Alexandrovna – Cand. Sc (Economy), Department of Economic Theory, Economics and Entrepreneurship, Associate Professor, Ivanovo State University, Ivanovo, Russia, denisovata@ivanovo.ac.ru

УДК 334.723
ББК 65.9(2Рос)-96

Е.Е. Иродова

Ивановский государственный университет

МЕХАНИЗМ РЕАЛИЗАЦИИ ГОСУДАРСТВЕННО-ЧАСТНОГО ПАРТНЕРСТВА НА ПРИМЕРЕ РОССИЙСКОЙ ЭКОНОМИКИ

Аннотация. В статье исследуются ключевые аспекты механизма реализации государственно-частного партнерства на примере современной российской экономики с учетом ее условий, институциональных рамок и социально-экономических ориентиров.

Ключевые слова: государственно-частное партнерство, субъекты государственно-частного партнерства, принципы государственно-частного партнерства, функции государственно-частного партнерства, целевая направленность государственно-частного партнерства.

E.E. Irodova

Ivanovo State University

THE MECHANISM OF IMPLEMENTATION OF PUBLIC-PRIVATE PARTNERSHIP ON THE EXAMPLE OF THE RUSSIAN ECONOMY

Annotation. The article examines the key aspects of the mechanism of public-private partnership implementation in the context of the modern Russian economy, taking into account its conditions, institutional framework and socio-economic orientations.

Keywords: public-private partnership, subjects of public-private partnership, principles of public-private partnership, functions of public-private partnership, target orientation of public-private partnership.

Субъекты ГЧП. Можно выделить три группы субъектов ГЧП: 1) основные субъекты – публичный (государственный) и частный партнеры; 2) общественность – потребители благ и услуг; 3) специальные субъекты, включающие специализированные

институты, финансирующих лиц, консультантов, экспертов, научные организации и учреждения, поставщиков и подрядчиков, страховые организации и других субъектов, непосредственно или опосредованно участвующих во взаимодействии в форме ГЧП на разных этапах его реализации. Можно выделить две основные формы организации ГЧП: 1) контрактная форма; 2) институциональная форма. Финансово-инвестиционный аспект механизма ГЧП предполагает правильный баланс инвестиций, которые осуществляются в различных пропорциях, но с обязательным частным финансированием, при условии возмещения затрат и ценовой доступности для потребителей (финансовая модель). Источники финансирования можно разделить на три группы: 1) собственные средства партнеров; 2) заемные средства; 3) привлеченные средства. Финансовая модель преимущественно представлена механизмами традиционного проектного финансирования.

Мы выделяем десять основных принципов партнерства: 1) наличие общих интересов у государства и бизнеса, верное понимание вектора движения партнеров; 2) добровольное участие в государственно-частном партнерстве; 3) выбор партнера, исходя из перспектив и опыта работы представителей бизнеса, оценки преимуществ и целевых результатов; 4) использование системы стимулов по привлечению партнеров – совместное финансирование, налоговые льготы, предоставление гарантий по кредитам и т. п. 5) оптимизация соотношения прав и ответственности партнеров и, в первую очередь, определение степени государственного участия в реализации проекта, с акцентом на адекватный мониторинг, без тотального контроля за каждым действием частного партнера; 6) реализация партнерства должна осуществляться в конкурентной среде, что способствует более эффективному и качественному выполнению проектов, достижению поставленных результатов; 7) взаимодействие партнеров должно опираться на разработанное национальное законодательство; 8) эффективность от ГЧП должна быть выше, чем от альтернативных вариантов проектного финансирования; 9) стабильность контракта ГЧП и одновременно возможность его изменения и адаптации; 10) прозрачность и обратная связь.

Функции ГЧП 1) социально-воспроизводственная (социально-экономическая, социально-хозяйственная) функция; 2) финансово-инвестиционная функция; 3) координационная функция; 4) интеграционная функция; 5) аллокационная функция; 6) инновационная функция; 7) оптимизационная функция.

На основе базы проектов ГЧП можно выделить основные сферы реализации партнерства в Российской Федерации, а именно: 1) коммунальная сфера (теплоснабжение, водоснабжение и водоотведение, объекты обращения с ТБО и пр.); 2) энергетическая сфера (капитальный ремонт и реконструкция объектов котельных, электросетевое хозяйство, эксплуатация объектов энергетической сферы и пр.); 3) социальная сфера, в т. ч. экологическая составляющая (медицинские объекты, объекты дошкольного образования, спортивные объекты, эксплуатация построенных / реконструированных / отремонтированных объектов, оказание медико-санитарной помощи, оказание услуг с высоким уровнем тарифа ОМС, благоустройство парков, скверов и пр.); 4) транспортная сфера (автомобильные дороги и аэропорты, мосты, эксплуатация имущественных комплексов (например, автомагистралей), техническое обслуживание объектов транспортной сферы и пр.); 5) информационно-коммуникационная сфера (создание системы обеспечения управления и контроля дорожного движения, внедрение системы безопасности и охраны общественного порядка «Безопасный регион», реконструкция системы оповещения гражданской обороны, чрезвычайных ситуаций и пр.); 6) Сельско- и охотохозяйственная сфера (строительство консервного завода, тепличного комплекса и прочее).

Инициатором партнерства может быть любая сторона, права, обязанности, ответственность зависят от формы ГЧП и закреплены в договоре/соглашении. Предполагается добровольный характер участия в форме долгосрочного партнерства. Реализация партнерских отношений должна осуществляться в условиях конкурентной среды (с конкурентной борьбой между его участниками). Формы ГЧП определяются на основании национального законодательства, в частности Гражданского законодательства, законодательства о закупках, товаров, работ, услуг для государственных нужд, концессионного законодательства, правовых

актов регулирующих соглашения в форме ГЧП. Определяются соглашениями партнеров. Кроме того, партнер должен обладать соответствующими финансовыми, организационными, управленческими, производственными и другими ресурсами для реализации целей и задач партнерства.

Целевая направленность ГЧП определяется акцентами на наиболее социально значимые проблемы государства. Со стороны государственного партнера определяется уровень стоимостных и качественных показателей, осуществляется мониторинг (контроль) за реализацией ГЧП, со стороны частного партнера осуществляется реализация проекта, оперативная деятельность на разных его стадиях (разработка, финансирование, строительство, эксплуатация) и управление объектом ГЧП на определенных другой стороной условиях.

При этом важной составляющей является разделение рисков партнеров. Есть возможность пересмотра договоров ГЧП, что закрепляется дополнительными соглашениями. Создаются «площадки» для развития инновационного процесса, становления эффективной экономики, в частности для развития инновационного производства, накопления опыта реализации проектов ГЧП в инфраструктурных отраслях экономики, получения новых знаний, повышения качества человеческого капитала, повышения энергоэффективности и экологичности предмета ГЧП. Определены две модели ГЧП: 1) контрактная модель (концессии, контракты жизненного цикла, договоры аренды с инвестиционными обязательствами); 2) институциональная модель (совместное акционирование). Кроме того, можно обозначить следующие инструменты поддержки: научные центры, а также объекты инновационной инфраструктуры (особые экономические зоны, технопарки, бизнес-инкубаторы и т. п.) и инвестиционные институты (Банк развития, венчурные фонды, инвестиционные фонды); Гражданское законодательство, нормативно-правовые акты в области привлечения инвестиций, создания благоприятного инвестиционного климата как стране в целом, так и в отдельных субъектах РФ.

Далее целесообразно рассмотреть и проанализировать один из наиболее успешных проектов ГЧП на сегодняшний день, а именно: проект реконструкции и развития аэропорта

«Пулково» до 2040 г. Государственная собственность ОАО «Аэропорт «Пулково» передается аэропорту в целях его развития на земельных участках, предоставленных Санкт-Петербургом и ОАО «Аэропорт «Пулково». Частная собственность, вновь созданные объекты, принадлежат ООО «ВВСС» на праве собственности, по окончании срока соглашения право собственности переходит к ОАО «Аэропорт «Пулково». За предоставленные права в отношении имущественного комплекса ООО «Воздушные Ворота Северной Столицы» выплачивает Правительству Санкт-Петербурга и ОАО «Аэропорт «Пулково» вознаграждение в размере 11,5 % от доходов, полученных от эксплуатации аэропорта, помимо налогов, отчисляемых в бюджеты всех уровней. Классическое международное проектное финансирование реализовано как долгосрочное долговое финансирование от 13 международных коммерческих банков и институтов развития. Государственная поддержка Содействия инвестору реализуется при получении необходимых лицензий, разрешений и согласований. Проект отличается социальной направленностью и обеспечивает мультипликативный эффект для развития смежных отраслей экономики Северо-Западного региона РФ. 1. Положительные эффекты для государственного партнера: повышение качества управления объектами от привлечения частных инвесторов, обладающих соответствующим опытом; падение нагрузки на бюджет за счет передачи объектов в пользование частным партнерам на долгосрочный период и привлечения частных инвестиций; высвобождение бюджетных ресурсов, возможность их перераспределения на другие направления. 2. Положительные эффекты для частного партнера: использование государственной собственности; государственная поддержка помогает снизить транзакционные и операционные издержки; долгосрочное сотрудничество с государством; возможность обеспечения минимальной гарантированной доходности инвестору при реализации ГЧП. 3. Тормозящие факторы ГЧП: недостатки национального законодательства; риски несвоевременного завершения строительства и выхода за рамки бюджета, трафик риск, доходный риск, риск конкуренции; возможность нечеткой спецификации прав и обязанностей сторон.

Перечислим функции ГЧП в проекте реконструкции и развития аэропорта «Пулково»: Социально-воспроизводственная функция – социальная направленность и обеспечение мультипликативного эффекта для развития смежных отраслей экономики Северо-Западного региона РФ, развитие туристической отрасли, транспортной сферы, укрепление экономики региона и города; финансово-инвестиционная функция – развитие и укрепление международных экономических связей, улучшение инвестиционного климата региона и города, повышение инвестиционной привлекательности; интеграционная функция – объединяются ресурсы публичного партнера (материальные – земельные участки, имущественный комплекс, нематериальные – содействие инвестору при получении необходимых лицензий, разрешений и согласований) и частного партнера (материальные – привлеченные финансы на реализацию проекта, нематериальные – опыт, профессиональные навыки частного партнера в прикладной области; аллокационная функция – Разделение рисков ГЧП, ответственности, прав и обязанностей, в соответствии с вкладываемыми в проект ресурсами; инновационная функция – применение инновационных технологий и решений при строительстве и эксплуатации объекта инфраструктуры, повышение его энергоэффективности и экологичности; Оптимизационная функция – повышения уровня обслуживания и доступности для потребителей услуг, качества управления объектом. Таким образом, на основе анализа механизма ГЧП на примере экономики РФ можно говорить о недостаточной проработке всех его элементов: отсутствие достаточного опыта в реализации ГЧП проектов, недостаток квалификации персонального состава в сфере ГЧП.

Информация об авторе / Information about the author

Иродова Елена Евгеньевна – доктор экономических наук, профессор кафедры Экономической теории, экономики и предпринимательства, Ивановский государственный университет, г. Иваново, Россия, elirodova@yandex.ru

Irodova Elena Evgenievna – Doctor of Economics, Professor of the Department of Economic Theory, Economics and Entrepreneurship, Ivanovo State University, Ivanovo, Russia, elirodova@yandex.ru

УДК 378.09
ББК 74.484.4

И.В. Курникова

Ивановский государственный университет

**ОСНОВНЫЕ НАПРАВЛЕНИЯ
НАУЧНО-ПЕДАГОГИЧЕСКОЙ ДЕЯТЕЛЬНОСТИ
ИНСТИТУТА СОЦИАЛЬНО-ЭКОНОМИЧЕСКИХ НАУК
В СВЕТЕ ГЛОБАЛЬНЫХ ПЕРЕМЕН
И ИХ ВЛИЯНИЯ НА КАЧЕСТВО ЖИЗНИ**

Аннотация. В статье представлены основные направления научно-педагогической деятельности Института социально-экономических наук ФГБОУ ВО «Ивановский государственный университет».

Ключевые слова: научные исследования, проблематика, партнерство.

I.V. Kournikova

Ivanovo State University

**THE MAIN DIRECTIONS OF SCIENTIFIC
AND PEDAGOGICAL ACTIVITY OF THE INSTITUTE
OF SOCIO-ECONOMIC SCIENCES IN THE LIGHT
OF GLOBAL CHANGES AND THEIR IMPACT
ON THE QUALITY OF LIFE**

Annotation. The article presents the main directions of scientific and pedagogical activity of the Institute of Social and Economic Sciences of Ivanovo State University.

Keywords: small towns, cluster, cluster approach, tourism.

В Институте социально-экономических наук созданы и функционируют 4 кафедры и каждая кафедра представляет широкий спектр теоретических разработок и практических исследований аспирантов, молодых ученых и научно-педагогических работников.

Кафедра менеджмента выступает одним из лидеров в регионе по разработке аналитического инструментария комплексного управленческого анализа и менеджмента организаций в условиях цифровой трансформации и четвертой промышленной революции. Основной научной проблематикой кафедры является:

- оценка экономического потенциала предприятий и стратегической позиции бизнеса;
- оценка конкурентоспособности предприятия;
- диагностика организационной культуры и управления ей;
- бренд-менеджмент и формирование потребительской лояльности;
- диагностика стадий жизненного цикла предприятий.

Центральной темой научных изысканий кафедры является «Управление изменениями на разных стадиях жизненного цикла организации». Неоднократно по этой теме проводились круглые столы и семинары.

Большое значение преподаватели кафедры уделяют и другим научным проблемам: оценке новых глобальных вызовов для российской экономики и разработке системы мер реагирования на них; вопросам влияния экономики знаний и информационных технологий на структурные сдвиги, экономический рост и качество жизни.

Важность исследования данных проблем подчеркивается в работах Лифшица А.С., Куликова В.И., Еремина В.Н., Савина В.Э.

Кафедра социологии, социальной работы и управления персоналом (ССРиУП) научную тематику представляет очень широко и глобально. Преподаватели кафедры свои исследования проводят в рамках:

- эволюции женского вопроса в российском обществе;
- социологии современной семьи, рассматривая проблемы отцовства и материнства;
- социальной адаптации различных категорий граждан;
- оценки социального капитала и качества жизни;
- социологии религии;
- изучения современных конфликтов;
- адаптации персонала и рынков труда;
- демографических проблем современности.

Результаты исследований востребованы специалистами разных сфер деятельности. Большая роль отводится публикациям в журнале: «Женщина в российском обществе». Этот журнал издается с 1996 года, включен в базы данных ВАК и Scopus. На протяжении двух десятилетий он остается единственным междисциплинарным научным журналом в области гендерной политологии, социологии и истории. В журнале отражаются самые последние исследования в сферах занятости, образования, управления, демографии и культуры. Значительное место занимают результаты социологических измерений, посвященных женской истории, эволюции ценностно-нормативной системы российского общества.

При кафедре созданы и функционируют два Научно-образовательных центра, руководителем которых является доктор исторических наук, профессор Хасбулатова О. А.:

1. «Социальные процессы в России и в мире»;
2. «Социальные и демографические исследования».

Значительный вклад в развитие теории и практики социологии, социальной работы и управления персоналом внесли и вносят преподаватели кафедры: Смирнова И.Н., Белова Т.П., Панкратова Е.В., Птицына Н. А., Рычихина Н.С, Коробова О.О. и другие.

Кафедра экономической теории, экономики и предпринимательства (ЭТЭиП) ведет научные исследования по теории, методологии и прикладным аспектам современной «смешанной» экономики, экономики организации, управления предприятиями, отраслями, комплексами.

При кафедре создан и успешно функционирует научно-исследовательский центр регионального развития. Основной акцент в исследованиях делается на разработке аналитического аппарата, применении воспроизводственного подхода, попытках позиционирования региона в рамках национальной экономики и рекомендациях прикладного характера органам власти различного уровня. Большое внимание уделяется стратегиям социально-экономического развития регионов и малых городов Ивановской области.

В 2006 году при кафедре создан Научно-образовательный центр (НОЦ) «Теоретические и прикладные проблемы много-

уровневого общественного воспроизводства» под руководством доктора экономических наук Е.Е. Николаевой (до последнего времени у руля стоял доктор экономических наук, профессор Б.Д. Бабаев).

Основу этого Центра составили исследования, проводимые кафедрой по проблематике общественного воспроизводства, в том числе – развития промышленности и других сфер материального производства, территориального развития, научно-технического прогресса и др. Они нашли отражение в журналах «Многоуровневое общественное воспроизводство: вопросы теории и практики» и Вестник Ивановского государственного университета (серия «Экономика»). С 2012 года периодическое издание «Многоуровневое общественное воспроизводство: вопросы теории и практики» включено в Российский индекс цитирования (РИНЦ). В 2022 г. сборник получил статус электронного журнала.

Одним из составляющих научной деятельности ИСЭН являются исследования резидентов бизнес-инкубатора, действующего в ИвГУ с 2017 года и включенного в карту инновационной экосистемы России. Возглавляет НОЦ Инновационный Бизнес-инкубатор доктор экономических наук, профессор Ибрагимова Р.С. На защиту ежегодно представляются проекты создания новых предприятий (стартап как диплом). Толчком для развития студенческих стартапов стало открытие Предпринимательской точки кипения и запуск курса «Технологическое и социальное предпринимательство».

В ИСЭН имеются все предпосылки для создания эффективной экосистемы молодежного предпринимательства, а самое главное достижение – установившееся сотрудничество с успешными предпринимателями Ивановской области и взаимодействие вуза с общественными объединениями предпринимателей и центром «Мой бизнес».

Кроме того, в связи с региональным запросом на специалистов в области внешнеторговых операций скорректирована программа магистратуры по направлению подготовки 38.04.01 Экономика «Экономика фирмы и ВЭД». Программа магистратуры предполагает совместную разработку рабочих программ

дисциплин и участие в образовательном процессе преподавателей и ученых Санкт-Петербургского государственного университета.

Все вышеупомянутые направления деятельности повлекут за собой расширение научно-исследовательской повестки кафедры.

Кафедра ЭТЭиП является одним из лидеров не только в рамках института, но университета в целом по участию в грантовой деятельности, публикационной активности. Хочу подчеркнуть исследовательскую роль большинства преподавателей кафедры, но в первую очередь Николаевой Е.Е., Ибрагимовой Р.С., Балабановой Н.В., Иродовой Е.Е., Берендеевой А.Б., Кирьянова А.Е. и других.

У кафедры финансов, бухгалтерского учета и банковского дела (ФБУиБД) научная проблематика включает финансы, бухгалтерский учет, налогообложение, финансовые рынки, банки и банковскую деятельность, аудит, корпоративные финансы, цифровые инструменты и математические методы в экономике, финансовый менеджмент и т. д.

На современном этапе, как и для многих коллег, на первый план выходят региональные проблемы, обсуждение которых осуществляется на круглых столах, научно-практических семинарах с приглашением работодателей – руководителей коммерческих и некоммерческих организаций, представителей власти: директора Департамента экономического развития и торговли Ивановской области Бадак Л.С., заместителя управляющего Ивановского отделения Банка России Соколова М.Н., директора Фонда поддержки МСП Трениной Е.С., уполномоченного по правам предпринимателей Шорыгина А.А., представителей реального сектора экономики, коммерческих банков и др.

Научно-практический семинар «Финансовая поддержка и развитие малого и среднего предпринимательства в регионе», модератором которого выступила доктор экономических наук Бибикина Е.А., четко определил тематику научных исследований, в частности, форм, методов и инструментов финансовой поддержки МСБ.

Одной из центральных тем научных исследований кафедры является «Финансовая грамотность как драйвер

экономического развития региона и влияние финансовой культуры на качество жизни населения».

В данном направлении исследованиями занимаются и преподаватели, и студенты по:

- оценке уровня финансовой грамотности населения Ивановской области;
- трансформации сберегательного поведения населения.
- методам принятия инвестиционных решений.

Почему данная тематика сегодня важна и востребована?

По данным НАФИ, 70 % населения испытывают в текущей ситуации тревогу, часть населения теряет работу. По данным исследователей, страх остаться без денег у современных людей сопоставим со страхом смерти. На наш взгляд – это один из основных вызовов для любого человека, для экономики и для государства в целом. Наша задача информировать население по финансовым вопросам, проводить консультации и рассказывать о финансовых продуктах и инструментах, разъяснять финансовые риски и продвигать финансовую культуру.

Значимый вклад в научную составляющую кафедры вносят преподаватели Егоров В.Н., Шекшуева С.В., Курникова И.В., Бибикина Е.А., Шитик Е.В., Маленкина Т.М., Маринцев Д.А. и другие.

Усилиями Института создан Волонтерский центр финансового просвещения ИвГУ. Запущен проект совместно с Управлением Федеральной налоговой службы по Ивановской области «Декларирование доходов граждан при участии волонтеров ИвГУ». Осуществляется активное сотрудничество с НКО «Мое право», Департаментом финансов по Ивановской области, Отделением Банка России по Ивановской области, Управлением Федерального казначейства по Ивановской области, а также с рядом коммерческих банков.

Мы гордимся тем, что в последние годы институт значительно усилил взаимодействие с практической сферой. Наряду с давними партнерами, такими как Отделение Банка России по Ивановской области, Сбербанк, Промсвязьбанк, Россельхозбанк, Альфа-Банк, НПО «Консультант», Торговый дом «L», Департамент экономического развития и торговли, Департамент

социальной защиты, Департамент финансов, УФК, УФНС, установлены связи с новыми компаниями «Кенгуру», «Профессионал», «Протекс», Ившвейстандартопт, «Мой бизнес» и т. д.

Актуальность проблемы усиливается тем фактом, что новые цифровые технологии на порядок расширили каналы получения теоретической информации, однако увязать ее с практикой получается далеко не всегда. Совместные научные исследования с партнерами помогают организовать практическую деятельность студентов и трудоустроить выпускников. Мне, как директору института, более всего важно укрепление и расширение взаимодействия с партнерами в рамках учебной, научной и практической составляющих подготовки выпускников, поскольку для нашего института научные исследования являются главным инструментом обоснования практических управленческих решений.

В заключении, хотелось бы объединения усилий всех кафедр Института для полноценного взаимодействия по разным направлениям и проектам. И сегодня одно из ключевых – это воспроизводство и качество жизни населения малых городов. Ранее научные школы нашего вуза были востребованы и принимали активное участие в разработке социально-экономических прогнозов региона, в формировании Стратегии Ивановской области 2020 и других программных документов, а в настоящее время эта работа «сошла на нет». В рамках созданного Консорциума «Иваново» ученые ИСЭН могли бы активно включиться в региональные проекты, как на стадии разработки, так и на стадии их реализации. Представление научных результатов, а также обмен опытом возможен на соответствующих конференциях Консорциума.

Информация об авторе / Information about the author

Курникова Ирина Валерьевна – кандидат экономических наук, доцент, директор института социально-экономических наук, Ивановский государственный университет, г. Иваново, Россия, kyrnik@mail.ru

Kournikova Irina Valerievna – Candidate of Economic Sciences, Associate Professor, Director of the Institute of Social and Economic Sciences, Ivanovo State University, Ivanovo, Russia, kyrnik@mail.ru

УДК 330.3; 332.1; 338
ББК 65.01; 65.04; 65.05

Е.Е. Николаева

Ивановский государственный университет

НАУЧНЫЕ ШКОЛЫ И ТЕМАТИКА ИССЛЕДОВАНИЙ КАФЕДРЫ ЭКОНОМИЧЕСКОЙ ТЕОРИИ, ЭКОНОМИКИ И ПРЕДПРИНИМАТЕЛЬСТВА

Аннотация. Рассматривается становление и развитие научной школы докторов экономических наук, профессоров Ивановского государственного университета Бронислава Дмитриевича Бабаева и Алексея Георгиевича Кайгородова. Отражена связь значимых жизненных этапов и тематики научных исследований ученых. Выделены ключевые направления в рамках научных школ, проблематика исследований как самих ученых, так и их учеников.

Ключевые слова: научная школа, политическая экономия, методология науки, организация и оплата труда, региональная экономика, многоуровневое общественное воспроизводство, эффективность, инновационное развитие предприятий и регионов, экономический потенциал.

E.E. Nikolaeva

Ivanovo State University

SCIENTIFIC SCHOOLS AND RESEARCH TOPICS DEPARTMENTS OF ECONOMIC THEORY, ECONOMICS AND ENTREPRENEURSHIP

Annotation. The formation and development of the scientific school of Doctors of Economics, professors of Ivanovo State University Bronislav Dmitrievich Babaev and Alexey Georgievich Kaigorodov is considered. The connection of significant life stages and the subjects of scientific research of scientists is reflected. The key directions within the framework of scientific schools, the problems of research of both scientists and their students are highlighted.

Keywords: scientific school, political economy, science, methodology, organization and wages, regional economy, multi-level social reproduction, efficiency, innovative development of enterprises and regions, economic potential.

Кафедра экономической теории, экономики и предпринимательства (ЭТЭиП) образована 1 сентября 2020 г. путем объединения двух кафедр: кафедры экономической теории и региональной экономики и кафедры экономики и организации предпринимательства, имеющих свою историю, традиции, научные школы. Кафедра экономической теории была образована в 1932 г. как кафедра политической экономии и отметила в октябре 2022 г. 90 лет со дня образования. Кафедра экономики и организации предпринимательства была образована в 1978 г. как кафедра экономики и организации промышленного производства, в 2023 г. отмечает свое 45-летие. Научные школы сформировались на каждой из указанных кафедр в 80–90-е годы XX в. и продолжают развиваться в XXI в.

Научная школа в литературе по науковедению трактуется как исследовательский коллектив (кафедра, институт), объединенный и возглавляемый научным лидером, руководителем школы; как определенная научная концепция (фундаментальные идеи), научно-исследовательская программа, автором которой является лидер, и которая служит основой объединения ученых разных статусов и возрастов, способных развивать и реализовать данную программу [15; 29, с. 300–310].

Лидерами, вокруг которых сформировались научные школы нашей объединенной кафедры стали доктора экономических наук, профессора Бронислав Дмитриевич Бабаев (14.02.1930 – 17.06.2022), Почетный работник высшего профессионального образования и Алексей Георгиевич Кайгородов (19.04.1940 – 13.08.2021), Заслуженный работник высшей школы РФ, действительный член Академии социальных наук РФ.

Научная школа профессора Б.Д. Бабаева «Многоуровневое общественное воспроизводство» может быть представлена двумя направлениями – институционально-политэкономическое и региональное.

Будучи политэкономом по образованию, Бронислав Дмитриевич занимался преимущественно методологическими вопросами, среди которых он сам выделял следующие:

« – расширенное представление о предмете политической экономии как экономическом базисе, взаимодействующем с

производительными силами и надстроечными явлениями, включая в последние политический и социокультурный факторы;

– разграничение «экономической детерминации» и «социальной детерминации» с учетом состояния и развития производительных сил, характера производственных отношений, качественных характеристик надстроечных явлений;

– изучение во взаимосвязи объективной реальности («экономическая несвобода») и хозяйственного поведения хозяйствующих субъектов;

– оперирование идеальными схемами (моделями), рассматриваемыми «при прочих равных условиях», таким образом, чтобы добиваться их корректного сведения к схемам, принимающим в расчет «прочие неравные условия»...;

– решение извечной проблемы о сочетании общеэкономических подходов с социально-экономическими, перерастающей в тему «наука и идеология» (сакраментальный вопрос «Кому это выгодно?») не может рассматриваться как нечто чуждое экономической теории);

– разграничение «в чистом виде» политической экономии, экономики и институциональной экономики и поиски путей синтеза» [6, с. 14].

Эти вопросы нашли отражение в целом ряде публикаций профессора, его коллег, докторских диссертациях, выполненных под его руководством, Е.Е. Иродовой («Акционерные общества: объективные основы, двойственная природа, специфика адаптации во внешней среде»), О.Ю. Гурьевой («Пенсионное дело: взаимосвязь политико-экономического и институционального подходов»), Е.Е. Николаевой («Распределительные отношения и их деформации в условиях современной российской экономики: аспект политической экономии»), А.Ю. Родниной (Кособуцкой) («Кругооборот кредитного ресурса: взаимосвязь политико-экономического и институционального аспектов») и кандидатских диссертациях Н.В. Боровковой («Цели деятельности промышленного предприятия: интерпретация с учетом экономических типов предприятия и интересов участников производства»), М.В. Назаровой («Индивидуальная форма частной собственности на средства производства и ее институционализация

в индивидуальном малом предпринимательстве как секторе экономики»), Т.К. Поповой («Отчуждение труда как система экономических отношений на уровне предприятия: взаимосвязь политэкономического и институционального аспектов»), Т.М. Корягиной («Сбережения: взаимосвязь политэкономического и институционального аспектов») (см.: [12, 18, 21, 34, 35]).

В рамках политико-экономической методологии исследовались категории, традиционно рассматриваемые в рамках конкретно-экономических наук (предприятия разных типов, себестоимость, налоги, ценные бумаги, фондовый рынок, занятость, теневая экономика, конкуренция и др.) [7, 14, 16, 17, 19, 20, 31, 33, 36, 37]. Изучение объективных основ ключевых экономических категорий создавало необходимую теоретическую базу для дальнейшей их конкретизации отраслевыми науками и использования этих знаний при разработке мер государственной социально-экономической политики. Другим словами происходил синтез политической экономии и институциональной экономики, то есть соединение объективных основ процессов и явлений (политико-экономически аспект) с определением условий и предпосылок их реализации и использования (институциональный аспект, упор на субъективную сторону, экономическое поведение людей).

Рассматриваемое направление научной школы профессора Б.Д. Бабаева в 2011 г. оформилось в Научно-образовательный центр «Теоретические и прикладные проблемы многоуровневого общественного воспроизводства» при кафедре экономической теории Ивановского государственного университета, который сегодня возглавляет д-р экон. наук, зав. кафедрой Е.Е. Николаева. В рамках центра проводились исследования по воспроизводственной проблематике, например, диссертационные работы А.А. Рыжачкова («Деньги и денежные агрегаты: воспроизводственный подход»), С. Дорбетхан («Высшее образование: место и роль в системе общественного воспроизводства, выгоды индивида, общества, предприятия, сочетание платности и бесплатности»), А.В. Тихонова («Отношения по поводу физического труда, его место и роль в системе общественного воспроизводства»), А.Н. Скворцова («Риски в системе

общественного воспроизводства»), М.В. Чернова («Дифференциация продукта: воспроизводственный аспект»).

В рамках этого направления научной школы с 2002 г. издавались сборники научных трудов «Многоуровневое общественное производство: вопросы теории и практики», в которых рассматривался широкий круг проблем на разных уровнях социально-экономической системы страны. С мая 2022 г. сборник получил статус электронного журнала с тем же названием и той же периодичностью выхода в свет 2 номера в год.

Начало региональному направлению научной школы профессора Бабаева положила коллективная монография «Экономика Ивановской области: состояние, проблемы, развитие» (2002 г.) [40], в которой исследовался природный, экономико-географический, демографический, культурно-исторический, трудовой, производственный, финансовый, инвестиционный и инновационный потенциал Ивановской области, проблемы и перспективы выхода региона из депрессивного состояния. Затем в центре исследований оказались малые города Ивановской области [3, 32]. Эта тема сейчас вновь на острие региональной науки и хозяйственной практики.

В рамках регионального направления научной школы профессора Б.Д. Бабаева на основе анализа статистического материала, хозяйственного опыта передовых предприятий рассматривались актуальные для Ивановской области вопросы в сравнении с соседними с ней областями Верхней Волги. В дальнейшем Б.Д. Бабаев в тесном сотрудничестве с преподавателями, аспирантами и докторантами исследовал вопросы регионального воспроизводства в различных аспектах. Это нашло отражение в диссертационных работах на соискание ученой степени доктора наук А.И. Новикова («Особенности воспроизводства и процесса мобилизация резервов в агропродовольственной системе депрессивного региона (Методология, теория, прикладные аспекты)»), Н.А. Квашниной («Экономический рост и инвестиционный процесс: вопросы методологии, теории и практики (региональный аспект)»), А.Б. Берендеевой («Социальные свойства экономики: национальный и региональный аспекты (вопросы теории и практики)»), в кандидатских диссертациях

А.В. Шевченко («Экономический рост и инвестиционный процесс: вопросы методологии, теории и практики (региональный аспект)», О.В. Патреевой («Малый депрессивный город: типы воспроизводства и экономические факторы возрождения (на примере Ивановской области)»), М.Г. Казакова («Теоретические и прикладные аспекты формирования и развития текстильного кластера региона (по материалам Ивановской области)»), М.В. Медведевой («Региональные конкурентные преимущества: теоретико-прикладной аспект»), А.В. Лодышкина («Специфика депрессивности малых городов Ивановской области и стратегии их возрождения») и др.

В 2006 г. сформировался Научно-исследовательский центр регионального развития при кафедре политической экономики под руководством Б.Д. Бабаева, в рамках которого продолжались исследования Ивановской области и соседних с ней регионов, влияния Москвы на их функционирование, развитие муниципальных образований как в целом ряде грантовых проектов, итогом которых стала публикация монографий [1, 10, 11, 30], так и в кандидатских диссертациях учеников профессора (Н.В. Довгополая «Экономическая территориальная экспансия: содержание, формы механизмы, социально-экономические последствия (на примере взаимодействия Москвы и Ивановской области)», И.И. Ледайкина «Земельно-имущественный комплекс в арендном пространстве областного города», А.И. Крупин «Муниципальное образование депрессивного типа: организационно-экономический механизм возрождения»).

Эффективно действующая научно-педагогическая школа профессора Б.Д. Бабаева не только успешно разрабатывала институционально-политэкономическое и региональное направления в экономической науке, но и осуществляла подготовку научно-педагогических и научных кадров через аспирантуру и докторантуру. Под руководством профессора Бронислава Дмитриевича Бабаева было подготовлено 13 докторов наук и 79 кандидатов наук как по политической экономии (экономической теории), так и по региональной экономике. Деятельность в этих аспектах продолжается на кафедре и сегодня, хотя масштабы не сопоставимы с теми, которые были ранее. Это связано с закрытием в 2016 г. диссертационного совета по экономическим

наукам в ИвГУ и большинстве вузов ЦФО, уменьшение желающих поступать в аспирантуру с целью остаться работать в вузе и др. Ученики Бронислава Дмитриевича (аспиранты, докторанты) живут и успешно работают в разных городах России (Москва, Санкт-Петербург, Иваново, Шуя, Владимир, Ковров, Кострома, Ярославль, Воронеж, Казань, Северодвинск и др.), и за рубежом (Кипр).

Будучи заведующим кафедрой экономики труда в 1978–1987 гг. и зав. кафедрой политической экономии в 1987–2012 гг. проф. Б.Д. Бабаев занимался изысканиями в области повышения эффективности труда и производства как в сельском хозяйстве, так и в промышленности, оплаты труда, вопросами преподавания экономических наук в вузах, подготовки экономистов в высшей школе, включая и обучение в аспирантуре [2, 4, 5, 8, 9, 13].

Тематика производственной эффективности тесно переплетается с научной школой профессора А.Г. Кайгородова «Формирование эффективного социально-экономического механизма функционирования народного хозяйства России». Она стала формироваться с началом становления экономического факультета ИвГУ в конце 70-х гг. с появлением первых экономических кафедр и коллектива ученых, посвятивших свои работы проблемам повышения эффективности капиталовложений и основных фондов. Это соратники А.Г. Кайгородова – В.Н. Щуков, Г.Л. Игольников, Н.Е. Удалова и др., приглашенные из Томского госуниверситета, Ленинградского планового института, Кузбасского политехнического института, Калининского госуниверситета. Результаты проводимых ими исследований воплотились в коллективной монографии «Эффективность капитальных вложений и основных фондов в текстильной промышленности» (1984) [41].

Вопросы повышения эффективности функционирования предприятий и отраслей оставались актуальными и в новых рыночных условиях, поэтому научные исследования по этой теме продолжались. Центральной проблемой исследований А.Г. Кайгородова и его коллег стало изучение тенденций развития производственного потенциала предприятий под влиянием технического прогресса. Эти вопросы нашли отражение и в

темах докторских диссертаций В.Н. Щукова («Экономические проблемы повышения эффективности технического обновления промышленного производства») и А.Г. Кайгородова («Развитие производственного аппарата промышленных предприятий: эффективность и совершенствование управления»).

В дальнейшем научная тематика членов кафедры расширялась в рамках сформировавшейся научной школы, откликаясь на актуальные проблемы трансформирующейся экономики страны, осуществления научно-технического прогресса, глобализации мировых экономических процессов. В центре внимания оказались вопросы совершенствования государственного управления хозяйством региона, повышения потенциала и конкурентоспособности хозяйствующих субъектов (предприятий и региона). Об этом свидетельствуют публикации профессора и его коллег [22, 23, 24, 25, 26, 27, 28, 38, 39].

Алексей Георгиевич много сил уделял подготовке научных кадров высшей квалификации. Под его руководством подготовлены и защищены 4 докторских и 15 кандидатских диссертаций. Среди тем научных исследований вопросы управления предприятиями и хозяйственными территориями, устойчивого развития производственных систем и др. Отметим работы некоторых учеников, защищавших диссертации в ИвГУ на соискание ученой степени доктора наук – А.М. Карякин «Совершенствование управления предприятиями в наукоемких отраслях на основе динамических структур (теоретико-методические аспекты)», А.Л. Немиров («Организация управления экономическим развитием регионального промышленного комплекса (теоретические и прикладные аспекты)», Р. С. Ибрагимова «Интернационализация промышленного предприятия: теория, методология, стратегия» - и ученой степени кандидата наук – С.Г. Езерская «Экономическая устойчивость промышленного предприятия: методологические аспекты и методы оценки», Е.В. Сорокина «Экономический механизм эффективного пользования территории промышленных предприятий (на примере г. Иваново)», Л.А. Смирнова «Мониторинг государственных предприятий в промышленности региона как инструмент совершенствования управления», Н.А. Рухманова «Трудовой потенциал в системе

региональной экономики: оценка и регулирование взаимодействия», О.Н. Фролова «Экономический потенциал малых городов в условиях депрессивного региона».

Над чем же сегодня работают преподаватели кафедры экономической теории, экономики и предпринимательства?

Сферы научных интересов преподавателей кафедры ЭТЭиП

ФИО	Сферы научных интересов
Николаева Е.Е.	Методология экономических исследований, теория общественного воспроизводства, история экономики, история экономических учений, региональная экономика (макрорегионы, экономика Ивановской области, малые города).
Берендеева А.Б.	Социальная проблематика. Проблемы регионального и муниципального развития, государственной и муниципальной службы. Проблемы менеджмента и управления персоналом.
Ибрагимова Р.С.	Маркетинг и внешнеэкономическая деятельность предприятий, управление экономическим потенциалом предприятия.
Иродова Е.Е.	Теория и практика корпоративного бизнеса, проблемы и тенденции в развитии «новой экономики», международный бизнес и его роль в мировой экономике.
Новиков В.А.	Социально-экономические проблемы научно-технического труда, управление инновациями, теоретические аспекты экономики.
Боровкова Н.В.	Экономика предприятия, региональная экономика.
Балабанова Н.В.	Управление рисками, экономика организаций (предприятий), маркетинговые исследования, формирование финансовой политики организации, анализ и оценка финансовой устойчивости организаций.
Денисова Т.А.	Международная экономика, инновационное развитие региона (оценка потенциала и механизм управления).

ФИО	Сферы научных интересов
Езерская С.Г.	Устойчивое развитие региона, рационализация межрегиональных хозяйственных связей, качественные факторы экономического роста, экономическая безопасность региона, поведенческие эффекты в экономике.
Кириянов А.Е.	Национальный рынок и маркетинг, реклама и рекламные технологии, конкурентная разведка, инновационная политика, дизайн, сквозные технологии, рынки НТИ.
Смирнова О.А.	Экономика организаций (предприятий), маркетинговые исследования, формирование финансовой политики организации, внешнеэкономическая деятельность предприятия, инфраструктура региона, в том числе социальная, малые города.

Как видно из таблицы, традиции научной школы проф. Б.Д. Бабаева как в институционально-политэкономическом, так и в региональном направлении, а также научной школы профессора А.Г. Кайгородова находят отражение практически у каждого преподавателя кафедры в тематике их научных исследованиях. А научных работ немало! За 2022 год преподавателями кафедры опубликованы 1 монография и 6 глав в монографиях, в том числе 2 за рубежом (Scopus, входят в ядро РИНЦ); 44 статьи в рецензируемых журналах, из них 20 в журналах из списка ВАК (Вестник Пермского университета. Серия: Экономика; Теоретическая экономика; Вестник Тверского государственного университета. Серия: Экономика и управление; Вестник Поволжского государственного университета сервиса. Серия: Экономика; Современные наукоемкие технологии. Региональное приложение; Инновации и др.). Ведется работа по выполнению научных грантов ИвГУ (Николаева Е.Е., Берендеева А.Б., Езерская С.Г.).

За многолетний период существования на кафедре экономической теории, экономики и предпринимательства сформировались определенные научные традиции, стиль исследовательской работы, методологические подходы. Через магистратуру и

аспирантуру преподаватели кафедры передают их новым поколениям исследователей. А это позволяет обеспечить дальнейшую жизнь и развитие научных школ профессоров Б. Д. Бабаев и А. Г. Кайгородова.

Библиографический список

1. Актуальные проблемы региональной экономики и активизации территориального фактора социально-экономического развития / Б.Д. Бабаев, Н.В. Боровкова, Е.Е. Николаева, А.Д. Николаев, А.И. Новиков, Е.А. Андрескус; под общ. ред. Б.Д. Бабаева. Иваново: ПресСто, 2013. 174 с.

2. Актуальные проблемы эффективного использования трудового потенциала промышленных предприятий: межвуз. сб. науч. тр. / под ред. Б.Д. Бабаева. Иваново, 1989. 103 с.

3. Бабаев Б.Д. Активизация экономической деятельности в малых городах депрессивного типа: монография. Иваново: Иван. гос. ун-т, Иван. текст. акад., 2007. 108 с.

4. Бабаев Б.Д. Как написать диссертацию. В помощь аспиранту-экономисту. 2-е изд., доп. и перераб. Иваново: Иван. гос. ун-т, 2004. 196 с.

5. Бабаев Б.Д. Как подготовить и успешно защитить диссертацию по экономическим наукам: научно-методическое пособие. М.: Изд.-торг. корпорация «Дашков и К°», 2011. 348 с.

6. Бабаев Б.Д. Сквозь годы: научный итог // Ученые-экономисты Ивановского государственного университета: о времени, о научных проблемах, о себе / под ред. Б.Д. Бабаева и В.Н. Егорова. Иваново: Иван. гос. ун-т, 2001. 188 с.

7. Бабаев Б.Д., Жабина И.В. Коммерческий банк как квазиобщественная организация. Иваново: Иван. гос. ун-т, 2004. 88 с.

8. Бабаев Б.Д., Карякин А.М., Терехова Н.Р. Оплата труда на предприятии: учеб. пособие. Иваново: Иван. гос. энерг. ун-т, 2002. 192 с.

9. Бабаев Б.Д., Косов П.И. Теория хозяйственного расчета и актуальные проблемы современной экономической политики: учеб. пособие. Иваново, 1977. 84 с.

10. Бабаев Б.Д., Николаева Е.Е., Новиков А.И. Влияние Москвы на социально-экономическое развитие Ивановской области: направления, механизмы, оценки: монография / под общ. ред. Б.Д. Бабаева. Иваново: Иван. гос. ун-т, 2008. 216 с.

11. Бабаев Б.Д., Николаева Е.Е., Новиков А.И., Фролов Е.Б. Актуальные проблемы повышения эффективности использования хозяйственной территории региона (по материалам Ивановской области): монография / под общ. ред. Б.Д. Бабаева. Иваново: Иван. гос. ун-т, 2009. 259 с.
12. Бабаев Б.Д., Роднина А.Ю. Кругооборот кредитного ресурса: взаимосвязь политэкономического и институционального аспектов: монография. М.: КНОРУС, 2013. 226 с.
13. Бабаев Б.Д., Столбов В.П., Матвеева Н.Ю. Природно-экономический потенциал агропромышленного комплекса. Иваново, 1988. 88 с.
14. Барина А.Ю. Кредит: политико-экономический аспект. Иваново: Иван. гос. ун-т, 1999. 60 с.
15. Беньковская Т.Е. Научные направления и школы в российской методике преподавания литературы XVIII – начала XXI века // <https://educ.wikireading.ru/hX9AmciNSV> (дата обращения: 10.02.2023).
16. Гордеев В.А. Конкуренция в современной экономике: диалектика эволюции: монография. Ярославль: Изд-во ЯГТУ, 2005. 139 с.
17. Гордеев В.А. Конкуренция и ее развитие: системный анализ: Монография. Ярославль: Изд-во ЯГТУ, 2006. 115 с.
18. Гурьева О.Ю. Пенсионное дело: взаимосвязь политико-экономического и институционального подходов: монография. М.: Издательско-торговая корпорация «Дашков и К», 2009. 272 с.
19. Ерахтина И.А. Малое предпринимательство трудового типа (политико-экономический аспект): Методические рекомендации. Иваново: Иван. гос. архит.-строит. акад., 2000. 32 с.
20. Заховаев Д.Е. Налоги: политико-экономический аспект. Иваново, 1999. 52 с.
21. Иродова Е.Е., Максимов В.Л., Николаева Е.Е. Методология экономической науки: воспроизводственный подход в сочетании с принципами системности и многомерности: монография / под ред. Б.Д. Бабаева. Владимир-Иваново-Ярославль: Иван. гос. ун-т, 2008. 80 с.
22. Кайгородов А.Г. Воспроизводство основных фондов промышленного предприятия: формы и эффективность: учеб. пособие / Иван. гос. ун-т им. первого в России Иван.-Вознес. общегор. Совета рабочих депутатов. Иваново: ИвГУ, 1988. 79 с.
23. Кайгородов А.Г. Эффективность развития предприятий и управление их обновлением: Текст лекции / Иван. гос. ун-т им. первого в России Иваново-Вознесен. общегор. Совета рабочих депутатов. Иваново: ИвГУ, 1989. 46 с.

24. Кайгородов А.Г. Экономические проблемы технического прогресса: (Оптимизация пропорций в средствах труда): учеб. пособие. Иваново: ИвГУ, 1978. 82 с.

25. Кайгородов А.Г., Новиков А.И., Щуков В.Н. Экономический потенциал региона и механизм его использования. Иваново: Ивановский государственный университет, 2008. 122 с.

26. Кайгородов А.Г., Колибаба В.И. Внешнеэкономическая деятельность корпораций: учебное пособие. Старый Оскол: ТНТ, 2012. 223 с.

27. Кайгородов А.Г., Зайцев В.А., Шекшуев А.В. Потенциальная финансовая устойчивость предприятия в системе управления экономикой: монография. Иваново: ИвГУ, 2015. 176 с.

28. Кайгородов А.Г., Щуков В.Н. Эффективность обновления текстильного производства в условиях ускорения технического прогресса. М.: Легпромбытиздат, 1989. 189 с.

29. Кедров Б.М. Научная школа и ее руководитель // Школы в науке / под ред. Р.С. Микулинского, М.Г. Ярошевского, Г. Кребера, Г. Штейнера. М.: Наука, 1977. С. 300–310.

30. Ключевые проблемы развития хозяйственной территории депрессивного типа (по материалам Ивановской области) / Б.Д. Бабаев и др.; под общ. ред. Б.Д. Бабаева. Иваново: ПресСто, 2014. 212 с.

31. Кособуцкий А.В. Фондовый рынок и аллокация ресурсов. Иваново: Иван. гос. ун-т, 2000. 56 с.

32. Малые города Ивановской области: социально-экономический анализ и перспективы: монография / Б.Д. Бабаев [и др.]; под рук. и ред. Б.Д. Бабаева. Иваново: Ивановский гос. ун-т, 2006. 260 с.

33. Можаяев В.В. Ценные бумаги: политико-экономический аспект. Иваново: Иван. гос. ун-т, 1999. 74 с.

34. Назарова М.В. Индивидуальная форма частной собственности на средства производства и малое предпринимательство как сектор экономики: политико-экономический аспект. Иваново: Иван. гос. ун-т, 2003. 96 с.

35. Николаева Е.Е. Распределительные отношения и их деформации в условиях современной российской экономики: аспект политической экономии. М.: Изд-во МЭСИ, 2011. 456 с.

36. Романова О.С. Организационная культура: теоретический, организационно-управленческий аспекты: монография. Иваново, 2004. 164 с.

37. Сафонова О.В. Трансакционные издержки: опыт политико-экономического анализа: Научное издание / под ред. Б.Д. Бабаева. Иваново; Шуя: Изд-во ШГПУ, 2008. 148 с.

38. Хомякова А.А., Кайгородов А.Г. Санация депрессивных территорий: теория, методология, регулирование. Иваново: Иван. гос. ун-т, 2016. 288 с

39. Шуков В. Н. Экономические проблемы ускорения научно-технического прогресса. Иваново, ИвГУ, 1987. 60 с.

40. Экономика Ивановской области: состояния, проблемы, развитие / редкол.: В.И. Тихонов и др. Иваново: Иваново-Вознесенск, 2002. 464 с.

41. Эффективность капитальных вложений и основных фондов в текстильной промышленности / А.Г. Кайгородов, Н.Е. Удалова, Г.Л. Игольников, В.Н. Шуков. М.: Лег. и пищ. пром-сть, 1984. 135 с.

Информация об авторе / Information about the author

Николаева Елена Евгеньевна – доктор экономических наук, зав. кафедрой экономической теории, экономики и предпринимательства, Ивановский государственный университет, г. Иваново, Россия, nikolaevaee@ivanovo.ac.ru

Nikolaeva Elena Evgenievna – Doctor of Economics, Head of the Department of Economic Theory, Economics and Entrepreneurship, Ivanovo State University, Ivanovo, Russia, nikolaevaee@ivanovo.ac.ru

УДК 338.242. 332

ББК 65.01

В.А. Новиков

Ивановский государственный университет

К АНАЛИЗУ ПОЗИЦИЙ СТРАН БРИКС В НАУЧНО-ТЕХНИЧЕСКОЙ СФЕРЕ

Аннотация. Статья посвящена анализу позиций стран БРИКС в научно-технической сфере. Рассматривается их научно-технический потенциал и результативность его использования. Анализируется изменение показателей, характеризующих научно-техническую деятельность в Китае и России за последние 10 лет в сравнении с соответствующими показателями США. Показывается превращение Китая в одного из мировых научно-технологических лидеров и замедление формирования в России инновационной модели экономики.

Ключевые слова: инновации, патентная активность, публикационная активность, инновационная активность, научно-техническая деятельность.

V.A. Novikov

Ivanovo State University

TO ANALYZE THE POSITIONS OF THE BRICS COUNTRIES IN THE SCIENTIFIC AND TECHNICAL FIELD

Annotation. The article is devoted to the analysis of the positions of the BRICS countries in the scientific and technical sphere. Their scientific and technical potential and the effectiveness of its use are considered. The article analyzes the change in indicators characterizing scientific and technical activities in China and Russia over the past 10 years in comparison with the corresponding indicators of the United States. It shows the transformation of China into one of the world's scientific and technological leaders and the slowdown in the formation of an innovative economic model in Russia.

Keywords: innovation, patent activity, publication activity, innovation activity, scientific and technical activity.

Становление многополярного мира предполагает формирование в мировой политике и экономике новых центров силы. Одним из таких реальных центров силы уже стало объединение стран БРИКС. Интерес представляет оценка современных позиций БРИКС в научно-технической сфере, где в настоящее время формируются основные факторы экономической конкурентоспособности, а также выявление перспектив изменения этих позиций в будущем. В данной ограниченной по объему статье рассматриваются основные, на наш взгляд, параметры ресурсного потенциала стран БРИКС в научно-технической сфере и результативность его использования. Показывается изменение позиций стран БРИКС, в первую очередь Китая (лидера стран БРИКС), в сравнении с позициями США (лидера однополярного мира) по ряду важнейших показателей, характеризующих результативность научно-технической деятельности.

Проблематика конкуренции различных стран и их объединений в научно-технической сфере в последние годы активно разрабатывается в научной литературе [1, 2, 6, 7, 8]. Внимание акцентируется, как правило, на противоборстве США и Китая, которые не только обладают крупнейшими экономическими потенциалами, но и являются технологическими лидерами, в значительной мере определяющими прогрессивные тенденции в развитии мировой экономики [2, с. 102; 6, с. 95; 7, с. 17]. Это противоборство принимает все более ожесточенный характер с использованием зачастую методов недобросовестной конкуренции.

Определенную роль в развитии мирового сектора научно-технической деятельности играют, разумеется, и многие другие страны и их объединения.

Рассмотрим ресурсный потенциал научно-технической деятельности в странах БРИКС (табл. 1).

Таблица 1

**Ресурсная обеспеченность сферы
научно-технического труда в странах БРИКС в 2020 г.**

Наименование показателя (индикатора)	Россия	Китай	Индия	Бразилия	ЮАР
Численность персонала, занятого исследованиями и разработками (человеко-лет; в эквиваленте полной занятости)	748721	5234508	552969	243560	41856
Доля людей с высшим и средним профессиональным образованием в общей численности населения, в процентах	64,7	9,7	12,4	20,1	15,8
Внутренние затраты на исследования и разработки в процентах к ВВП: 2020	1,09	2,40	0,66	1,21	0,68

Составлено по: [5, с. 480–482; 9, с. 348].

Анализ приведенных данных, по нашему мнению, позволяет сделать ряд выводов.

Во-первых, в научно-технической сфере лидирующие позиции, очевидно, занимает Китай. Например, это касается таких показателей, как численность персонала, занятого исследованиями и разработками (более пяти миллионов человек), внутренние затраты на исследования и разработки (2,4 % от огромного китайского ВВП).

Во-вторых, относительно хорошо выглядят и позиции нашей страны по таким показателям, как численность персонала, занятого исследованиями и разработками, доля людей с высшим и средним профессиональным образованием. Даже наши недруги отмечают, что Россия в настоящее время обладает не только богатыми природными ресурсами, но и «образованным населением, квалифицированными учеными и инженерами» [1, с. 65].

Рассмотрим теперь некоторые важные показатели, характеризующие результативность использования научно-технического потенциала в странах БРИКС (табл. 2).

Таблица 2

Результативность деятельности в сфере научно-технического труда в странах БРИКС в 2020 г.

Наименование показателя (индикатора)	Россия	Китай	Индия	Бразилия	ЮАР
Выдано патентов в патентном ведомстве страны	23662	530127	26361	20407	
Удельный вес стран в общем числе публикаций в научных изданиях, индексируемых в WEB of SCIENCE: 2021, в процентах	2,59	23,39	5,85	3,02	0,96
Удельный вес стран в общемировом числе статей в научных изданиях, индексируемых в SCOPUS: 2020, в процентах	3,15	24,17	5,55	3,03	0,94
Уровень инновационной активности организаций: 2020, в процентах	10,8	39,8			

Составлено по: [3, с. 256; 4, с. 377; 9, с. 351, 353, 356].

Обобщая приведенные данные, можно сделать следующие выводы.

Во-первых, и в данном случае отчетливо просматривается лидерское положение Китая.

Во-вторых, использование научно-технического потенциала России отличается невысокой результативностью. Для нашей страны характерна низкая инновационная активность, относительно невысокая патентная и публикационная результативность научно-технического труда.

Особый интерес представляет рассмотрение изменения соотношения научно-технических потенциалов лидеров различных объединения (БРИКС, «семерки») в динамике.

Таблица 3

**Динамика изменений в научно-технической сфере
в Китае, России, США**

Наименование показателя (индикатора)	Россия	Китай	США
Внутренние затраты на исследования и разработки в процентах к ВВП:			
2010	1,13	1,71	2,73
2020	1,09	2,40	3,45
Численность персонала, занятого исследованиями и разработками (человеко-лет; в эквиваленте полной занятости)			
2010	839992	2553829	
2020	748721	5234503	
Выдано патентов в патентном ведомстве страны:			
2010	30322	135110	219614
2020	23662	530127	351993
Удельный вес стран в общем числе публикаций в научных журналах, индексируемых в WEB of SCIENCE (в процентах):			
2010	2,17	11,59	25,90
2021	2,59	23,39	21,18

Составлено по: [9, с. 345, 348, 351, 353, 356].

На основе данных, приведенных в таблицах 1, 2, 3, и ряда других материалов можно сделать следующие выводы.

Во-первых, за относительно короткий промежуток времени Китай превратился в одного из научно-технологических лидеров. Так, он уже вышел на первое место в мире по показателям патентной и публикационной активности. Рост ресурсного потенциала Китая в научно-технической сфере и результативности научно-технической деятельности отличается высокой динамикой.

Во-вторых, для России, к сожалению, в последние годы характерна некоторая отрицательная динамика показателей, отражающих ресурсный потенциал научно-технической деятельности и ее результативность. Решение злободневной проблемы обеспечения технологического суверенитета России требует активных действий всех субъектов научно-образовательно-

производственного процесса на основе использования программно-целевого подхода и государственно-частного партнерства.

Библиографический список

1. Батюк В.И. Баланс сил между США и РФ (В оценках американских исследователей) // *Мировая экономика и международные отношения*. 2020. Т. 64, № 8. С. 63–69.

2. Гамза Л.А. Технологическое противостояние США и Китая в Европе // *Мировая экономика и международные отношения*. 2021. Т. 65, № 7. С. 98–105.

3. Индикаторы инновационной деятельности: 2022: статистический сборник / В.В. Власова, Л.М. Гохберг, Г.А. Грачева и др.; Нац. исслед. ун-т «Высшая школа экономики». М.: НИУ ВШЭ, 2022. 292 с.

4. Индикаторы науки: 2022: статистический сборник / Л.М. Гохберг, К.А. Дитковский, М.Н. Коцемир и др.; Нац. исслед. ун-т «Высшая школа экономики». М.: НИУ ВШЭ, 2022. 400 с.

5. Индикаторы образования: 2022: статистический сборник / Н.В. Бондаренко, Л.М. Гохберг, О.А. Зорина и др.; Нац. исслед. ун-т «Высшая школа экономики». М.: НИУ ВШЭ, 2022. 532 с.

6. Кириченко Э.В. Контроль США над международными каналами трансферта технологий: вызовы, механизмы, тенденции // *Мировая экономика и международные отношения*. 2021. Т. 65, № 7. С. 89–97.

7. Мамедьяров З.А. Развитие науки и технологий: посткризисные оценки // *Мировая экономика и международные отношения*. 2022. Т. 66, № 5. С. 14–22.

8. Новиков В.А. К анализу позиций России в научно-технической сфере // *Вестник Ивановского государственного университета*. Сер.: Экономика. 2020. Вып. 2 (44). С. 15–20.

9. Россия и страны мира. 2022: стат. сб. / Росстат. М., 2022. 400 с.

Информация об авторе / Information about the author

Новиков Виктор Алексеевич – доктор экономических наук, профессор кафедры экономической теории, экономики и предпринимательства, Ивановский государственный университет, г. Иваново, Россия, vikanovikov@yandex.ru

Novikov Viktor Alekseevich – Doctor of Economics, Professor of the Department of Economic Theory, Economics and Entrepreneurship, Ivanovo State University, Ivanovo, Russia, vikanovikov@yandex.ru

УДК 339.138

ББК 65.04

О.А. Смирнова

Ивановский государственный университет

КЛАСТЕРНЫЙ ПОДХОД ПРИ РАЗВИТИИ ТУРИЗМА В МАЛЫХ ГОРОДАХ

Аннотация. В статье проводится оценка туристического потенциала малых городов Ивановской области по результатам которой предлагаются направления использования кластерного подхода при формировании стратегии развития туризма.

Ключевые слова: малые города, кластер, кластерный подход, туризм.

O.A. Smirnova

Ivanovo State University

CLUSTER APPROACH IN THE DEVELOPMENT OF TOURISM IN SMALL TOWNS

Annotation. The article assesses the tourism potential of small towns of the Ivanovo region, the results of which suggest ways to use the cluster approach in the formation of a tourism development strategy.

Keywords: small towns, cluster, cluster approach, tourism.

В Российской Федерации малые города составляют около 2/3 всех городов страны, в которых проживает около 20 % всего населения. В нормативных документах к категории малых городов относятся города с численностью до 50 тысяч человек. В Ивановской области насчитывается 17 городов, из которых 2 города являются средними по численности, 14 – малыми.

В начале 2000-х годов при управлении экономикой малых городов Ивановской области огромное внимание уделялось реструктуризации градообразующих предприятий, поддержке их жизнеспособности. Однако практика показала, что стратегии развития малых городов за счет поддержания в них старопро-

мышленных градообразующих предприятий уже не эффективны [2, с. 582].

В подобных условиях для сохранения малых и средних городов требуется своевременная разработка стратегических мероприятий по реструктуризации хозяйственной деятельности города, включающая в себя финансовую поддержку на общегосударственном уровне, со стороны региональных органов власти и инвесторов. Если город обладает историческими или современными достопримечательностями, благоприятными природно-климатическими условиями, туристической инфраструктурой, то одним из стратегических направлений его развития должен стать туризм.

Кластерная модель организации туристического бизнеса может стать очень эффективной ввиду специфики турбизнеса, так как при его организации возникает взаимозависимость различных организаций для предоставления качественного туристического продукта.

Министерство экономического развития России определяет кластер как «объединение предприятий, поставщиков оборудования, комплектующих, специализированных производственных и сервисных услуг, научно-исследовательских и образовательных организаций, связанных отношениями территориальной близости и функциональной зависимости в сфере производства и реализации товаров и услуг. При этом кластеры могут размещаться как на территории одного, так и нескольких субъектов Российской Федерации» [1].

Кластерный подход в туризме заключается в концентрации и взаимодействии туристических объектов и предполагает сосредоточение в рамках территории предприятий и организаций, занимающихся разработкой, производством, продвижением и продажей туристического продукта, а также деятельностью, смежной с туризмом и рекреационными услугами [4].

Таким образом при формировании туристического кластера необходимо эффективное функционирование следующих структур:

Основа кластера:

- музейно-выставочные комплексы;
- объекты досуга (парки развлечений, кино, театры);
- гостиницы, базы отдыха, гостевые дома, учреждения санаторно-курортного лечения;
- предприятия общественного питания (рестораны, кафе, столовые);
- транспортные компании;
- турагенста и туристические операторы;
- объекты торговли товарами для туристов.

Структуры обеспечивающие функционирование туристического кластера:

- административный блок;
- образовательные учреждения;
- финансовые учреждения;
- Управление внутренних дел;
- медицинские учреждения;
- объекты сервиса (автозаправки, ремонтные мастерские автотранспорта).

Кроме этого, при формировании кластеров в туристической сфере необходима последовательная систематическая работа, которая включает в себя следующие этапы:

1. Планирование результата работы по использованию объектов историко-культурного наследия.

2. Оценка и переоценка имеющегося историко-культурного потенциала.

3. Формирование стратегии использования историко-культурного наследия малого города.

4. Анализ потребителей историко-культурного наследия как туристского продукта малого города, оценка уровня спроса и специфических пожеланий экскурсантов и туристов для корректировки стратегии развития туризма на основе историко-культурного наследия малого города.

5. Поиск партнеров и инвесторов. Прежде всего, партнеры в лице публичной власти, общественности, чтобы успешно решать имущественные, организационно-правовые вопросы использования историко-культурного наследия.

6. Формирование реалистичных проектов, прежде всего в сфере культуры, как основного базиса событийного туризма, ориентированных на современный спрос и становление экономики культуры.

7. Внедрение современных механизмов маркетинга.

8. Создание и улучшение туристского предложения по использованию историко-культурного наследия, формирование привлекательной программы пребывания, разработка интерактивных форм туристского продукта и услуг социально-культурной сферы.

9. Взаимодействие с туристскими фирмами и туроператорами, как местными, так и региональными или российского масштаба в зависимости от созданного в малом городе туристского продукта на базе его историко-культурного наследия.

Ниже рассмотрим уровень развития туристической инфраструктуры в городах Ивановской области и потенциально-возможный вид развития туризма (табл. 1) [3].

Таблица 1

Уровень развития туристической инфраструктуры в городах Ивановской области и потенциально-возможный вид развития туризма

Название города	Вид туризма	Уровень развития туристической инфраструктуры
Средние города		
Кинешма	Развитие экологического, культурного туризма. Развитие инфраструктуры для туристического бизнеса.	Не развита инфраструктура для приема и обслуживания яхт и круизных лайнеров; недостаточное количество и физический износ объектов коллективного размещения; низкий туристический имидж
Шуя	Развитие религиозного, культурного туризма.	Физический износ объектов коллективного размещения; неразвитое информационное обеспечение; отсутствие качественной придорожной инфраструктуры

Малые города		
Вичуга	Культурный туризм.	Физический износ объектов коллективного размещения; неразвитое информационное обеспечение; отсутствие качественной придорожной инфраструктуры
Фурманов	Развитие экологического и агротуризма.	
Тейково	Экологический и агротуризм.	
Кохма	Культурный туризм.	
Родники	Культурный туризм.	
Приволжск	Развитие познавательного, религиозного, культурного туризма.	Труднодоступность знаковых исторических мест; низкий туристический имидж; отсутствие качественной придорожной инфраструктуры
Южа	Близость пгт. Холуй способствует развитию культурного туризма.	
Комсомольск	Развитие агротуризма.	
Гаврилов Посад	Экологический, агротуризм.	
Заволжск	Экологический туризм.	Речная переправа «Заволжск – Кинешма» с 2009 г. закрыта
Наволоки	Лечебно-оздоровительный туризм.	Недостаточная информированность о наличии лечебно-оздоровительных возможностях города; требуется развитие инфраструктуры для туристического бизнеса.
Юрьево	Развитие экологического, культурного туризма.	Требуется газификация; низкий туристический имидж; требуется развитие инфраструктуры для туристического бизнеса.
Пучеж	Экологический туризм.	
Плѣс	Развитый центр туризма. Экологический, культурный туризм	Недостаточное количество и физический износ объектов коллективного размещения (гостевых домов, баз отдыха), недостаточное количество объектов питания (столовых, кафе, ресторанов)

Анализ малых городов Ивановской области выявил, что наиболее перспективны следующие виды туризма: экологический, культурный, агротуризм, лечебно-оздоровительный туризм. Но и выявил множество негативных факторов, который тормозит развитие туристического направления развития малых городов. Ниже рассмотрим потенциальные кластеры и мероприятия по их созданию (табл. 2).

Таблица 2

Потенциальные кластеры

Наименование города	Кластер	Мероприятия по созданию кластера
Кинешма, Заволжск, Юрьеvec, Плес, Пучеж	Водный кластер (Волжский туристический кластер)	Строительство принабережных кафе, гостиниц, дебаркадеров; создание экскурсионных маршрутов на речных судах; создание яхт-клубов; организация водных развлечений; изготовление буклетов, работа с турагентами и туроператорами, создание сайта, строительство и реконструкция причальных комплексов (речных вокзалов), судовых заправок, инфраструктуры для обслуживания яхт, круизных судов
Южа (пгт. Холуй), Палех, Шуя	Культурно-познавательный туристический кластер	Реконструкция исторических зданий, обновление музейной экспозиции. Ремонт музея Холуйского искусства; реэкспозиция музея; пополнение фондовой коллекции; реставрация коллекции икон. Реставрация музея палехского искусства. Реконструкция дорог, скверов. Строительство объектов коллективного размещения. Строительство придорожных кафе, проведение информационных кампаний.

Тейково, Гаврилов Посад, Фурманов	Эко-, агротуристический кластер	Реконструкция дорог, создание объектов агротуризма, разработка рекламных компаний по популяризации данного направления туризма, создание гостевых домов.
--	---------------------------------	--

Таким образом, в результате создания кластера и мероприятий по устранению перечисленных недостатков позволит получить конкурентный, инвестиционно-привлекательный продукт, способный в полной мере удовлетворить потребности целевой аудитории.

Библиографический список

1. Методические рекомендации по реализации кластерной политики в субъектах Российской Федерации (утв. Минэкономразвития РФ 26.12.2008 г. № 20615-ак/д19) – 28.06.2009 [Электронный ресурс]. URL: https://www.consultant.ru/document/cons_doc_LAW_113283/1e55afaf1de756e3e83c1a27ff5a263a04c37d67/ (дата обращения: 14.05.2023).
2. Рычихина Н.С., Смирнова О.А. Проектное управление как важный инструмент управления развитием малых городов // Экономика и предпринимательство. 2021. № 7 (132). С. 582–587.
3. Смирнова О.А. Развитие маркетинга малых городов ивановской области // Современные наукоемкие технологии. Региональное приложение. 2022. № 4 (72). С. 14–21.
4. Шерешева М.Ю. Проблемы создания туристических кластеров в регионах России // Инновационное развитие экономики России: региональное разнообразие. 2013. М.: ТЕИС, Т. 2. С. 168–174.

Информация об авторе / Information about the author

Смирнова Ольга Александровна – кандидат экономических наук, доцент кафедры экономической теории, экономики и предпринимательства, Ивановский государственный университет, г. Иваново, Россия, olgakineshma@gmail.com

Smirnova Olga Alexandrovna – Candidate of Economic Sciences, Associate Professor of the Department of Economic Theory, Economics and Entrepreneurship, Ivanovo State University, Ivanovo, Russia, olgakineshma@gmail.com

УДК 338.242

ББК 65.050

А.С. Голубев

Ивановский государственный университет

УЧЕТ СОПРОТИВЛЕНИЯ ВНЕШНЕЙ СРЕДЫ И ПЕРСОНАЛА ОРГАНИЗАЦИОННЫМ ИЗМЕНЕНИЯМ НА ПРЕДПРИЯТИИ

Аннотация. В статье раскрывается проблема необходимости учета сопротивления со стороны внешней среды и персонала при внедрении и разработке организационно-управленческих инноваций. Особое внимание уделяется диагностике причин возникновения сопротивления по тем или иным группам. Показаны различные методики оценки прогнозирования организационного сопротивления на предприятии и влияние данного показателя на эффективность деятельности организации.

Ключевые слова: сопротивление изменениям, управление инновациями, прогнозирование сопротивления в организации, сопротивление деловой контактной среды, сопротивление персонала.

A.S. Golubev

Ivanovo State University

ACCOUNTING FOR THE RESISTANCE OF THE EXTERNAL ENVIRONMENT AND PERSONNEL TO ORGANIZATIONAL CHANGE AT THE ENTERPRISE

Annotation. The article reveals the problem of the need to take into account the resistance from the external environment and personnel in the implementation and development of organizational and managerial innovations. Particular attention is paid to the diagnosis of the causes of resistance in certain groups. Various methods for assessing the forecasting of organizational resistance at the enterprise and the impact of this indicator on the efficiency of the organization are shown.

Keywords: resistance to change, innovation management, resistance forecasting in the organization, resistance of the business contact environment, personnel resistance.

В современных условиях развития экономики, в условиях ее перехода на цифровой уровень, необходимым и жизненно важным элементом любого предприятия становятся инновации. Наряду с технической составляющей и новшествами в производстве, организационная система сегодня должно непременно совершенствовать модель управления. В связи с этим, внедрение организационно-управленческих изменений на предприятии является неизбежным процессом не только для повышения конкурентоспособности фирмы, но и для сохранения позиций на рынке, поэтому, на сегодняшний день данный вопрос стоит наиболее остро.

Внедряя новшества, система менеджмента сталкивается с рядом барьеров, возникающих абсолютно с разных сторон. Казалось бы, вполне хватает накопившихся финансовых и технических, но есть еще один фактор, требующий значительного внимания, чтобы избежать краха инновации. Это преодоление сопротивления, возникающего как со стороны деловой контактной среды, так и со стороны непосредственно персонала компании.

Рассматривая общефилософские законы необходимо помнить, что всякое новое рождается неизбежно в борьбе со старым, это один из аспектов диалектического отрицания [1, с. 265]. Подобную аналогию можно провести в инновационном развитии предприятий и организаций сегодня. Но почему организационное сопротивление возникает в столь динамично развивающихся условиях? Прежде всего следует отметить две ключевые причины, которые имеют место быть как со стороны стейкхолдеров, так и со стороны персонала.

Во-первых, этому способствует состояние неопределенности, возникающей в связи с отсутствием информации о предполагаемых изменениях, последствиях данных инноваций. Вследствие, возникает отрицание, принимающее те или иные формы сопротивления, противостоящее их внедрению и включению в жизнь предприятия.

Во-вторых, в таких ситуациях в групповом сознании возникает то или иное ощущение потерь. Например, после внедрения инноваций на предприятии, группы заинтересованных лиц могут столкнуться с ограничениями.

Следовательно, вышеуказанные причины оказывают непосредственное влияние на людей, возникает убеждение того, что внедряемые новшества не принесут ожидаемых результатов.

Таким образом, можно сформулировать дефиницию понятия «сопротивление изменениям». Это своеобразная форма организационного поведения, при которой наблюдается снижение производительности персонала или вовлеченности в работу заинтересованных лиц в связи с негативными ожиданиями от внедрения организационно-управленческих инноваций.

Рассмотрим примеры влияния различных групп деловой контактной среды. Анализируя сопротивление таких групп как потребители, конкуренты, поставщики, государство, местное сообщество, собственники предприятия, его персонала, в том числе менеджмент, можно прийти к выводу, что так или иначе инновации могут оказывать влияние на рынок труда, в частности, на сокращение рабочих мест, в связи с чем, может возрастать социальная напряженность. Государство в этом вопросе также может быть не заинтересовано в инновациях в связи с последующим изменением налогового бремени ведущих предприятий. Со стороны поставщиков причиной сопротивления может выступить опасение, что внедряемое новшество может исключить их из технологической цепочки, в связи с чем возникает «отложенное сопротивление». Со стороны потребителей может возникать мнение о «лишней инновации», что, по их мнению, приведет в дальнейшем к росту цен. Как мы видим, приведенные выше примеры свидетельствуют об информационном барьере как о ключевой предпосылке сопротивления как со стороны внешней среды, так и персонала.

Данное состояние может иметь самую различную форму: скрытую, открытую, активную, пассивную. Поэтому, на наш взгляд, необходимо обращать значительное внимание на этапе подготовки к организационным инновациям оценке прогнозного значения будущего сопротивления с целью его предотвращения или минимизации. Работа по данному направлению должна проводиться комплексно и системно, только в этом случае управление изменениями может считаться эффективным.

Но как оценить уровень сопротивления, да еще и заблаговременно? В литературе по управлению изменениями существуют различные методики оценки. Большая часть из них основывается на экспертном методе, на основании которого, с помощью весовых коэффициентов по различным направлениям деятельности акторов рассчитывается интегральная оценка.

Однако, А.С. Лифшиц отмечает, что именно оценка значимости акторов является затруднительным процессом, в связи с ничтожной дифференциацией и тенденции к уравнительности [2, с. 315]. В связи с этим, применение экспертного метода при оценке прогнозирования уровня сопротивления деловой контактной среды и персонала организационным инновациям нельзя назвать точным. Другим недостатком данной методологии является и тот факт, что экспертные оценки получены на основании мнений группы экспертов, что не может быть объективным.

В связи с этим, возникает необходимость прогнозирования уровня сопротивления на базе обоснованных экономических расчетов. Для этого перспективным инструментом является применения в данной ситуации экономической модификации метода анализа иерархий (МАИ). В соответствии с данной методологией выделяются элементы контактной среды предприятия, критерии оценки последствий реализации изменений, рассчитывается вес цели и вес каждого актора, на основании данных показателей рассчитывается прогноз оценки сопротивления.

Таким образом, оценивая прогнозируемый уровень сопротивления организационно-управленческим изменениям, перспективным инструментом является экономическая модификация метода анализа иерархий (МАИ), т. к. непосредственно учитываются экономические интересы контактной среды и персонала во взаимосвязи с объективными ограничениями деятельности указанных групп. Указанный метод объединяет комплекс инструментов экспертного анализа, матричного метода и дерева целей.

Рассматриваемая методика оценки уровня сопротивления будущим организационным изменениям показывает дифференцируемый результат по отдельным группам деловой контактной среды и персонала: например, потребители, конкуренты,

административные органы, поставщики, собственники, персонал и другие. Данное положение позволяет после оценки провести комплекс мероприятий, направленных на предотвращение и минимизацию сопротивления по конкретной группе акторов. В данную работу уже входят психологические, информационные и иные аспекты, направленные на сокращение барьеров и эффективное внедрение инноваций в жизнь предприятия.

Библиографический список

1. Еремин В.Н. Теория менеджмента: организационное поведение: учеб. пособие. Иваново: Ивановский государственный университет, 2018. 392 с.

2. Лифшиц А.С. Прогнозирование сопротивления персонала изменениям на кризисном предприятии // Управленческие науки в современном мире: сборник докладов научной конференции / Финансовый университет при Правительстве Российской Федерации. М.: Издательский дом «Реальная экономика», 2020. С. 314–319.

Информация об авторе / Information about the author

Голубев Александр Сергеевич – аспирант кафедры менеджмента, Ивановский государственный университет, г. Иваново, Россия, golubewalex@bk.ru

Golubev Alexander Sergeevich – Postgraduate student, department of management, Ivanovo State University, Ivanovo, Russia, golubewalex@bk.ru

УДК 65.0 (075.8)
ББК 65.290-2я73

В.И. Куликов

Ивановский государственный университет

СТРАТЕГИЧЕСКОЕ УПРАВЛЕНИЕ КАК УСЛОВИЕ ВЫЖИВАНИЯ СОВРЕМЕННЫХ ПРЕДПРИЯТИЙ

Аннотация. Статья посвящена проблеме повышения значимости стратегического управления предприятиями в условиях резкого роста неопределенности ситуации. Раскрывается влияние общемировых факторов, международных факторов, воздействующих непосредственно на Россию, а также факторов национального уровня. Отмечены слабые места в стратегическом управлении российских предприятий.

Ключевые слова: неопределенность, факторы повышения неопределенности, стратегическое управление, стратегическая ситуация.

V.I. Kulikov

Ivanovo State University

STRATEGIC MANAGEMENT AS A CONDITION SURVIVAL OF MODERN ENTERPRISES

Annotation. The article is devoted to the problem of increasing the importance of strategic management of enterprises in conditions of a sharp increase in the uncertainty of the situation. The influence of global factors, international factors affecting Russia directly, as well as factors at the national level is revealed. Weaknesses in the strategic management of Russian enterprises are noted.

Keywords: uncertainty, factors of increasing uncertainty, strategic management, strategic situation.

Переход российской экономики на рыночные основы в 90-е годы прошлого века сопровождался резким ростом неопределенности ситуации, в которой функционировали предприятия. Это требовало активного использования принципов стратегического управления.

Однако стратегическое управление только начинало входить в практику хозяйствования. В этот период только самые передовые, с точки зрения адаптации к новым условиям, предприятия сформировали системы стратегического управления. Целый ряд «продвинутых» предприятий смогли создать если не систему в целом, то ее отдельные элементы. Подавляющее большинство предприятий либо жило одним днем и металось в поисках выхода из сложившейся катастрофической ситуации, либо формировало свое будущее на основе долгосрочного управления, не принимающего неопределенность как данность рыночной экономики.

Уровень неопределенности в российской экономике в 90-е годы был одним из наиболее высоких в мировой экономической истории, поэтому стратегическое управление было крайне необходимо, но в реальности отсутствовало. Итог известен: разрушающее воздействие рыночных преобразований на производства, предприятия и целые отрасли (например, станкостроение).

С начала XXI века неопределенность в развитии российской экономики несколько снизилась. Одновременно на многих предприятиях начала формироваться система стратегического управления. Следует, однако, признать, что часто это был некий симбиоз стратегического и долгосрочного управления. Тем не менее, в условиях повышения предсказуемости развития ситуации многие предприятия обеспечили конкурентоспособность и вышли на путь устойчивого развития. Возникло некоторое успокоение в оценке дальнейших стратегических перспектив. Такое успокоение всегда опасно. Периодически во всех странах и во всех сферах деятельности происходят такие неожиданные и непредсказуемые события, которые приводят к кардинальному изменению среды, в которой функционируют предприятия, к обрушению бизнесов и закрытию предприятий.

Сильнейшим потрясением для мировой, а соответственно и для российской экономики стала пандемия «COVID-19». Наиболее значительный удар был нанесен по общественному питанию, транспорту, туристическому бизнесу и, соответственно, по производству товаров для данных отраслей.

Но пандемия показала, что одновременно с возникновением угроз появляются и новые возможности развития бизнеса.

Люди меньше путешествуют, но больше занимаются ремонтом, садом и огородом; совершают виртуальные экскурсии. Не ходят в рестораны, но активно заказывают из них еду. Многие ориентируются на доставку продуктов из магазинов. «Расцвели» маркетплейсы. И, надо заметить, что с уходом пандемии, эти тенденции в развитии бизнеса не исчезли.

Стратегическое управление, позволяющее предприятию успешно функционировать в условиях неопределенности, дает возможность найти выход из кризиса. Стратегически ориентированное предприятие может вовремя увидеть новые тренды и своевременно на них прореагировать. Выигрывает тот, кто пришел на данный рынок раньше других. Последний не получает ничего.

Пандемия была первым сильным ударом, в результате которого повысилась турбулентность развития мировой, а, соответственно, и российской экономики.

Можно выделить целый ряд факторов, которые на глобальном (общемировом или транснациональном) уровне существенно повышают уровень неопределенности функционирования российских предприятий.

1. Изменения в соотношениях экономик ведущих стран. Мировым экономическим лидером становится Китай. Усиливается Индия. Продолжают сдавать позиции США и особенно европейские страны. Экономика стран БРИКС постепенно обходит экономику «семерки». Сами изменения как бы предсказуемы, но конкретные последствия этих изменений для российских предприятий далеко не очевидны.

2. Изменения в значимости мировых валют. Идет постепенный отход от доллара как главного, а во многих обстоятельствах и единственного платежного средства. Заморозка валютных активов России усилила этот процесс. Все большее влияние приобретает юань. Межстрановые расчеты (например, Саудовская Аравия – Индия) переходят на национальные валюты. Идет разработка валюты БРИКС. Для этих процессов характерна высокая неопределенность, как в возможных результатах, так и в предполагаемой скорости их осуществления.

3. Изменение направлений, форм и систем логистики в международных экономических связях. Кардинальное изменение логистических маршрутов предлагает Китай. Активно

разрабатывается путь: Россия – Иран – Индия. Практически свернут ранее важнейший транспортный коридор «Восток – Запад» через Россию. Прилагаются большие усилия по широкому развертыванию коммерческого движения по северному морскому пути. Множество российских предприятий завязано на международную логистику. Ее изменения для них жизненно важны. При этом здесь также очень высока неопределенность в возможных результатах и скоростях формирующих их процессов.

4. Изменение структуры мировой экономики, а также экономики макрорегионов мира. Можно отметить следующие глобальные изменения:

- повышение доли предприятий оборонного комплекса,
- резкое сокращение атомной энергетики в странах ЕЭС,
- свертывание в Европе энергоемких производств (например, производства минеральных удобрений),
- резкое падение продуктивности сельскохозяйственного производства во многих странах мира,
- вывод ряда крупнейших предприятий из Европы в США и Китай.

Неопределенность существенно повышается за счет противоборства в мировой экономике двух разных тенденций: глобализма и поднявшего в последнее время голову протекционизма.

Наряду с факторами глобального уровня, оказывающими влияние на все страны мира, можно выделить факторы международного уровня, оказывающие в последние годы мощное влияние именно на Россию.

1. Прямые санкции со стороны глобального запада на страну в целом, на сектора экономики, на отдельные предприятия. Запредельное количество санкций, сложность оценки их влияния на конкретные предприятия, слабая предсказуемость введения контрсанкций со стороны России существенно затрудняют возможности развития бизнеса не только в долгосрочной, но и в среднесрочной перспективе.

2. Вторичные санкции на зарубежные компании, сотрудничающие с российскими предприятиями (логистика, страхование, поставка ресурсов и т. п.). Степень и характер влияния данных санкций отличаются еще большей неопределенностью. Помимо отмеченного в предыдущем пункте большое значение

приобретает сложное и слабо предсказуемое поведение стран и отдельных компаний на вторичные санкции. Существует много вариантов развития ситуации:

- отказ от сотрудничества с российскими предприятиями;
- уход в тень, неафишируемое сотрудничество;
- открытое сотрудничество, достигнутое путем согласования с США и ЕЭС;
- открытое сотрудничество и игнорирование давления со стороны глобального запада.

Возможность прогнозирования ситуации существенно затрудняется также и тем, что вторичные санкции не действуют однозначно и автоматически. К кому-то они не применяются, на кого-то оказывается повышенное давление, какие-то удаются легко и официально обойти, какие-то обойти невозможно.

3. Благоприятствование развитию экономического сотрудничества с российскими предприятиями со стороны ряда значимых государств и межгосударственных объединений. Например, активное взаимодействие с БРИКС позволит решить проблему экспорта минеральных удобрений и значительное усиление позиций России на соответствующем мировом рынке [1, с. 58–74].

В сфере международных отношений в последние годы произошли не только негативные, но и позитивные изменения. На более высокий уровень переходят взаимоотношения с Китаем, Индией, Ираном, арабскими странами, Бразилией и другие странами латиноамериканского континента, африканскими странами. Возникают новые возможности, но и здесь все не однозначно.

Кардинальные изменения на уровне национальной экономики также создают высокую неопределенность ситуации, в которой функционируют предприятия.

1. Структурная перестройка экономики, в том числе и в направлении импортозамещения значимых для страны продуктов. Для конкретных компаний это вопрос о возможном изменении конкурентности рынка, о появлении новых поставщиков и новых потребителей, о вытеснении производства устаревшей (или устаревающей) продукции новой высокотехнологичной. Конечно, в настоящее время такая перестройка находится только на начальном этапе. Но в долгосрочной перспективе неверная

оценка путей, форм и сроков ее осуществления может привести к ошибочным стратегическим решениям.

2. Изменения в системе государственного регулирования экономики. Конечно, данные изменения не происходят мгновенно и неожиданно. Как правило, идет определенное обсуждение, появляется информация в СМИ. Однако некоторые решения государственных органов в силу настоятельной необходимости реагирования на изменение ситуации могут приниматься очень оперативно и быть неожиданными для большинства предприятий.

3. Изменения платежеспособного спроса и потребительских предпочтений. С одной стороны, это один из общих факторов повышения неопределенности, действующих и в предыдущие десятилетия.

С другой стороны, в современных условиях возникают новые моменты его действия. В отличие от экономических кризисов прошлого не происходит существенного изменения стандартов потребления. Стал формироваться отложенный спрос на востребованные товары. Следовательно, при повышении доходов возможен скачкообразный рост спроса на эти товары.

Следует также иметь виду, что наряду со снижением реальных доходов определенной части населения имеет место значительный рост доходов и, соответственно, платежеспособного спроса по отдельным группам (семьи участников СВО, работники оборонных предприятий, а также компаний, обеспечивающих импортозамещение).

4. Переход на качественно более высокий уровень технологий, материалов, оборудования, обеспечивающий основу качественного изменения производимых продуктов. Предприятия, отставшие от запросов времени, теряют потребителей и уходят с рынка. Для выживания необходимо своевременно оценить вероятность, направления и глубину инновационных преобразований на предприятиях-конкурентах.

Очевидно, что воздействие происходящих изменений на разные предприятия не может быть одинаковым. Существенную роль играет уровень конкурентности рынка, степень востребованности производимых продуктов, наличие товаров-субститутов, позиция предприятия на рынке, уровень его разви-

тия с технико-технологической, организационно-управленческой, и экономической точек зрения. Можно выделить следующие типы стратегических ситуаций, в которых оказываются предприятия в условиях изменений последнего времени.

1. Разрушающие изменения. Шанс выживания – низкий. Негативные факторы – очевидны. Поиск выхода из ситуации характеризуется высочайшей неопределенностью.

2. Изменения, подавляющие развитие. Шанс выживания – средний. Негативные факторы – очевидны. Поиск выхода из ситуации характеризуется высокой неопределенностью.

3. Изменения не имеют четко определенного негативного или позитивного влияния. Шанс выживания при условии правильного реагирования на изменения ситуации – высокий.

4. Изменения преимущественно позитивные. Однако неопределенностью характеризуются конкретные пути и формы их использования для целей развития предприятия.

Таким образом, для выживания предприятий, где-то достаточно гарантированного, где-то возможного, необходимо обеспечить четкое функционирование системы стратегического управления. Однако следует признать, что эта система сегодня несовершенна, имеет множество проблем и внутренних противоречий [2, с. 15–30].

Существует целый ряд слабых мест в стратегическом управлении российскими предприятиями.

1. Неспособность выявить новые возможности и новые угрозы. В благоприятной ситуации – расслабленность и «почивание на лаврах». В неблагоприятной ситуации – паника и неспособность найти выход.

Очевидно, что в условиях высокой нестабильности и неопределенности развития ситуации на всех предприятиях должна быть сформирована культура адаптивности.

2. Реагирование, как правило, на основании сильного сигнала, который часто является запоздалым. Необходимо формирование системы стратегического мониторинга.

3. Неверная оценка сильных и слабых сторон применительно к конкретной ситуации. Необходимо учитывать, происходящие изменения могут привести к тому, что сила может стать слабостью, а слабость – силой.

4. Организационная структура предприятий не ориентирована на решение стратегических задач. Должна быть сформирована стратегически ориентированная структура предприятия.

5. Как правило, отсутствует четкое методическое обеспечение стратегического анализа. Необходимо сформировать соответствующую систему методов. Методики должны иметь «привязку» к конкретной организации.

6. Отсутствует управление сопротивлением стратегическим преобразованиям. В результате происходит торможение преобразований. А такое запаздывание в современных условиях может закончиться катастрофой.

7. Альтернативность стратегического управления в лучшем случае завершается на этапе принятия стратегии. Но при существующем уровне неопределенности необходимо формировать альтернативные стратегические цели и альтернативные стратегии, которые могут быть задействованы при соответствующем изменении стратегической ситуации.

Решение отмеченных проблем позволит обеспечить устойчивое развитие предприятий даже в современных, весьма непростых условиях.

Библиографический список

1. Гумеров Р.Р. БРИКС и глобальный рынок минеральных удобрений: взять под контроль // Российский экономический журнал. 2023. № 2. С. 58–74.

2. Крупнов Ю.А., Сильвестров С.Н., Старовойтов В.Г. Проблемы и противоречия стратегического планирования // Российский экономический журнал. 2022. № 6. С. 15–30.

Информация об авторе / Information about the author

Куликов Владимир Иванович – доктор экономических наук, заведующий кафедрой менеджмента, Ивановский государственный университет, г. Иваново, Россия, kulikovvi@yandex.ru

Kulikov Vladimir Ivanovich – Doctor of Economics, head of the Department of management, Ivanovo State University, Ivanovo, Russia, kulikovvi@yandex.ru

УДК 338.242
ББК 65.050

А.С. Лифшиц

Ивановский государственный университет

УСТОЙЧИВОЕ РАЗВИТИЕ ПРЕДПРИЯТИЙ МАШИНОСТРОЕНИЯ: ФАКТОРЫ И ИНСТРУМЕНТАРИЙ

Аннотация. Произведена группировка факторов устойчивого развития промышленного предприятия на укрупненные и единичные. Осуществлен выбор инструментария оценки развития на примере предприятия машиностроения. Количественно-качественная статично-динамичная оценка развития при отсутствии использования дублирующих инструментов наиболее адекватна современным условиям деятельности промышленных предприятий.

Ключевые слова: устойчивое развитие, экономическая устойчивость, жизненный цикл (путь) предприятия, факторы устойчивого развития, инструментарий устойчивого развития, особенности диагностики развития предприятий машиностроения.

A.S. Lifshits

Ivanovo State University

SUSTAINABLE DEVELOPMENT OF ENGINEERING ENTERPRISES: FACTORS AND TOOLS

Annotation. The grouping of factors of sustainable development of an industrial enterprise into enlarged and single ones was made. The choice of development assessment tools was made on the example of a machine-building enterprise. Quantitative-qualitative static-dynamic assessment of development in the absence of the use of duplicating tools is most adequate to the current conditions of industrial enterprises.

Keywords: sustainable development, economic sustainability, life cycle (path) of an enterprise, factors of sustainable development, sustainable development tools, features of diagnostics of the development of engineering enterprises.

Развитие российских предприятий машиностроения имеет признаки неустойчивости и неравномерности. Причины такого положения имеют как внешний, так и внутренний характер. В условиях ограниченного платежеспособного спроса потребителей продукции отечественного машиностроения, роста затрат на продвижение и доставку продукции клиентам из-за разрыва традиционных связей с европейскими партнерами и переформатирования логистических цепочек повышается актуальная значимость экономической устойчивости и движения к устойчивому развитию предприятий машиностроения.

Устойчивое развитие – антипод кризисным явлениям в состоянии и процессах экономической, социальной и экологической деятельности предприятий. Устойчивое развитие справедливо рассматривать как вершину жизненного цикла или жизненного пути предприятия. При этом многие предприятия не способны выйти на траекторию устойчивого развития. Однако задача менеджмента изменений состоит в целенаправленном воздействии на процесс выполнения более реальной задачи – повышения экономической устойчивости как основы экономического, социального и экологического развития предприятия.

Экономическая устойчивость означает возможность предприятия обеспечить надежное функционирование и прогрессивное экономическое развитие за счет сопротивляемости к негативным внешним и внутренним факторам кризисов. Следует согласиться с Е.П. Кочетковым в том, что «наступлению кризиса предшествует потеря устойчивости» [2, с. 31].

Для разграничения экономической устойчивости предприятия, с одной стороны, и его кризисного (предкризисного) состояния, целесообразно проводить различие между нормальными, аналогичными и патологическими проблемами. И. Адизес высказал мысль о том, что нормальные проблемы возникают при эффективном переходе от старых моделей поведения к новым, при бесплодных попытках убрать препятствия изменениям формируются аномальные проблемы. При сохранении аномальности создается угроза существованию организации, то проблемы организации становятся патологическими [1, с. 37]. Автор данной статьи увязал характер проблем с типами и видами

развития предприятия. Нормальные проблемы – проблемы прогрессивного развития, аномальные проблемы – проблемы постепенного регрессивного развития, патологические проблемы – проблемы развитого, в том числе стремительного регресса, ведущие к частичной или полной потере функциональности и угрожающие жизнеспособности организации [3, с. 11].

Факторы экономической устойчивости промышленного предприятия можно подразделить на комплексные и единичные. К комплексным факторам относятся:

уровень и динамика показателей экономической эффективности и результативности (включая и финансовую эффективность и результативность);

уровень конкурентоспособности предприятия (стратегические доли на сегментах рынка, где присутствует предприятие);

экономический потенциал прироста прибыли;

приемлемая и более высокая степень его использования.

Единичные факторы подразделяются на критические, ключевые и факторы–ограничения. Критические факторы – ресурсы и процессы, наличие или отсутствие которых обуславливает невозможность достижения какой-либо организационной цели. Для конкретной организационной цели может быть найден только один критический фактор. Вместе с тем факторы могут обеспечивать достижение или отсутствие реализации цели в совокупности синергетического или компенсационного воздействия. Такие факторы корректно считать ключевыми. Ограничения, что следует из самого названия, определяют не возможность, а степень достижения организационной цели.

Сформулированный постулат теории ограничений о том, что «реально работает лишь стратегия расстановки приоритетов: когда все усилия концентрируются на решении одной задачи, решение других обеспечивается на приемлемом или допустимом уровне» [4, с. 25] применим не только по отношению к ограничениям, но и к критическим и ключевым факторам.

Инструментарий диагностики экономической устойчивости промышленных предприятий разнообразен. Э. Воган раскрывает содержание 88 инструментов стратегического управления [6], основная доля из которых является диагностическими

инструментами. Однако они не позволяют оценить экономический потенциал и его составляющие, не обеспечивают выполнение требования сбалансированности, базируются на некорректном сопоставлении факторов разного масштаба и природы при определении стратегической позиции бизнеса, придают чрезмерное значение экспертным оценкам. Некоторые инструменты – модель пяти сил конкуренции М. Портера, методика мощи и важности ресурсов и характеристик Р. Гранта, концепция ключевых компетенций Г. Хэмела и К. Прахалада [6], метод анализа иерархий Т. Саати [5] могут быть включены с известной модификацией в методику прогнозирования экономического потенциала предприятия в процессе диагностики его экономической устойчивости. Возможности такой модификации при прогнозировании производственного и коммерческого потенциалов как важнейших составляющих экономического потенциала продемонстрированы на примере ООО «Профессионал» (производителя навесного оборудования) в [3].

К отраслевым особенностям машиностроения, влияющим на выбор оценочных показателей, следует отнести: острую конкурентную борьбу с отечественными и зарубежными производителями и продавцами машиностроительной продукции, особую значимость уровня и скорости выведения на рынок инновационной продукции, опережающий рост цен на сталь по сравнению с ростом цен на готовую продукцию, высокую материалоемкость производства. На выбор оценочных показателей оказывают и особенности подвидов машиностроения, а также инновационный потенциал конкретного предприятия.

Библиографический список

1. Адизес И. Управление жизненным циклом корпорации / пер. с англ. 4-е изд. М.: Манн, Иванов и Фербер, 2017. 512 с.
2. Кочетков Е.П. Трансформация антикризисного управления в условиях цифровой экономики: обеспечение финансово-экономической устойчивости высокотехнологичного бизнеса. М.: Проспект, 2020. 328 с.

3. Лифшиц А.С. Факторы и инструментарий обеспечения устойчивого развития предприятий машиностроения / А.С. Лифшиц, Р.С. Ибрагимов. М.: РИОР: ИНФРА-М, 2023. 200 с.

4. Саати Томас Л. Принятие решений при зависимостях и обратных связях. Аналитические сети / пер. с англ. Изд. 4-е. М.: ЛЕНАНД, 2015. 360 с.

5. Шрагенхайм Э. Теория ограничений в действии: Системный подход к повышению эффективности компании / пер. с англ. 2-е изд. М.: Альпина Паблишер, 2016. 286 с.

6. Эванс В. Ключевые стратегические инструменты. 88 инструментов, которые должен знать каждый менеджер / пер. с англ. М.: БИНОМ, Лаборатория знаний, 2015. 456 с.

Информация об авторе / Information about the author

Лифшиц Аркадий Семенович – доктор экономических наук, профессор кафедры менеджмента, Ивановский государственный университет, г. Иваново, Россия, ark.lifshits2011@yandex.ru

Lifshits Arkadii Semenovich – Doctor of Economics, Professor of the Department of Management, Ivanovo State University, Ivanovo, Russia, ark.lifshits2011@yandex.ru

УДК 338
ББК 65.05

С.А. Плетюхина

Ивановский государственный университет

УПРАВЛЕНИЕ РИСКАМИ КАК ЭЛЕМЕНТ СИСТЕМЫ ВНУТРЕННЕГО КОНТРОЛЯ

Аннотация. В условиях экономической неопределенности, особенно усилившейся в последнее время из-за агрессивного санкционного давления, отечественные организации постоянно подвергаются влиянию экономических, финансовых, налоговых, политических и иных рисков. В связи с чем, вопросы анализа и оценки рисков предпринимательской деятельности, на сегодняшний день, являются приоритетными для всех предприятий и организаций, независимо от формы собственности, вида деятельности и масштабов бизнеса.

Ключевые слова: внутренний контроль, управление риском, методы анализа и оценки риска.

S.A. Pletyukhina

Ivanovo State University

RISK MANAGEMENT AS AN ELEMENT OF THE INTERNAL CONTROL SYSTEM

Annotation. In conditions of economic uncertainty, especially intensified recently due to aggressive sanctions pressure, domestic organizations are constantly exposed to economic, financial, tax, political and other risks. In this connection, the issues of analysis and assessment of risks of entrepreneurial activity, today, are a priority for all enterprises and organizations, regardless of the form of ownership, type of activity and scale of business.

Keywords: internal control, risk management, methods of risk analysis and assessment.

В процессе хозяйственной деятельности экономические субъекты неизбежно подвергается влиянию отраслевых, правовых и прочих внутренних и внешних факторов, которые приводят к возникновению различных рисков, способных оказывать

существенное влияние и на финансовое положение, и финансовые результаты деятельности организации.

При выявлении тех или иных рисков необходимо принять соответствующие решения по управлению ими, в том числе путем организации системы внутреннего контроля, обязанность осуществления которого закреплена в ст. 19 Федерального закона № 402-ФЗ «О бухгалтерском учете». В соответствии с этой статьей все экономические субъекты обязаны организовать и осуществлять внутренний контроль совершаемых фактов хозяйственной жизни [1].

Концептуальные основы внутреннего контроля были определены в 1992 г. в докладе «Внутренний контроль: интегрированный подход», подготовленном Комитетом спонсорских организаций комиссии Тредуэя (Internal control – Integrated Framework. The Committee of Sponsoring Organizations of the Treadway Commission, COSO).

Согласно концепции COSO, одним из главных элементов системы внутреннего контроля является процесс выявления анализа, оценки и минимизации, как самих рисков хозяйственной деятельности, так и их возможных последствий [2].

В 2004 г. данная концепция получила свое дальнейшее развитие в докладе «Управление рисками организаций. Интегрированная модель» (COSO ERM), где была предложена концепция управления рисками, как взаимодополняющая и имеющая пересекающиеся области с интегрированной моделью внутреннего контроля.

По определению COSO управление рисками организации – это процесс, осуществляемый советом директоров, менеджментом и другими сотрудниками, который начинается при разработке стратегии и затрагивает всю деятельность организации. Он направлен на определение событий, которые могут влиять на достижение целей, и управление связанным с этими событиями риском, а также контроль того, чтобы не был превышен риск-аппетит организации и предоставлялась разумная гарантия достижения целей организации [3].

Отличие интегрированной модели управления рисками от интегрированной модели внутреннего контроля заключается в

том, что элемент системы внутреннего контроля под названием «риск-менеджмент» в модели управления рисками разбит на четыре компонента, вошедшие в систему управления рисками как самостоятельные (рис. 1) [3].



Рис. 1. Модель COSO ERM

1. Постановка целей. Цели должны быть определены до того, как руководство начнет выявлять события, которые потенциально могут оказать влияние на их достижение.

2. Определение событий. Внутренние и внешние события, оказывающие влияние на достижение целей организации, должны определяться с учетом их разделения на риски или возможности. Возможности также должны учитываться руководством в процессе формирования стратегии и постановки целей.

3. Оценка рисков. Выявленные риски анализируются с учетом вероятности их возникновения и влияния с целью определения того, какие действия в отношении них необходимо предпринять. Риски оцениваются с точки зрения как присущего, так и остаточного риска.

4. Реагирование на риск. Руководство выбирает метод реагирования на риск (уклонение от риска, принятие, сокращение или перераспределение риска) разрабатывая ряд мероприятий,

которые позволяют привести выявленный риск в соответствие с допустимым уровнем и риск-аппетитом организации.

Согласно национальному стандарту Российской Федерации ГОСТ Р ИСО 31000-2019 «Менеджмент риска. Принципы и руководство», управление рисками это меры, направленные на изменение риска. То есть процесс, объединяющий идентификацию, анализ и сравнительную оценку риска [4].

Идентификация риска это выявление источников риска, а также составление реестра рисков, которые могут повлиять на достижение каждой из установленных целей организации или сделать выполнение этих целей невозможным.

Для определения источников риска и его видов необходимо наличие полной, надежной, достоверной и своевременной информации, которая может быть получена как из внутренних источников (данные бухгалтерского учета и отчетности, технологические карты, данные маркетинговых исследований, ...), так и из внешних (статистические данные, данные об экономической, политической, демографической ситуации, сведения о контрагентах).

Следующим элементом системы управления рисками является анализ риска, который включает анализ вероятности и последствий выявленных опасных событий с целью определения наиболее критичных из них. Данные о вероятности событий и их последствиях используют для определения уровня риска.

Также анализ риска включает анализ источников опасных событий, их положительных и отрицательных последствий и вероятностей появления этих событий. При этом должны быть определены факторы, влияющие на вероятность события и его последствия. Основная цель данного процесса заключается в получении на выходе перечня рисков, расположенных в порядке убывания существенности, а результаты используют для принятия решений о будущих действиях.

Одним из основных этапов управления рисками, является оценка рисков, которая представляет собой качественное и количественное описание выявленных рисков, определение таких характеристик, как вероятность и размер возможного ущерба.

Оценка риска – это совокупность аналитических мероприятий, позволяющих спрогнозировать возможность получения дополнительного дохода или определенной величины ущерба от возникшей рискованной ситуации и несвоевременного принятия мер по предотвращению риска.

Оценка рисков позволяет ранжировать их по степени критичности и исключить не опасные для компании риски. Поскольку управление всеми рисками экономически невыгодно, ключевой задачей оценки является «отсечение» тех рисков, которые с высокой степенью вероятности не оправдают дальнейших затрат на их минимизацию.

Так как оценка риска может быть проведена на уровне всей организации, отдельных ее подразделений, проектов, событий, с различной степенью глубины и детализации, используются методы разного уровня сложности.

Одним из основополагающих документов по управлению рисками является ГОСТ Р 58771-2019 «Менеджмент риска. Технологии оценки риска», разработанный с учетом основных нормативных положений международного стандарта МЭК 31010:2019 «Менеджмент риска. Технологии оценки риска».

В стандарте содержатся рекомендации по выбору и применению различных методов (технологий), таких как мозговой штурм, Метод Делфи, исследование HAZOP, анализ опасности и критических контрольных точек (НАССР), Марковский анализ, метод Монте-Карло, Байесовский анализ, анализ эффективности затрат и целый ряд других (рис. 2) [5].

Данные технологии могут быть использованы на этапах оценки риска для их идентификации, анализа и сравнительной оценки.

Понятно, что на выбор соответствующей технологии будут влиять такие факторы, как: сложность проблемы и методов, необходимых для анализа риска характер и степень неопределенности; практический опыт и навыки специалистов в области риск-менеджмента; наличие финансовых, временных и информационных ресурсов и др.



Рис. 2. Технологии оценки и анализа риска

Очевидно, что применение большинства из представленных в ГОСТе методов предполагает наличие в организации компетентных специалистов, обладающих знаниями и опытом в области риск-менеджмента. Даже не сложные с математической точки зрения экспертные методы требуют участия группы экспертов, владеющих ситуацией и компетентных в соответствующих предметных областях.

В крупных организациях для решения задач оценки, анализа и управления рисками могут создаваться соответствующие структурные подразделения. Это могут быть службы внутреннего контроля или внутреннего аудита, поскольку одной из основных

задач внутреннего аудита, согласно Международному профессиональному стандарту внутреннего аудита, является управление рисками и повышение вероятности достижения поставленных целей и выполнения задач.

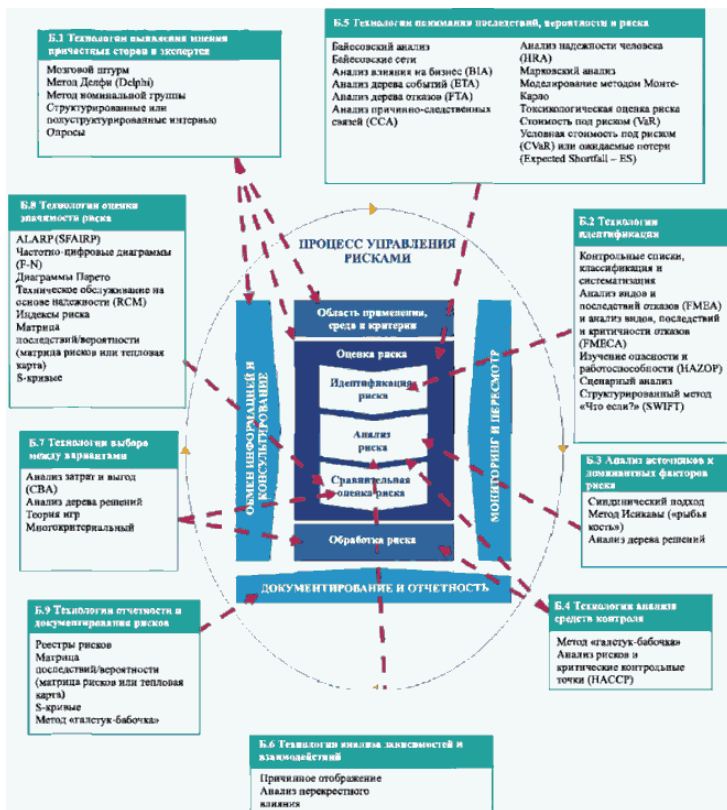
Формирование отдельной структурной единицы неизбежно приводит к возникновению дополнительных управленческих расходов, поэтому при принятии решения о формировании системы внутреннего контроля следует исходить из того, что полезность внутреннего контроля должна быть сопоставима с затратами на его организацию и осуществление. То есть при организации и осуществлении внутреннего контроля, прежде следует руководствоваться требованием рациональности.

Библиографический список

1. Федеральный закон «О бухгалтерском учете» от 06.12.2011 № 402-ФЗ. // СПС «Консультант Плюс».
2. Внутренний контроль – интегрированный подход. Internal Control - Integrated Framework. The Committee of Sponsoring Organizations of the Treadway Commission (COSO), New York, AICPA, 1992. URL: <http://www.coso.org>
3. Управление рисками организации. Интегрированная модель (COSO ERM). The Committee of Sponsoring Organizations of the Treadway Commission (COSO). URL: http://www.coso.org/documents/coso_erm_executivesummary_russian.pdf
4. ГОСТ Р ИСО 31000-2019 «Менеджмент риска. Принципы и руководство». URL: <https://docs.cntd.ru/document/1200170125>
6. ГОСТ Р 58771-2019 «Менеджмент риска. Технологии оценки риска». URL: <https://docs.cntd.ru/document/1200170125>

Информация об авторе / Information about the author

Плеюхина Светлана Альбертовна – кандидат экономических наук, доцент кафедры финансов, бухгалтерского учета и банковского дела, Ивановский государственный университет, г. Иваново, Россия, svtiv@mail.ru

Pletyukhina Svetlana Albertovna – Candidate of Economic Sciences, Associate Professor of Accounting and Banking Department of Ivanovo State University, Ivanovo, Russia, svtiv@mail.ru

УДК 338
ББК 65.05

У.И. Селиванова

Ивановский государственный университет

К ВОПРОСУ ОБ УПРАВЛЕНЧЕСКИХ РЕШЕНИЯХ ДЛЯ ИСКУССТВЕННОГО ИНТЕЛЛЕКТА

Аннотация. В работе рассматриваются возможности, сферы применения и выгоды использования искусственного интеллекта в менеджменте при принятии решений. Приводятся как положительные примеры использования данных технологий, так и некоторые отрицательные. В конце ставится вопрос о принятии решений по поводу целесообразности применения искусственного интеллекта в том или ином случае.

Ключевые слова: Искусственный интеллект, принятие решений, управление.

U.I. Selivanova

Ivanovo State University

ON THE ISSUE OF MANAGEMENT SOLUTIONS FOR ARTIFICIAL INTELLIGENCE

Annotation. The paper examines the possibilities, applications and benefits of using artificial intelligence in decision-making. Both positive examples of the use of these technologies and some negative ones are given. At the end, the question is raised about making decisions about the feasibility of using artificial intelligence in one case or another.

Keywords: Artificial intelligence, decision-making, management.

На сегодняшний день пока не сложилось единого подхода к определению понятия искусственный интеллект (ИИ). Мы обозначим принятое определение в рамках данной работы. Искусственный интеллект – это комплекс методик математики, биологии, психологии, кибернетики и других наук, с помощью которого создаются технологии для написания «интеллектуаль-

ных» программ и обучения компьютеров самостоятельному решению задач. Главная задача искусственного интеллекта – моделирование человеческого разума [3]. Уже из самого определения становится понятно, что программы, компьютеры, использующие ИИ, могут применяться во всех видах деятельности, в которых занят человек. Если говорить о менеджменте, то менеджмент изначально является высокоинтеллектуальной деятельностью, и по логике вещей, именно технологии ИИ должны дать максимальную пользу в облегчении решения задач менеджмента.

Обратимся к вопросу, какие технологии ИИ уже получили достаточно широкое применение в менеджменте и принятии управленческих решений. ИИ делят на несколько типов: слабый или прикладной, сильный или общий и суперинтеллект (это интеллект, который превосходит человеческий практически во всех областях) [2, с. 31]. Что касается последнего типа, то его существование и возможность появления не доказаны, мы более подробно остановимся только на первых двух типах ИИ.

Сегодня слабый (прикладной) искусственный интеллект решает следующие основные задачи:

1. Самообучение на основе данных.
2. Компьютерное зрение.
3. Обработка естественного языка и распознавание речи.
4. Создает музыкальные и литературные произведения.
5. Управляет транспортными средствами.
6. Управление механизмами, оборудованием, роботами.
7. Участвует в управлении предприятием, например, подбор кандидатов на вакансии и диспетчеризация.
8. Управляет финансами и финансовым портфелем.

В каких областях менеджмента используется

Наиболее часто используемые варианты применения ИИ по функциям, согласно исследованию компании Mckinsey в 2021 году (в исследовании 1843 респондента из разных регионов и сфер деятельности, в 1013 организациях из опрошенных применяются технологии ИИ хотя бы в одной функциональной области) [6]:

– Оптимизация сервисных операций

- Новые усовершенствования продуктов на основе искусственного интеллекта
- Автоматизация контакт-центра
- Оптимизация функциональных возможностей продукта
- Прогнозирующее обслуживание и корректировка
- Аналитика обслуживания клиентов
- Создание новых продуктов на основе искусственного интеллекта
- Сегментация клиентов
- Моделирование рисков и аналитика
- Аналитика мошенничества и долгов

Конечно, перечисленными выше областями внедрение ИИ в управленческую деятельность не ограничивается, но данные области являются самыми «передовыми» в плане масштабов использования данных технологий.

Обратившись к примерам использования ИИ, мы можем наблюдать множество удачных решений их применения. Сервис «Яндекс Еда» на основе технологий ИИ выбирает, какие рестораны показать пользователю на карте, какие предложить меню и какую цену установить за доставку в тот или иной период времени в зависимости от вкусов клиента, загруженности ресторанов, дорожной и погодной ситуации, наличия курьеров поблизости, вероятных рисков. ИИ сам решает, какие рестораны смогут выполнить потенциальный заказ пользователя так, чтобы он в разумное время дождался свой заказ. При этом решение подобной логистической задачи происходит в режиме реального времени с учетом множества факторов и опыта самого ИИ. Мы видим, что в подобных случаях технологии ИИ работают гораздо лучше людей по критериям скорости и качества обслуживания. В качестве еще одного примера можно сказать, что в государственном управлении ИИ служит инструментом работы с большими данными: нейронные сети и другие методы машинного обучения позволяют строить прогнозы на основании собранных данных (предиктивная аналитика). Это позволяет принимать более взвешенные решения.

По опыту большинства компаний, ИИ в менеджменте применяется достаточно успешно, в том числе в сфере принятия

управленческих решений. Однако, в основном, мы можем уверенно говорить о пользе применения ИИ, относящегося к слабому типу. Речь идет о тех продуктах, которые действуют достаточно предсказуемо и работают по понятным с точки зрения принятия решений алгоритмам. Мы можем сказать, что ИИ хорошо справляется с решениями «низкого уровня» – решениями, которые имеют достаточно четкие критерии качества. Когда речь идет о более высокоуровневых типах ИИ (второй и третий тип) – тут могут возникать дискуссионные вопросы и проблемные ситуации, поскольку критерии качества принятия решений, так называемого, «более высокого уровня» не столь очевидны.

Мировой опыт накопил не только примеры успешного применения ИИ в управлении, но также и примеры неудач и сомнительных результатов [4].

Некоторые ошибки реализации ИИ, на наш взгляд, заложены в самой идее применения данной технологии в конкретном случае. То есть, было принято неверное решение о внедрении ИИ в данной области. Показательный пример, когда бот компании Microsoft стал поклонником А. Гитлера, осыпая оскорблениями пользователей. Данный бот основан на технологиях самообучающегося ИИ, он уловил расистские настройки пользователей и перенял их. Мы видим, что необходимо тщательно следить за тем, на основе каких данных обучается ИИ.

Еще один опыт неудачной реализации технологий ИИ принадлежит компании Facebook. Два чат-бота должны были обучаться друг с другом, чтобы стать идеальными переговорщиками, способными продавать людям различные вещи. Но вскоре чат-боты изобрели собственный язык общения, непонятный людям, так как человеческий язык показался им слишком неэффективным. В итоге, чат-ботов отключили, необходимые результаты достигнуты не были.

Также можно привести пример с автопилотами Uber, которые начали ездить на красный свет в Сан-Франциско. Анализ показал, что нейросеть сознательно нарушала правила, считая это безопасным и лучшим решением.

Рассмотрев примеры неудач в области внедрения некоторых проектов ИИ, мы можем сказать, что люди не всегда могут

предсказать результаты от использования ИИ. И в этом мы видим основную проблему, перед которой встает современный менеджмент. Множество успешных реализаций на базе ИИ подтверждает, что применять данные технологии стоит, однако самообучение данных систем ведет иногда к непредвиденным результатам. ИИ может начать принимать неверные решения.

Сегодня многие ученые и практики высказывают свою настороженность по данному поводу. Показательной будет речь Илона Маска, в которой он называет множество проблем дальнейшего распространения ИИ [5]. Основная обобщенная проблема, которую мы видим – сложность контроля ИИ. Мы понимаем, что контролировать результаты работы ИИ в итоге должен именно человек, но скорость работы компьютера и человека несопоставима. Также остро стоят проблемы внедрения и использования уже доказавших свою эффективность технологий ИИ [1, с. 54]. Речь идет о проблемах нехватки специалистов, оборудования, сопротивлении персонала.

Таким образом, с одной стороны, применение ИИ несет очевидные выгоды, а с другой стороны несет разнообразные риски, которые порой могут перекрывать данные выгоды. При этом предсказать с высокой степенью достоверности последствия применения ИИ в некоторых областях становится нереальным, и вопрос, какое управленческое решение принять по поводу использования ИИ в деятельности организации встает особенно остро. Данные проблемы требуют дальнейшего изучения наряду с остро встающими морально-этическими аспектами внедрения ИИ.

Библиографический список

1. Каталкина М.Ю., Кузьмина Е.Ю., Савченко А.В. Проблемы развития цифрового управления // E-Management. 2022. Т. 5. № 1. С. 52–58.
2. Суртаева О.С. Возможности и ограничения при использовании искусственного интеллекта для повышения эффективности управления // Экономические системы. 2022. Т. 15. № 1. С. 25–36.
3. Технологии искусственного интеллекта и машинного обучения. Высшая школа бизнеса. URL: <https://hsbi.hse.ru/articles/tekhnologii->

iskusstvennogo-intellekta-i-mashinnogo-obucheniya/ (дата обращения: 11.02.2023).

4. ТОП 10 невероятных случаев, когда искусственный интеллект шокировал. Умные нейросети URL: <https://youtu.be/fVJGFrEMLeY> (дата обращения: 13.02.2023).

5. "Я Пытался Предупредить Вас" Последнее Предупреждение Илона Маска 2022 URL: <https://youtu.be/xdMUebtxjmg> (дата обращения: 13.02.2023).

6. The state of AI in 2021 December 8, 2021 | Survey URL: <https://www.mckinsey.com/capabilities/quantumblack/our-insights/global-survey-the-state-of-ai-in-2021> (дата обращения: 07.02.2023).

Информация об авторе / Information about the author

Селиванова Ульяна Ивановна – старший преподаватель кафедры менеджмента, Ивановский государственный университет, г. Иваново, Россия, ouliana_@mail.ru

Selivanova Ulyana Ivanovna – Senior lecturer, Department of Management, Ivanovo State University, Ivanovo, Russia, ouliana_@mail.ru

УДК 336.71
ББК 65.262

С.В. Шекшуева

Ивановский государственный университет

ПРОБЛЕМЫ КЛИЕНТООРИЕНТИРОВАННОСТИ БАНКОВ В МАЛЫХ ГОРОДАХ

Аннотация. В статье обоснована актуальность повышения клиентоориентированности банковского бизнеса в малых городах. Выделены основные проблемы клиентоориентированности коммерческих банков, функционирующих в малых городах. Обозначены перспективные направления развития банковского менеджмента в сфере повышения клиентоориентированности банка и его работников для решения обозначенных проблем.

Ключевые слова: клиентоориентированность, коммерческие банки, малые города, проблемы, пути решения.

S.V. Shekshueva

Ivanovo State University

PROBLEMS OF CUSTOMER ORIENTATION BANKS IN SMALL CITIES

Annotation. The article substantiates the urgency of increasing the customer orientation of the banking business in small towns. You have identified the main problems of customer orientation of commercial banks operating in small towns. Promising directions for the development of banking management in the field of increasing the customer focus of the bank and its employees in order to solve the identified problems are outlined.

Keywords: customer focus, commercial banks, small towns, problems, solutions.

Банковские учреждения играют важную роль в удовлетворении хозяйственных потребностей людей и компаний. Различные люди в зависимости от своих нужд и интересов используют услуги банков. Количество и состав клиентов банков

постоянно меняются, а также изменяются тенденции в отношениях банков с клиентами. Сегодня главным вопросом является конкуренция между банками за клиентов и привлечение новых потребителей банковских продуктов и услуг. Частый переход клиентов от одного банка к другому, как некий вид миграции, свидетельствует о том, что они не удовлетворены условиями обслуживания.

В настоящее время банковская система развивается в условиях усиления конкуренции на фоне глобализации мировой экономики. Банки не только стремятся предоставлять качественные услуги и развивать техническую оснащенность, но также активно внедряют клиентоориентированный подход в обслуживании. В этом контексте процессы управления качеством обслуживания и повышения профессионализма сотрудников играют важную роль в реализации клиентоориентированной стратегии банка. Этот подход признается наиболее эффективным, поскольку он способствует качественному изменению взаимоотношений с клиентами, и является одним из основных факторов повышения конкурентоспособности банка [4, с. 157–158].

Таким образом, можно сказать, что клиентоориентированность – это стратегия бизнеса, которая направлена на удовлетворение потребностей клиентов и максимизацию их удовлетворенности. В условиях жесткой конкуренции, клиентоориентированные компании имеют преимущество перед своими конкурентами, т. к. они уделяют большое внимание качеству обслуживания клиентов и удовлетворению их потребностей.

Особенно остро необходимость повышения клиентоориентированности банковского бизнеса ощущается в малых городах, жители которых испытывают на себе отсутствие необходимой квалификации и опыта, а иногда и элементарной вежливости банковских работников, необходимых для разрешения сложных вопросов в непредвиденных ситуациях. Выделим основные проблемы клиентоориентированности российских коммерческих банков в малых городах:

1. Недостаточная культура обслуживания клиентов. Большинство банков сосредоточены на максимизации своей прибыли, что приводит к недостаточному вниманию к клиен-

там. Вместо того, чтобы стремиться к удовлетворению потребностей клиентов, банки часто предоставляют им неудобные услуги и ограничения, которые отпугивают клиентов.

2. Недостаточное использование технологий. В современном мире технологии играют ключевую роль в удовлетворении потребностей клиентов. Однако, российские коммерческие банки часто не используют новые технологии, которые могут помочь им улучшить качество обслуживания клиентов. Например, некоторые банки не предоставляют мобильные приложения или не обновляют свои сайты, что делает невозможным выполнение операций онлайн.

3. Недостаточное внимание к организации обратной связи с клиентами. Обратная связь – это важный инструмент для улучшения качества обслуживания клиентов. Банки должны устанавливать механизмы для получения обратной связи клиентов.

4. Недостаточная обученность сотрудников: некоторые банки не придают достаточного значения обучению своих сотрудников по вопросам клиентоориентированности, что может привести к низкому качеству обслуживания клиентов и уменьшению удовлетворенности клиентов.

5. Неэффективные процессы обработки жалоб: несмотря на стремление банков удовлетворять клиентов, некоторые банки не имеют эффективных процессов обработки жалоб, что может привести к усугублению проблем клиентов и недовольству.

6. Недостаточное понимание потребностей клиентов: многие банки не имеют эффективных методов исследования потребностей клиентов, что приводит к недостатку информации и невозможности предоставить персонализированные услуги.

7. Недостаточная цифровизация: некоторые банки не имеют достаточно развитой цифровой инфраструктуры, что может привести к недовольству клиентов и потере бизнеса, особенно в эпоху массовой цифровизации и диджитализации.

8. Недостаточная защита данных клиентов: некоторые банки не обеспечивают достаточной защиты данных своих клиентов, что может привести к утечкам личной информации и уменьшению доверия со стороны клиентов. С увеличением количества онлайн-операций клиенты все больше обращают внимание на качество и безопасность таких операций.

9. Непонятный и сложный процесс оценки кредитоспособности: некоторые банки не имеют достаточно понятного и прозрачного процесса оценки кредитоспособности, что может привести к недовольству клиентов и отталкиванию потенциальных заемщиков.

Теория повышения клиентоориентированности банков основывается на стратегии, направленной на удовлетворение потребностей клиентов и создание для них максимально комфортных условий обслуживания. Основными элементами этой стратегии являются [1, 2, 3, 6]:

- фокус на клиентов: коммерческие банки должны ориентироваться на потребности клиентов, исходя из их целей и задач. Они должны стремиться предоставить продукты и услуги, соответствующие потребностям клиентов, а также обеспечивать им высокое качество обслуживания. Для этого необходимо проводить анализ рынка и изучать поведение клиентов.

- использование современных технологий: современные технологии могут помочь коммерческим банкам повысить уровень клиентоориентированности. Например, использование мобильных приложений, онлайн-банкинга и других цифровых технологий может существенно улучшить качество обслуживания клиентов. Банки должны постоянно следить за новыми технологиями и внедрять их в свою деятельность.

- обеспечение высокого уровня обслуживания клиентов: коммерческие банки должны обеспечивать высокий уровень обслуживания клиентов. Это может включать в себя обучение персонала, создание комфортной обстановки в отделениях банков, регулярную обратную связь с клиентами и привлечение квалифицированных специалистов для работы с клиентами.

- разработка индивидуальных продуктов и услуг: для того, чтобы удовлетворить потребности клиентов, банки должны разрабатывать индивидуальные продукты и услуги. Например, банки могут предоставлять индивидуальные кредитные программы для разных категорий клиентов, учитывая их возраст, доходы и другие характеристики.

- развитие системы обратной связи: банки должны создавать эффективную систему обратной связи, чтобы получать

регулярную информацию от клиентов и учитывать их мнения при разработке новых продуктов и услуг. Банки могут использовать различные инструменты для получения обратной связи.

Самым главным, на наш взгляд, фактором, обеспечивающим лояльность клиентов, также является формирование клиентоориентированного поведения у самих работников банка.

Для формирования клиентоориентированного поведения у работников банка можно использовать следующие подходы и методы [5]:

1. Обучение и тренинги: обучение сотрудников банка принципам клиентоориентированности и методам работы с клиентами. Также можно проводить тренинги по эмпатии и коммуникации с клиентами.

2. Определение целей и метрик: определение целей и метрик, связанных с улучшением качества обслуживания и удовлетворенности клиентов. Это может включать в себя определение ключевых показателей эффективности (KPI) для каждого сотрудника.

3. Создание клиентоориентированной культуры: создание клиентоориентированной культуры в организации, включая ценности, миссию и видение, которые ориентированы на клиента. Компания должна показывать, что ее приоритет – это удовлетворение потребностей клиентов.

4. Формирование обратной связи: формирование обратной связи от клиентов и системы ее управления. Сотрудники банка должны получать информацию о том, что они делают правильно и что можно улучшить, чтобы удовлетворить клиентов.

5. Использование технологий [7, 8, 9, 10]: использование современных технологий, которые могут помочь улучшить качество обслуживания клиентов и повысить эффективность работы сотрудников банка. Это может включать в себя автоматизацию процессов, улучшение системы онлайн-банкинга и использование аналитики данных.

6. Использование стимулов: использование стимулов и вознаграждений для сотрудников банка, которые демонстрируют клиентоориентированное поведение и достигают хороших результатов в работе с клиентами. Это направление может

включать в себя бонусы, повышение зарплаты и возможность профессионального развития.

Таким образом, клиентоориентированность становится все более важной для российских банков. В условиях растущей конкуренции и увеличивающихся ожиданий со стороны потребителей, банки вынуждены пересматривать свои подходы к управлению и ориентироваться на потребности и ожидания клиентов.

Одним из ключевых факторов успеха является формирование клиентоориентированной культуры внутри банка, которая включает в себя установление клиентоориентированных ценностей, процессов и практик. Кроме того, не менее важным является повышение уровня компетенции сотрудников банка в малых городах, их обучение и мотивация к более качественному обслуживанию клиентов. Российские банки должны продолжать работу над формированием клиентоориентированной культуры и повышением уровня обслуживания клиентов, чтобы удовлетворять их потребности и ожидания, и добиваться успеха в условиях растущей конкуренции на рынке финансовых услуг.

Библиографический список

1. Бабышев В.Ю., Огунлана А.О. Клиентоориентированность банков в современных условиях // Векторы благополучия: экономика и социум. 2018. № 4 (31). С. 54–69.
2. Добролежа Е.В., Хмызова А.Ю. Управление клиентскими потоками в банковской деятельности // Экономика и управление: современные вызовы, тенденции и перспективы развития: материалы XXIII Международной научно-практической конференции. Улан-Удэ: Изд-во ВСГУТУ, 2019. С. 388–391.
3. Новиков А. Клиентоориентированный подход в банковском бизнесе на основе CRM. URL: <https://cmdsoft.ru/blog/klientoorientirovannyy-podkhod-v-bankovskom-biznese-na-osnove-crm/> (дата обращения: 23.02.2023).
4. Подопригора В.Г., Герасимова Е.А. Конкурентоспособность бизнеса на основе клиентоориентированного подхода (на примере банковского сектора) // ПСЭ. 2012. № 3. С. 157–161.
5. Романов Т.Р. О стимулировании клиентоориентированности работников банка // Идеи и идеалы. 2017. № 4 (34). С. 77–84.

6. Швайко В.В. Направления развития клиентоориентированного подхода банка // Известия Балтийской государственной академии рыбопромыслового флота: психолого-педагогические науки. 2013. № 3 (25). С. 209–211.

7. Шекшуева С.В., Татьянин Г.В. Влияние дистанционного банковского обслуживания на конкурентоспособность банка в эпоху цифровизации банковского сектора // Вестник Самарского государственного экономического университета. 2022. № 10 (216). С. 73–80.

8. Шекшуева С.В., Татьянин Г.В. Дистанционное банковское обслуживание в условиях глобальных вызовов современности // Вестник Самарского государственного экономического университета. 2022. № 8 (214). С. 88–94.

9. Шекшуева С.В. Стресс-тестирование современных коммерческих банков России // Современные наукоемкие технологии. Региональное приложение. 2022. № 4 (72). С. 27–32.

10. Шекшуева С.В. Стрессоустойчивость российских коммерческих банков в условиях глобальной неопределенности // Современные наукоемкие технологии. Региональное приложение. 2023. № 1 (73). С. 24–30.

Информация об авторе / Information about the author

Шекшуева Светлана Владимировна – кандидат экономических наук, доцент кафедры финансов, бух. учета и банковского дела, Ивановский государственный университет, г. Иваново, Россия, shekshuevasv@ivanovo.ac.ru

Shekshueva Svetlana Vladimirovna – Cand. Economics, Department of Finance, Accounting and Banking, Associate Professor, Ivanovo State University, Ivanovo, Russia, shekshuevasv@ivanovo.ac.ru

УДК 343.541
ББК 67.408.113

Д.М. Баканова

Ивановский государственный университет

ДИСКУССИОННЫЕ ВОПРОСЫ ОБЪЕКТИВНОЙ СТОРОНЫ ПРЕСТУПЛЕНИЯ, ПРЕДУСМОТРЕННОГО СТ. 132 УК РФ

Аннотация. В статье анализируется объективная сторона насильственных действий сексуального характера, а также кратко раскрывается содержание альтернативных деяний, входящих в нее. Отмечается, что наиболее дискуссионным среди них являются иные действия сексуального характера. На основании взглядов представителей уголовно-правовой доктрины по данной проблеме предлагается собственное определение иных насильственных действий сексуального характера. Для понимания рамок деяния используются примеры из судебной практики.

Ключевые слова: насильственные половые преступления, насильственные действия сексуального характера, иные действия сексуального характера, половое сношение, действия с сексуальной окраской.

D.M. Bakanova

Ivanovo State University

DEBATABLE ISSUES OF THE OBJECTIVE SIDE OF THE CRIME PROVIDED FOR BY ARTICLE 132 OF THE CRIMINAL CODE OF THE RUSSIAN FEDERATION

Annotation. The article analyzes the objective side of violent acts of a sexual nature, and also briefly reveals the content of alternative acts included in it. It is noted that the most controversial category among them are other sexual acts. Based on the views of the representatives of the criminal law doctrine on this issue, we propose our own definition of other sexual acts. Examples from judicial practice are used to understand the scope of the act.

Keywords: violent sexual crimes, violent acts of a sexual nature, other acts of a sexual nature, sexual intercourse, actions with sexual coloring.

В объективную сторону преступления, предусматривающего ответственность за совершение насильственных действий сексуального характера, входят мужеложство, лесбиянство, иные действия сексуального характера [9]. Сама по себе такая формулировка диспозиции вызывает определённое количество вопросов среди представителей уголовно-правовой доктрины. В первую очередь, споры возникают из-за содержания – остаётся непонятным, почему законодатель использовал наряду с медицинской терминологией (в случае с мужеложством и лесбиянством) правовую (иные действия сексуального характера). В связи с этим учёные предлагают убрать некоторые из понятий в рамках ст. 132 УК РФ и заменить их обобщенным – действия сексуального характера, поскольку понятие «иные действия сексуального характера» включает в себя все возможные насильственные формы сексуальных контактов (кроме изнасилования), а специальное упоминание отдельных видов сексуальных посягательств наряду с общим понятием «действия сексуального характера» не вызывается необходимостью [5, с. 9].

Действительно, правильно говорить о том, что применение медицинских терминов «мужеложство» и «лесбиянство» в рамках уголовного закона является неуместным, так как если понимать подобные формы сексуальной активности в границах специального их содержания, то уголовно-правовое регулирование не будет распространяться на отдельные насильственные действия, обладающие гомосексуальным характером. Получается, что подобные способы удовлетворения половой страсти, не подходящие под медицинские категории, нужно квалифицировать как «иные действия сексуального характера», но в таком случае будет возникать коллизия: законодатель, предполагается, осознанно разделит проявления насильственной сексуальной активности, которые предусмотрены в ч. 1 ст. 132 УК РФ, поэтому включение оставшихся деяний, не подходящих под определение «мужеложства» и «лесбиянства» будет необоснованным. Указывается, что во избежание узкого толкования целесообразно объединить специальную терминологию обобщенным

понятием – насильственные гомосексуальные контакты, которое, в свою очередь, будет включать в себя все возможные формы однополых сношений, но следует избегать их пересечения с иными действиями сексуального характера, дабы не противоречить закону.

Итак, на основе анализа диспозиции насильственных действий сексуального характера были определены границы иных действий сексуального характера – такие действия не должны предусматривать формы насильственных сексуальных контактов, выраженных в естественном половом сношении, мужеложстве и лесбиянстве. При этом спорным остаётся вопрос о непосредственно содержании указанной категории. В силу того, что и в Уголовном кодексе РФ, и в действующем постановлении Пленума Верховного Суда РФ от 04.12.2014 года № 16 «О судебной практике по делам о преступлениях против половой неприкосновенности и половой свободы личности» содержание иных действий сексуального характера, его дефиниция в целом не раскрываются, в науке уголовного права были представлены соответствующие подходы по данному вопросу.

Так, одни авторы считают, что к иным действиям сексуального характера следует относить любые способы удовлетворения полового влечения (за исключением естественного полового сношения, мужеложства и лесбиянства), выраженные в проникновении половых органов, а также других предметов в естественные полости другого лица [1, с. 13]. Другие исследователи в такие действия также включают имитацию полового акта с использованием гениталий потерпевшего, аргументируя свою позицию тем, что не все действия предполагают введение половых органов в полости индивида [4, с. 37].

Считается, что такие точки зрения не могут существовать по отдельности, так как в единичном формате они будут ограничивать круг преступных деяний: если, к примеру, следовать логике авторов, понимающих под анализируемыми действиями только те, что связаны с сексуальным проникновением, то формы полового сношения в виде его имитации, совершенные с применением насилия, не будут образовывать преступного деяния. В связи с этим появилась ещё одна точка зрения, согласно

которой иные действия сексуального характера охватывают все иные насильственные виды сексуальной активности, не имеющих конкретного законодательного регулирования, независимо от полового признака партнеров [2, с. 32]. Однако такое понимание в корне неверно, так как указанное понимание ещё больше расширит оценочный характер данной категории, что позволит включать в себя любые формы активности, которые, казалось бы, направлены на удовлетворение половой страсти, но на самом деле не посягают на объекты, охраняемые в рамках насильственных половых преступлений – половую свободу и половую неприкосновенность.

В качестве примера можно выделить позицию Могачева М.И., который к иным действиям сексуального характера предлагал отнести любые способы, совершаемые с целью получения полового возбуждения, которые причиняют физическую боль [3, с. 197]. Такой подход считается ошибочным. Хотя при совершении подобных действий, лицо, возможно, стремиться к удовлетворению половой потребности при совершении указанных действий, оно напрямую не посягает на основной непосредственный объект насильственных действий сексуального характера. В таких случаях будут нарушены только здоровье либо же телесная неприкосновенность потерпевшего, поэтому такие деяния следует квалифицировать по соответствующим статьям Уголовного кодекса Российской Федерации, предусматривающих ответственность за соответствующие преступления против жизни и здоровья.

Но следует учесть, что в иные действия сексуального характера всё-таки следует включать перечень действий, предполагающих взаимодействие виновного лица с различными частями тела (за исключением гениталий) потерпевшего и имеющих ярко выраженную сексуальную окраску, в силу того, если рассматривать изучаемую категорию как исключительно связанную с воздействием на область половых органов, то из уголовно-правового регулирования будут выпадать способы стимулирования иных частей тела.

Судебная практика признает такую позицию. Так, Дорогомиловский районный суд города Москвы квалифицировал как

иные действия сексуального характера следующий эпизод: лицо, реализуя свой внезапно возникший умысел в отношении проходящей мимо него потерпевшей, с целью удовлетворения своих половых потребностей, вопреки и помимо её воли, применил в отношении нее насилие, а именно схватил ее за лицо, затем повалил на землю, после чего сел на нее сверху и нанес не менее двух ударов руками в область туловища, верхних и нижних конечностей, а затем просунул свои руки под футболку потерпевшей и стал трогать руками ее туловище и грудь [8].

При этом стоит учитывать специфический характер таких деяний. В силу того, что их применение в рамках возможных посягательств может рассматриваться неоднозначно, необходимо выделять соответствующий сексуальный мотив, хотя Пленум Верховного Суда Российской Федерации по данному вопросу отмечает, что мотив совершения таких преступлений для квалификации содеянного значения не имеет [6]. Также при квалификации необходимо указание на существование контактности действий непосредственно, на способы совершения, которые прямо указаны в уголовном законодательстве, а также умысел виновного лица, потому что совершение таких действий не всегда говорит о наличии стремления удовлетворить половую страсть. Позиция нашла своё место и в судебной практике: так, Кировский районный суд города Курска признал Лебедева А.Е. виновным в совершении мелкого хулиганства – он совершил нарушение общественного порядка, выражающее явное неуважение к обществу, сопровождающееся нецензурной бранью, оскорбительно приставал к ФИО3, трогал за грудь, женские гениталии, целовал и лизал щеку, в присутствии ФИО4, на сделанные ему замечания прекратить свои действия не реагировал [7].

Поэтому, чтобы избежать избыточного или же недостаточного толкования деяния, необходимо внести соответствующее общее определение иных действий сексуального характера, которое соединяет в себе наиболее обоснованные позиции представителей науки уголовного права. Под иными действиями сексуального характера следует понимать активные контактные действия, выраженные в половом сношении (за исключением естественного полового сношения, мужеложства и лесбиянства),

его имитации, введении других предметов в половые органы, воздействии на иные части тела потерпевшего, направленные на удовлетворение сексуальной потребности.

Библиографический список

1. Изотов Н.Н. Уголовная ответственность за насильственные действия сексуального характера: автореф. дис. ... канд. юрид. наук. Ставрополь, 2000. 38 с.
2. Коновалов Н.Н. Понятие мужеложства, лесбиянства, иных действий сексуального характера в уголовном праве: законодательная регламентация и научное толкование // Вестник российского нового университета. Серия: человек и общество. 2017. № 3. С. 31–34.
3. Могачев М.И. Серийные изнасилования. М.: Логос. 2003. С. 197.
4. Мотин А.В. Квалификация половых преступлений. М: Триумф. 2019. С. 37.
5. Мотин А.В. Квалификация преступлений против половой свободы и про половой неприкосновенности: автореф. дис. ... канд. юрид. наук. М. 2019. 29 с.
6. О судебной практике по делам о преступлениях против половой неприкосновенности и половой свободы личности: постановление Пленума Верховного Суда РФ от 04.12.2014 № 16 // Российская газета. 2014. 12 декабря № 284.
7. Постановление Кировского районного суда города Курска от 19.08.2013 № 7-291/2013. URL: <https://sudact.ru/regular/doc/S5wIruqbFfL1> (дата обращения: 30.05.2023).
8. Приговор Дорогомиловского районного суда г. Москвы от 24.07.2013 по делу № 1-300/2013. URL: <https://sudact.ru/regular/doc/mcqcDUu29охи> (дата обращения: 30.05.2023).
9. Уголовный кодекс Российской Федерации от 13.06.1996 (в ред. от 28.04.2023) // СЗ РФ. 1996. № 25. Ст. 2954.

Информация об авторе / Information about the author

Баканова Дарья Михайловна – студентка 3 курса бакалавриата юридического факультета, Ивановский государственный университет, г. Иваново, Россия, drbknv@icloud.com

Bakanova Darya Mikhailovna – 3rd year student of the bachelor degree of the Faculty of Law, Ivanovo State University, Ivanovo, Russia, drbknv@icloud.com

УДК 341.82
ББК 67.91, 67.400

А.А. Бархударян

Ивановский государственный университет

ИНСТИТУТ ПОЧЕТНЫХ КОНСУЛОВ В РОССИЙСКОЙ ФЕДЕРАЦИИ

Аннотация: данная статья посвящена понятию почетных консулов и их правовому статусу в международном праве Российской Федерации. Проведен анализ существующих нормативных правовых актов, которые затрагивают порядок назначения почетного консула и его роль в межгосударственных отношениях.

Ключевые слова: почетный консул, консульское право, консул, дружественная позиция.

A.A. Barkhudaryan

Ivanovo State University

INSTITUTE OF HONORARY CONSULS IN THE RUSSIAN FEDERATION

Annotation. This article is devoted to the concept of honorary consuls and their legal status in the international law of the Russian Federation. The analysis of existing regulatory legal acts that affect the procedure for appointing an honorary consul and his role in interstate relations is carried out.

Keywords: honorary consul, consular law, consul, friendly position.

Институт почетных консулов можно назвать одним из древнейших институтов в международном праве. При этом, практика назначения почетных консулов в различных государствах присутствует и в современном мире. Свое закрепление указанный институт получил как в российском, так и в зарубежном законодательстве.

Правовое положение почетного консула является одним из объектов исследования консульского права. Первым источником правового регулирования деятельности консулов является международный обычай, поскольку с древних времен до

средневековья консульские отношения регулировались на основе обычая.

На сегодняшний день все больше отношений регулируются на основе договорно-правового оформления. Осуществляется данная деятельность посредством принятия международных соглашений, которые заключаются как на двусторонней, так и на многосторонней основе. Основными источниками консульского права являются Венская конвенция о консульских сношениях 1963 г. и Каракасская конвенция о консульских функциях 1911 г. Такая сфера общественных отношений была урегулирована отдельными внутригосударственными актами. Например, в 2010 г. был принят Федеральный закон № 154-ФЗ «Консульский устав Российской Федерации», который осуществляет регулирование организации и функционирования консульских учреждений. Кроме того, на подзаконном уровне были приняты 2 важных акта, которые также регламентируют деятельность консулов в РФ: Указ Президента РФ от 5 ноября 1998 г. № 1330 «Об утверждении Положения о консульском учреждении Российской Федерации» и Указ Президента Российской Федерации от 11 июля 2004 г. N 865 «Вопросы Министерства иностранных дел Российской Федерации».

Особое внимание в сфере правового регулирования назначения почетных консулов в России следует уделить Приказу МИДа РФ «Об утверждении Положения о порядке назначения почетного консула Российской Федерации на должность, освобождения его от должности и продления срока его полномочий», который был принят 28 февраля 2023 г.

Если проанализировать все ранее указанные нормативные правовые акты, то можно прийти к выводу, что почетным консулом является любое физическое лицо, не имеющее статуса штатного консульского должностного лица, которому поручено выполнение отдельных консульских полномочий от имени страны назначения на территории государства пребывания. Фактически, его можно назвать «нештатным» консульским должностным лицом.

Основной целью консулов является защита в своем консульском округе прав и интересов Российской Федерации, ее граждан и юридических лиц.

Почетный консул не входит в систему лиц, состоящих на государственной службе. Поэтому, нормы, регулирующие институт почетного консула, содержат определенные исключения из общих правил, касающихся консульских должностных лиц.

Почетный консул не получает от государства какого-либо денежного вознаграждения за выполнение своих функций. Можно сказать, что он действует на так называемых «общественных началах». Однако, согласно ранее упомянутому Консульскому уставу при совершении действий, связанных с выполнением возложенных на консула функций, консульскими должностными лицами взимаются консульские сборы, а также сборы в счет возмещения фактических расходов на выполнение таких действий [2, с. 3].

Характерной чертой статуса консула являются 3 важных признака, которые предопределяют важность преданных ему полномочий: во-первых, он должен занимать достойное общественное положение в государстве пребывания; во-вторых, он обязан обладать всеми необходимыми личностными качествами; в-третьих, требуется наличие у лица материальной возможности выполнять функции почетного консула [3, с. 3].

Отдельным признаком, обязательным для занятия места почетного консула, является наличие гражданства какого-либо государства. В связи с этим возникает закономерный вопрос – а может ли почетным консулом стать апатрид? Формально занятие института почетного консула лицом без гражданства невозможно. Данная позиция прямо вытекает из Консульского устава, где четко предусмотрено, что почетным консулом может быть как гражданин Российской Федерации, так и гражданин иностранного государства. При этом, третьего не дано. Таким образом, на законодательном прямо указано, что только лица, обладающие гражданством определенного государства, могут быть почетными консулами.

Если же посмотреть на мировую практику применения института почетных консулов, то можно заметить тот факт, что в основном почетными консулами являются состоятельные люди, бизнесмены. Это прежде всего связано с деятельностью данных лиц. Если они смогли построить серьезный бизнес,

который может иметь даже международный характер, то им подвластно будет выполнение функций консула.

Согласно статье 10 Венской конвенции деятельность по назначению почетного консула осуществляется представляемым государством, а государство пребывания допускает предлагаемого консула к выполнению им своих функций [1, с. 4].

В самом общем виде процедуру назначения почетных консулов можно разделить на 2 этапа. Первый этап заключается в том, что орган государственной власти одного государства (направляющее государство) передает органу иностранных дел государства пребывания консульский патент, благодаря которому происходит наделение консула полномочиями представлять интересы государства.

Во втором этапе государство назначения, принимая консульский патент, признает юридический статус лица, в подтверждение чего выдает ему консульскую экзекватуру [4, с. 4].

Указанные этапы охватывают деятельность в сфере межгосударственных отношений. Помимо этого, можно выделить внутригосударственные этапы, на которых осуществляется выдача консульского патента. Так, первоначальный этап начинается с предложения Послом кандидатуры на должность почетного консула, которая подлежит согласованию с Федеральной службой безопасности, Министерством обороны и Службой внешней разведки Российской Федерации.

Потом происходит согласование органами государственной власти решения. Посол запрашивает согласие государства пребывания на назначение лица, предлагаемого на должность почетного консула.

После получения согласия государства пребывания Посол информирует об этом МИД России.

На конечном этапе рассматриваемой процедуры осуществляется назначение на должность почетного консула приказом Министра иностранных дел Российской Федерации. С этого момента начинает течь пятилетний срок полномочий консула. Данный срок может быть неоднократно продлен [3, с. 5].

Анализируя полномочия почетного консула можно выделить 3 основные задачи, которые стоят перед почетным консулом:

- защита в государстве пребывания интересов представляемого государства, его юридических и физических лиц (например, принятие мер по розыску граждан Российской Федерации, пропавших без вести на территории консульского округа);

- получение и изучение информации об экономическом положении и социально-политических процессах в районе своего пребывания;

- содействие развитию и расширению экономических, научных, культурных и иных связей между государствами.

Руководством выполнения почетным консулом своих функций занимаются дипломатические представительства Российской Федерации или консульские учреждения в государстве пребывания, на территории консульского округа которого действует почетный консул.

Особого внимания заслуживает положение в Консульском уставе, согласно которому по согласованию с государством пребывания и с согласия федерального органа исполнительной власти, почетный консул может одновременно исполнять обязанности почетного консула другого иностранного государства [2, с. 5].

Если говорить о статистике, то на данный момент во всем мире существует более 20 тысяч почетных консулов. В Российской Федерации данный институт находится на этапе своего активного становления и развития. На сегодняшний день почетные консулы РФ в количестве 80 человек находятся в 50 странах мира.

В завершении своего анализа следует установить значение института почетных консулов. Наличие почетного консула в странах означает дружественную позицию страны назначения к стране пребывания консула. Установление дипломатических отношений выступает своеобразным желанием улучшить и закрепить дружелюбные отношения между государствами. Например, указанный институт может использоваться для укрепления экономических, социальных связей между странами.

Таким образом, институт почетных консулов является одним из особых элементов международного права России в сфере международных отношений с другими государствами. При этом допустимость использования данного института предусмотрена

едва только 26 консульскими конвенциями, заключенными между Российской Федерацией и иностранными государствами. Вследствие этого, с одной стороны, предполагается важным с помощью консульских соглашений развивать практику назначения почетных консульских лиц и, в силу последних событий, особый курс следует брать на страны Азии и Ближнего Востока, а с другой стороны, появляется необходимость урегулировать правовое положение почетных консулов зарубежных стран на территории Российской Федерации более подробно и детально.

Библиографический список

1. Венская конвенция о консульских сношениях (заключена в г. Вене 24.04.1963). Доступ из СПС «КонсультантПлюс».

2. Консульский устав Российской Федерации: федеральный закон от 05.07.2010 N 154-ФЗ // СЗ РФ, 12.07.2010, № 28, ст. 3554.

3. Об утверждении Положения о порядке назначения почетного консула Российской Федерации на должность, освобождения его от должности и продления срока его полномочий: приказ МИД России от 28 февраля 2023 г. № 3125 // Официальный интернет-портал правовой информации <http://www.pravo.gov.ru>

4. Хачатурян В.С. Сравнительно-правовой анализ статуса почетных консульских учреждений государств // ТДР. 2014. № 3. С. 88–89. URL: <https://cyberleninka.ru/article/n/sravnitelno-pravovoy-analiz-statusa-pochetnyh-konsulskih-uchrezhdeniy-gosudarstv> (дата обращения: 23.04.2023).

Информация об авторе / Information about the author

Бархударян Артур Акопович – студент 3 курса бакалавриата, Ивановский государственный университет, г. Иваново, Россия, barkhudaryan2003@mail.ru

Barkhudaryan Artur Akopovich – 3rd year student, Ivanovo State University, Ivanovo, Russia, barkhudaryan2003@mail.ru

УДК 341
ББК 67.91

М.О. Безлепкин

Ивановский государственный университет

СТАНОВЛЕНИЕ ПРИНЦИПА РАЗОРУЖЕНИЯ И ЕГО СОДЕРЖАНИЕ В НАСТОЯЩЕЕ ВРЕМЯ

Аннотация. Принцип разоружения является важной составляющей международной безопасности и стабильности и направлен на снижение военного потенциала государств с целью предотвращения конфликтов и обеспечения мирного сосуществования. В данной статье рассматривается становление принципа разоружения и раскрывается его содержание в настоящее время.

Ключевые слова: разоружение, принципы международного права, вооружения, международные соглашения, ООН.

M.O. Bezlepkin

Ivanovo State University

FORMATION OF THE PRINCIPLE OF DISARMAMENT AND ITS CONTENT CURRENTLY

Annotation. The principle of disarmament is an important component of international security and stability and is aimed at reducing the military capabilities of states in order to prevent conflict and ensure peaceful coexistence. This article examines the formation of the principle of disarmament and reveals its content at the present time.

Keywords: disarmament, principles of international law, armaments, international agreements, UN.

Принцип разоружения представляет собой идею и стремление к сокращению и устранению вооружений, особенно ядерного оружия, с целью обеспечения безопасности и снижения напряженности в международных отношениях. Он является основополагающим принципом в области международной

безопасности и неукоснительно соблюдается многими государствами.

Концепция разоружения возникла еще до Первой мировой войны. В процессе Гаагских мирных конференций в 1899 и 1907 годах участниками и правительственными делегатами велась дискуссия о разоружении и создании международного суда, обладающего юрисдикцией выносить решения по вопросам разоружения. Необходимость такого международного суда была продиктована тем, что ни одно государство не будет добровольно осуществлять разоружение. Общим убеждением было то, что причина войны состоит в увеличении вооружения великих держав в предыдущие полвека.

Таким образом, Версальский договор 1919 года эффективно заставил Германию разоружить свой обычный арсенал с пунктом, который в равной степени призвал великие державы постепенно разоружать свое вооружение в течение определенного периода времени. В 1921 году Лигой Наций до заключения пакта была учреждена временная Смешанная комиссия по вооружениям. Этой комиссией были изучены возможности для разоружения с предложениями, в начале которых стояла отмена химического оружия и стратегических бомбардировок гражданского населения в целях ограничения обычных вооружений.

Вашингтонский военно-морской договор (также известный как Договор о пяти державах) 1922 года стал самым ранним успешным достижением в области разоружения. Договор был ратифицирован Британской Империей, Японией, Францией, Королевством Италии и Соединенными Штатами Америки, его целью было не допустить продолжения строительства капитальных судов и ограничение судов другой классификации до 10 000 тонн. Начиная с Договора о частичном запрещении ядерных испытаний 1963 года по 1996 год, год подписания Договора о всеобъемлющем запрещении ядерных испытаний, были подписаны различные договоры, направленные на сокращение или полный запрет испытания и накопление ядерного оружия.

Практические шаги в направлении ядерного разоружения [2, с. 46]. В 1968 году был заключен Договор о

нераспространении ядерного оружия (ДНЯО), который закрепил, что все подписавшие его стороны должны вести переговоры в духе доброй воли о разоружении. На конференции 2000 года по рассмотрению и продлению действия данного договора государствами-участниками было согласовано «13 практических шагов» по актуализации их обязательства в отношении ядерного разоружения:

1. Вступление в силу Договора о всеобъемлющем запрещении ядерных испытаний (ДВЗЯИ) – государства должны безотлагательно и в кратчайшие сроки подписать и ратифицировать ДВЗЯИ. ДВЗЯИ, который запрещает все испытания ядерного оружия, был открыт для подписания в 1996 году.

2. Мораторий на ядерные испытания – соглашение о моратории было заключено государствами и касается испытательных взрывов ядерного оружия, до вступления в силу ДВЗЯИ. Мораторий на ядерные испытания служит укреплению уверенности в возможности ядерного разоружения в обозримом будущем.

3. Договор о запрещении производства расщепляющегося материала (ДЗПРМ) – конференции по разоружению необходимо провести переговоры по недискриминационному, многостороннему и поддающемуся эффективной проверке ДЗПРМ в течение пяти лет для запрещения производства расщепляющихся материалов для ядерного оружия или других ядерных взрывных устройств.

4. Конференция по разоружению. В результате мандата Конференции по разоружению Генеральная Ассамблея ООН 7 июля 2017 года приняла резолюцию 71/257 для переговоров по договору о запрещении ядерного оружия.

5. Необратимость процесса сокращения ядерного государства -участники ДНЯО, единодушно и решительно согласились не обращать вспять ядерное разоружение, и осуществлять меры по контролю над вооружениями и их сокращению.

6. Ликвидация ядерных арсеналов – государства, обладающие ядерным оружием, обязаны по Статье VI ДНЯО

стремиться к полной ликвидации своих ядерных арсеналов, ведущую к ядерному разоружению.

7. Осуществление договора СНВ-2, СНВ-3 и Договора по противоракетной обороне – государства-участники ДНЯО должны предпринять все действия для вступления в силу договора о сокращении стратегических наступательных вооружений (СНВ II) и полностью осуществить его в кратчайшие сроки.

8. Реализация трехсторонней инициативы – Соединенные Штаты Америки, Российская Федерация и Международное агентство по атомной энергии (МАГАТЭ) должны договориться о завершении и реализации их трехсторонней инициативы, начатой в 1996 году.

9. Международная стабильность – все государства, обладающие ядерным оружием и государства, не обладающие ядерным оружием, незамедлительно должны начать процесс ядерного разоружения таким образом, чтобы содействовать международной стабильности.

10. Использование ядерной энергии в мирных целях – государства, обладающие ядерным оружием. Добровольно поставили часть своей ядерной деятельности под гарантии МАГАТЭ. Это обеспечивает, что такой расщепляющийся материал постоянно остается вне сферы военного использования и военных ядерных программ.

11. Всеобщее и полное разоружение – государства-участники ДНЯО подтвердили стремление к цели всеобщего и полного разоружения всех государств под эффективным международным контролем. Хотя, прогресс в ядерном разоружении идет медленно, но предпринимаются согласованные многосторонние усилия по полному ядерному разоружению в обозримом будущем.

12. Отчетность – все государства-участники ДНЯО будут регулярно докладывать об их осуществлении обязательств в рамках положений статьи VI ДНЯО. Регулярные доклады о ходе работы и недостатки, связанные с рамками разоружения, укрепили бы обзор процесса разоружения в целом.

13. Соблюдение – все государства-участники ДНЯО будут развивать проверку возможности обеспечения соблюдения

соглашений о ядерном разоружении, создание и поддержание мира, свободного от ядерного оружия. Контроль является важнейшим аспектом разоружения и международного контроля над вооружениями.

Необходимо также затронуть роль ООН в разоружении. С момента создания Организации Объединенных Наций цели многостороннего разоружения и ограничения вооружений занимают центральное место в усилиях Организации по поддержанию международного мира и безопасности.

ООН уделяет первостепенное внимание сокращению и, в конечном итоге, ликвидации ядерного оружия, уничтожению химического оружия и укреплению запрета на биологическое оружие – это оружие представляют собой самую серьезную угрозу для человечества.

Хотя эти цели остаются неизменными на протяжении многих лет, интенсивность переговоров по вопросам разоружения менялась по мере развития политических реалий и международной ситуации.

Международное сообщество продолжает более пристально рассматривать вопрос о неконтрольном распространении стрелкового оружия и легких вооружений и мобилизует усилия для борьбы с массовым использованием наземных мин – вооружений, которые угрожают экономической и социальной структуре общества, несут смерть и страдания.

ООН также уделяет внимание влиянию новых информационных, телекоммуникационных и других технологий на международную безопасность.

Благодаря глобальным усилиям был разработан ряд многосторонних договоров и инструментов, направленных на регулирование, ограничение или ликвидацию определенных видов оружия. К ним относятся Договор о нераспространении ядерного оружия, Договор о всеобъемлющем запрещении ядерных испытаний, Договор о запрещении ядерного оружия, Конвенция о биологическом и химическом оружии, Конвенция о противопехотных минах, Конвенция по кассетным боеприпасам, Конвенция о конкретных видах обычного оружия и Договор о торговле оружием.

С самого начала процесса разоружения цели Организации Объединенных Наций в области многостороннего разоружения и контроля над вооружениями имеют центральное значение для поддержания международного мира и безопасности. Эти цели варьируются от сокращения до окончательной ликвидации всего ядерного оружия, укрепления запрета на биологическое оружие и прекращение распространения противопехотных мин, стрелкового оружия и легких вооружений. ООН решительно поддерживает различные региональные договоры о запрещении ядерного оружия в Антарктике, Америке и Карибском бассейне, южной части Тихого океана, Юго-Восточной Азии, в Африке и Центральной Азии.

Таким образом, можно с уверенностью утверждать, что история становления принципа разоружения является очень насыщенной и в то же время трудной. Разоружение как институт международного права прошел многоэтапный процесс появления и развития на международной арене. Он стал результатом совокупности Мировых войн, когда государства поняли, что развитие технологий приведет также к развитию и вооружений, что будет угрожать существованию человечества. И в процессе прохождения этих этапов принцип разоружения модифицировался и принимал все новые образы, которые были результатами подписания многочисленных международных договоров и соглашений в сфере мирового разоружения [1]. Также создавались и организации, которые непосредственно следили за соблюдением правил по всеобщему разоружению. И нельзя сказать определенно, что принцип работает безупречно, однако и утверждать обратное не имеет смысла. Поэтому принцип разоружения имеет много изъянов в системе реализации в международном праве, однако государства предпринимают всяческие попытки по предотвращению возникновения не только международных конфликтов, но и результатов более ужасающих, таких как мировая ядерная война и любое использование ядерного, химического и бактериологического оружия. Поэтому с наступлением XXI в. страны наиболее чаще стали уделять внимание вопросу мирового разоружения и решать задачи по предотвращению возникновения различного рода пробелов в

принципе разоружения в частности, и в системе международного права в целом.

Библиографический список

1. Егоров С.А. Первая Гаагская конференция мира: история и современность // Российский ежегодник международного права. 2012.
2. Нуцалханов Г.Н. Разоружение: средства и значение // Мировая наука. 2019. № 7 (28). URL: <https://cyberleninka.ru/article/n/razoruzhenie-sredstva-i-znachenie> (дата обращения: 21.05.2023).

Информация об авторе / Information about the author

Безлепкин Максим Олегович – студент 3 курса бакалавриата, юридический факультет, Ивановский государственный университет, г. Иваново, Россия, maxim.bezlepkin.37@gmail.com

Bezlepkin Maksim Olegovich – Third-year undergraduate student, Faculty of Law, Ivanovo State University, Ivanovo, Russia, maxim.bezlepkin.37@gmail.com

ББК 67.404.2

УДК 347.45

А.И. Бибиков

Ивановский государственный университет

ДОГОВОР УСЛОВНОГО ДЕПОНИРОВАНИЯ БЕЗДОКУМЕНТАРНЫХ ЦЕННЫХ БУМАГ

Аннотация. В статье раскрывается действующий порядок депонирования бездокументарных ценных бумаг по договору эскроу, статус эскроу-агента, являющегося депозитарием и не являющимся таковым, особенности депонирования корпоративных ценных бумаг.

Ключевые слова: депонирование, бездокументарные ценные бумаги, эскроу-агент, депозитарий.

A.I. Bibikov

Ivanovo State University

PAPERLESS SECURITIES ESCROW AGREEMENT

Annotation. The article reveals the current procedure for depositing book-entry securities under an escrow agreement, the status of an escrow agent, being a depository and not being one, the features of depositing corporate securities.

Keywords: deposit, paperless securities, escrow agent, depository.

В числе новых договоров, появившихся в части 2 ГК РФ в результате его реформирования, стал договор условного депонирования (гл. 47.1 ГК РФ), направленный на упрочение возникающего из него обязательства. Заимствованный из практики англо-американского права (англ. – *escrow agreement*), данный договор получил двойное название «условного депонирования» или «эскроу», расширив круг субъектов, участвующих в нем в качестве эскроу-агента.

Определение договора условного депонирования (эскроу) дается в п. 1 ст. 926.1 ГК РФ: *по договору условного депони-*

вания (эскроу) депонент обязуется передать на депонирование эскроу-агенту имущество в целях исполнения обязательства депонента по его передаче другому лицу, в пользу которого осуществляется депонирование имущества (бенефициару), а эскроу-агент обязуется обеспечить сохранность этого имущества и передать его бенефициару при возникновении указанных в договоре оснований (далее – договор эскроу).

Хотя в абз. 2 п. 1 ст. 926.1 ГК РФ и говорится, что договор эскроу заключается между депонентом, бенефициаром и эскроу-агентом, он по-разному оценивается в литературе. Одни авторы вслед за законодателем квалифицируют его как *трехсторонний договор* [1, с. 62–63; 2, с. 22], другие видят здесь два договора: договор эскроу-агента с депонентом об исполнении бенефициару (то есть как договор в пользу третьего лица) и договор эскроу-агента с бенефициаром об исполнении обязанности вместо депонента за счет имущества последнего [3, с. 372–373]. Договор является *консенсуальным, возмездным и взаимным*.

Сторонами в договоре эскроу являются: *депонент* – лицо, обязанное передать имущество эскроу-агенту в целях исполнения его (депонента) обязательства по передаче этого имущества другому лицу (бенефициару); *бенефициар* – кредитор в обязательстве по передаче имущества, исполнение которого производится посредством заключения и исполнения договора эскроу. Депонент и бенефициар – это по существу стороны любого основного возмездного обязательства, например, купли-продажи, поставки и др., выступающие в нем соответственно в качестве *должника* и *кредитора*. Впрочем, поскольку основное обязательство из возмездных договоров носит взаимный характер, не исключено заключение сторонами договора условного депонирования *на условиях взаимного эскроу*, на основании которого эскроу-агент может принять на хранение имущество, подлежащее передаче обеими сторонами друг другу по основному обязательству (п. 6 ст. 926.1 ГК РФ). Третьей стороной в договоре выступает *эскроу-агент* – лицо, которому передается имущество на депонирование и которое в силу заключенного договора оказывает услугу по его хранению и передаче кредитору (бенефициару) при наступлении условия, указанного в договоре эскроу.

Договор эскроу – *срочный договор*, действие которого не может быть более пяти лет, носящий *условный характер*. В отличие от условной сделки права и обязанности сторон по договору эскроу, в том числе эскроу-агента, наступают с момента заключения договора и лишь исполнение эскроу-агентом обязанности передать депонированное имущество бенефициару ставится в зависимость от указанного в договоре условия (обстоятельства), в том числе совершения бенефициаром или третьим лицом предусмотренных договором действий либо наступления установленного договором срока или события.

Договор эскроу относится к числу договоров возмездного оказания услуг по принятию имущества на депонирование, его сохранению и передаче бенефициару при наступлении обстоятельств, указанных в договоре. Объектом таких услуг могут выступать движимые вещи, в том числе наличные деньги, документарные ценные бумаги, а также безналичные денежные средства и бездокументарные ценные бумаги. В этой связи к отношениям, возникающим по поводу хранения эскроу-агентом вещей, могут применяться нормы о договоре хранения, если иное не предусмотрено правилами гл. 47.1 ГК РФ, договором эскроу или не вытекает из существа обязательства условного депонирования. К отношениям же по поводу депонирования безналичных денежных средств могут применяться нормы о договоре счета эскроу (§ 3 гл. 45 ГК РФ), если эскроу-агентом выступает банк, или нормы о номинальном счете, если эскроу-агент не является банком (п. 3 ст. 926.1, § 3 гл. 45 ГК РФ).

Наибольший интерес представляет договор эскроу, в котором объектом условного депонирования выступают *бездокументарные ценные бумаги*, поскольку единственное правило п. 1 ст. 926.6 ГК РФ практически не регламентирует порядок их депонирования, а отсылает к правилам Кодекса об обременении бездокументарных ценных бумаг, если иной порядок депонирования не установлен Законом о рынке ценных бумаг.

Депонирование бездокументарных ценных бумаг, как и безналичных денежных средств, в силу их бестелесного содержания требует применения специального инструментария. Для депонирования денежных средств эскроу-агент в силу заклю-

ченного договора эскроу должен открыть в банке специальный номинальный счет, режим которого ясно свидетельствовал бы всем третьим лицам, что находящиеся на счете деньги не принадлежат эскроу-агенту как владельцу счета. Депонирование бездокументарных ценных бумаг сходно с депонированием денежных средств в том, что осуществляется также с использованием счетов путем совершения записей об обременении таких ценных бумаг в соответствии с правилами п. 3 ст. 149.2 ГК РФ и ст. ст. 8.2 и 51.6 Федерального закона «О рынке ценных бумаг».

Бездокументарные ценные бумаги учитываются на лицевом счете (счете депо) владельца (правообладателя) лицом, ведущим учет и переход прав на эти бумаги, – держателем реестра или депозитарием (ст. ст. 8 и 7 ФЗ о рынке ценных бумаг) (далее для сокращения – депозитарий). Депонирование бездокументарных ценных бумаг по договору эскроу является ограничением распоряжения ими (обременением таких ценных бумаг), которое возникает после внесения лицом, осуществляющим учет прав, соответствующей записи об ограничении по счету правообладателя либо в установленных законом случаях по счету иного лица (п. 3 ст. 149.2 ГК РФ). Депонирование бездокументарных ценных бумаг по договору эскроу может совершаться: а) записью по счету их владельца (то есть без выбывания ценных бумаг из обладания владельца) депозитарием, выступающим по условиям договора в качестве эскроу-агента, или б) записью по лицевому счету эскроу-агента, не являющегося депозитарием.

В первом случае, то есть, когда в качестве эскроу-агента выступает депозитарий, запись по счету депо вносится им на основании распоряжения депонента (владельца ценных бумаг) в силу согласия бенефициара, выраженного в договоре эскроу. При возникновении указанного в договоре эскроу основания (обстоятельства) депозитарий должен совершить запись по списанию ценных бумаг со счета депо их владельца (депонента) и зачислению их по счету депо бенефициара. При этом для внесения таких записей депозитарию должны быть предоставлены сведения о бенефициаре, позволяющие идентифицировать его в объеме, предусмотренном для открытия лицевого счета (счета депо) (п. 2 ст. 51.6 ФЗ о рынке ценных бумаг).

По договору эскроу, в котором эскроу-агент не является депозитарием, такому эскроу-агенту депозитарием может быть открыт лицевой счет (счет депо) эскроу-агента, по которому осуществляется учет прав на ценные бумаги, депонированные по договору эскроу. Для зачисления бездокументарных ценных бумаг на лицевой счет (счет депо) эскроу-агента депозитарию, открывшему такой счет, предоставляются сведения, позволяющие идентифицировать депонента и бенефициара по договору эскроу, с указанием того, кто в соответствии с договором эскроу будет осуществлять права по депонированным на этом счете ценным бумагам, и реквизитов банковских счетов, на которые должны перечисляться доходы и выплаты по депонированным ценным бумагам. С момента зачисления ценных бумаг на счет эскроу-агента такие ценные бумаги считаются переданными на депонирование эскроу-агенту. Ценные бумаги, права на которые учитываются на указанном счете, принадлежат лицу, передавшему их на депонирование эскроу-агенту (то есть, депоненту по договору эскроу), а при наступлении указанных в договоре эскроу обстоятельств – лицу, в пользу которого осуществляется депонирование ценных бумаг (то есть, бенефициару) (п. 10.1 ст. 8.2 ФЗ о рынке ценных бумаг). Эскроу-агент не позднее дня, следующего за днем, когда он узнал или должен был узнать о возникновении указанных в договоре эскроу оснований для передачи депонированных ценных бумаг бенефициару по договору эскроу, уведомляет об этом депозитария, который осуществляет учет прав на депонированные ценные бумаги (п. 10 ст. 51.6 ФЗ о рынке ценных бумаг).

В случае, если бездокументарные ценные бумаги, депонированные по договору эскроу, будут лицом, обязанным по ним, погашены или приобретены третьим лицом, полученные денежные суммы поступают эскроу-агенту на его номинальный счет, открытый в банке, и, если иное не предусмотрено договором эскроу, подлежат передаче бенефициару по договору эскроу при возникновении указанных в договоре эскроу оснований для передачи таких ценных бумаг. В случае, если эскроу-агентом по договору эскроу является банк, денежные суммы перечисляются на счет эскроу, открытый депоненту по такому договору в этом

банке на основании договора счета эскроу, заключенного одновременно с договором эскроу (п. 7 ст. 51.6 ФЗ о рынке ценных бумаг).

Следует также учитывать, что предметом условного депонирования могут выступать *корпоративные ценные бумаги*, которые требуют осуществления прав по таким бумагам (например, по участию в управлении акционерным обществом). В этой связи возникает вопрос, может ли эскроу-агент распоряжаться и осуществлять права, вытекающие из таких ценных бумаг?

По общему правилу п. 2 ст. 926.6 ГК РФ эскроу-агент не вправе распоряжаться депонированными бездокументарными ценными бумагами и осуществлять права по таким ценным бумагам, если иное не предусмотрено договором. Таким образом, в этом вопросе общее правило ГК РФ следует установленному принципу недопустимости расщепления корпоративных прав, удостоверенных акцией, не допуская возможности распоряжаться такими ценными бумагами со стороны эскроу-агента. Эскроу-агент в силу природы договора условного депонирования вправе распорядиться – передать депонированные ценные бумаги бенефициару лишь при наступлении обстоятельства, предусмотренного в договоре, при этом такая передача ценных бумаг будет осуществляться эскроу-агентом в целях исполнения обязательства депонента как стороны по основному обязательству и в соответствии с условиями договора эскроу. Иной возможности распоряжения бездокументарными корпоративными ценными бумагами эскроу-агент не имеет.

В русле существующего порядка сформулировано общее правило и в отношении недопустимости осуществления эскроу-агентом прав по бездокументарным корпоративным ценным бумагам. Так, согласно правилам о порядке учета прав на бездокументарные ценные бумаги и их обременений само по себе открытие эскроу-агенту лицевого счета для учета депонированных ценных бумаг не свидетельствует о наличии у эскроу-агента каких-либо прав по этим ценным бумагам. Как отмечает А.А. Маковская, принимая во внимание статус эскроу-агента, следовало бы признать, что по общему правилу ему не передается осуществление корпоративных прав, удостоверенных акциями,

зачисленными на его счет. Осуществление этих прав должно оставаться за депонентом-акционером до момента перечисления их на счет бенефициара по договору эскроу [4]. Однако такой депонент-акционер не вправе распорядиться ими путем отчуждения, поскольку депонирование им ценных бумаг на лицевом счете эскроу-агента влечет обязанность лица, осуществляющего учет прав по ценным бумагам, внести на основании заявления эскроу-агента запись об ограничении распоряжения ими в силу заключенного договора эскроу (п. 3 ст. 149.2 ГК РФ).

Диспозитивное правило п. 2 ст. 926.6 ГК РФ в последней ситуации позволяет сторонам договора эскроу во изменение общего правила договориться о возможности эскроу-агента осуществлять права по бездокументарным корпоративным ценным бумагам. В этом случае эскроу-агент должен быть включен в список лиц, осуществляющих права по таким ценным бумагам. Для этого депозитарий должен в запись по счету эскроу-агента специально внести сведения о том, что именно он от своего имени осуществляет корпоративные права. В случае, если эскроу-агентом является держатель реестра или депозитарий, которые осуществляют только учет прав на депонированные ценные бумаги, запись об обременении должна содержать информацию об эскроу-агенте, осуществляющем права по таким ценным бумагам от своего имени (п. 8 ст. 51.6 ФЗ о рынке ценных бумаг). В этом случае остается пока открытым вопрос о признании акционерными обществами депонента-акционера обладателем соответствующих корпоративных прав по акциям, которые находятся и учитываются на счетах эскроу-агента в период действия договора условного депонирования.

Библиографический список

1. Витрянский В.В. Реформа российского гражданского законодательства: промежуточные итоги. 2-е изд., испр. и доп. М., 2018. 528 с.
2. Елисеенко А. Договор эскроу: условия, режим имущества, права и обязанности эскроу-агента // Юридическая работа в кредитной организации. 2018. № 3. С. 17–30.
3. Ефимова Л.Г. Договоры банковского вклада и банковского счета: монография. М., 2018. 432 с.

4. Маковская А.А. Осуществление прав акционеров иными лицами // Двадцать пять лет российскому акционерному закону: проблемы, задачи, перспективы развития / отв. ред. Д.В. Ломакин. М., 2021. 414 с. Доступ из СПС «КонсультантПлюс».

Информация об авторе / Information about the author

Бибиков Александр Иванович – доктор юридических наук, профессор кафедры гражданского права, Ивановский государственный университет, г. Иваново, Россия, aibibikov@yandex.ru

Bibikov Aleksandr Ivanovich – Doctor of Law, Department of Civil Law, Professor, Ivanovo State University, Ivanovo, Russia, aibibikov@yandex.ru

УДК 343.77
ББК 67.408.133

Е.А. Бузова

Ивановский государственный университет

УГОЛОВНАЯ ОТВЕТСТВЕННОСТЬ ЗА ЭКОЛОГИЧЕСКИЕ ПРЕСТУПЛЕНИЯ

Аннотация. В статье рассматриваются особенности и проблематика применения мер уголовной ответственности за экологические преступления. На основе статистических данных выявляются причины высокой степени латентности экологических правонарушений, а также предлагаются возможные пути решения вопросов в сфере экологии.

Ключевые слова: уголовное право, уголовная ответственность, экологическое право, экология, экологические преступления.

E.A. Buzova

Ivanovo State University

CRIMINAL LIABILITY FOR ENVIRONMENTAL CRIMES

Annotation. The article analyzes the features and problematic aspects of the application of criminal liability measures for environmental crimes. On the basis of statistical data, the reasons for the high degree of latency of environmental offenses are considered, and possible ways of solving issues in the field of ecology are proposed.

Keywords: criminal law, criminal liability, environmental law, ecology, environmental crimes.

Охрана окружающей среды является одной из наиболее острых проблем, стоящих перед государством и обществом. Для ее решения необходимо формирование определенной правовой политики государства с целью совершенствования противодействия преступным посягательствам в сфере экологии. Одной из важнейших задач является совершенствование деятельности по обеспечению экологической безопасности, а также ликвидации экологического ущерба [1, с. 113].

Сложившаяся (негативная) экологическая ситуация в современном мире свидетельствует об особой актуальности научных исследований, направленных на поиск решений снижения обострения экологической обстановки, а также совершенствования уголовного законодательства по противодействию экологической преступности.

Уголовно-правовые методы воздействия на нарушителей экологического законодательства имеют особое значение в связи с систематическим разрушительным воздействием на окружающую среду.

Экологическое преступление – виновное общественно опасное деяние в форме действия или бездействия, запрещенное уголовным кодексом под угрозой наказания, посягающее на конституционные права в сфере общественных отношений по охране и использованию окружающей среды и ее компонентов, заключающееся в прямом противозаконном использовании природных объектов или таком воздействии на них, что в свою очередь приводит к негативным изменениям окружающей среды вплоть до уничтожения объектов природной среды [2, с. 156].

Экологические преступления собраны в главе 26 УК РФ. Преступления в сфере экологии могут быть разделены на две группы [3, с. 143]. Первую группу составляют преступления, посягающие на конституционное право человека на благоприятную окружающую среду и на общественные отношения по охране и реализации данного права (ст. 246–248 УК РФ). Вторая группа представлена преступлениями, посягающими на потенциал природных ресурсов и экологической стабильности (ст. 249–262 УК РФ) [3, с. 143].

Определенную сложность в правоприменении представляет наличие специальных и смежных составов, то есть составы экологических преступлений, которые не предусмотрены главой 26 Уголовного Кодекса Российской Федерации. Некоторые составы преступлений, содержащиеся в иных главах, также относятся к специальным экологическим составам, например, ст. 215 УК РФ и ст. 358 УК РФ [4, с. 149]. В доктрине помимо вышеназванного также выделяют так называемые смежные составы, не причиняющие непосредственного вреда природным объектам,

но тем не менее имеющие к ним отношение, например, ст. 170 УК РФ (регистрация незаконных сделок с землей), ст. 192 УК РФ (нарушение правил сдачи государству драгоценных металлов и камней) и т. д. [4, с. 150].

Преступления в сфере экологии составляют крайне небольшую долю среди прочих уголовных дел, рассматриваемых судами. Так по данным судебного департамента при Верховном суде на данные дела приходилось лишь 1,2 % в 2019 г. и 1,3 % в 2020 и 2021 г. [5].

С января 2019 г. по декабрь 2021 г. почти половину, а именно 49,2 % (8580 лиц), от числа лиц, привлеченных к ответственности за совершение экологических преступлений, составили лица, осужденные за незаконную рубку леса (ст. 260 УК РФ) [5]. Следующим в приводимой статистике идет незаконная добыча (вылов) водных биологических ресурсов (ст. 256 УК РФ). По данной статье к ответственности было привлечено 39,4 % или 6868 лиц [5]. В свою очередь на незаконную охоту (ст. 258 УК РФ) и добычу и оборот особо ценных диких животных и водных биологических ресурсов, занесенных в красную книгу РФ (ст. 258.1 УК РФ) было привлечено 5,2 % (906 лиц) и 4,9 % (842 лица) соответственно [5].

В большинстве случаев, лицам, привлекаемым к ответственности за совершение преступлений в сфере экологии за указанный период, назначалось не лишение свободы, а обязательные работы (22,5 %), штраф (12,8 %), Исправительные работы (5,8 %) [5].

Исходя из судебной практики и статистических данных, можно констатировать, что правоохранительными органами на данный момент не определяется в качестве приоритетного направления предупреждение совершения преступлений в сфере экологии. Одной из проблем системы уголовных наказаний является применение штрафа, который, в большинстве случаев, назначается в качестве основного вида наказания [6, с. 205]. Ведь большинство экологических преступлений, совершаемых в экологической сфере связаны с извлечением экономической выгоды. Таким образом, назначение только штрафа в качестве наказания в некоторых случаях само по себе не может

способствовать достижению целей уголовного наказания в полной мере. Таким образом, в квалифицированные составы преступлений необходимо включить указание на то, что штраф применяется в качестве дополнительного наказания наряду с основными видами наказаний, такими как исправительные, обязательные работы, арест и так далее [6, с. 205].

Еще одной актуальной проблемой в области наказаний за экологические преступления является факт привлечения к уголовной ответственности только физического лица [7, с. 83]. По статистике большинство преступлений в области экологии совершаются юридическими лицами. В юридической науке образовалась дискуссия о возможности и целесообразности привлечения юридических лиц к ответственности. Среди доводов, приводимых против введения такого вида ответственности, выделяют следующее: во-первых, противоречие личному принципу виновной ответственности [7, с. 83]. Продолжая размышления о недопустимости уголовной ответственности юридических лиц, стоит также отметить, что подобные изменения в уголовном кодексе будут явно нарушать установленный уголовно-правовой запрет на привлечение к ответственности лица дважды за одно и то же преступление [7, с. 83]. Во-вторых, ввиду закрепления материальной ответственности юридических лиц в других отраслях права, нет явной необходимости ее усиления [7, с. 83]. В любом случае данный вопрос является открытым, так как никаких соответствующих изменений по данной проблеме в Уголовный Кодекс внесено не было.

Подводя итог, можно сказать, что от эффективности применения уголовно-правовых норм зависит повышение уровня осознанного и бережного отношения к природным ресурсам. Вышеизложенное также указывает на необходимость углубленного изучения правовых аспектов противодействия экологическим преступлениям. Институт уголовной ответственности является необходимым средством охраны и рационального использования природных не возобновляемых ресурсов, в связи с чем представляет собой естественный элемент существующей сегодня системы взаимодействия человека, общества и природы. Люди должны понимать, что общество неразрывно связано с

природой и потреблением природных ресурсов. Именно поэтому важно осознавать, что, нанося вред экологии и природе, мы наносим ущерб и всему миру.

Библиографический список

1. Ткачев П.Б. Предложения по совершенствованию уголовной ответственности за экологические преступления // Осмысливая современность: сборник материалов I Международной научно практической конференции. 2017. С. 113–116.
2. Дубовик О.Л. Экологическое право. Элементарный курс. М.: Юристъ, 2002. 156 с.
3. Голубев С.И. Классификация экологических преступлений: критический анализ уголовно-правовой литературы // Актуальные проблемы российского права. 2017. № 10. С. 140–151.
4. Фаткулин С.Т. Проблемы реализации уголовной ответственности за экологические преступления // Правопорядок: история, теория, практика. 2014. № 1. С. 147–152.
5. Обзор практики применения судами положений главы 26 Уголовного кодекса Российской Федерации об экологических преступлениях (утв. Президиумом Верховного Суда РФ 24.06.2022) // СПС «Консультант Плюс».
6. Федюшин А.К. Проблемы назначения и исполнения наказания в виде штрафа // Социально-экономические явления и процессы. 2015. № 7. С. 204–209.
7. Голубев С.И. Наказания за экологические преступления по УК РФ // ВЭПС. 2014. № 1. С. 82–84.

Информация об авторе / Information about the author

Бузова Екатерина Александровна – студентка второго курса юридического факультета, Ивановский государственный университет, г. Иваново, Россия, kbuzzz@yandex.ru

Buzova Ekaterina Alexandrovna – Second-year student of the Faculty of Law, Ivanovo State University, Ivanovo, Russia, kbuzzz@yandex.ru

УДК 347.77.033
ББК 67.404.91

А.Н. Варава

Ивановский государственный университет

РАЗРЕШЕНИЕ СПОРОВ, ВЫТЕКАЮЩИХ ИЗ ПРЕДПРИНИМАТЕЛЬСКОЙ ДЕЯТЕЛЬНОСТИ (ПАРАЛЛЕЛЬНЫЙ ИМПОРТ)

Аннотация. В статье рассматриваются вопросы правомерности параллельного импорта в РФ. Раскрывается взаимосвязь возможности осуществления параллельного импорта и режима исчерпания исключительного права на товарный знак. Дается определение режимов исчерпания исключительного права: международного, регионального и национального. Приводятся примеры из актуальной судебной практики.

Ключевые слова: параллельный импорт, исчерпание исключительного права на товарный знак, режим исчерпания исключительного права, санкции.

A.N. Varava

Ivanovo State University

RESOLUTION OF BUSINESS DISPUTES (PARALLEL IMPORT)

Annotation. The article considers issues of legality of parallel import to the Russian Federation. The relationship between the possibility of carrying out parallel imports and the regime of exhaustion of exclusive right on a trademark is disclosed. The regimes of exhaustion of exclusive right are defined: international, regional and national. Examples of relevant jurisprudence are provided.

Keywords: parallel import, exhaustion of the exclusive right to trademark, regime of exhaustion of exclusive right, sanctions.

В 2018 г. Конституционный Суд Российской Федерации (далее – КС РФ) в одном из своих постановлений определил параллельный импорт как поставку на территорию РФ товаров,

ранее правомерно введённых в гражданский оборот, независимо от согласия производителя товара или его официального дистрибьютора [3].

Для правомерности осуществления параллельного импорта в РФ важно установить, какой режим исчерпания исключительного права на товарный знак действует в РФ. Под исчерпанием мы понимаем потерю правообладателем права на запрет использования товарного знака, если ранее этот товар был правомерно введён в гражданский оборот. Соответственно выделяются три режима исчерпания исключительного права: международный, региональный и национальный.

Суть международного режима состоит в том, что если товар был введён правообладателем или с его разрешения в оборот на территории любого государства, то иные субъекты могут ввести в оборот этот товар независимо от согласия правообладателя и иных правомочных лиц. Региональный режим предполагает исчерпание права на товарный знак для государства – члена таможенного союза в случае, если ранее этот же товар был правомерно введён в оборот на территории иного государства – члена этого же таможенного союза. Национальный режим устанавливает правомерность использования товарного знака на товар, если ранее этот товар был правомерно введён в оборот на территории данного государства.

В РФ действуют два режима: региональный и национальный. Региональный режим устанавливается в силу участия РФ в ЕАЭС [2, п. 16 Приложения № 26]. Национальный режим устанавливаются в силу положений национального законодательства РФ [1, ст. 1487]. Таким образом, импорт товаров, введённых в иных государствах – не участниках ЕАЭС, неправомерен. Однако КС РФ в ранее упомянутом постановлении указал, что в случае недобросовестности правообладателя, суды могут не применять положения норм об ответственности за нарушение исключительного права [3].

В силу введения в 2022 году санкций и ухода ряда крупных брендов и производителей с российского рынка остро встал вопрос о правомерности параллельного импорта, который помог бы поддержать экономику и обеспечить интересы граждан в

приобретении ими ряда бытовых товаров и товаров первой необходимости.

Теперь в связи с принятием ФЗ от 08.03.2022 № 46-ФЗ Правительство РФ и федеральные органы исполнительной власти с разрешения Правительства РФ в 2022 и 2023 годах могут составлять перечень товаров, на которые не распространяются положения о защите исключительного права на них [4, п. 13 ч. 1, ч. 2 ст. 18].

Фактически на данные товары стал распространяться международный режим исчерпания исключительного права. Теперь в РФ действуют все три режима исчерпания исключительного права, однако на разные товары. На все иные товары (вне указанного перечня) защита исключительного права продолжает осуществляться.

Данные положения подтверждаются судебной практикой. Так, Арбитражный суд Красноярского края удовлетворил требования истца (правообладателя) по защите нарушенного исключительного права, т. к. реализуемый им товар (колонка) был произведён и введён в гражданский оборот без его согласия, поэтому доводы ответчика о применении положений Приказа Минпромторга России от 19.04.2022 № 1532 (в котором и зафиксирован перечень товаров, разрешённых к реализации в рамках параллельного импорта) неправомерны, поскольку он распространяет своё действие только на товары, введённые правообладателем в оборот за пределами территории РФ [6].

В свою очередь, Арбитражный суд города Москвы отказал истцу в иске, поскольку реализуемый им набор пилок для электролобзика включён в перечень товаров, на который не распространяются положения о защите исключительного права [5].

Подводя итог, подчеркнем, что в современных условиях, когда нарушились связи российских предпринимателей с зарубежными поставщиками, для стимулирования отечественной экономики следует установить международный режим исчерпания исключительного права. Главными бенефициарами от установления данного режима станут потребители, которые получат доступ к исчезнувшим, но ранее находившимся на отечественном рынке товарам, либо к товарам, которые они не могли при-

обрести вовсе. Также предприниматели смогут открыть для себя новые способы для сбыта товаров. Хотя данное положение и может в определённом смысле затронуть интересы правообладателей, следует в первую очередь поддерживать интересы отечественных субъектов товарного оборота.

Библиографический список

1. Гражданский кодекс Российской Федерации (часть четвертая) от 18.12.2006 № 230-ФЗ (ред. от 05.12.2022) // Собрание законодательства РФ. 2006. № 52 (ч. 1). Ст. 5496.

2. Договор о Евразийском экономическом союзе (подписан в г. Астане 29.05.2014) (ред. от 24.03.2022) (с изм. и доп., вступ. в силу с 03.04.2023). Доступ из СПС «КонсультантПлюс».

3. О внесении изменений в отдельные законодательные акты Российской Федерации: федеральный закон от 08.03.2022 № 46-ФЗ (ред. 03.04.2023) // Собрание законодательства Российской Федерации. 2023. № 11. Ст. 1596.

4. По делу о проверке конституционности положений пункта 4 статьи 1252, статьи 1487 и пунктов 1, 2 и 4 статьи 1515 Гражданского кодекса Российской Федерации в связи с жалобой общества с ограниченной ответственностью "ПАГ": Постановление Конституционного суда РФ от 13.02.2018 г. № 8-П // Собрание законодательства РФ. 2018. № 9. Ст. 1435.

5. Решение Арбитражного суда города Москвы от 27.03.2023 по делу № А40-233678/22-110-1752. URL: <https://kad.arbitr.ru> (дата обращения: 28.05.2023).

6. Решение Арбитражного суда Красноярского края от 26.05.2023 по делу № А33-6930/2023. URL: <https://kad.arbitr.ru> (дата обращения: 28.05.2023).

Информация об авторе / Information about the author

Варава Анна Николаева – студентка 3 курса бакалавриат, Ивановский государственный университет, г. Иваново, Россия, anna.varava.niko@mai.ru

Varava Anna Nikolaevna – 3rd year student of the bachelor degree, Ivanovo State University, Ivanovo, Russia, anna.varava.niko@mai.ru

УДК 340
ББК 67.410

О.Д. Денисов

Ивановский государственный университет

МЕЖОТРАСЛЕВОЙ ПРИНЦИП СОСТЯЗАТЕЛЬНОСТИ СТОРОН В РОССИЙСКОМ СУДОПРОИЗВОДСТВЕ

Аннотация. В статье рассматривается межотраслевой принцип состязательности сторон в российском судопроизводстве, раскрывается его содержание и проявление в различных отраслях российского права. Особое внимание уделяется установлению его связи с принципами равноправия и состязательности сторон, а также с принципом беспристрастности, объективности и независимости суда.

Ключевые слова: межотраслевые принципы права, состязательность, принципы права.

O.D. Denisov

Ivanovo State University

THE INTERSECTORAL PRINCIPLE OF THE ADVERSARIAL NATURE OF THE PARTIES IN RUSSIAN LEGAL PROCEEDINGS

Annotation. This article examines the intersectoral principle of adversarial parties in Russian legal proceedings, reveals its content and manifestations in various branches of Russian law. Special attention is paid to the disclosure of its connection with the principles of equality and competitiveness of the parties with the principle of impartiality, objectivity and independence of the court.

Keywords: intersectoral principles of law, competitiveness, principles of law.

Система права представляет собой целостный многоуровневый комплекс, включающий отрасли, институты и нормы права, соединенные между собой сложными взаимосвязями, в

роли которых выступают принципы права – общие, межотраслевые и отраслевые.

Большинство общих принципов права обобщают под своим началом некоторые межотраслевые принципы; в свою очередь некоторые межотраслевые принципы права конкретизируют общие.

Одним из наиболее известных межотраслевых принципов права, который является проявлением общеправового принципа равенства всех перед законом и судом и который можно назвать базовым для большинства отраслей процессуального права, является принцип состязательности сторон. Этот принцип является основополагающим для уголовного, административного, гражданского и арбитражного процессов.

Принцип состязательности и равноправия сторон изначально закреплен в ч. 3 ст. 123 Конституции РФ, где в целом регламентированы принципы всего российского судопроизводства.

Значимость этого принципа признана и международным законодательством, отражена в ряде международных и внутринациональных правовых актах.

Сущность принципа состязательности сторон заключается в разграничении функций сторон процесса, каждая из которых несёт обязанности самостоятельно защищать свои интересы: заявлять требования, представлять доказательства, обращаться с ходатайствами, а также осуществлять иные действия для защиты своих прав и законных интересов.

Кандидат юридических наук О.В. Домнина придерживается довольно узкого понимания состязательности сторон как демократического принципа судопроизводства, согласно которому разбирательство дела происходит в форме спора сторон в судебном заседании [4, с. 209].

Наиболее точное определение данному принципу было дано советским правоведом, корифеем уголовного процесса М.С. Строговичем. Оно актуально и по сей день, активно поддерживается современными учеными, которые используют его в своих работах. По мнению М.С. Строговича, «содержание этого принципа включает в себя размежевание трёх основных процессуальных функций (обвинения, защиты и разрешения

уголовного дела), нахождение обвиняемого и обвинителя в положении сторон и их процессуальное равноправие». В дальнейшем М.С. Строгович в качестве четвёртого элемента принципа состязательности включает «активное процессуальное положение суда» [2, с. 10–11].

Исходя из двух приведенных определений, можно совершенно определённо утверждать, что состязательность подразумевает разделение между собой сторон юридического спора – участников процесса, наделение их процессуальными правами и обязанностями для защиты своих интересов относительно предмета спора и отделение суда от сторон с наделением его функцией разрешения дела на основе представленных на рассмотрение доказательств.

Принцип состязательности сторон справедливо относится к межотраслевым, поскольку на основе Конституции РФ он конкретизирован в кодифицированном законодательстве уголовного, гражданского, арбитражного процесса и административном судопроизводстве.

В ст. 9 АПК РФ среди основных положений закреплено условие осуществления судопроизводства в арбитражном суде только на основе состязательности, когда стороны наделены правом знать об аргументах друг друга до начала судебного разбирательства, им гарантировано право представлять доказательства суду и другой стороне, заявлять ходатайства, высказывать свои доводы, давать пояснения. Сам суд выступает гарантом независимости, объективности и беспристрастности как основ правосудия [1].

В соответствии с ч. 1 ст. 12 ГПК РФ правосудие по гражданским делам также осуществляется на основе состязательности и равноправия сторон. Ч. 2 этой же статьи устанавливает статус суда как арбитра в процессе, отделенного от сторон, который сохраняя независимость, объективность и беспристрастность, обеспечивает реализацию анализируемого принципа, а именно разъясняет сторонам их права и обязанности, предупреждает о последствиях совершения или не совершения процессуальных действий, оказывает содействие в реализации их прав, создает условия для всестороннего и полного исследования

доказательств, установления фактических обстоятельств и правильного применения законодательства при рассмотрении и разрешении гражданских дел [3].

Аналогичным образом требования соблюдения принципа состязательности сторон и обеспечения самостоятельности и независимости суда, отделенного от других участников процесса, отражены и в ст. 13 КАС РФ [5].

Согласно ч. 1 ст. 15 УПК РФ уголовное судопроизводство осуществляется на основе состязательности сторон [6]. В уголовном процессе стороны обвинения и защиты отделены друг от друга, а суд наделен функцией разрешения дела по существу, тем самым также ограничен от сторон процесса и выступает в роли независимого арбитра.

Таким образом, можно сделать вывод о неоспоримой значимости межотраслевого принципа состязательности сторон для процессуального права России.

При этом, рассуждая о принципе состязательности сторон, необходимо особо подчеркнуть, что его действие во всех процессуальных отраслях права неразрывно связано с общеправовым принципом равноправия. Данное положение вполне оправданно, поскольку отграничение сторон процесса друг от друга с наделением их самостоятельностью в предоставлении доказательств, заявлении жалоб и ходатайств, участии в производстве по делу предопределяет необходимость наделения их не только равными правами в формировании защиты своих интересов, но и равными возможностями в реализации своих прав. Указанная взаимосвязь этих двух принципов очевидна и неразрывна, поскольку если стороны не будут уравнены в своих правах, то и обеспечить их состязательность в процессе суд не сможет.

Помимо этого, нельзя не отметить и непосредственную связь принципа состязательности сторон с принципом беспристрастности, объективности и независимости суда, который, будучи не связанным ни с одной из сторон процесса, выступая гарантом обеспечения их состязательности и равноправия, является независимым арбитром и оценивает представленные сторонами доводы и доказательства всесторонне, полно, беспристрастно и объективно, по своему внутреннему убеждению, что является основой справедливости принятого решения.

Вышесказанное подтверждает и наглядно показывает одинаковое влияние на одни и те же отрасли права как межотраслевых принципов, так и общеправовых.

Таким образом, состязательность сторон является крайне важным межотраслевым принципом российского права, который обеспечивает законность, обоснованность и справедливость судебных решений по уголовным, гражданским и административным делам.

Библиографический список

1. Арбитражный процессуальный кодекс Российской Федерации от 24.07.2002 № 95-ФЗ (ред. от 18.03.2023) // Собрание законодательства Российской Федерации. 2002. № 30. Ст. 3012; Собрание законодательства Российской Федерации. 2023. № 12. Ст. 1893.

2. Багдасаров Р.В. Принцип состязательности в уголовном процессе России и странах Европейского Союза: автореф. дис. ... канд. юрид. наук: 12.00.09 / Моск. акад. экон. и права. М., 2005. 28 с.

3. Гражданский процессуальный кодекс Российской Федерации от 14.11.2002 № 138-ФЗ (ред. от 28.04.2023) // Собрание законодательства Российской Федерации. 2002. № 46. Ст. 4532; Собрание законодательства Российской Федерации. 2023. № 16. Ст. 2755.

4. Домнина О.В. Принцип состязательности в регулировании гражданского судопроизводства // Модели, системы, сети в экономике, технике, природе и обществе. Пенза: ФГБОУ ВО «Пензенский государственный университет», 2015. № 3 (15). С. 207–213.

5. Кодекс административного судопроизводства Российской Федерации от 08.03.2015 № 21-ФЗ (ред. от 17.02.2023) // Собрание законодательства Российской Федерации. 2015. № 10. Ст. 1391; Собрание законодательства Российской Федерации. 2023. № 8. Ст. 1212.

6. Уголовно-процессуальный кодекс Российской Федерации от 18.12.2001 № 174-ФЗ (ред. от 28.04.2023) // Собрание законодательства Российской Федерации. 2001. № 52. Ст. 4921; Собрание законодательства Российской Федерации. 2023. № 18. Ст. 3238.

Научные руководители: канд. ист. наук, доц. Е.Л. Поцелуев; канд. юрид. наук, доц. О.В. Кузьмина.

Информация об авторе / Information about the author

Денисов Олег Дмитриевич – студент 1 курса бакалавриата очной формы обучения юридического факультета, направление подготовки: 40.03.01 Юриспруденция, Ивановский государственный университет, г. Иваново, Россия, Saurondenisov@yandex.ru

Denisov Oleg Dmitrievich – 1st year undergraduate full-time student of the Faculty of Law, field of study: 40.03.01 Jurisprudence, Ivanovo State University, Ivanovo, Russia, Saurondenisov@yandex.ru

УДК 349.245
ББК 67.405.1

С.М. Жуков, Ю.Г. Капралова
Ивановский государственный университет

ОСОБЕННОСТИ ТРУДА ДИСТАНЦИОННЫХ РАБОТНИКОВ

Аннотация. В современном постиндустриальном мире потребность в дистанционной работе встаёт всё более остро, что требует соответствующего внимания и с правовой стороны. В статье на основании действующего законодательства и с точки зрения доктрины права рассматриваются особенности положения дистанционных работников в рамках трудовых правоотношений. На этой основе делается вывод о важности специального регулирования дистанционного труда, а также предлагаются возможные направления совершенствования в данной сфере.

Ключевые слова: трудовое право, трудовой договор, дистанционный труд, дистанционный работник, преимущества и недостатки дистанционного труда.

S.M. Zhukov, Yu.G. Kapralova
Ivanovo State University

FEATURES OF THE WORK OF REMOTE WORKERS

Annotation. In the modern post-industrial world, the need for remote work is becoming more acute, which requires appropriate attention from the legal side. In the article, on the basis of the current legislation and from the point of view of the doctrine of law, the peculiarities of the position of remote workers within the framework of labor relations are considered. On this basis, the conclusion is made about the importance of special regulation of remote labor, and also possible directions of improvement in this area are proposed.

Keywords: labor law, labor contract, remote labor, remote worker, advantages and disadvantages of remote labor.

В условиях экономического спада и увеличения уровня безработицы, люди сталкиваются с необходимостью поиска новых путей для трудоустройства. Одним из таких путей является дистанционная занятость, которая становится все более распространенной в современном мире. Однако правовое регулирование данной формы занятости имеет свои особенности, учёт которых необходим для всех сторон трудовых правоотношений.

Понятие «дистанционная занятость» было введено профессором Южной Калифорнийского университета Джеком Ниллесом. Этот термин использовался для описания новой формы работы, которая позволяла выполнять задания удаленно, вне стандартных рабочих условий и с помощью компьютерных технологий [5; с. 4].

В мировой практике дистанционный труд применяется уже достаточно долгое время, более того, его применение увеличивается примерно на 25–30 % каждый год [6, с. 375]. По данным на 2018 год США насчитывалось более 50 млн. дистанционных работников, в Европе – 20 млн [1, с. 38]. Можно предположить, что подобная тенденция вызвана стремительным технологическим прогрессом и совершенствованием систем телекоммуникаций.

В Российской Федерации дистанционная работа стала набирать популярность относительно недавно. Главным фактором, который привёл к росту дистанционной работы, стал кризис в начале XXI века. Как результат большая часть высококвалифицированных специалистов (экономисты, бухгалтеры, программисты, копирайтеры, маркетологи) перешла на дистанционную работу [6, с. 376]. Следующий значительный этап повышения популярности дистанционной работы произошёл в виду эпидемиологической ситуацией, связанной с COVID-2019, когда работа в стационарном режиме стала опасна как для здоровья непосредственно работника, так и для всего общества в целом.

Положение дистанционных работников первую очередь регулируется гл. 49.1 ТК РФ. Согласно ст. 312.1 ТК РФ дистанционная работа состоит в выполнении работником установленных трудовым договором функций вне рабочего места с помощью электронных средств коммуникации, под прямым или

косвенным контролем со стороны работодателя. Дистанционная работа представляет собой форму занятости, при которой работник может выполнять свои рабочие функции удаленно с помощью информационных и телекоммуникационных сетей. В основе данной формы работы лежит использование интернет-технологий и иного программного обеспечения, позволяющего работать из любой точки мира, где есть доступ к сети Интернет [7]. Дистанционный работник может взаимодействовать с работодателем через онлайн-каналы связи (электронная почта, видеоконференции, мессенджеры). Это обеспечивает гибкость и позволяет работнику эффективно управлять своим временем, что является большим преимуществом для многих людей, которые хотят уравновесить свою профессиональную деятельность с личной жизнью.

Трудовой договор с дистанционным работником может предусматриваться выполнение трудовой обязанностей как в определённые дни в течении определённого срока, так и на постоянной основе. В нём также устанавливается продолжительность и периодичность выполнения трудовой функции дистанционно. Есть возможность предусмотреть условия, когда работодатель обладает правом вызова дистанционного работника для выполнения им трудовой функции стационарно. Сам трудовой договор может заключаться как в письменном, так и в электронном виде [5, с. 5].

В России наиболее часто трудовые договоры подобного типа заключаются с программистами, юристами, веб-дизайнерами, экономистами, редакторами, корректорами, так как они в большей степени способны выполнять работу дистанционно и предоставлять работодателю результаты своей деятельности в электронной форме [2, с. 163].

Согласно ч. 1 ст. 312.2 ТК РФ, возможно заключение трудового договора и дополнительных соглашений к нему, которые предусматривают выполнение работником своих трудовых обязанностей в дистанционном режиме, с помощью обмена электронными документами между работником и работодателем, что позволяет существенно упростить процесс заключения и исполнения трудового договора.

Ознакомление работника, заключившего трудовой договор, с документами, предусмотренными ст. 68 ТК РФ (правилами трудового распорядка, коллективным договором), также может осуществляться с помощью электронного обмена.

Работодатель не освобождается от обязанности ведения бумажного документооборота. Для такого работника также создается личное дело, в которое вкладываются все необходимые документы [1, с. 39].

Важно иметь в виду, что время взаимодействия между работником и работодателем считается рабочим временем. Это означает, что работодатель должен учитывать время, затраченное работником на сообщения, электронные письма или телефонные звонки от работодателя, в своих расчетах рабочего времени.

Для расторжения трудового договора с дистанционным работником существует пара дополнительных оснований, вытекающие из содержания ст. 312.8. ТК РФ. Во-первых, если работник находится на дистанционной работе и без уважительной причины не отвечает на запросы работодателя, связанные с выполнением трудовых функций, более двух рабочих дней подряд после получения соответствующего запроса. Исключение – случаи, когда установлен более длительный срок. Во-вторых, если у работника теряется возможность осуществлять трудовую функцию дистанционно в виду изменения местности выполнения трудовой функции. Однако из содержания упомянутой статьи не ясно, будут ли в сходной ситуации с дистанционными работниками приниматься общие нормы расторжения трудового договора [1, с. 41].

В трудовых отношениях с дистанционным работником особенной обязанностью работодателя является обеспечение работника необходимым оборудованием, программно-техническим обеспечением и иными средствами для выполнения трудовой функции дистанционно. В случае применения работником для этих целей оборудования программно-технического обеспечения и иных средств, принадлежащих ему или арендованных им, работодатель обязан выплатить расходы, связанные с их использованием.

В ст. 312.5 ТК РФ указывается, выполнение работником своих трудовых обязанностей на дистанционной основе не может стать основанием снижения размера заработной платы. Это означает, что независимо от того, где и как работник выполняет свои трудовые функции, за его труд должна быть выплачена соответствующая заработная плата в полном объеме. Тем самым законодатель не допускает обесценение труда дистанционного работника и ставит его на один уровень с тем трудом, который выполняется на рабочем месте.

Сам вопрос оплаты труда при дистанционной работе является крайне важным. Работники отличаются по результативности и интенсивности труда, стрессоустойчивости, что приводит к тому, что их труд часто становится сложно оценить, особенно актуально это по отношению к дистанционным работникам. В виду этого в целях стимулирования труда в различных компаниях по всему миру, в том числе и для дистанционных работников, применяется специально разработанная программа по оплате труда Ганта. Согласно ей, нормативное время для выполнения установленной работы устанавливается на планке, требующей больших усилий. Если работники выполняют норму на 100 %, они получают премию, которая будет добавлена к их повременной ставке. Если же они дополнительно увеличивают свою производительность сверх нормы, то оплата будет осуществляться по прямой сдельной системе на основе более высоких ставок. Таким образом, увеличение производительности работников будет вознаграждено дополнительной оплатой, что может стать дополнительным стимулом для улучшения их работы [3, с. 352].

На сегодняшний день в РФ представляет собой сложный вопрос в области регулирования дистанционного труда несовершеннолетних работников. Одна из проблем заключается в том, что глава 49.1 ТК РФ не устанавливает четких правил для регулирования дистанционного труда несовершеннолетних. Из-за этого возникают затруднения при применении права на практике. Работа несовершеннолетних является особым объектом правового регулирования, и с учетом современных условий социально-трудовые права таких работников должны быть

полностью защищены. В связи с этим, многие вопросы требуют более детальной регламентации. Законодатель должен учитывать, что несовершеннолетние работники в меньшей степени способны к самодисциплине, которая крайне необходима при дистанционной работе.

При этом выполнение несовершеннолетним работником трудовых функций дистанционно позволит снизить нагрузку на него, связанную с необходимостью лично добраться до работы и, соответственно, вернуться назад. В связи с этим, резонно было бы предоставить несовершеннолетним работникам, выполняющим трудовые обязанности дистанционно, устанавливать несколько большую продолжительность рабочей смены по сравнению с общим правилом, содержащимся в ст. 94 ТК РФ.

На наш взгляд, также в российском трудовом законодательстве в рамках дистанционной формы труда необходимо предоставить несовершеннолетним возможность устанавливать в трудовом договоре несколько большую продолжительность рабочей смены, чем это предусмотрено по общему правилу в ст. 94 ТК РФ. Это продиктовано тем, что дистанционная работа, как правило, минимизирует физическую и психологическую нагрузку на работника, а также позволяет ему не затрачивать время на то, чтобы добраться до места работы. Следовательно, работник может выполнять свои функции большей срок без ущерба для себя.

Необходимо уделить внимание вопросам, связанным с рабочим временем. Одним из способов решения этой проблемы может стать закрепление права дистанционных работников не иметь постоянный контакт с работодателем. Например, можно установить определенные часы, в течение которых дистанционный работник должен быть доступен для связи [4, с. 34].

Дистанционная форма занятости представляет множество преимуществ для работников. Во-первых, снижение времени, которое тратится на поездку до места работы. Во-вторых, дистанционная работа дает возможность работнику свободно распределять свое рабочее время и расставлять приоритеты. В-третьих, удаленная работа также не требует строгого дресс-кода, что обеспечивает свободу выбора одежды и повышает

комфорт работника. Еще одно преимущество – возможность проводить больше времени с семьей и родными. Дистанционная занятость имеет существенные достоинства и для работодателя, в частности: снижение расходов за счет аренды помещения, коммунальных услуг, обслуживающего персонала, возможность найти профессионала в другом городе или стране, что может привести к увеличению производительности труда [2, с. 163].

При этом важно обозначить недостатки и риски, связанные с дистанционной работой. Во-первых, на сегодняшний день в России у части населения отсутствует доступ в интернет (либо скорость связи оставляет желать лучшего). Во-вторых, у многих граждан отсутствуют соответствующие технические средства для выполнения трудовых обязанностей дистанционно [6, с. 378].

Таким образом, трудовые отношения с дистанционным работником обладают рядом отличий в правовой сфере. При заключении трудового договора и работнику, и работодателю важно быть осведомлёнными об этих особенностях. Также необходимо отметить, что современное трудовое законодательство РФ в данной области имеет ряд недостатков. Перечисленные проблемы возможно решить путём последовательного совершенствования действующего законодательства. Их решение не только повысит популярность дистанционного труда в РФ, но и положительно повлияет на его эффективность.

Библиографический список

1. Бородина Е.Н. Понятие и законодательство о дистанционном труде // Образование и право. 2018. № 5. С. 38–44.
2. Киселева Е.В. Развитие дистанционного труда в России: преимущества и недостатки // Известия Алтайского государственного университета. 2018. № 6 (104). С. 162–165.
3. Корякова Е.А., Изюмова Д.А. Дистанционный труд в России: особенности и проблемы правового регулирования // Вопросы российской юстиции. 2021. № 11. С. 348–354.
4. Лютов Н.Л. Дистанционный труд: опыт Европейского Союза и проблемы правового регулирования в России // Lex Russica (Русский закон). 2018. № 10 (143). С. 30–39.

5. Парягина О.А., Барнакова Е.В. Дистанционный труд: особенности и проблемы правового регулирования // Глаголь правосудия. 2017. № 2 (14). С. 3–6.

6. Стребкова А.А. Дистанционный труд: развитие, проблемы, перспективы // Вопросы российской юстиции. 2020. № 7. С. 374–381.

7. Трудовой кодекс Российской Федерации от 30.12.2001 N 197-ФЗ (ред. от 19.12.2022). СЗ РФ 2002 № 1. Ст. 3; СЗ РФ № 52. Ст. 9375.

Информация об авторах / Information about the authors

Жуков Семён Михайлович – студент 2 курса юридического факультета, Ивановский государственный университет, г. Иваново, Россия, thefutureisalreadyclose@mail.ru

Zhukov Semyon Mikhailovich – 2nd year student of the Faculty of Law, Ivanovo State University, Ivanovo, Russia, thefutureisalreadyclose@mail.ru

Капралова Юлия Геннадьевна – кандидат юридических наук, доцент кафедры сравнительного правоведения и правотворчества юридического факультета, Ивановский государственный университет, г. Иваново, Россия, kapralova.37@mail.ru

Kapralova Yuliya Gennadievna – PhD in Law, Associate Professor, Department of Comparative Law and Lawmaking, Faculty of Law, Ivanovo State University, Ivanovo, Russia, kapralova.37@mail.ru

УДК 349.24
ББК 67.910.211

В.И. Катренко

Ивановский государственный университет

МОББИНГ: ПОНЯТИЕ И ПРАВОВОЕ РЕГУЛИРОВАНИЕ

Аннотация. В статье рассматривается проблема правовой защиты работника от проявления моббинга в процессе трудовых отношений. Проведен анализ понятия моббинга, история его возникновения, кратко освещен подход западных стран к нормативному решению данной проблемы. Определяются правовые основы защиты работников от моббинга и боссинга; дается рекомендация по совершенствованию нормативно-правовой базы в сфере психологической защиты работника.

Ключевые слова: моббинг, психологическое насилие на работе, трудовые отношения, право на труд.

V.I. Katrenko

Ivanovo State University

MOBBING: THE CONCEPT AND LEGAL REGULATION

Annotation. In the article the problem of legal protection of the employee against the manifestations of mobbing in the process of labor relations. We analyze the essence of mobbing, its origins and briefly describe Western approach to normative solution of this problem. Defines the legal framework for the protection of employees from mobbing and bossing; recommendations are given on improvement of normative and legal base in the sphere of psychological protection of the employee.

Keywords: mobbing, psychological violence at work, labor relations, right to work.

Следует начать с понятия моббинга, что оно означает? Данный термин произошел от английского существительного «mob», что означает «толпа». В свою очередь, английское существительное «mob» восходит к латинскому выражению

«mobile vulgus», что можно перевести как «бунтующая толпа» [1, с. 183–184].

Как научное понятие термин «моббинг» впервые употребил К. Лоренц в 1958 г. для обозначения агрессивного поведения некоторых животных по отношению к другим. Широкую известность за рубежом термин «моббинг» получил в 60-е годы XX в. после публикации шведского врача Гайнеманна, который сравнил жестокое поведение детей по отношению к другим детям с агрессивным поведением животных и назвал его моббингом. По мнению Поляковой Дарьи Васильевны, моббинг представляет собой форму психологического насилия в виде травли сотрудника в коллективе, как правило, с целью его последующего увольнения [1, с. 185].

Есть и иное определение моббинга профессора Дагаеба – это негативные коммуникативные действия одного человека или группы лиц (субъекта моббинга), которые направлены, как правило, против отдельного человека (объекта моббинга), происходящие очень часто или на протяжении определенного промежутка времени и обуславливающие отношения между субъектом и объектом моббинга [5, с. 105–107].

Во всем мире на проблему моббинга в коллективе уже обратили достаточно внимания. Рекрутинговый портал SuperJob.ru проводил опрос на выявление основных форм агрессии на работе, отношение к ней сотрудников и способы психологической защиты. Из 1800 экономически активных россиян старше 18 лет 70 % хотя бы раз сталкивались с недоброжелательностью в коллективе. Причем женщины страдают несколько чаще мужчин – 70 % против 51 % [3].

К большому сожалению, в России не уделяют достаточно внимания борьбы с моббингом. В нашей стране совершенно не задействованы правовые возможности антимоббинговой защиты. России. В случае возникновения активного офисного террора работники обращаются в суд. Так, по данным исследовательской компании Management Issues, обвинения в моббинге составляют почти 10 % от числа всех дел, которые рассматривают европейские суды. Юристы осознают необходимость про работы правовых механизмов защиты от

психологического террора, поэтому сейчас начали появляться первые научные труды, которые посвящены отдельным аспектам моббинга в трудовых отношениях, однако комплексно тема насилия на рабочих местах в полной мере еще не изучалась [2, с. 7].

Считаю актуальным разобрать: из чего состоит моббинг и какое правовое регулирование данного института есть. Традиционно выделяют два **вида моббинга**: 1) вертикальный – «боссинг» (англ. bossing – от англ. boss – хозяин, шеф), когда психологический террор в отношении работника исходит от начальника; 2) горизонтальный – когда психологический террор исходит от коллег. В англосаксонском диалекте это понятие обозначают как буллинг (от англ. bullying – тиранить, издеваться, донимать) [4, с. 160].

В российском законодательстве мало норм, защищающих работников от моббинга. Во-первых, данных термин не закреплен в российском законодательстве. Во-вторых, в ст. 2 Трудового кодекса Российской Федерации закреплен принцип обеспечения права работников на защиту своего достоинства в период трудовой деятельности, который не имеет реального механизма реализации. Однако действующая государственная политика в области охраны труда не предусматривает меры по обеспечению защиты от психологического офисного террора [6].

Мной был проведён опрос в социальных сетях на выявления тенденции появления или роста моббинга среди моего окружения. Результаты были весьма удручающими: больше половины опрошенных людей сталкивались с притеснениями на рабочем месте. Также я обнаружила сильнейший конформизм и нежелание бороться за свои права. Основным способом решения проблемы, профилактики или защиты от моббинга опрошенные называли: незамедлительный уход с работы при первых же признаках офисного террора [7, с. 65–67].

Как мы видим, остро встает вопрос о необходимости незамедлительной разработки и внедрения действенных правовых и организационных механизмов защиты чести,

достоинства и морального состояния работников в период трудовой деятельности и обеспечения безопасных условий труда на основе мировых стандартов. Также важно активизировать деятельность профсоюзов и возложить на них обязанность оказывать психологическую поддержку жертвам офисного террора, проводить работу в виде встреч, бесед, конференций, как с руководителями, так и с подчиненными для профилактики агрессивного поведения. Кроме того, нужно внести в Трудовой кодекс Российской Федерации положения о дисциплинарной ответственности мобберов за разложение трудового коллектива и нанесение непоправимого урона лицу компании [6].

Выделяют следующие особенности проявления вертикального моббинга (боссинга), применяемые к новым сотрудникам в адаптационный период:

1. Вольная агрессия (например, провокационные вопросы, высказываемые сомнения в уровне профессионализма и компетентности).

2. Умышленное непредставление работнику полной и достоверной информации, необходимой для выполнения порученного задания.

3. Безосновательное изменение заработной платы работника.

4. Нарастающая социальная деривация и изоляция в коллективе, демонстративное отвержение.

5. Грубое и надменное прерывание подчиненного, выражение несогласия с ним прежде, чем он успеет высказать собственную мысль, привести аргументы.

6. Необоснованные временные ограничения и др. [4, с. 160].

Виды помощи при моббинге молодым сотрудникам:

1. Проведение лекций по информированию о моббинге и принципах его профилактики.

2. Диагностика моббинга, выявление факторов риска и психологическая помощь специалистов.

3. Обучение сотрудников приемам саморегуляции (самопомощи), терапия творческим самовыражением.

4. Проведение тренингов (коммуникативный, уверенности в себе, принятия решений).

5. Помощь в разрешении конфликтных ситуаций.

6. Психологическая коррекция личностных установок.

7. Проведение групп поддержки, Т-групп.

Все эти правовые возможности не задействованы должным образом в нашей стране. В Российской Федерации отсутствует антимоббинговое законодательство, специальных мер правовой защиты от психологического насилия на работе не предусмотрено, а практическая потребность в правовом освоении проблемы моббинга только начинает осознаваться [8, с. 64–65].

Некоторые авторы рассматривают проблему моббинга с позиции обеспечения права работника на защиту чести и достоинства во время трудовой деятельности. В рамках этого направления разрабатываются трудовые модели принципа запрета злоупотребления правом и возмещения морального вреда, причиненного работнику. Другие ученые рассматривают проблематику моббинга в рамках новой международной концепции охраны труда, определяющей обеспечение оптимального психологического климата на рабочих местах как одну из важнейших составляющих системы профессиональной безопасности [9, с. 28].

Отсюда следует вывод: государство должно принять на себя ответственность по разработке и внедрению действенных правовых и организационных механизмов защиты достоинства работников в период трудовой деятельности и обеспечению безопасных условий труда в русле современных международных стандартов. Поскольку, на настоящий момент, это один из довольно важных вопросов трудового права [7, с. 65–68].

Библиографический список

1. Полякова Д.В. Моббинг в трудовых правоотношениях // Инновационное развитие современной науки. 2017. N 1. С. 183–185.
2. Юдина Ю.А. Правовая защита моббинга // Сфера права. 2020. N 3. С. 7–8.

3. С агрессией в рабочем коллективе сталкиваются семь из десяти работающих россиян // URL: <https://www.superjob.ru/community/kollektiv/33910/> 12.05.2023).

4. Терещенко Г.Ф. Психологическое притеснение (моббинг) на рабочем месте как социальный феномен // Психолого-педагогический журнал Гаудеамус. 2012. N 19. Т. 1. С. 160.

5. Коновалова В. Моббинг как моббинг: источники и последствия психологического террора // Кадровик. 2011. N 3. С. 105–113.

6. Трудовой кодекс Российской Федерации от 30.12.2001 № 197-ФЗ // СЗ РФ. 2002. N 1. Ст. 2.

7. Сыченко Е.В. Проблема моббинга в области правового регулирования труда // Журнал правовых и экономических исследований. 2011. N 1. С. 65–69.

8. Белоусова И.В. Проблема правового регулирования защиты работников от моббинга трудовым законодательством // Современные технологии. 2019. N 1. С. 64–66.

9. Курсова А.О. Защита от моббинга в трудовых отношениях: проблемы правового регулирования // Сибирское юридическое обозрение. 2018. N 4. С. 28–29.

Информация об авторе / Information about the author

Катренко Виктория Игоревна – студентка второго курса Юридического факультета, Ивановский государственный университет, г. Иваново, Россия, katrenkovika43@gmail.com.

Katrenko Viktoria Igorevna – Second-year student of the Faculty of Law, Ivanovo State University, Ivanovo, Russia, katrenkovika43@gmail.com.

УДК 349.24
ББК 67.405.11

В.И. Катренко, А.А. Цветкова
Ивановский государственный университет

ЦЕССИЯ (УСТУПКА ПРАВА ТРЕБОВАНИЯ) ТРЕБОВАНИЙ, ВОЗНИКАЮЩИХ В БУДУЩЕМ

Аннотация. В статье рассматриваем «цессия требований, возникающих в будущем» в современной практике гражданского права. Наиболее актуальной проблемой в законодательстве является отсутствие понимания того, что вообще считается «будущим правом». В гражданском праве необходимо определять механизм уступки права требования для этого важно уяснить, что представляет собой цессия: сделку или процесс правопреемства.

Ключевые слова: цессия, уступка права требования, будущее право, сделка, гражданское право, судебная практика.

V.I. Katrenko, A.A. Tsvetkova
Ivanovo State University

ASSIGNMENT (ASSIGNMENT OF THE RIGHT OF CLAIM) OF CLAIMS ARISING IN THE FUTURE

Annotation. In the article we consider the "assignment of claims arising in the future" in the modern practice of civil law. The most urgent problem in the legislation is the lack of understanding of what is generally considered a "future right". In civil law, it is necessary to determine the mechanism of assignment of the right of claim. For this, it is important to understand what a cession is: a transaction or a succession process.

Keywords: assignment, assignment of the right of claim, future law, transaction, civil law, judicial practice.

В российской цивилистике возможность уступки будущих прав требования длительное время являлась предметом дискуссии, так как этот институт получил свое закрепление в законодательстве сравнительно недавно (в 2000-х гг.), из-за возника-

ющих противоречий и пробелов в гражданском праве, а так же в небольшом количестве исследований данного вопроса. Одной из проблем, как в законодательстве, так и правоприменительной практики являются те затруднения, которые возникают в тех случаях, когда на момент заключения договора между цедентом и цессионарием о передаче права требования обязательство, на котором должно быть основано передаваемое право, не возникло [3, с. 101].

Важно понимать различия между терминами «уступка права (требования)» и «уступка требования». Являются ли они синонимами? Первое словосочетание, «уступка права (требования)» указывает на наличие процесса правопреемства, реализовать который могут стороны, а также на тождественность слов право и требование. Другое словосочетание «уступка требования», используется современным законодателем в качестве обозначения акта (сделки), именуемой цессией. Между тем эти два явления уступка права и уступка требования различны [4, с. 3].

Обратим внимание на то, что действующее российское законодательство еще не сформировало единого понимания об уступках будущих прав требования, что вызывает множество споров в практике гражданского права, и требует наибольшего внимания в изучении.

В связи с этим появилось несколько позиций касающиеся данного вопроса. Относительно первой позиции цессия требований, возникающих в будущем, рассматривается как сделка, с помощью которой осуществляется уступка права (требования) и оформляется обязательство. Другая позиция определяет цессию требований, возникающих в будущем как процесс правопреемства. Существует промежуточная позиция взглядов, которая рассматривает цессию требования, возникающих в будущем с обеих позиций. Это компромиссный подход, который по нашему мнению является наиболее верным.

Следуя из вышеизложенного, рассмотрим для начала, что представляет собой просто цессия уступка прав требования. Цессия – это передача права в силу заключения между прежним кредитором (цедентом) и новым кредитором (цессионарием) сделки либо на основании иных предусмотренных непосредственно

законом юридических фактов, приводящую к замене кредиторов обязанностей [7, с. 61].

Перейдем к рассмотрению уступки права требования возникающего в будущем, она представляет собой передачу cedentом своего права требования на получение денежных средств, которые возникнут в будущем в результате выполнения определенных действий. Она позволяет cedенту получить финансовые средства (цену) уже на момент заключения договора, а цессионарию – получить право требования на будущие денежные средства [5, с. 208].

Безусловно, главное отличие обычной цессии от цессии в будущем заключается в том, что цессия возникает в случае, когда денежные средства уже поступили к cedенту, а уступка прав требования в будущем – в случае, когда денежные средства еще не получены, но гарантированно поступят в будущем. Необходимо также указать основные признаки уступки прав требования возникающих в будущем: всегда связано с обязательством; требование возникает, как правило, после обязательства; требование должно соответствовать обязательству, т. е. быть тождественным; форма уступки должна соответствовать форме обязательства.

Теперь будет важно перейти к подходам, а именно, к позиции цессии в будущем как сделке. Цессия – это сделка, в рамках которой одна сторона (cedent) уступает свои права по денежному требованию другой стороне (цессионарию). В частности, цессия может происходить в случае передачи долга от одного кредитора к другому, так же как и при передаче прав на имущество [1, с. 20].

Большинство ученых считает, что уступка права требования является распространённым видом сделки и требует большего внимания со стороны законодателя. Так, например, Е.А. Суханов определяет цессию как непосредственно передачу права на основании заключенной между cedентом и цессионарием гражданско-правовой сделки либо иного предусмотренного законодательством юридического факта, в результате чего происходит замена кредитора в обязательстве. То есть он сторонник данной позиции.

Теперь следует перейти ко второй позиции, о понимании уступке прав требования, возникающих в будущем, как о процессе правопреемства. Для начала обозначим, что такое правопреемство? Это процесс перехода прав и обязанностей от одного субъекта к другому в случае смены состояния права. В рамках такого процесса права и обязанности одного лица переходят к другому лицу без изменения их содержания и без нарушения прав третьих лиц [2, с. 60]. Поэтому цессия может являться формой правопреемства, если она происходит в рамках смены статуса cedentia [6, с. 1]. То есть в случае, когда cedentia изменит свое правовое положение (например, станет открытым акционерным обществом), право требования, у которого он является собственником, может перейти к другому лицу (цессионарию). Такая уступка права может произойти, например, в случае перехода кредиторской задолженности от одного банка к другому в будущем. В этом случае, банк-кредитор передает свои права на возможные требования по кредиту на другой банк. Это означает, что новый банк-кредитор взамен получает право на взыскание долга у заемщика в будущем. Получается, что уступка права требования возникающих в будущем может являться не только способом получения финансовых ресурсов с помощью сделки, но и формой правопреемства.

Таким образом, на основе аргументов за третью позицию о том, что правопреемство нужно понимать как сделку и как процесс правопреемства, можно прийти к выводу, что этот подход наиболее верный. Это связано с недостатком четкого определения понятия уступки будущего требования, и отсутствием строго обозначенных условий, регулирующих процесс уступки прав требований, возникающих в будущем, что предусматривает наличие различных подходов к данной ситуации, обусловленное разным истолкованием данной нормы судами.

Библиографический список

1. Бауэр Д.В. Основания уступки права требования по обязательству // Юридическая наука. 2022. С. 20–23.
2. Вазяева И.О. Соотношение правовых категорий «переход (передача) права» и «правопреемство // Science Time. 2017. С. 60–63.

3. Зверева А.А. Уступка права требования и ее практическое значение // Международный журнал гуманитарных и естественных наук. 2020. С. 99–102.

4. Карлявин И.Ю. К вопросу о пределах реализации модели уступки будущего права (требования) в гражданском праве Российской Федерации // ГАРАНТ. С. 1–12.

5. Перченко С.В., Мкртчян А.Д. Уступка будущего права (требования) // Modern science. 2019. С. 208–210.

6. Подузова Е.Б. Уступка права требования в организационных обязательствах: основные теоретические и практические проблемы // Пролог: журнал о праве. 2016. С. 1–4.

7. Суханов Е.А. Российское гражданское право. Т. 2. 2011. С. 1164.

Информация об авторах / Information about the authors

Катренко Виктория Игоревна, Цветкова Анастасия Алексеевна – студентки второго курса юридического факультета, Ивановский государственный университет, г. Иваново, Россия, katrenkovika43@gmail.com.

Katrenko Viktoria Igorevna, Tsvetkova Anastasia Alekseevna – Second-year students of the Faculty of Law, Ivanovo State University, Ivanovo, Russia, katrenkovika43@gmail.com.

УДК 342.565.2
ББК 67.71

С.П. Коваль

Ивановский государственный университет

КОНСТИТУЦИОННОЕ ПРАВОСУДИЕ В СУБЪЕКТАХ РФ: ИСТОКИ И ПЕРСПЕКТИВЫ

Аннотация. В статье проведено исследование основных этапов развития конституционной (уставной) юстиции в регионах РФ. Анализируются причины ликвидации конституционных (уставных) судов субъектов России. Формулируются предложения о статусе конституционных (уставных) советов. Автор делает вывод о том, что у данных советов имеются хорошие перспективы.

Ключевые слова: конституционные суды, субъект РФ, конституционный (уставной) совет, конституция, устав.

S.P. Koval

Ivanovo State University

CONSTITUTIONAL JUSTICE IN THE SUBJECTS OF THE RUSSIAN FEDERATION: ORIGINS AND PROSPECTS

Annotation. The article studies the main stages of the development of constitutional (statutory) justice in the regions of the Russian Federation. The reasons for the liquidation of constitutional (statutory) courts of the subjects of Russia are analyzed. Proposals on the status of constitutional (statutory) councils are formulated. The author concludes that these councils have good prospects.

Keywords: constitutional courts, subject of the Russian Federation, constitutional (statutory) council, constitution, charter.

В начале 90-х годов прошлого века первые органы конституционного контроля были учреждены в регионах РФ. В республике Дагестан и республике Саха (Якутия) конституционные суды были образованы в 1991 г. В 1992 г. данные суды

были учреждены в республиках Башкортостан, Кабардино-Балкария и Тыва, а в 1993 г. в республиках Карелия и Мордовия. Моделью для данных судов республик РФ стал Конституционный Суд РСФСР, который был образован в октябре 1991 г. Положения Концепции судебной реформы в РСФСР и Федеративного договора от 31.03 1992 г. придавали легитимность созданию данных органов конституционного контроля в России. Положения о конституционных (уставных) судах субъектов РФ не были отражены в тексте Конституции РФ 1993 г. Возможность их функционирования следовала при толковании общих норм Конституции РФ [1, с. 66].

Конкретность в правовое положение конституционных (уставных) судов привнесли положения принятого 31 декабря 1996 г. Федерального конституционного закона (ФКЗ) «О судебной системе РФ». Суды были признаны частью судебной системы РФ и стали именоваться судами субъектов РФ. В соответствии с положениями законодательства субъектов РФ, создание данных судов было на усмотрение конкретного субъекта РФ.

Данное правовое регулирование не оказало влияния на активность субъектов РФ по созданию судебных органов конституционного (уставного) контроля. Суды конституционного (уставного) контроля функционировали в следующих субъектах РФ (на 2020 г.): Дагестане (с 1991 г.), Якутии (с 1992 г.), Кабардино-Балкарии (с 1993 г.), Карелии (с 1994 г.), Коми (с 1994 г.), Башкортостане (с 1996 г.), Адыгее (с 1997 г.), Марий Эл (с 1998 г.), Татарстане (с 2000 г.), Северной Осетии – Алании (с 2002 г.), Чеченской Республике (с 2006 г.), Ингушетии (с 2009 г.) и в Свердловской области (с 1998 г.), в г. Санкт-Петербурге (с 2000 г.), Калининградской области (с 2003 г.). Юридические перспективы для формирования конституционных (уставных) судов были еще в 34 субъектах РФ, но без конкретных действий по их формированию [1, с. 67–68].

Конституционные (уставные) суды субъектов РФ так и не сформировались как полноценный государственно-правовой институт. Ключевой причиной этого является неопределенная позиция федерального центра, который не побуждал субъекты РФ к активности по созданию конституционных (уставных) судов. Следующей причиной является отсутствие специального

федерального закона, который конкретно урегулировал бы статус данных судов, а также неудовлетворительная практика работы отдельных судов (например, Конституционный суд Чеченской Республики за 14 лет не принял ни одного постановления) [3, с. 19].

Одной из причин отрицательного отношения к этим судам могла стать их принципиальность при рассмотрении дел. Примером может быть Уставный суд Челябинской области, некоторые решения которого не разделялись органами государственной власти данного субъекта РФ. Данные решения даже признавались Конституционным Судом РФ ничтожными. Данные ситуации подчеркнули бесполезность конституционной юстиции субъектов РФ.

Правовой базой ликвидации конституционных (уставных) судов стали поправки к Конституции РФ от 14 марта 2020 г. Конституционный Суд РФ в Заключении от 16.03. 2020 г. № 1-312, утверждает, что данные поправки согласуются с Конституцией РФ (ст. 71, 125, 126, 128), а приведенный перечень судов (ст. 118) является полным. Данная конституционная норма в разъяснении Конституционного Суда РФ поставила под сомнение дальнейшее существование конституционных (уставных) судов субъектов РФ [3, с. 20–21].

После 19 декабря 2020 г. конституционные (уставные) суды не принимали новые дела к производству, новые судьи данных судов не назначались, а судьям, прекратившим исполнение своих полномочий в связи с упразднением судов, обеспечивалось сохранение в соответствии с законодательством РФ гарантий, предусмотренных для судей конституционных (уставных) судов субъектов РФ в отставке.

Конституционными (уставными) судами субъектов РФ на 2020 г. было принято более 900 постановлений (например, Конституционным судом Карелии – 120 постановлений, Конституционным судом Коми – 110 и Конституционным судом Якутии – 140 решений). Данные постановления, являясь источником права, не утрачивают свою юридическую силу с упразднением конституционных (уставных) судов и продолжают действовать, если они не противоречат конституции (уставу)

субъекта РФ и данным субъектом не принималось другого решения.

В соответствии с положениями обновленного законодательства субъекты РФ имеют право создавать конституционные (уставные) советы, которые могут действовать при законодательных органах государственной власти субъектов РФ. Данная рекомендация носит общий характер. Субъект РФ может и не создавать орган конституционного (уставного) контроля. В основе данных норм заложен принцип самостоятельности субъектов РФ в определении своей системы органов государственной власти, который не исключает даже учреждения конституционных (уставных) судов субъектов РФ, не включенных в судебную систему РФ, а также создание конституционного (уставного) совета при законодательном органе государственной власти субъекта РФ.

Примером данного органа может быть Конституционно-правовой совет Венгрии, который действовал с начала 80-х годов прошлого столетия. Этот совет формировался законодательным органом Венгрии из числа депутатов. Основные полномочия данного органа заключались в контроле конституционности всех правовых норм, в приостановке исполнения акта, противоречащего Конституции Венгрии. При установлении неконституционности какой-либо нормы права, Совет мог только потребовать ее пересмотра [2, с. 121].

Примером может быть и Комитет конституционного надзора СССР, учрежденный в 1988 г. Комитет избирался сроком на 10 лет из числа специалистов в области политики и права. Данный орган не имел права аннулировать законы, которые противоречили Конституции СССР, а также имел полномочие давать заключения о соответствии Конституции СССР проектов нормативных правовых актов СССР. Заключение рассматривал Съезд народных депутатов или Верховный Совет СССР, которые утверждали или отклоняли данный акт. По актам исполнительных органов, Комитет направлял заключение соответствующему органу для устранения нарушений, что обуславливало приостановление исполнения такого акта [5, с. 14–16].

Достойным примером можно назвать Конституционный совет Франции, который осуществляет конституционный

контроль законов до их промульгации и применяемых законов, содержащих предположительно положения, нарушающие конституционные права и свободы. Данный квазисудебный орган также осуществляет надзор за соблюдением порядка избрания Президента Франции, депутатов, сенаторов и проведения референдумов [2, с. 122].

Данные органы являются несудебными органами конституционного контроля (надзора), образуются парламентами. Главная цель их деятельности – проверка принимаемых законов. В современных условиях им придаются свойства окончательности и обязательности. На мой взгляд, элементы организации и деятельности данных органов могут использоваться в работе конституционных (уставных) советов субъектов РФ.

Федеральный законодатель обозначил только идею о праве субъекта РФ создавать конституционный (уставный) совет при своем законодательном органе, поэтому субъект РФ обладает широким усмотрением при определении статуса названного конституционного (уставного) органа. При создании конституционного (уставного) совета субъект РФ должен закрепить в качестве важных элементов его статуса, что данный орган является самостоятельным, постоянно действующим государственным органом, который образуется с целью обеспечения верховенства конституции (устава) региона и защиты прав и свобод граждан. Создается данный совет при законодательном органе субъекта РФ. Данное правовое положение гарантирует совету большую защищенность и стабильность деятельности. Предполагается, что состоять должен данный совет из лиц – специалистов в области права, именуемых конституционными (уставными) советниками.

Имеется необходимость отразить в федеральном законодательстве, что решения советов должны учитываться судами и иными органами государственной власти РФ. В конституциях (уставах) субъектов РФ должно быть отражено правовое положение конституционных (уставных) советов и данные положения необходимо конкретизировать в соответствующем законе субъекта РФ, а также в регламенте совета [4, с. 28–30].

Первые конституционные советы уже созданы в Адыгее, Башкортостане и Якутии. В скором времени конституционный совет может появиться и при Государственном совете Республики Татарстан. Конституционный совет Республики Саха – это постоянно действующий государственный орган. Данный орган осуществляет свою деятельность для соблюдения верховенства Основного закона республики, прямого действия положений Конституции, укрепления конституционной законности. Порядок формирования и исполнения полномочий Конституционного совета Якутии устанавливаются законом республики от 26.05.2021 2356-3 № 623-VI «О Конституционном совете Республики Саха (Якутия)».

В Конституционный совет Якутии назначаются девять конституционных советников. Председатель Конституционного совета, заместители Председателя Конституционного совета и секретарь-советник осуществляют свои полномочия на профессиональной постоянной основе. Другие конституционные советники осуществляют свои полномочия на непостоянной основе. Конституционные советники Республики Якутия назначаются Государственным Собранием республики по представлению Главы Республики из числа граждан, обладающих признанной высокой квалификацией в области права и имеющих стаж работы по юридической профессии не менее десяти лет.

Конституционный совет по существу любого из вопросов, отнесенных к его компетенции, принимает итоговые решения в форме постановлений и заключений. Решение Конституционного совета по существу обращения о толковании Конституции (Основного закона) Республики Саха (Якутия) именуется постановлением. Решение Конституционного совета по существу иных вопросов именуется заключением.

Создание конституционных (уставных) советов субъектов РФ возможно в любом субъекте РФ и появились реальные очертания первых конституционных советов в трех республиках России. В перспективе федеральным законодателем будут определены общие принципы организации и деятельности названных советов. Конституционные (уставные) суды уходят в историю. Опыт их функционирования представляет собой

уникальный исторический фрагмент конституционной юстиции России. По мере развития федеративных отношений в РФ потребность в данном органе конституционного контроля может возникнуть снова. Субъектам РФ рекомендовано освоить новый вид конституционного (уставного) контроля – конституционные (уставные) советы. Они не станут равноценной заменой конституционным (уставным) судам и многое будет зависеть от самих субъектов РФ. При стремлении субъектов РФ образовывать данные советы с максимально полезными функциями и поддержки федеральных органов государственной власти, у конституционных (уставных) советов имеются хорошие перспективы.

Библиографический список

1. Астафичев П.А. Проблемы организации конституционной (уставной) юстиции в субъектах Российской Федерации // Конституция. Конституционализм. Конституционный Суд. М., 2021. С. 66–68.
2. Кряжков В.А. Конституционные суды земель Германии // Государство и право. 1995. № 5. С. 121–122.
3. Клеандров М.И. Конституционные изменения 2020 г. и механизмы правосудия: плюсы и минусы // Государство и право. 2020. № 11. С. 19–21.
4. Муратшин Ф.Р. Конституционный контроль в субъектах Российской Федерации // Вестник Уфимского юридического института МВД России. 2020. № 2. С. 28–30.
5. Туманов В.А. Судебный контроль за конституционностью нормативных актов // Сов. государство и право. 1988. № 3. С. 14–16.

Информация об авторе / Information about the author

Коваль Сергей Петрович – кандидат исторических наук, доцент кафедры конституционного права и прав человека, Ивановский государственный университет, г. Иваново, Россия, petrovitsch17@mail.ru

Koval Sergey Petrovich – Candidate of Historical Sciences, Associate Professor of the Department of Constitutional Law and Human Rights, Ivanovo State University, Ivanovo, Russia, petrovitsch17@mail.ru

УДК 340.130
ББК 67.3

А.В. Кокшаров, Б.Н. Чернышев
Ивановский государственный университет

ФОРМИРОВАНИЕ ИСТОЧНИКОВ ПРАВА В ПЕРЕХОДНЫЕ ПЕРИОДЫ РАЗВИТИЯ ГОСУДАРСТВА

Аннотация. На сегодняшний день в мире существует множество источников права. Они обладают определёнными общими признаками. Но существуют такие источники права, которые принимались в достаточно революционный для стран период развития, который можно условно назвать переходным в силу замены старых политических и социально-экономических отношений новыми. В данной статье будет проанализировано соответствие классических признаков источника права с характеристиками источников права переходного периода. Также поднимается вопрос об их легитимности в разных государствах.

Ключевые слова: источник права, признаки источника права, переходный период, легитимность, правовая революция.

A.V. Koksharov, B.N. Chernishev
Ivanovo State University

THE FORMATION OF SOURCES OF LAW IN TRANSITION PERIODS OF STATE DEVELOPMENT

Annotation. Today there are many sources of law in the world. They have certain common features. But there are such sources of law that were adopted during a rather revolutionary period of development for countries, which can be conditionally called a transitional period in order to replace the old political and socio-economic relations with new ones. In this article, the correspondence of the classical features of the source of law with the characteristics of the sources of the law of the transitional period will be analyzed. The question of their legitimacy in different States is also raised.

Keywords: source of law, signs of a source of law, transitional period, legitimacy, legal revolution.

В истории государства и права, а также современной юриспруденции сформировались устойчивые понятия источника права и государства со всеми его атрибутами, их определенной взаимосвязи и взаимозависимости. Тем не менее, регулярно поднимаются вопросы о том, считать ли тот или иной акт источником права. Особенно это характерно для ряда документов, изданных в так называемые переходные периоды развития государства, в которые происходит серьезное противостояние между различными государственными органами, оппозицией и гражданскими институтами в борьбе за власть и признание их легитимности. Это явление характерно не только для исторического процесса, но связано с современными, и даже будущими этапами развития общества.

В науке существует несколько подходов к определению понятия источника права, поэтому стоит обратиться к его признакам [6, с. 6]. Так, к признакам источника права относятся чёткость внешнего выражения, что подразумевает соответствие содержания нужной языковой форме, а также определенность содержания, означающую, что такой источник нельзя толковать по-разному [1, с. 29–30]. Признак всеобщности трактует, что источник должен распространяться на всех лиц в равных масштабах, а обязательность заставляет членов общества соблюдать нормы, указанные в данном источнике права [1, с. 31–32]. Особое внимание стоит уделить такому признаку как нормативность. Это значит, что подобные источники должны быть рассчитаны на неопределённый вид общественных отношений, действовать неопределённое количество раз и не прекращать действие при своей реализации, а также распространять своё влияние на любых лиц, которые могут вступать в правоотношения, действующие на её основе [1, с. 32]. Важным признаком выступает признание этого источника со стороны других субъектов права. Это означает, что данная форма должна признаваться большинством граждан. Такой признак как легитимность означает, что подобные источники должны быть правомерными с точки зрения возникновения и функционирования [1, с. 34]. Также выделяются в качестве признаков разумность и справедливость, общеизвестность, словестную, чаще всего письменную

форму закрепления, предназначение для регулирования общественных отношений, гарантированность внешним авторитетом [1, с. 28].

В истории и в нынешнее время имеется множество источников права. В данной статье будет рассмотрено только три документа, которые возникали в различных странах в период революций, когда одна форма правления прекращала своё существование, а другая только формировалась и требовала своего законного существования и правового закрепления. Можно ли говорить, что вновь принимаемые акты являлись источниками права и полностью соответствовали их признакам?

Стоит отметить, что не каждый источник права переходного периода соответствуют всем признакам формы права. Например, принятый во время Февральской революции 1917 года в России Манифест об отречении Николая II. Его можно назвать источником права переходного периода, так как он стал одной из главных предпосылок перехода монархии к республике [2, с. 86–87]. Этот акт является достаточно чётким с точки зрения языка. Вполне можно говорить о его формальной определённости, поскольку в его содержании довольно точно подразумевается отречение царя от престола. Этот манифест был обращён ко всем поданным Российской империи, что может говорить о его всеобщности. Акт также признавался всеми субъектами права, как ни странно, не вызвав протестов в стране. Также этот манифест выдвигал требование передать власть Михаилу Романову и с этой точки зрения можно говорить о его определённой обязательности. Акт в целом соответствует и признаку нормативности, так как речь шла не о конкретном лице, а о определённой должности – «император» и был направлен на регулирование вопроса о престоле. Манифест (хотя имеет место представление о подделке) был письменно оформлен и гарантировался авторитетом Российской империи: к тому моменту уже ослабевшее, но до сих пор существующее государство [4, с. 121–122]. Он признавался всеми субъектами права. В условиях массовых беспорядков в стране и войны такое решение можно считать разумным и справедливым. Этому мнению придерживались многие в российском обществе того времени. Но стоит

обратить внимание на то, что данный акт является спорным с точки зрения легитимности, так как возникает вопрос – мог ли Николай II отречься за себя и своего сына по законам того времени? На этот вопрос существует множество разных ответов. Некоторые ученые считают, что отречение царя за себя было законным и соответствовало статье 37 Свода Основных законов Российской империи, а за сына царь отрёкся в соответствии со статьёй 199, которая предоставляла ему право опеки над несовершеннолетним сыном [8, с. 59–60]. Другие учёные с этим не согласны. Они считают, что законодательство Российской империи не предусматривало отречение императора за себя и за сына [3, с. 206]. Также следует выделить то, что этот акт принимался достаточно быстро и под воздействием напряжённой внутренней обстановки [2, с. 86–87], что в целом нарушало его процедуру принятия и закрепления. Таки образом, этот источник права вызывает у исследователей большие вопросы в его легитимности, что, по их мнению, превышает все остальные характеристики.

Далее стоит рассмотреть зарубежный источник права переходного периода, схожий с манифестом об отречении Николая II. Это прокламация имперского канцлера принца Макса фон Бадена об отречении от престола кайзера Вильгельма II. Данный акт, также как и манифест российского государя, регулирует отношения, связанные с престолом. Его издание послужило причиной падения монархии и установления Веймарской республики в Германии. Если соотнести признаки источника права с данным актом, то стоит отметить, что он соответствует нужной языковой форме, обладает формальной определённостью и выражен в письменной форме, так как прямо указывает на отречение кайзера от престола. Он обращён ко всем поданным Германской империи, приказывает передать власть канцлеру Фридриху Эберту до тех пор, пока не будут решены вопросы, связанные с отречением императора. Ф. Эберт не являлся членом императорской семьи, тем самым фактически уже устанавливалась республиканская форма правления [10]. Кроме того, данный документ был признан всеми субъектами права, так как не вызвал протестов у сторонников монархии – после

опубликования он сразу получил широкую огласку в обществе. Его издание в условиях войны и внутренних беспорядков также можно считать разумным, а отречение кайзера в таких условиях справедливым. Но, когда мы переходим к признаку легитимности, также как и в случае с манифестом Николая II, возникает множество вопросов: мог ли рейхсканцлер подписывать документ об отречении от престола монарха или это должно было сделать царствующее лицо, какие источники права регулировали отказ кайзера от престола? Если обратиться к Конституции Германской империи 1871 года, то мы не найдём в ней положений об отречении канцлера и тем более о наличии права у рейхсканцлера смещать монарха. В Конституции Германской империи 1871 года также ничего не сказано о возможности данного органа принимать новый основной закон, столь явно противоречащий старому [6]. Помимо спорности этих двух признаков в обоих актах, касающихся правящих особ, стоит отметить и другую их схожесть. Источник права, закреплявший кайзеровское отречение, также принимался довольно стремительно и в условиях нестабильности в стране [9, с. 223].

Отдельным показательным примером в характеристике источников права переходного периода может стать Декларация независимости США 1776 года. В ней провозглашалась независимость тринадцати колоний от Великобритании. Нужно заметить, что Декларация вызывает много вопросов с точки зрения легитимности. Имели ли колонии право отделяться от метрополии? Был ли предусмотрен в правовых актах того времени такой орган, как Континентальный Конгресс, способный принимать столь важные решения? Мог ли он выдвигать претензии королю? Стоит заметить, что авторы Декларации, обосновывая свою независимость, не ссылаются ни на какие правовые акты. Их аргументы заключаются лишь в критике действий короля. Если учитывать, что Великобритания проводила достаточно жесткую политику в отношении своих колоний, то вполне понятно, что правовых актов, позволяющих колонии выйти из состава метрополии на тот момент просто не существовало. Соответственно, не было предусмотрено и какого-либо органа, который мог бы принять такое решение [5, с. 26–28]. Также стоит учитывать, что

объявление независимости было принято в одностороннем порядке оппозиционными силами, направленными против официальной власти. Все эти факты указывают на то, что вопрос о легитимности Декларации является достаточно спорным. Стоит заметить, что непризнание его со стороны Британии позволяет указывать на то, что акт не был поддержан всеми субъектами права. Это привело к войне между народами, долгое время проживающими в рамках одного государства. Хотя в 1783 г. между метрополией и бывшими североамериканскими колониями был подписан мирный договор, и Великобритания признала независимость США, тем не менее, Декларация независимости долгое время существовала как официальный документ колоний.

Таким образом, с точки зрения отечественной и зарубежной истории государства и права, рассмотренные акты переходного периода соответствовали большинству признаков источника права, но не были легитимны с точки зрения действующего законодательства. Некоторые из них не признавались всеми субъектами права, что приводило к гражданским войнам. Но у них была общая черта: они принимались достаточно быстро под воздействием сложившейся ситуации. Стоит заметить, что акты, принятые в такой обстановке, не всегда могут учитывать и учитывали всех тонкостей закона и правил оформления. Также нужно подчеркнуть, что правовые нормы, принятые в переходный период, по своей природе не могут быть легитимными, поскольку полностью меняют сущность старого государства и на его месте создают новое, изменяя при этом и правовую систему. Они не противоречат старым нормам, а создают совершенно новые формы, которые со временем становятся легитимными. Такое явление в целом можно обозначить как правовую революцию наравне с революционными ситуациями в развитии общества.

Библиографический список

1. Бошно С.В. Существенные признаки формы права // Право и современные государства. 2015. № 5. С. 28–36.
2. Лавренов С.Я., Бритвин Н.И. Февральская революция 1917 года: причины и движущие силы // Научно-аналитический журнал Обозреватель – Observer. 2017. № 3. С. 69–89.

3. Орлова С.А. Отречение императора и роль Сената в легализации временного правительства // Известия высших учебных заведений. Правоведение, 2004. № 5. С. 204–209.

4. Российское законодательство X–XX вв.: в 9 т. Т. 9: Законодательство эпохи буржуазно-демократических революций / отв. ред. О.И. Чистяков. М.: Юридическая литература, 1994. 352 с.

5. Соединенные Штаты Америки: Конституция и законодательство / под ред. О.А. Жидкова; перевод О.А. Жидкова. М.: Прогресс, Универс, 1993. 768 с.

6. Собрание конституционных актов. Вып. I. М.: Издание В.М. Саблина, 1905. 84 с.

7. Сильченко Н.В. Проблемы определения понятия источников права // Вестник Гродненского государственного университета имени Янки Купалы. Серия 4 «Правоведение». 2012. № 4 (134). С. 6–13.

8. Цветков В.Ж. Белое дело в России: 1917–1919 гг.: монограмма. М.: Яуза-Каталог, 2019. 1056 с.

9. Шульц Э.Э. Ноябрьская революция 1918 г. в Германии и проблемы возникновения, развития и падения Веймарской республики // Вестник Томского государственного университета. 2018. № 426. С. 223–228.

10. Deutscher Reichsanzeiger und Königlicher Preußischer Staatsanzeiger, Berlin, 9. November 1918, Abends, Amtliches, S. 1. [Электронный ресурс]. URL: https://www.1000dokumente.de/index.html?c=dokument_de&dokument=0220_bad&l=ru&object=facsimile. (дата обращения: 30.03.2023).

Информация об авторах / Information about the authors

Кокшаров Александр Валерьевич – кандидат исторических наук, доцент кафедры теории и истории государства и права, Ивановский государственный университет, г. Иваново, Россия, a_koksharov@mail.ru

Koksharov Alexander Valerievich – Cand. Historical Sciences, department of Theory and History of State and Law, associate Professor, Ivanovo State University, Ivanovo, Russia, a_koksharov@mail.ru

Чернышев Борис Николаевич – студент 1 курса юридического факультета, Ивановский государственный университет, г. Иваново, Россия nikolaa4321@mail.ru

Chernishev Boris Nikolaevich – 1st year student of the Faculty of Law, Ivanovo State University, Ivanovo, Russia, nikolaa4321@mail.ru

УДК 343.846
ББК 67.408

А.А. Куликова

Ивановский государственный университет

**ПРОБЛЕМЫ ПРАВОПРИМЕНЕНИЯ В ВОПРОСАХ
УСЛОВНО-ДОСРОЧНОГО ОСВОБОЖДЕНИЯ
ПРИ ЗАМЕНЕ НАКАЗАНИЯ
БОЛЕЕ МЯГКИМ ЕГО ВИДОМ**

Аннотация. В статье рассматриваются проблемы правоприменения условно-досрочного освобождения после замены наказания более мягким его видом.

Ключевые слова: условно-досрочное освобождение, замена наказания более мягким его видом, осуждённые.

A.A. Kulikova

Ivanovo State University

**PROBLEMS OF LAW ENFORCEMENT IN MATTERS
OF PAROLE WHEN REPLACING PUNISHMENT
WITH A Milder FORM OF IT**

Annotation. The article deals with the problems of law enforcement of parole after the replacement of punishment with a milder form of it.

Keywords: conditional early release, replacement of punishment with a milder form of it, convicts.

Главной целью уголовного наказания является исправление осуждённых. Некоторые осуждённые достигают исправления раньше полного отбытия срока наказания, поэтому законодатель предусмотрел возможности смягчения наказания.

Основаниями для применения условно-досрочного освобождения, предусмотренного статьей 79 Уголовного кодекса Российской Федерации [1], является признание судом того, что исправление осуждённого достигнуто и он не нуждается в дальнейшем отбывании наказания, при этом осуждённый

должен возместить вред потерпевшей стороне (полностью или частично).

Для решения вопроса о замене оставшейся не отбытой части наказания более мягким видом наказания, предусмотренного ст. 80 Уголовного кодекса Российской Федерации [1], судом учитываются те же самые основания, что и при условно-досрочном освобождении.

Формальным признаком для применения данных положений являются сроки, которые осуждённый должен отбыть для обращения в суд с ходатайством. Размеры этих сроков зависят от категории совершенных преступлений. Для более тяжких категорий преступлений осуждённый должен отбыть большую часть срока, чем для менее тяжких.

На практике суды чаще идут на замену наказания более мягким его видом. После такой замены возникает вполне логичный вопрос: какой срок с момента замены наказания необходимо отбыть осуждённому для возникновения права на условно-досрочное освобождение?

В ноябре 2016 года Илья Ерехинский был осужден за совершение особо тяжкого преступления, предусмотренного частью 4 ст. 111 УК РФ, сроком лишения свободы на 4,5 года. В процессе исполнения наказания в связи с исправлением осуждённого суд заменил не отбытую часть наказания более мягким видом, а именно принудительными работами на срок 1 год 10 мес. 23 дня [5].

28 июня 2019 года адвокат Ерехинского обратился в суд с ходатайством об условно-досрочном освобождении своего подзащитного. Производство по делу суд прекратил, ссылаясь на п. 2 Постановления Пленума Верховного Суда [4], в соответствии с которым в случае смягчения наказания актом амнистии, помилования или суда, при применении условно-досрочного освобождения или замене не отбытой части наказания более мягким видом наказания, следует исчислять фактически отбытый срок наказания исходя из срока наказания, установленного актом амнистии, помилования или судебным актом.

С учетом этого, отсчет срока, необходимого для возникновения права на условно-досрочное освобождение, для осуждённого начался со дня отбытия принудительных работ.

Особый интерес представляет ссылка суда на смягчение наказания актом амнистии, помилования или суда. В соответствии с уголовным законом амнистия объявляется Государственной Думой, помилование осуществляется Президентом Российской Федерации, а смягчение приговора может иметь место лишь в апелляционном и кассационном порядке. Таким образом, замена наказания более мягким его видом не относится к случаям, указанным в п. 2 Постановления Пленума Верховного Суда от 21 апреля 2009 года № 8 [4].

Сторона защиты обратилась с жалобой в Верховный Суд, судья которого признал, что выводы нижестоящих судов не основаны на законе. Верховный Суд занял позицию защиты осуждённого и указал, что право на условно-досрочное освобождение возникает после фактически отбытого срока, вне зависимости от того было ли заменено наказание на более мягкое [5]. Верховный суд направил дело для рассмотрения в кассационный суд общей юрисдикции.

В апреле 2020 года в Верховный Суд поступило кассационное представление Генеральной прокуратуры РФ. Данное представление мотивировано тем, что вышеуказанная позиция Верховного Суда РФ дискредитирует тех осуждённых, к которым не применялась замена и которые продолжают отбывать наказание по приговору суда, и наоборот осуждённые, которым произведена замена, находятся в более выгодном положении [6].

Не могу согласиться с данной позицией, поскольку исчисляя срок для наступления права на условно-досрочное освобождение с момента замены наказания более мягким происходит дискриминация лиц, к которым суд в связи с высокой степенью исправления применил данную замену. Применение судом смягчения наказания не должно отодвигать срок необходимый для условно-досрочного освобождения от наказания.

При повторном рассмотрении Верховный Суд согласившись с позицией Генеральной Прокуратуры, занял диаметрально противоположную позицию. В Постановлении указано, что в результате замены наказания, назначается новый вид наказания, а соответственно срок для возникновения права на условно-досрочное освобождение начинается со дня замены наказания [6].

Однако, в соответствии с ч. 7 ст. 302 Уголовно-процессуального кодекса Российской Федерации [2] только суд, постановляя обвинительный приговор, **назначает** наказание, с указанием его вида, размера и начала исчисления срока. При применении же статьи 80 УК РФ суд **заменяет** оставшуюся не отбытую часть наказания более мягким видом наказания. В данном случае имеет место подмена института назначения наказания институтом замены наказаний.

Замена не отбытой части наказания более мягким видом наказания – это разновидность института замены наказаний, являющаяся мерой государственного поощрения и применяемая только судом к положительно характеризующимся осуждённым. С помощью данной меры государство стимулирует осуждённых к исправлению. Однако, применив к осуждённому данную меру поощрения, право на условно-досрочное освобождение у него появится позже, чем без замены наказания более мягким его видом.

Для применения к Ерехинскому условно-досрочного освобождения с учетом категории совершенного преступления он должен отбыть не менее двух третей срока наказания. В соответствии с первоначальной позицией ВС РФ Ерехинский должен был отбыть 3 года, а в соответствии с позицией ВС РФ при повторном рассмотрении – 3 года 11 мес., что значительно ухудшает положение осуждённого.

Такое решение об отсчете срока для применения условно-досрочного освобождения с момента замены наказания фактически вынуждает осуждённого принимать решение, оставаться в колонии и при применении к нему условно-досрочного освобождения выйти на свободу раньше или же отправиться в исправительный центр для отбывания принудительных работ, но освободиться позже. Таким образом, институт смягчения наказания для осуждённого становится менее привлекательным.

Кроме того, для мотивации осуждённых к исправлению более последовательным представляется постепенное улучшение положения осуждённого, чего нельзя сказать в сложившейся ситуации.

Точку в решении спорного вопроса поставил законодатель, который в целях улучшения положения осуждённых внес

изменения в Уголовный Кодекс РФ. В статье 79 УК РФ появилось правило, что условно-досрочное освобождение к осуждённому, которому не отбытая часть наказания ранее заменена более мягким видом наказания, может быть применено *с момента начала срока отбывания наказания, назначенного по приговору суда* [3].

Библиографический список

1. «Уголовный кодекс Российской Федерации» от 13.06.1996 № 63-ФЗ (ред. от 03.04.2023). URL: https://www.consultant.ru/document/cons_doc_LAW_10699/ (дата обращения: 17.04.2023).

2. «Уголовно-процессуальный кодекс Российской Федерации» от 18.12.2001 № 174-ФЗ (ред. от 18.03.2023) URL: https://www.consultant.ru/document/cons_doc_LAW_34481/ (дата обращения: 17.04.2023).

3. Федеральный закон от 28.06.2022 № 200-ФЗ «О внесении изменений в статью 79 Уголовного кодекса Российской Федерации» URL: <http://publication.pravo.gov.ru/Document/View/0001202206280029?index=0&rangeSize=1> (дата обращения: 17.04.2023).

4. Постановление Пленума Верховного Суда РФ от 21.04.2009 № 8 (ред. от 28.10.2021) «О судебной практике условно-досрочного освобождения от отбывания наказания, замены неотбытой части наказания более мягким видом наказания» URL: https://www.consultant.ru/document/cons_doc_LAW_87192/(дата обращения: 17.04.2023).

5. Постановление ВС РФ от 27.12.2019 по делу № 78-УКС19-527-К3 о передаче кассационной жалобы для рассмотрения в судебном заседании суда кассационной инстанции URL: https://www.advgazeta.ru/upload/medialibrary/275/Postanovlenie-78_UKS19_527_K3_.pdf(дата обращения: 17.04.2023).

6. Кассационное определение ВС РФ от 16.07.2020 по делу № 78-УДП20-6-К3 URL: http://vsrf.ru/stor_pdf.php?id=1904140 (дата обращения: 17.04.2023).

Информация об авторе / Information about the author

Куликова Анна Андреевна – магистрант 2 курса, Ивановский государственный университет, г. Иваново, Россия, annaossokina@mail.ru

Kulikova Anna Andreevna – 2nd year Master's student, Ivanovo State University, Ivanovo, Russia, annaossokina@mail.ru

УДК 343.1
ББК 67.71

М.А. Куракина

Ивановский государственный университет

**К ВОПРОСУ ОБ ЭФФЕКТИВНОСТИ
УГОЛОВНОГО СУДОПРОИЗВОДСТВА
КАК СРЕДСТВА ЗАЩИТЫ ПРАВ ЛИЦ
С ОГРАНИЧЕННЫМИ ВОЗМОЖНОСТЯМИ ЗДОРОВЬЯ**

Аннотация. В статье анализируются проблемные вопросы повышения эффективности российского уголовного судопроизводства как одного из средств защиты прав лиц, относящихся к наиболее уязвимой социальной группе, – лиц с ограниченными возможностями здоровья. Делается вывод о необходимости распространения концепции социального государства и на сферу уголовно-процессуальных правоотношений.

Ключевые слова: уголовное судопроизводство, эффективность уголовного судопроизводства, лицо с ограниченными возможностями здоровья, инвалид, социальная группа.

M.A. Kurakina

Ivanovo State University

**TO THE QUESTION OF THE EFFECTIVENESS
OF THE CRIMINAL LEGAL PROCEEDINGS AS A MEANS
OF PROTECTING THE RIGHTS OF PERSONS
WITH DISABILITIES HEALTH**

Annotation. The article analyzes problematic issues of improving the effectiveness of the Russian criminal law as one of the means of protecting the rights of persons belonging to the most vulnerable social group – persons with limited health opportunities. It is concluded that it is necessary to extend the concept of a social state to the sphere of criminal procedural legal relations.

Keywords: criminal proceedings, functional efficiency of criminal proceedings, a person with limited health opportunities, a disabled person, a social group.

Конституция Российской Федерации устанавливает, что Российская Федерация является социальным государством, политика которого направлена на создание условий, обеспечивающих достойную жизнь и свободное развитие человека (ч. 1 ст. 7) [2]. Данная правовая норма призвана обеспечить надлежащую и эффективную защиту прав граждан. В особой защите нуждаются такие социальные группы граждан, как лица с ограниченными возможностями здоровья (далее по тексту – лица с ОВЗ).

Изучение проблемы участия лиц с ОВЗ в абсолютно любых правоотношениях является достаточно актуальным, так как с каждым годом можно наблюдать увеличение количества граждан, относящихся к указанной социальной группе, а их доля в общей численности населения велика. По официальным данным Федеральной службы государственной статистики на 1 января 2021 года общая численность лиц с ОВЗ составляла 11 632 958 человек [1, с. 135].

Особое внимание в связи с этим необходимо уделить проблемам повышения эффективности защиты прав инвалидов и лиц с ОВЗ, ставших участниками уголовного судопроизводства – самого опасного вида государственной деятельности, где конституционные права и свободы граждан ограничиваются наиболее существенным образом.

В целях наиболее полного раскрытия указанной проблематики, необходимо отметить, что в научной литературе нет единого подхода к соотношению понятий «лицо с ограниченными возможностями здоровья» и «инвалид». Одни ученые в свете рекомендаций о замене термина «инвалид» на «лицо с ОВЗ» как более полно отражающего правозащитную модель государственной политики в отношении людей с ОВЗ, данных комитетом ООН по правам инвалидов нашему государству еще в 2018 г., употребляют эти термины как синонимы, считая первый термин более современным, более тактичным по отношению к инвалидам [5, с. 305]. Другие рассматривают данные категории как понятия, имеющие разное смысловое содержание.

Анализируя правовые акты, в которых используется термин «лицо с ОВЗ» (например, Федеральный закон «Об образовании в Российской Федерации» от 29.12.2012 N 273-ФЗ), можно

сделать однозначный вывод о том, что названные правовые категории не являются тождественными [7]. Так, современный законодатель трактует термин «лицо с ОВЗ» как более широкий и охватывающий понятие «инвалид», что вытекает из таких формулировок, как «дети с ограниченными возможностями, включая детей-инвалидов».

Таким образом, полагаем, что дефиниция «лицо с ОВЗ» является более широкой, поскольку включает и инвалидов, и иных лиц, имеющих недостатки в физическом или психическом развитии. Особо отметим, что такие лица имеют ограничения, вызванные не только состоянием их здоровья. В первую очередь необходимо понимать, что многие из них имеют ограниченные либо вовсе утраченные социально полезные связи и навыки, что делает их уязвимыми участниками уголовно-процессуальных правоотношений.

Современный Уголовно-процессуальный Кодекс Российской Федерации (далее по тексту – УПК РФ) направлен на дифференцированное применение уголовно-процессуальных норм в зависимости от различных критериев [9]. Одним из них является возраст лица, привлекаемого к уголовной ответственности (глава 50 УПК РФ «Производство по делам в отношении несовершеннолетних»), или его психическое состояние (глава 51 УПК РФ «Производство о применении принудительных мер медицинского характера»). Однако законодатель не учёл определенные физические дефекты и психологические состояния некоторых участников уголовного процесса, которые формально не подпадают под указанные категории лиц, но при этом также нуждаются в особом механизме правового регулирования с целью эффективной защиты их прав и компенсации существующих у них ограничений.

Данный механизм должен учитывать ряд аспектов.

Первый аспект заключается в том, что существует многообразие форм и степеней выраженности ограничений здоровья, которые предусматривают различный компенсаторный механизм: в одних случаях – это привлечение специалистов, обладающих определенными знаниями и навыками (например, умение пользоваться шрифтом Брайля), и использование

технических средств, в других – механизм «замены» данных участников уголовного судопроизводства на их законных представителей.

Кроме того, должностному лицу, ведущему производство по уголовному делу, необходимо помнить о возможных злоупотреблениях своими правами со стороны лиц с ОВЗ, которые надеются на проявление сострадания в их адрес. Злоупотребление правом, в свою очередь, является одним из факторов, снижающих эффективность уголовно-процессуальной деятельности.

Иллюстративный пример в одной из своих работ приводит С.М. Курбатова: «Свидетели с ограниченными возможностями предпочитают избегать участия в совершении следственных действий и судебных заседаний, т. к. никак не заинтересованы, и указанное участие в силу различных их ограничений может носить для них затруднительный характер» [3, с. 165]. Несомненно, необходимо учитывать затруднения при вызове на допрос свидетеля, которые могут быть спровоцированы сложностями в передвижении указанных лиц (к примеру, по причине слепоты или передвижении на коляске). Однако, полагаем, что свидетель является важным источником доказательственной информации, в связи с чем уголовно-процессуальный механизм должен предусматривать соответствующие меры помощи указанным лицам по преодолению ограничений разной степени.

Другим примером злоупотребления является поведение подсудимого, который буквально бравировует своим положением, пытается вызвать жалость, надеясь на смягчение наказания или даже на полное оправдание. Как указывает С.М. Курбатова, «российская судебная практика знает примеры, когда коллегия присяжных выносила оправдательный вердикт по мотивам жалости к подсудимому с ограниченными возможностями» [3, с. 165].

Помимо этого, как уже ранее указывалось, необходимо учитывать когнитивные способности указанных лиц при восприятии и воспроизведении той или иной информации. Так, например, должностным лицам, производящим процессуальные действия с участием незрячих или плохо видящих лиц, необходимо обеспечить перевод процессуальных актов на рельефно-

точечный тактильный шрифт. Должностным лицам необходимо уметь наладить психологический контакт с данной социальной категорией лиц, сопровождаемый воздействием различных объективных и субъективных факторов, влияние которых в той или иной степени отражается на полноте и объективности полученной информации. По этой причине, полагаем, необходима разработка должностных инструкций, регламентов и методик по производству следственных и судебных действий с участием инвалидов и лиц с ОВЗ.

На наш взгляд, при производстве процессуальных действий с участием исследуемой социальной группы людей следует на законодательном уровне предусмотреть обязательное участие врача, способного оценить их психическое или физическое состояние здоровья, а также дать заключение о возможности участия лиц с ОВЗ в уголовном судопроизводстве самостоятельно или с помощью привлечения законных представителей, представителей или защитников, специалистов. Такое требование закона способствовало бы не только повышению эффективности защиты прав инвалидов и лиц с ОВЗ, но и предотвращало возможные ошибки при расследовании и рассмотрении каждого конкретного уголовного дела. Например, ненадлежащее, то есть в отсутствие соответствующего специалиста, разъяснение лицу, не способному слышать, его права не свидетельствовать против самого себя, пользоваться услугами адвоката при его явке с повинной приведет к признанию заявления или протокола о явке с повинной недопустимыми доказательствами.

Подобные положения нашли свое отражение в Модельном Уголовно-процессуальном кодексе для государств-участников СНГ от 17.02.1996 г. (далее по тексту – Модельный Кодекс) [6]. Статья 249 указанного Кодекса, регламентирующая допрос немого, глухого, слепого, лица, страдающего иным тяжким заболеванием, в качестве свидетеля, устанавливает, что допрос немого или глухого свидетеля осуществляется с участием лица, которое понимает его знаки или умеет изъясняться с ним знаками. Участие этого лица в допросе отражается в протоколе. В ч. 2 ст. 249 также указывается, что при наличии психического или иного тяжелого заболевания свидетеля его допрос осуществляется с разрешения врача и в его присутствии.

Положительно также то, что Модельный Кодекс устанавливает правило об обязательном участии защитника в случае, когда подозреваемому или обвиняемому трудно самостоятельно осуществлять принадлежащее им право на защиту из-за немоты, слепоты, глухоты, другого существенного нарушения функций речи, слуха, зрения, продолжительной тяжелой болезни, а также слабоумия, явной умственной неразвитости, других физических или психических недостатков (п. 2 ч. 1 ст. 100). Помимо этого, ст. 117 указанного Кодекса, посвященная такому участнику, как переводчик, гласит, что переводчиком считается также лицо, понимающее знаки немого и способное изъясняться с глухим знаками. Напротив, УПК РФ не содержит схожих положений. Он регламентирует лишь права и обязанности переводчика (ст. 59 УПК РФ).

Статья 127 Модельного Кодекса, предусматривающая различного рода основания освобождения от исполнения обязанностей присяжного заседателя, указывает, что глухие, слепые и другие лица, являющиеся инвалидами, освобождаются от исполнения обязанностей присяжного заседателя при отсутствии организационных либо технических возможностей их полноценного участия в судебном заседании.

Такие нормативные установления в отечественном уголовно-процессуальном законе, особенно в свете реализации государственной программы «Доступная среда» [8], предусматривающей создание инвалидам условий для беспрепятственного доступа в любые общественные здания, стали бы гарантиями реализации прав инвалидов и лиц с ОВЗ на доступ к правосудию.

Таким образом, необходимо распространить концепцию социального государства, каковым Россию провозглашает Конституция РФ, и на сферу уголовно-процессуальной деятельности, закрепив в УПК РФ правовой статус особо уязвимых социальных групп наравне с несовершеннолетними, а именно: инвалидов и лиц с ОВЗ. Это «позволит «выровнять» положение участников с ограниченными когнитивными способностями с участниками, у которых отсутствуют нарушения их когнитивных функций» [4, с. 199].

Библиографический список

1. Власов В.А. Отдельные правовые аспекты обеспечения прав участников уголовного судопроизводства с ограниченными возможностями // Обеспечение прав участников уголовного судопроизводства с ограниченными возможностями: компенсаторный подход: материалы Международной научно-практической конференции, Красноярск, 18–19 июня 2021 года. Часть 2. Красноярск: Красноярский государственный аграрный университет, 2021. С. 134–136.

2. Конституция Российской Федерации (принята всенародным голосованием 12.12.1993) (с учетом поправок, внесенных Законами РФ о поправках к Конституции РФ от 30.12.2008 г. № 6-ФКЗ, от 30.12.2008 г. № 7-ФКЗ, от 05.02.2014 г. № 2-ФКЗ, от 01.07.2020 г. № 11-ФКЗ) // Российская газета от 25 декабря 1993 г. № 237.

3. Курбатова С.М. Компенсаторный механизм как средство реализации правового статуса участников уголовного судопроизводства из числа лиц с ограниченными возможностями и пресечения злоупотреблений с их стороны // Обеспечение прав участников уголовного судопроизводства с ограниченными возможностями: компенсаторный подход: материалы Международной научно-практической конференции, Красноярск, 18–19 июня 2021 года. Часть 2. Красноярск: Красноярский государственный аграрный университет, 2021. С. 162–167.

4. Курбатова С.М. О влиянии концепции социального государства на формирование специального правового статуса участников уголовного судопроизводства из числа лиц с ограниченными когнитивными способностями // Право и государство: теория и практика. 2020. № 1 (181). С. 196–199.

5. Курбатова С.М. О проблематике участия лиц с ограниченными возможностями в производстве по уголовному делу // Современный ученый. 2020. № 2. С. 305–309.

6. Модельный Уголовно-процессуальный кодекс для государств-участников СНГ (принят постановлением Межпарламентской Ассамблеи государств-участников СНГ от 17 февраля 1996 г.). Доступ из СПС «Гарант».

7. Об образовании в Российской Федерации: Федеральный закон от 29.12.2012 N 273-ФЗ. URL: <http://pravo.gov.ru/> (дата обращения: 08.05.2023).

8. Об утверждении государственной программы Российской Федерации «Доступная среда»: Постановление Правительства РФ от 29.03.2019 N 363 (ред. от 10.11.2022). Доступ из СПС Консультант-Плюс.

9. Уголовно-процессуальный кодекс Российской Федерации от 18.12.2001 № 174-ФЗ (ред. от 28.04.2023). URL: <http://pravo.gov.ru/> (дата обращения: 06.05.2023).

Информация об авторе / Information about the author

Куракина Мария Андреевна – студентка второго курса магистратуры заочной формы обучения направления подготовки «Социальное государство: проблемы теории и юридической практики», Ивановский государственный университет, г. Иваново, Россия, marie.kurakina@yandex.ru

Kurakina Maria Andreevna – Student of the 2nd year of the master's degree in correspondence form of training «Social state: problems of theory and legal practice», Ivanovo State University, Ivanovo, Russia, marie.kurakina@yandex.ru

УДК 347.946
ББК 67.410.104.0

А.И. Морокина

Ивановский государственный университет

МАТЕРИАЛЬНО-ПРАВОВЫЕ И ПРОЦЕССУАЛЬНЫЕ ПРЕЗУМПЦИИ В РОССИЙСКОМ ПРАВЕ

Аннотация. Будучи по сути юридическим предположением, определение которого не закреплено в законодательстве, презумпции являются хоть и специфической, но неотъемлемой его частью. В настоящей статье рассмотрена классификация презумпций по их значению в правовом регулировании. Различие между материально-правовыми и процессуальными презумпциями обусловлено их функциональными особенностями в системе права.

Ключевые слова: презумпция, презумптивное предположение, материально-правовые презумпции, процессуальные презумпции.

A.I. Morokina

Ivanovo State University

SUBSTANTIVE AND PROCEDURAL PRESUMPTIONS IN RUSSIAN LAW

Annotation. Being essentially a legal presumption that is not enshrined in law, presumptions are a specific but integral part of it. This article examines the classification of presumptions according to their importance in legal regulation. The distinction between substantive and procedural presumptions is due to their functional features in the legal system.

Keywords: presumption, presumptive anticipation, substantive presumptions, procedural presumptions.

Презумпции как самостоятельный институт правовой системы России являются специфической ее частью. Данный элемент юридической техники выполняет свою особую функцию в процессе правового регулирования: сравнение презумпций и других видов правовых предписаний помогает установить их

роль и значимость, снимает неопределенность и выступает связующим звеном при применении этих норм на практике.

Изучение природы правовых презумпций сегодня не теряет своей актуальности и играет особую роль как в системе правотворчества, так и непосредственно в правоприменительной деятельности. Выявление источников возникновения и исследование развития этого правового института в тесной взаимосвязи с другими предписаниями позволяет установить самобытность юридической природы, раскрыть ее содержание, определить виды презумпций исходя из их функционального назначения, тем самым, повышать научную эффективность развития институтов права.

Презумпции выступают в качестве нормативных предписаний особого типа. Недостаточное знание природы этого правового элемента приводит к неэффективности функционирования других институтов права и непосредственно негативным образом сказывается на развитии правовой системы России.

Определение того или иного элемента юридической техники и, в частности, правовой презумпции, представляет собой один из наиболее дискуссионных вопросов в системе изучения права в целом. Современное российское законодательство, равно как и законодательство советского времени, не дают нормативно-установленного определения этого понятия.

Современные исследователи предлагают следующее определение понятия презумпции. Презумпция – это закрепленная в правовой норме, основанная на предположении модель юридически значимого явления, применяемая в регулировании общественных отношений при наличии определенных правовой нормой условий, за исключением случаев, когда будут доказаны обстоятельства, указывающие на невозможность использования такой модели.

Научная литература и законодательство содержат обширный перечень правовых презумпций, что логически предполагает многообразие их классификаций. Наиболее полной, научно признанной и логически завершенной представляется систематизация, сформулированная профессором В.К. Бабаевым. Современные исследователи признают классический подход к

классификации презумпций. В зависимости от способа закрепления в норме права выделяют фактические и законные; в части возможности опровержения – на опровержимые и неопровержимые; по объему воздействия – на общеправовые, межотраслевые и отраслевые; по функциональному значению в правовом регулировании – материально-правовые и процессуальные [1, с. 41].

Далее нами будет более подробно рассмотрена последняя из перечисленных ранее классификаций. Вопрос классификации презумпций на материально-правовые и процессуальные является отдельным предметом научного познания. Критерием отнесения презумпций к материальной или процессуальной отрасли права является факт того, воздействует ли презумпция на процедуру доказывания или она влияет только на решение дела по существу [1, с. 49].

Основной проблемой при классификации правовых презумпций на материально-правовые и процессуальные является вопрос отыскания основания для их классификации, поскольку сама по себе их роль в процессе очевидна. Так, например, презумпция невиновности, закрепленная в ст. 14 УПК РФ, непосредственно является содержанием данной нормы, то есть, прямо указана в этой статье [4, с. 19].

Напротив, предположение того, что малолетний правонарушитель не осознает общественной опасности своих действий, лежащее в основе ст. 20 УК РФ, имеет существенное материально-правовое и процессуальное значение, но прямо в состав данной нормы не входит [5, с. 14].

Следовательно, критерием отнесения презумпции к материальной или процессуальной отрасли права является их функция: если данное предположение является правилом, которое служит основанием для разрешения дела по существу (например, та же презумпция непонимания общественной опасности своего деяния лицом, не достигшим к моменту совершения преступления возраста, по достижении которого возможна уголовная ответственность), то эта презумпция является материально-правовой.

Презумпции выполняют общие процессуальные функции, такие, как определение предмета доказывания, установление

фактов-оснований, которые необходимо доказать, чтобы презумпция начала действовать, и фактов, которыми опровергается данная презумпция; презумпции распределяют обязанности по доказыванию и освобождению сторон от доказывания презюмируемого факта, несут императивную функцию и функцию процессуальной экономии [3, с. 59].

Если же эта презумпция предусматривает порядок применения норм материального права (как, например, презумпция невиновности), то она процессуальная. Процессуальные презумпции не содержат правил, указывающих на существование разрешения дела, (или варианты его разрешения), они предусматривают только в каком порядке должно происходить это разрешение.

Процессуальные презумпции выполняют специальные функции, необходимые для осуществления эффективного и нормального отправления правосудия (например, презумпция знания процессуального закона возлагает на участников судопроизводства риск неблагоприятных последствий за свои процессуальные действия).

В рамках подхода к рассматриваемой классификации, который основан на функциях презумпций, существуют разные точки зрения: согласно одной презумпция имеет два аспекта – материальный и процессуальный, согласно другой – это две различные презумпции, закрепленные в одной презумптивной норме.

Второй подход основан на разграничении отраслей права на материальные и процессуальные. Обслуживая общую цель, каждое правовое средство (в том числе презумпция) отрасли права органично вписывается в ее систему. Получая закрепление в корреспондирующей отрасли права законодательстве, правовое средство вполне обоснованно может именоваться отраслевыми, как следствие, материально-правовым или процессуальным.

Сторонники отраслевого подхода (В.К. Бабаев и др.) считают, что материально-правовые презумпции обладают материальным и процессуальным свойствами, но в отличие от представителей первого подхода (О.А. Кузнецова и др.), не признающих существование процессуальных презумпций, выделяют

самостоятельные процессуальные презумпции, которые позволяют обеспечить надлежащую процедуру рассмотрения дела для вынесения законного и обоснованного решения (например, презумпция знания процессуального закона).

Так как процессуальные презумпции так же, как и материально-правовые закреплены в нормах права и играют активную роль в правовом регулировании, сомневаться в их существовании не приходится.

Безусловно, многие презумпции имеют как материально-правовое, так и процессуальное значение. Данное утверждение уже давно не вызывает дискуссий в литературе.

А.А. Чукреев, исследуя презумпцию вины в гражданском законодательстве РФ (согласно п. 2 ст. 1064 ГК РФ «лицо, причинившее вред, освобождается от возмещения вреда, если докажет, что вред причинен не по его вине» [2, с. 483]), выявляет два вида презумпций: материальную презумпцию, которая является основанием установления предполагаемого факта, влекущего соответствующие правовые последствия, и процессуальную, которая устанавливает порядок применения норм процессуального права. Эти презумпции имеют разный механизм действия: процессуальная презумпция всегда вытекает из правовой нормы и распределяет бремя доказывания не предположительно, а определенно, материально-правовая презумпция может вступить в действие только в случае доказанности оснований для ее применения [6, с. 175–176].

В нашем примере презумпция невиновности не предполагает собой какого-либо определенного исхода дела, но предполагает проведение в определенном порядке сбора доказательств, регламентированного УПК РФ, для того, чтобы суд принял решение о виновности или невиновности конкретного лица.

И наоборот, презумпция, лежащая в основе ст. 20 УК РФ, не дает правоприменителю иного варианта, кроме освобождения от уголовной ответственности в случае совершения преступления лицом, не подлежащим уголовной ответственности в силу малолетнего возраста, хотя и, справедливости ради, применяя строго определенный для этого процессуальный порядок.

Таким образом, каждая презумпция процессуального права, в отличие от материально-правовых презумпций, выполняющих общие процессуальные функции, занимает определенное место в процессуальном механизме и выполняет специальные индивидуальные функции, необходимые для нормального отправления правосудия.

В целом, правовые презумпции имеют огромное процессуальное значение. Без них правосудие не могло бы осуществляться в том многообразии обстоятельств и событий, которые преподносит жизнь. Материально-правовое значение презумпций состоит в том, что материально-правовые презумпции по своему смыслу и значению восполняют в конкретных отношениях недостающее юридически-значимое явление его моделью, позволяя тем самым разрешить спор по существу.

Итак, рассмотренная классификация правовых презумпций на материально-правовые и процессуальные имеет важное практическое значение, так как раскрывает особенности их действия и различие их функций, способствуя тем самым их правильному применению в процессе судопроизводства. Подводя итог можно утверждать, что разработку презумпции как самостоятельной юридической конструкции в праве нельзя считать завершенной сейчас и в обозримом будущем. Несомненные достижения современной науки и науки советского периода, относящиеся к выработке определения понятия презумпций в контексте приемов юридической техники, системы правовых норм и механизма правового регулирования, позволяют на данном этапе использовать накопленный ценный материал в дальнейших исследованиях и самое главное – применять его как в законотворчестве, так и в правоприменении. При этом основное внимание, как представляется, должно быть уделено анализу презумпции как сложной юридической конструкции, являющейся неотъемлемой самостоятельной частью современной правовой системы России.

Библиографический список

1. Бабаев В.К. Презумпции в советском праве: учебное пособие. Горький: Горьковская высшая школа МВД СССР, 1974. 122 с.

2. Гражданский кодекс Российской Федерации. Части первая, вторая, третья и четвертая (по состоянию на 01.02.2023 г.). М.: Проспект, 2023. 784 с.

3. Сериков Ю.А. Презумпции в гражданском судопроизводстве: монография / науч. ред. В.В. Ярков. М.: Волтерс Клувер, 2008. 169 с.

4. Уголовно-процессуальный кодекс Российской Федерации (по состоянию на 12.04.2023 г.). М.: Проспект, 2023. 400 с.

5. Уголовный кодекс Российской Федерации (по состоянию на 12.04.2023 г.). М.: Проспект, 2023. 384 с.

6. Чукреев А.А. Презумпции вины в гражданском законодательстве России // Вестник Тюменского государственного университета. 2010. № 2. С. 174–180.

Научный руководитель: канд. ист. наук, доц. Е.Л. Поцелуев.

Информация об авторе / Information about the author

Морокина Алина Ильинична – студентка 1 первого курса бакалавриата очной формы обучения юридического факультета, направление подготовки: 40.03.01 Юриспруденция, Ивановский государственный университет, г. Иваново, Россия, morockina.a@yandex.ru

Morokina Alina Ilyinichna – 1st year undergraduate full-time student of the Faculty of Law, field of study: 40.03.01 Jurisprudence, Ivanovo State University, Ivanovo, Russia, morockina.a@yandex.ru

УДК 343.7
ББК 67.408.1

А.А. Моторов

Ивановский государственный университет

МОШЕННИЧЕСТВО В СФЕРЕ КОМПЬЮТЕРНОЙ ИНФОРМАЦИИ: ВОПРОСЫ КВАЛИФИКАЦИИ

Аннотация. Статья посвящена проблемам, возникающим при квалификации мошенничества в сфере компьютерной информации с использованием дистанционного банкинга. Рассматриваются вопросы юридической оценки мошенничества в сфере компьютерной информации при посягательстве на оборудование кредитных организаций.

Ключевые слова: мошенничество в сфере компьютерной информации, квалификация, дистанционный банкинг, объекты кредитных организаций.

A.A. Motorov

Ivanovo State University

FRAUD IN THE FIELD OF COMPUTER INFORMATION: QUALIFICATION ISSUES

Annotation. The article is devoted to the problems arising in the qualification of fraud in the field of computer information using remote banking. The issues of legal assessment of fraud in the field of computer information in case of encroachment on the equipment of credit institutions are considered.

Keywords: fraud in the field of computer information, qualification, remote banking, objects of credit organizations.

Благодаря прогрессу большое количество людей используют компьютеры, смартфоны и иные гаджеты для совершения бытовых операций, а организации – для работы с электронными базами данных, программно-техническим комплексом, совершения платежей, переводов как физическим, так и юридическим лицам. С другой стороны, развитие информационных технологий,

научно-технический прогресс обуславливают увеличение количества киберпреступлений. В результате мошенничество в сфере компьютерной информации угрожает не только персональной безопасности, но и стабильности функционирования систем и технологий, защищающих общество в целом.

Среди научных исследователей отмечаются сложности в вопросах правильной квалификации мошенничества в сфере компьютерной информации [1, с. 74]. Такое положение дел обусловлено различными причинами. Во-первых, выделение данного состава преступления из общего состава мошенничества произошло относительно недавно и было вызвано появлением новых видов мошеннических схем, постоянными процессами их развития и адаптации к изменению экономической структуры производства и обмена. Во-вторых, необходимо отметить, что среди всех видов мошенничества, перечисленных в Уголовном Кодексе Российской Федерации, мошенничество в сфере компьютерной информации обладает специфическим способом его совершения. Обман в данном случае происходит весьма условно, если говорить правильно, то осуществляется преодоление средств программно-технической защиты. Так, в соответствии с постановлением Пленума Верховного Суда РФ от 30.11.2017 № 48 «О судебной практике по делам о мошенничестве, присвоении, растрате», вмешательством в функционирование средств хранения, обработки или передачи компьютерной информации или информационно-телекоммуникационных сетей признается целенаправленное воздействие программных и (или) программно-аппаратных средств на серверы, средства вычислительной техники (компьютеры), в том числе переносные (портативные) - ноутбуки, планшетные компьютеры, смартфоны, снабженные соответствующим программным обеспечением, или на информационно-телекоммуникационные сети, которое нарушает установленный процесс обработки, хранения, передачи компьютерной информации, что позволяет виновному или иному лицу незаконно завладеть чужим имуществом или приобрести право на него [2]. Необходимо отметить, что исследуемое постановление Пленума Верховного Суда РФ было принято во второй половине 2017 года, а положения, посвященные анализу вопросов,

связанных с оценкой мошенничества в сфере компьютерной информации появились в последующей его редакции, которые устранили ряд ошибок в квалификации деяния. Однако, противоречия в судебной практике встречаются и в настоящее время.

До появления разъяснений Пленума Верховного Суда РФ, существовали сложности в квалификации (по ст. 159.6 УК РФ или по п. «в» ч. 3 ст. 158 УК РФ) деяния, которое совершалось посредством дистанционного банкинга, когда виновный, используя сеть Интернет и имеющиеся данные для входа в «Личный кабинет» потерпевшего, осуществлял перечисление денежных средств на свой счет.

Так, например, Братским городским судом установлено, что Кузнецова Е.О. совершила мошенничество в сфере компьютерной информации, то есть хищение чужого имущества путем ввода, модификации компьютерной информации и иного вмешательства в функционирование средств хранения, обработки и передачи компьютерной информации и информационно-телекоммуникационных сетей, при следующих обстоятельствах: Кузнецова Е.О. находилась в помещении областного государственного бюджетного учреждения здравоохранения «Братская детская городская больница», где встретила ранее ей знакомую Г., у которой попросила сотовый телефон для того, чтобы позвонить и написать смс-сообщение. Г., поверив Кузнецовой, добровольно передала последней, принадлежащий ей сотовый телефон. Кузнецова, открыв папку с смс-сообщениями, увидела смс-сообщения «Сбербанка России» с номера – 900, в связи с чем, ей стало известно, что к сотовому телефону, принадлежащему Г., подключена дистанционная финансовая банковская услуга «Мобильный банк». После этого у Кузнецовой возник корыстный умысел, направленный на мошенничество в сфере компьютерной информации, то есть хищение денежных средств Г. с лицевого счета ее банковской карты путем ввода и модификации компьютерной информации. Зная о возможностях управления лицевым счетом банковской карты путем использования подключенной к карте дистанционной финансовой банковской услуги «Мобильный банк» ПАО «Сбербанк России», обладая при этом практическими навыками использования данной услу-

ги, виновная сформировала и незаконно, не имея на то соответствующих полномочий от Г., ввела, направив на специальный номер ПАО «Сбербанк России» «900», смс-сообщения специального формата для перевода денежных средств в сумме 1500 рублей на свой лицевой счет [3].

В другом случае судом было установлено, что 01 августа 2017 года Непомнящих О.Е., находился в гостях у сожительницы С.В., где они распивали спиртные напитки. В указанный день Непомнящих О.Е. увидел, что на мобильный телефон марки «Lenovo», принадлежащий С.В., пришло смс-сообщение. Он взял указанный телефон, чтобы прочесть смс, однако увидел, что к телефону подключена услуга «Мобильный банк». В этот момент у Непомнящих О.Е. из корыстных побуждений возник прямой преступный умысел, направленный на тайное хищение денежных средств с банковского счета С.В. посредством услуги «Мобильный банк». Непомнящих О.Е., убедившись, что его действия носят тайный характер, с абонентского номера, принадлежащего С.В., отправил смс-сообщение с командой о переводе с банковской карты, оформленной на имя С.В., денежных средств в сумме 5000 рублей на свою банковскую карту. Продолжая реализацию своего преступного умысла, Непомнящих О.Е. обналичил денежные средства в сумме 5000 рублей, которыми в дальнейшем распорядился по своему усмотрению. Таким образом, Непомнящих О.Е. тайно похитил денежные средства в сумме 5000 рублей, принадлежащие С.В., причинив последней значительный материальный ущерб. Действия подсудимого были квалифицированы по п. «в» ч.2 ст. 158 УК РФ [4].

Единообразная судебная практика по данной категории дел стала складываться после появления разъяснений в Постановлении Пленума Верховного Суда от 30.11.2017 № 48. Так в пункте 21 указано, что в тех случаях, когда хищение совершается путем использования учетных данных собственника или иного владельца имущества независимо от способа получения доступа к таким данным (тайно либо путем обмана воспользовался телефоном потерпевшего, подключенным к услуге «мобильный банк», авторизовался в системе интернет-платежей под известными ему данными другого лица и т. п.), такие

действия подлежат квалификации как кража, если виновным не было оказано незаконного воздействия на программное обеспечение серверов, компьютеров или на сами информационно-телекоммуникационные сети [5]. Полагаем, что такая позиция является правильной, поскольку субъект преступления не совершает действия, направленные на преодоление средств программно-технической защиты, а осуществляет кражу электронных денежных средств, используя имеющиеся у него данные для входа в сервис.

Остается актуальным вопрос квалификации деяния (159.6 УК РФ или 158 УК РФ), в котором происходит посягательство на оборудование кредитных организаций посредством BLACK BOX. Суть атаки заключается в том, что виновные, не имея доступа, высверливают техническое отверстие в корпусе банкомата, зная расположение нужных им разъемов. Далее происходит подключение к банкомату через ноутбук с установкой вредоносного программного обеспечения на жесткий диск банкомата и последующим направлением команды на диспенсер, в силу чего осуществляется выдача наличных денежных средств непосредственно злоумышленнику.

Например, Дзержинским районным судом г. Ярославля, установлено, что гр. А., действуя в составе организованной группы с Солоповым В.В. и неустановленным лицом, реализуя свои преступные намерения, направленные на тайное хищение денежных средств, договорились о месте совершения преступления, а именно у здания офиса АО «Россельхозбанк», где находился банкомат, встроенный в фасад здания. В заранее установленную дату и время виновные прибыли к банкомату, принадлежащему АО «Россельхозбанк». Действуя согласно ранее распределенным ролям, воспользовавшись тем, что за их преступными действиями никто не наблюдает, гр. А. при помощи дрели с насадкой высверлил отверстие в корпусе банкомата возле клавиатуры, обеспечив тем самым доступ к его сервисной части и возможность подключения кабеля, соединяющего специальное устройство и банкомат. Далее А. подключил к банкомату имеющееся при себе заранее предоставленное неустановленным лицом, специальное устройство, позволяющее

осуществлять незаконные действия по подаче команд блоку выдачи денежных средств банкомата. После этого неустановленное лицо, действуя согласно отведенной ему преступной роли, сообщило четырехзначный код для ввода на специальном устройстве с целью обеспечения его дальнейшей работы. В результате ввода кода на специальном устройстве и действий виновных, банкомат выдал денежные средства в сумме 1 640 000 рублей, которые преступники впоследствии разделили между собой. Действия указанных лиц были квалифицированы по п. «а», «б» ч. 4 ст. 158 УК РФ [6].

В другом случае районный суд города Владимира, изучив материалы дела, установил, что в 2017 году гражданин Л. совершил преступление, предусмотренное статьей 159.6 УК РФ, несмотря на то, что совершал действия, аналогичные тем, которые были представлены в ранее рассмотренном примере. Действуя умышленно, виновный воспользовался информацией о возможности незаконного доступа к компьютерной информации, с целью противоправного изъятия денежных средств из банкоматов. Для доступа к внутренним компонентам банкомата он воспользовался шуруповертом и фрезой. В ходе реализации преступных намерений, Леонтьев Р.В., получив доступ к нужным разъемам, проверив наличие программной защиты банкомата, подключил к жесткому диску флеш-накопитель, на котором находилась программа, предназначенная для обхода средств защиты и модификации компьютерной информации. После подачи команды на диспенсер, банкомат осуществил выдачу наличных денежных средств [7].

Казалось бы, в вышеперечисленных примерах осуществляется воздействие на компьютерную информацию и необходима квалификация по статье 159.6 УК РФ. Однако преступление следует квалифицировать по ст. 158 УК РФ, поскольку содеянное заканчивается изъятием определенного имущества – наличных денежных средств. Квалификация преступления, как мошенничества в сфере компьютерной информации, невозможна при совершении посягательства на вещи, а также наличные денежные средства. В противном случае нам придется столкнуться с проблемой, когда хищение из квартир, домов,

оборудованных электронным замком, постаментом, совершаемое путем нарушения нормального функционирования их программного обеспечения, необходимо будет квалифицировать по статье 159.6 УК РФ.

Библиографический список

1. Рускевич Е.А. Актуальные проблемы противодействия хищениям в системах дистанционного банковского обслуживания // Имущественные отношения в Российской Федерации. 2022. № 8.
2. О судебной практике по уголовным делам о мошенничестве, присвоении и растрате: постановление Пленума Верховного Суда РФ от 30.11.2017 № 48 // Бюллетень Верховного Суда РФ. 2018. № 2.
3. Приговор Братского городского суда Иркутской области от 27.10.2017 по делу № 1-440/2017. URL: <https://sudact.ru/regular/doc/MtrgueG7MNmX/> (дата обращения: 13.03.2023).
4. Приговор Октябрьского районного суда г. Улан-Удэ от 29.11.2017 по делу № 1-705/2017. URL: <https://sudact.ru/regular/doc/uVJHcM5mAoZy/> (дата обращения: 14.03.2023).
5. О судебной практике по уголовным делам о мошенничестве, присвоении и растрате: постановление Пленума Верховного Суда РФ от 30.11.2017 № 48 // Бюллетень Верховного Суда РФ. 2018. № 2.
6. Приговор Дзержинского районного суда г. Ярославля от 22.05.2018 по делу № 1-119/2018. URL: <https://sudact.ru/regular/doc/1f9O0JW8qdYT/> (дата обращения: 09.03.2023).
7. Приговор Октябрьского районного суда г. Владимира от 04.06.2019 по делу № 1-95/2019. URL: <https://sudact.ru/regular/doc/v59eyhN7lzJq/> (дата обращения: 09.03.2023).

Информация об авторе / Information about the author

Моторов Андрей Андреевич – студент 1 курса магистратуры юридического факультета, Ивановский государственный университет, г. Иваново, Россия, motorov2015@mail.ru

Motorov Andrey Andreevich – 1st year Master's student of the Faculty of Law, Ivanovo State University, Ivanovo, Russia, motorov2015@mail.ru

УДК 347.9
ББК 67.410.104.0

С.О. Обрубова

Ивановский государственный университет

**РЕАЛИЗАЦИЯ ИНСТИТУТА АДМИНИСТРАТИВНОЙ
ПРЕЮДИЦИИ НА ПРИМЕРЕ СТАТЬИ 20.3.3
КОДЕКСА РОССИЙСКОЙ ФЕДЕРАЦИИ
ОБ АДМИНИСТРАТИВНЫХ ПРАВОНАРУШЕНИЯХ**

Аннотация. Статья посвящена актуальной как в научном, так и практическом плане проблеме реализации института административной преюдиции в России. В частности раскрываются характерные признаки института, общие правила конструирования норм с административной преюдицией, анализируется судебная практика по статье 20.3.3 КоАП РФ.

Ключевые слова: преюдиция, административная преюдиция, судопроизводство, административное правонарушение, дискредитация.

S.O. Obrubova

Ivanovo State University

**THE IMPLEMENTATION OF THE INSTITUTION
OF ADMINISTRATIVE PREJUDICE
ON THE EXAMPLE OF ARTICLE 20.3.3
ADMINISTRATIVE CODE OF RUSSIAN FEDERATION**

Annotation. The article is devoted to the problem of the implementation of the institute of administrative prejudice in Russia, which is relevant both in scientific and practical terms. In particular, the characteristic features of the institute, general rules for the construction of norms with administrative prejudice are revealed, judicial practice under Article 20.3.3 of the Administrative Code of the Russian Federation is analyzed.

Keywords: prejudice, administrative prejudice, judicial proceedings, administrative offense, defamation.

Сегодня в сфере судопроизводства существуют процессуальные институты, которые постоянно модифицируются, а

также отражают в себе потребности общества. На данный момент прослеживается тенденция активного применения административной преюдиции в делопроизводстве. Причиной такого явления может послужить появление новых составов административных правонарушений и преступлений со схожими признаками объективной стороны. Конструкция таких составов преступлений предполагает наступление уголовно-правовых последствий соответствующего противоправного деяния за совершение его лицом, которое ранее уже было подвергнуто административному наказанию за аналогичное правонарушение.

Так, 4 марта 2022 года вступили в силу изменения, в соответствии с которыми была введена ответственность за публичные действия, направленные на дискредитацию использования Вооруженных Сил Российской Федерации, а также за призывы к введению в отношении Российской Федерации мер ограничительного характера. Представляется актуальным рассмотреть сущность института, вопрос целесообразности его внедрения, судебную практику, а также общие правила конструирования норм с административной преюдицией.

Становление института преюдиции в российской процессуальной науке происходило постепенно. В истории был период, когда законодатель полностью отказался от его применения. Это отсутствие в настоящее время проявляется явными проблемами в понимании сущности столь глубокого и многообразного явления. Законодатель не раскрывает понятие преюдиции. Однако в процессуальных нормативных правовых актах представляется возможным найти значение данного термина (ч. 2 ст. 61 ГПК РФ, ч. 2 ст. 69 АПК РФ, ст. 90 УПК РФ, ч. 2 ст. 64 КАС РФ).

Преюдиция – это «предварительное разрешение вопроса как такового до проведения судебного разбирательства, позволяющее судить о его последствиях» [4, с. 623].

Административная преюдиция является межотраслевым видом института. Она ограничивается определенными фактами доказывания в пределах соответствующих отраслей. В теории уголовного права понятие и содержание административной преюдиции имеют разное толкование. Это нормативное установление, подразумевающее привлечение лица к уголовной

ответственности при условии, что оно в течение конкретного периода времени (чаще всего в течение одного года) совершает неправомерные действия, за которые ранее привлекалось к административной ответственности [1, с. 82].

Признаками норм с административной преюдицией являются:

1. Совершение одного или двух однородных или аналогичных административных правонарушений вновь;
2. Ранее лицо привлекалось за их совершение к административной ответственности;
3. Данные административные правонарушения совершались в течение определенного периода времени.

Характерной чертой всех видов преступлений с административной преюдицией является – прямой умысел совершаемых действий. Такие преступные деяния, в большинстве случаев, характеризуются низкой общественной опасностью, а также носят бланкетный характер [2, с. 274].

Примером административной преюдиции может быть статья 20.3.3. КоАП РФ [3]. Объективной стороной состава административного правонарушения являются: публичные действия, дискредитирующие Вооруженные Силы Российской Федерации. Стоит отметить, что понятие «дискредитация» законодателем не раскрыто ни в ст. 20.3.3 КоАП РФ, ни в ст. 280.3 УК РФ с аналогичной диспозицией [7]. Однако анализ судебной практики помогает понять, какие действия могут квалифицироваться как дискредитирующие. Наиболее популярными правонарушениями являются: записи, высказывания в сети «Интернет», одиночные пикеты, участие в несанкционированных митингах, граффити (изображение, направленное на дискредитацию ВС РФ), одежда со специфической символикой, устные разговоры в публичном месте, аудиовизуальные высказывания.

Так, 13 марта житель города Иваново Владислав Гайнов вышел с плакатом «Миру – мир». Его задержали сотрудники полиции, доставили в дежурную часть и составили протокол по ст. 20.3.3. КоАП РФ. Однако суд не увидел доказательств его вины и прекратил дело. «Содержание плаката с вышеуказанной надписью, с которым Гайнов находился в общественном месте, по мнению суда, само по себе не свидетельствует о

дискредитации использования Вооруженных сил России», – следует из постановления [6].

Стоит обратить внимание на позиции судов по поводу взаимодействия людей с символикой, получившей широкое распространение после начала «специальной военной операции» на территории Украины. Публичное сравнение знаков «Z» и «V» с нацистской символикой, повреждение выставленных в общественных местах плакатов, граффити, надписи, их освещение в негативном контексте, а также выступление с ними на митингах и пикетах, направленных против Вооруженных Сил Российской Федерации. Любые публичные действия, связанные с осквернением символов могут быть рассмотрены как правонарушение. Это может происходить через речевые тактики, такие как обвинения, высмеивание, оскорбления и умаляющие достоинство сравнения. Цель таких действий – подорвать авторитет и достоинство Вооруженных Сил Российской Федерации в глазах других лиц.

Административная преюдиция по данной статье применяется в случае, если лицо в течение года после вынесения решения по административному делу привлекается к ответственности за совершение тех же действий вновь. Здесь важен признак неоднократности, который обуславливается большей опасностью личности виновного, стойкостью его антиобщественных взглядов. Факт совершения повторного умышленного деяния лицом свидетельствует о том, что примененные ранее меры государственного воздействия не отвечают целям административного наказания, а равно являются неэффективными. Последующее совершение публичных действий, которые квалифицируются в качестве дискредитирующих ВС РФ, является основанием для привлечения лица к уголовной ответственности по ст. 280.3 УК РФ.

Вынесение постановления о взыскании штрафа осуществляется на основании доказательств, собранных по делу, в частности объяснения привлекаемого к ответственности. Доказательством вины является подтверждение лицом его негативного отношения к проведению специальной военной операции на территории Украины.

В целом, можно сделать выводы об основных аспектах процесса доказывания, требующих особого внимания от органов предварительного следствия. Необходимо:

1. Доказать факт совершения действий, направленных на дискредитацию Вооруженных сил Российской Федерации;

2. Установить факт публичности таких действий, то есть их обращение к двум и более лицам, в том числе с использованием сети «Интернет»;

3. Подтвердить наличие прямого умысла на совершение противоправных действий;

4. Изучить личность правонарушителя на предмет склонности к совершению данного и (или) смежных видов противоправных деяний.

Считаю необходимым проанализировать следующее судебное решение. 20 сентября 2022 года Канавинский районный суд Нижнего Новгорода вынес приговор по ч. 1 ст. 280.3 УК РФ в отношении Сорочкина И.И.. Из текста приговора следует, что Сорочкин ездил по Нижнему Новгороду на автомобиле, к заднему стеклу которого прикрепил плакат с антивоенной надписью. Другой плакат цветов украинского флага с антивоенной надписью он повесил на шкаф на работе. Ранее Сорочкина неоднократно штрафовали по административной статье 20.3.3 КоАП РФ. После того, как первое такое постановление вступило в законную силу, у правоохранительных органов появились основания возбудить в отношении Сорочкина уже уголовное дело [5].

Здесь мы видим непосредственную реализацию административной преюдиции – то есть привлечение лица к уголовной ответственности в случае, если оно в течение года после неоднократного привлечения к административной ответственности (до двух раз) совершает те же неправомерные действия.

Таким образом, институт преюдиции является одним из важнейших элементов правовой системы России. Его реализация сталкивается с рядом проблем. Для их решения необходимо:

Во-первых, сформулировать единый подход к определению сущности преюдиции в целом, а также законодательно закрепить понятие данного института;

Во-вторых, уточнить способы конструирования и применения норм с административной преюдицией. Межотраслевая

особенность этого института подразумевает проработку норм сразу в нескольких нормативных правовых актах;

В-третьих, совершенствовать юридическую технику, а именно уточнить понятия, включаемые в статьи. В частности включение в ст. 20.3.3 КоАП РФ неопределенного термина «дискредитация» позволяет правоприменителю трактовать его по своему усмотрению, что в значительной степени осложняет принятие решения по делу.

Библиографический список

1. Гошаев И.М. Административная преюдиция в уголовном законодательстве: понятие и виды // Вестник Московского университета МВД России 2016. С. 81–84.

2. Зыков Д.А. Возвращение административной преюдиции в УК РФ – исправление законотворческой ошибки // Юридическая техника. 2015. № 3. С. 273–275.

3. Кодекс Российской Федерации об административных правонарушениях" от 30.12.2001 N 195-ФЗ (ред. от 16.04.2022) (с изм. и доп., вступ. в силу с 27.04.2022) // Собрание Законодательства РФ 2001. Ст. 20.3.3

4. Крысин Л.П. Толковый словарь иноязычных слов. М.: Русский язык, 2008. С. 623.

5. Решение Канавинского районного суда г. Нижнего Новгорода по делу № 1-381/2022 от 20.09.2022. URL: <https://судебныерешения.рф/72079311> (дата обращения: 30.04.2023).

6. Решение Советского районного суда города Иваново по делу № 5-346/2022 от 17.06.202. URL: https://sovetsky—iwn.sudrf.ru/modules.php?name=sud_delo&srv_num=1&name_op=doc&number=63873047&delo_id=1500001&new=0&text_number=1 (дата обращения: 30.04.2023).

7. Уголовный кодекс Российской Федерации от 13.06.1996 N 63-ФЗ (ред. от 25.03.2022) // Собрание Законодательства РФ. 1996. Ст. 86. Ст. 280.

Информация об авторе / Information about the author

Обрубова Софья Олеговна – студентка второго курса юридического факультета, Ивановский государственный университет, г. Иваново, Россия, obrubovasofa@gmail.com

Obrubova Sofya Olegovna – Second-year student of the Faculty of Law, Ivanovo State University, Ivanovo, Russia, obrubovasofa@gmail.com

УДК 331.5
ББК 65.240.5

С.О. Обрубова

Ивановский государственный университет

РЫНОК ТРУДА В УСЛОВИЯХ САНКЦИЙ

Аннотация. Статья посвящена актуальной как в научном, так и в практическом плане проблеме влияния санкций на рынок труда в России. В частности освещаются вопросы, касающиеся, видов ограничений, лиц в отношении, которых вводятся санкции, а также непосредственное влияние таких мер на рынок труда. В работе также раскрываются иные вопросы, демонстрирующие необходимость дальнейшего правового регулирования этой сферы общественных отношений.

Ключевые слова: санкции, ограничительные меры, рынок труда, международные компании, безработица.

S.O. Obrubova

Ivanovo State University

THE IMPACT OF SANCTIONS ON LABOR MARKET

Annotation. The article is devoted to the problem of the impact of sanctions on the labor market in Russia, which is relevant both in scientific and practical terms. In particular, the issues related to the types of restrictions, persons against whom sanctions are imposed, as well as the direct impact of such measures on the labor market are highlighted. The work also reveals other issues demonstrating the need for further legal regulation of this sphere of public relations.

Keywords: sanctions, restrictive measures, labor market, international companies, unemployment.

Сегодня санкции представляют ряд торговых, финансовых и иных ограничений, используемых для принуждения отдельных государств (стран-целей) к выполнению политических требований стран-инициаторов. Европейский союз начал вводить санкции в отношении России в марте 2014 года. В конце февраля

2023 года был введен 10 пакет санкций. Представляется актуальным рассмотреть вопрос влияния санкционных ограничений на рынок труда в России.

Меры, принимаемые в отношении России непосредственно влияют на экономику страны, что, безусловно, отражается на трудовых отношениях и труде в целом. Так, юридические лица могут подвергнуться блокировке активов, запрету на работу с иностранными компаниями и физическими лицами и т. д. С этим столкнулись некоторые российские банки, такие как «Московский кредитный банк», «Альфа-банк» и «МТС-банк». [4]. В таких условиях организации вынуждены оптимизировать работу за счет:

1. *Сокращения штата сотрудников.* Так, работодатель может, как упразднить штатную единицу, так и сократить число работников, занимающих определенную должность. Оба сокращения обычно связаны с экономической ситуацией в организации;

2. *Снижения заработной платы.* У работодателя есть два варианта: снизить размер зарплаты по соглашению с работником или сделать это в одностороннем порядке. В любом случае работодатель обязан сообщить в письменной форме о таком изменении не позднее чем за два месяца до введения этого изменения. Если сотрудник согласен на такие условия, с ним оформляется дополнительное соглашение к трудовому договору и приказ об изменении размера оклада. Если же сотрудник не согласен на предлагаемую заработную плату, трудовой договор может быть прекращен в соответствии с п. 7 ч.1 ст. 77 ТК РФ [6];

3. *Установления неполного рабочего дня или неполной рабочей недели* (может быть и то, и другое одновременно). Если в результате разъяснительных мероприятий работник соглашается с переходом на неполное рабочее время, то с ним подписывается дополнительное соглашение (ч. 1 ст. 93 ТК РФ). Если сотрудник не согласен, то работодатель вправе изменить определенные сторонами договора условия (ст. 74 ТК РФ);

4. *Перевода на дистанционное выполнение трудовых обязанностей,* – чаще всего связано с освобождением работода-

теля от излишних трат – это аренда помещений под офисы, оплата счетов за воду, свет, электричество. Также такая мера может применяться для лиц, которые покинули Россию, но хотят продолжать работать в прежнем формате;

5. *Предоставления отпусков без сохранения заработной платы.* Стоит отметить, что заставлять сотрудников писать заявления на такой отпуск запрещено [4]. Подобная мера оптимизации представляется разумной только в случае, когда работодатель способен оперативно разрешить вопросы поставки, смены контрагентов, замены оборудования и программного обеспечения на отечественные. И сотрудники готовы пойти навстречу.

В 2022 году российский рынок труда также столкнулся с проблемой ухода международных компаний. Ярким примером является «McDonald's», в системе которого на момент ухода работало более 62 тыс. человек. Остро встал вопрос безработицы, так как еще более 100 компаний также приостановили свою работу. Несмотря на это, по данным Росстата, уровень безработицы в ноябре 2022 года составил 3,9 %, то есть на 0,4 % меньше, чем год назад. На декабрь 2022 – февраль 2023 уровень безработицы в России составлял 3.61 % от трудоспособного населения [7]. Рост показателя можно объяснить несколькими факторами:

1. Следствием объявления частичной мобилизации стал отток населения. Часть людей была призвана на военную службу, часть уехала за границу. Появилась очевидная потребность работодателей в новых сотрудниках. Во время Специальной военной операции также активизировались некоторые отрасли промышленности, что также предполагает появление новых рабочих мест;

2. Часть международных организаций, заявивших о своем уходе из страны, в том числе McDonald's, Fazer, Renault, приняли решение продать свои подразделения российским предпринимателям. Таким образом, работники смогли вернуться на прежние рабочие места;

3. Денежные выплаты, которые получили сотрудники некоторых ушедших компаний, позволили оптимизировать поток людей в службы занятости. Работники ИКЕА получили компенсацию, равную семи месячным окладам;

4. Правительством были приняты меры поддержки рынка труда, в том числе отсрочку по платежам во внебюджетные фонды, страховые каникулы, реструктуризацию задолженностей бизнеса;

5. Появление новых образовательных платформ, где человек может за короткое время получить новые компетенции, помогает перепрофилироваться и найти новую работу [8].

Одной из проблем является влияние санкций на IT-сферу. Запрет поставки высокотехнологичного оборудования, ограничение работы или прекращение приема новых клиентов со стороны Microsoft, AMD, Intel, Apple и других зарубежных компаний в значительной степени усложнило работу сотрудникам [1]. Это влияет не столько на трудовые отношения, сколько на качество труда. Появляется необходимость переходить на другие операционные системы, приложения, программы. Все это в-первых, требует времени, а во-вторых – затрат на переобучение.

Таким образом, влияние санкций на рынок труда в России очевидно. Экономика России минимизирует издержки и адаптируется к внешним вызовам. Со временем российский рынок заполнят отечественные компании, что обеспечит население рабочими местами, повышением качества выпускаемой продукции.

Библиографический список

1. Microsoft suspends new sales in Russia. URL: <https://blogs.microsoft.com/on-the-issues/2022/03/04/microsoft-suspends-russia-sales-ukraine-conflict/> (дата обращения: 10.05.2023).

2. Russian Harmful Foreign Activities Sanctions Regulations 31 CFR part 587. URL: <http://ofac.treasury.gov> (дата обращения: 10.05.2023).

3. Крицкий К.В. Санкции и односторонние ограничительные меры в современном международном праве: дис. М., 2019.

4. Постановление Минтруда РФ от 27.06.1996 N 40 «Об утверждении разъяснения "Об отпусках без сохранения заработной платы по инициативе работодателя"». URL: <http://pravo.gov.ru/proxy/ips/?docbody=&prevDoc=102010128&backlink=1&nd=102093188&rdk=> (дата обращения: 10.05.2023).

5. Путеводитель по санкциям и ограничениям против Российской Федерации (после 22 февраля 2022 г.). URL: <https://base.garant.ru/57750632/> (дата обращения: 10.05.2023).

6. Трудовой кодекс Российской Федерации от 30.12.2001 N 197-ФЗ (ред. от 19.12.2022) // Собрание Законодательства РФ. 2002. № 1. Ст. 3, 72, 77, 81, 93, 128, 312.2.

7. Трудовые ресурсы, занятость и безработица. URL: https://rosstat.gov.ru/labour_force (дата обращения: 10.05.2023).

8. Шелепаева А.Х. Образовательные онлайн-платформы: классификация и критерии оценивания // Открытое образование. 2022. 26 (3): 27–34.

Информация об авторе / Information about the author

Обрубова Софья Олеговна – студентка второго курса юридического факультета, Ивановский государственный университет, г. Иваново, Россия, obrubovasofa@gmail.com

Obrubova Sofya Olegovna – Second-year student of the Faculty of Law, Ivanovo State University, Ivanovo, Russia, obrubovasofa@gmail.com

УДК 347(519)
ББК 67.99

К.В. Орлова, А.В. Спрыскова
Ивановский государственный университет

ГРАЖДАНСКОЕ ПРАВО КНДР И ЮЖНОЙ КОРЕИ: СРАВНИТЕЛЬНАЯ ХАРАКТЕРИСТИКА

Аннотация. В статье рассмотрены вопросы соотношения гражданского права КНДР и Южной Кореи. Анализ проводится на примерах права собственности, договорного права и наследственного права. Сравнение позволяет сделать вывод о разном развитии двух стран корейского полуострова.

Ключевые слова: гражданское право, КНДР, Южная Корея, право собственности, наследство, договор.

K.V. Orlova, A.V. Spryskova
Ivanovo State University

CIVIL LAW OF THE DPRK AND SOUTH KOREA: COMPARATIVE CHARACTERISTICS

Annotation. The article considers the issues of the correlation of the civil law of the DPRK and South Korea. The analysis is carried out on the examples of property law, contract law and inheritance law. The comparison allows us to conclude about the different development of the two countries of the Korean peninsula.

Keywords: civil law, North Korea, South Korea, ownership, inheritance, contract.

Разделением некогда объединенной Кореи на Северную и Южную стал определяющий момент, вызванный поражением Японии и её союзников во Второй Мировой войне. Хотя, по словам В.М. Тихонова, истоки раздела Кореи следовало искать еще во времена японского колониального правления, но непосредственной причиной стала оккупация северной части Кореи Советским Союзом и Южной Кореи Соединенными Штатами [6. с. 176].

Новые государства на полуострове Корея были вынуждены создавать новые правовые системы, в которых гражданское право КНДР включало некоторые положения из ГК СССР. Как отметил генерал Н.Г. Лебедев: «После ликвидации японского управления, командование советских войск взяло на себя всю ответственность за хозяйственную и политическую жизнь Северной Кореи». Законодательство США и Европы оказало влияние на право Южной Кореи.

После распада социалистической системы ситуация в различиях между странами сильно не изменилась, как это произошло с другими сателлитами СССР. Каждая страна продолжала развивать свою правовую систему с учетом устоявшихся форм.

В ходе преобразований начального периода Северной Кореи было отменено японское гражданское право, включая ГК Японии, и создано новое, социалистическое гражданское право. Нынешний Гражданский кодекс КНДР был подписан в 1991 году. Он состоит из пяти частей, делится на главы и статьи. Первый Гражданский кодекс Южной Кореи был принят 22 февраля 1958 года (Закон Республики Корея № 471). В Южной Корее были приняты несколько Гражданских кодексов, последний из которых вступил в силу в 2020 году и содержит более разветвленную систему глав, разделов и статей.

Рассмотрим базовые элементы гражданского законодательства этих стран более подробно.

Говоря о собственности в КНДР и РК, в первую очередь стоит отметить, что в Южной Корее наблюдается привычная нашему пониманию частная собственность, тогда как в Северной Корее такого понятия не существует. Согласно части второй Гражданского Кодекса, на территории КНДР существуют государственная, кооперативная и личная собственности.

В соответствии со статьей 44, государственная собственность принадлежит всему народу. К государственной собственности относятся национализированное имущество, имущество, подготовленное за счет государственных инвестиций, продукция государственных предприятий, имущество, приобретенное государственными учреждениями и предприятиями, имущество, переданное государственным учреждениям и предприятиям по

решению государства, имущество, переданное в дар государству кооперативными организациями, или граждан, состоит из другого имущества, подлежащего депонированию в национальную казну [3].

Государству в Северной Корее принадлежат:

1. Все природные ресурсы страны, включая подземные, лесные и рыбные ресурсы.

2. Важные фабрики и предприятия в различных отраслях народного хозяйства, включая тяжелую и легкую промышленности, рыболовство и лесное хозяйство, а также предприятия, обслуживающие сельский сектор экономики, такие как мастерские сельскохозяйственной техники и управления ирригации, контроля объемов закупок, городского управления, важные торговые и издательские и полиграфические предприятия

3. Порты, банки, транспортные и почтовые службы, теле-радиоорганизации.

4. Школы всех уровней и важные объекты культуры и здравоохранения [2].

Можно сделать вывод, что государство в Северной Корее занимает доминирующую позицию в имущественных отношениях, в то время как Южная Корея более демократична и не национализует все виды собственности.

Что касается договорного права, в Гражданском Кодексе КНДР выделяются «контракты, основанные на планах» и «контракты, не основанные на планах». Первые заключаются между учреждениями, предприятиями и организациями на основе планов в целях выполнения народнохозяйственного плана и точного внедрения системы самостоятельного учета в хозяйственном ведении, а вторые заключаются для того, чтобы народная политика государства лучше доходила до граждан, а также для обеспечения нормальной хозяйственной деятельности учреждений, предприятий и организаций. В Гражданском Кодексе Республики Корея такого разграничения договоров нет, там представлены лишь общие положения, универсально подходящие для различных видов договорных отношений.

В рамках анализа договорной ответственности можно отметить, что согласно ст. 241 ГК КНДР, «если иное не предусмотрено законом, виновное лицо несет гражданскую

ответственность. Лицо, нарушившее договор или закон и не доказавшее отсутствие вины, признается виновным». Сразу бросается в глаза тот факт, что подход ГК КНДР к вине причинителя вреда полностью противоположен подходу южнокорейского кодекса, в котором установлен принцип презумпции невиновности [5, с. 321].

Когда речь заходит об институте наследования в двух этих странах, можно увидеть интересные различия. Так, например, в статье 47 кодекса КНДР говорится о долях наследования: «Если имеется несколько наследников одной очереди, имущество делится между ними равными долями» [3]. В то же время статья 1009 ГК РК говорит нам, что в случае наследования супругом(-ой) с детьми, супруг(а) получает в 1,5 раза больше, чем другие. [2] При получении наследства вместе с имуществом, в наследство переходят и долги. Если в наследстве долгов больше, чем имущества, то можно выбрать или не принимать наследство совсем, или оплатить долги в рамках получаемого наследства. Такое обязательство есть в обеих странах. В КНДР статья 52 ГК предусматривает срок принятия наследства: «Гражданин должен принять наследство или отказаться от него в течение шести месяцев. Наследование должно быть оформлено в течение шести месяцев. Если в течение шести месяцев наследник не объявляется, либо отказывается от права получения наследства, оно взыскивается в доход государству» [3]. Данное положение во многом напоминает элементы советского закона. В Южной Корее статья 1053 ГК предусматривает, что «если наследники не известны в течение трех месяцев с указанной даты, хранитель, отвечающий за общих наследников и завещания, должен незамедлительно объявить о этом в течении двух месяцев». Так же как в КНДР статья 1058 указывает, что в таком случае унаследованное имущество принадлежит государству [2].

Кроме того, в Республике Корея существует так называемое «тайное завещание», которое прописано во второй главе (ст. 1069) кодекса. Если завещатель хочет, чтобы содержание завещания оставалось в секрете, можно составить тайное завещание. После того, как завещатель напишет завещание со своим

именем, оно запечатывается, чтобы сохранить его в тайне. Завещатель объявляет запечатанный документ своим завещанием в присутствии двух свидетелей, а завещатель и свидетели расписываются на запечатанном конверте с датой. Секретное завещание должно быть представлено либо нотариусу, либо секретарю суда по семейным делам, чтобы получить официально проставленную дату на документе в течение пяти дней с даты, указанной на конверте [2].

Сравнительный анализ показал, что в праве наследования было замечено больше всего различий, но стоит отметить, что все же есть немало схожих правовых норм.

В целом, анализ права собственности показал, что в КНДР все природные ресурсы принадлежат государству, вся тяжелая и легкая промышленность, школы, банки и многое другое, в то время как в Южной Корее государство скорее выступает как «партнер» и не устанавливает монополии в определенных сферах. При сравнении договорного права напрашивается вывод о кардинально разных представлениях КНДР и РК о договорных отношениях на примере установленной ответственности за нарушение договора. При рассмотрении права наследования можно отметить как множество сходств, например, при получении наследства вместе с имуществом в наследство переходят и долги, так и много различий, например, сроки принятия и оформления наследства в КНДР должны составлять не более шести месяцев, тогда как в РК всего три.

Таким образом, под влиянием исторических событий и международной политики в конкретные периоды времени прежде одно государство пошло по разным путям развития гражданского права. Гражданское право КНДР после 1945 года создавалось по образцу нормативно-правовых актов СССР. А нормы Гражданского Кодекса РК представляют собой опосредованную рецепцию романо-германского гражданского права. И хотя кодекс КНДР менее обширно раскрывает гражданскую сторону правовых отношений, чем кодекс Южной Кореи, они оба составляют важную часть общественных отношений данных государств.

Библиографический список

1. Гражданский кодекс РСФСР от 11 июня 1964 г. (ГК РСФСР). URL: https://base.garant.ru/3961097/89b03b6dc4f006cfa565c5392ee3e503/#block_546, свободный (дата обращения: 19.05.2023).
2. 민법법률 제 17503 호제정기관: 국회 – Закон о гражданском праве (Республика Корея). URL: [https://ko.wikisource.org/wiki/민법_\(대한민국\)](https://ko.wikisource.org/wiki/민법_(대한민국)), свободный (дата обращения: 19.05.2023).
3. 민법 (조선민주주의인민공화국) – Гражданское право (Корейская Народно-Демократическая Республика). URL: [https://ko.wikisource.org/wiki/민법_\(조선민주주의인민공화국\)](https://ko.wikisource.org/wiki/민법_(조선민주주의인민공화국)), свободный (дата обращения: 19.05.2023).
4. Ванин Ю.В. Советский Союз и Северная Корея, 1945–1948 / Институт востоковедения РАН. М.: ИВ РАН, 2016. 225 с.
5. Ли Чжеву. Сравнительно-правовой анализ института внедоговорной ответственности в двух Кореях // Правоведение. СПб., 2022. С. 315–327.
6. Тихонов В.М., Кан Мангиль. История Кореи: в 2 т. Т. 2. М.: Ната-лис, 2011. 513 с.

Информация об авторах / Information about the authors

Орлова Кристина Владимировна, Спрыскова Анастасия Викторовна – студенты 1 курса юридического факультета, Ивановский государственный университет, г. Иваново, Россия, kriktina20042014@gmail.com; Spryskova2@gmail.com

Orlova Kristina Vladimirovna, Spryskova Anastasia Viktorovna – 1st year students of the Faculty of Law, Ivanovo State University, Ivanovo, Russia, kriktina20042014@gmail.com; Spryskova2@gmail.com

УДК 347.44
ББК 67.404.2

Е.В. Панин

Ивановский государственный университет

ПОНЯТИЕ И ПРАВОВАЯ ПРИРОДА ПРЕДДОГОВОРНОЙ ОТВЕТСТВЕННОСТИ ЗА НЕДОБРОСОВЕЩНОЕ ВЕДЕНИЕ ПЕРЕГОВОРОВ

Аннотация. В статье рассматриваются понятие, правовая природа, основания и формы ответственности за недобросовестное ведение и прекращение переговоров о заключении договора на основе изучения гражданского законодательства и правовой доктрины.

Ключевые слова: преддоговорная ответственность, природа преддоговорной ответственности, переговоры, злоупотребление правом.

E.V. Panin

Ivanovo State University

THE CONCEPT AND LEGAL NATURE OF PRECONTRACTUAL LIABILITY FOR UNFAIR NEGOTIATION

Annotation. The article discusses the concept, legal nature, grounds and forms of liability for unfair conduct and termination of negotiations on the conclusion of a contract based on the study of civil legislation and legal doctrine.

Keywords: pre-contractual liability, nature of pre-contractual liability, negotiations, abuse of law.

Одним из последствий проведенной реформы гражданского законодательства стала существенная модернизация обязательственного права и его института – договорного права.

Новеллой российского законодательства стала предоставленная участникам переговоров возможность заключения соглашения о порядке их ведения. Условия, на которых заключаются подобные соглашения, призваны урегулировать поведение

участников переговоров посредством установления как позитивных, так и негативных обязательств. Так, в соглашении о порядке ведения переговоров можно установить обязательство воздерживаться от участия в переговорах с третьими лицами с целью заключения тождественного договора; обязательство соблюдать сроки коммуникаций участников переговорного процесса, порядок представления и оформления документов, подготовленных на преддоговорном этапе; установить иное распределение затрат, связанных с участием в переговорах; предусмотреть меры, направленные на обеспечение надлежащего исполнения предусмотренных соглашением обязательств и меры воздействия на нарушителя [2, с. 5].

Принимая решение об участии в переговорах с целью заключения договора, каждый потенциальный участник должен осознавать, что участие в переговорах должно быть добросовестным и разумным, не нарушающим права и охраняемые законом интересы других участников. Если поведение участника небезупречно, не отвечает признакам добросовестности, наступает ответственность за *culpa in contrahendo* (вину в переговорах), именуемая преддоговорной ответственностью. Закон устанавливает открытый перечень составов недобросовестности при ведении переговоров.

Определение правовой природы преддоговорной ответственности, ее оснований и условий применения имеет особую актуальность не только для доктрины, но и правоприменительной практики. Внешняя простота конструкции таит сложность применения правовых норм исследуемого правового института и надлежащей квалификации поведения участника переговоров как недобросовестного поведения.

Дискуссионным в науке гражданского права вопрос о правовой природе ответственности за *culpa in contrahendo*. Позиции ученых о природе преддоговорной ответственности можно сгруппировать следующим образом:

1) По мнению А.Г. Карапетова, Н.В. Тололаева и других известных юристов, преддоговорная ответственность – разновидность ответственности за причинение вреда, вне договора (деликтной ответственности). Аргументируют это следующим:

партнеры по переговорам только собираются заключить договор, до этого момента ни в каких преддоговорных отношениях стороны не состоят, нарушается лишь только законная обязанность добросовестного поведения в переговорах, а не договорная; стороны не могут своим соглашением ограничить или устранить ответственность за недобросовестные действия в переговорах [3, с. 89].

2) Преддоговорная ответственность – разновидность договорной ответственности. Во-первых, речь идет о правоотношении, возникающем из письменного либо устного договора о порядке участия в переговорах, поскольку переговоры о заключении будущего договора основаны на добровольности и осознанности, в них не получится участвовать случайно или неосторожно. Во-вторых, не могут возникнуть переговорные правоотношения между заранее не определенными лицами, следовательно, отношение не будет носить абсолютный характер [1, с. 138].

3) Преддоговорная ответственность образует самостоятельный вид ответственности, поскольку сочетает черты договорной и деликтной модели [4, с. 37].

Выделяют преддоговорную ответственность в широком и узком смыслах. При широком подходе преддоговорная ответственность представляет собой меры принуждения, применяемые к лицам, допустившим злоупотребление правом на стадии заключения договора, либо же недобросовестно ведущим переговоры о заключении договора, либо давшим неверные заверения об обстоятельствах на стадии до его заключения. Факт заключения договора не реабилитирует субъекта, действовавшего недобросовестно. В соответствии с законодательством, в узком смысле преддоговорной следует признать ответственность, наступающую за уже совершённые нарушения, произошедшие до заключения договора.

Анализ норм гражданского законодательства не позволяет сделать однозначный вывод относительно природы этого вида ответственности и ее самостоятельности. Можно лишь заключить, что она неоднородна и зависит от характера отношений участников переговоров. При наличии соглашения о порядке

ведения переговоров возникают организационные отношения, основанные на договоре, и нарушение условий заключенного договора порождает ответственность в рамках возникшего договорного правоотношения, которая имеет сделочную природу. При отсутствии на этапе переговоров договорных отношений, основанных на соглашении о порядке ведения переговоров, возникает ответственность, имеющая недоговорную природу за нарушение норм гражданского законодательства.

До введения в гражданское законодательство института преддоговорной ответственности отсутствие на этапе переговоров договорных отношений служило существенным препятствием для призвания к ответственности стороны, допустившей нарушения в ходе ведения переговоров. В правоприменительной деятельности исследование вопроса о недобросовестном поведении участника переговоров происходит с учетом конкретных обстоятельств дела и примерного перечня форм упречного поведения в переговорном процессе, которые и образуют основания для возложения преддоговорной ответственности, как-то: недобросовестное ведение переговоров; недобросовестное прекращение переговоров; нарушение режима конфиденциальной информации [2, с. 8].

Последствием упречного поведения в процессе переговоров является обязанность недобросовестного участника возместить потерпевшему убытки в виде расходов, понесенных в связи с участием в переговорах и в связи с утратой возможности заключить договор с третьим лицом. По требованию истца подлежит возмещению не только реальной ущерб, но и другие убытки по правилам ст. 15 ГК РФ [5, п. 20]. Соответственно, допустимо взыскание и упущенной выгоды от срыва возможности заключить альтернативный договор с третьим лицом.

Согласно п. 21 постановления Пленума Верховного Суда РФ от 24 марта 2016 г. № 7 «О применении судами некоторых положений Гражданского кодекса Российской Федерации об ответственности за нарушение обязательств», если стороне переговоров ее контрагентом представлена неполная или недостоверная информация либо контрагент умолчал об обстоятельствах, которые в силу характера договора должны были быть

доведены до ее сведения, и сторонами был заключен договор, эта сторона вправе потребовать признания сделки недействительной и возмещения вызванных такой недействительностью убытков (ст. 178 или 179 ГК РФ) либо использовать способы защиты, специально предусмотренные для случаев нарушения отдельных видов обязательств, например ст. 495, 732, 804, 944 ГК РФ, а если указанные действия контрагента по предоставлению неполной или недостоверной информации послужили основанием для отказа стороны от заключения договора, последняя вправе требовать возмещения убытков в соответствии с п. 3 ст. 434.1 ГК РФ.

Если будет установлен факт заведомого недобросовестного вступления в переговоры без намерения заключить договор или продолжить переговоры, внезапного их прекращения, преддоговорная ответственность устанавливается за злоупотребление правом как вид деликтной ответственности.

В случае непредоставления контрагенту полной или достоверной информации ответчиком либо умолчания об обстоятельствах, которые в силу характера договора должны быть доведены до сведения противоположной стороны, либо внезапного или неоправданного прекращения переговоров при таких обстоятельствах, при которых другая сторона не могла бы разумно это предвидеть, недобросовестность стороны переговоров предполагается.

В заключении, хотелось бы отметить, что преддоговорная ответственность в гражданском праве – явление сложное. Институт преддоговорной ответственности по-прежнему является спорным и дискуссионным ввиду отсутствия его широкого применения и скудости судебной практики. Практические трудности реализации норм исследуемого института связаны с тем, что он оперирует оценочными категориями, наполнение которым всякий раз приходится давать суду, разрешающему гражданско-правовой спор и дающему оценку поведения участника переговоров как недобросовестного поведения.

Библиографический список

1. Аюшеева И.З. преддоговорная ответственность: новеллы гражданского законодательства и судебной практики // В фокусе мнений. 2017. № 5. С. 136–147.

2. Грибанова С.В. Переговоры о заключении договора и ответственность за недобросовестное участие в них: анализ законодательства и правоприменительной практики // Вестник Ивановского государственного университета. Серия: Естественные, общественные науки. 2020. № 2. С. 5–15.

3. Крашенинников Е.А., Байгушева Ю.В. Обязанности при ведении преддоговорных переговоров // Вестник Высшего Арбитражного Суда Рос. Федерации. 2013. № 6. С. 82–93.

4. Малеина М.Н. Переговоры о заключении договора (понятие, правовое регулирование, правила) // Журнал российского права. 2016. № 10. С. 36–45.

5. Постановление Пленума Верховного Суда РФ от 24.03.2016 № 7 «О применении судами некоторых положений Гражданского кодекса Российской Федерации об ответственности за нарушение обязательств» // Российская газета. 2016. 4 апреля (№ 70).

Информация об авторе / Information about the author

Панин Егор Вадимович – студент 3 курса юридического факультета, Ивановский государственный университет, г. Иваново, Россия, egor_pandin_2002@mail.ru

Pandin Egor Vadimovich – 3rd year student of the Faculty of Law, Ivanovo State University, Ivanovo, Russia, egor_pandin_2002@mail.ru

УДК 349.22
ББК 67.404.021

Е.С. Плуталова

Ивановский государственный университет

ПРОЖИТОЧНЫЙ МИНИМУМ КАК ИНСТРУМЕНТ БОРЬБЫ С БЕДНОСТЬЮ

Аннотация. Величина прожиточного минимума является порогом для определения бедности. Основу новой методологии измерения бедности, разработанной в 2021 году, составляет относительная концепция, характеризующаяся использованием медианного метода при расчетах. Некоторые страны используют концепцию многомерной бедности с установленным набором показателей для оценки уровня бедности. Автор утверждает, что применение многомерного подхода к измерению бедности поможет сформировать эффективную государственную политику по преодолению бедности.

Ключевые слова: бедность, абсолютная и относительная бедность, минимальный размер оплаты труда, прожиточный минимум, российское законодательство, медианный среднедушевой доход, Трудовой кодекс, региональный МРОТ, базовые границы бедности.

E.S. Plutalova

Ivanovo State University

LIVING WAGE AS A TOOL TO COMBAT POVERTY

Annotation. The subsistence minimum is the threshold for determining poverty. The basis of the new poverty measurement methodology developed in 2021 is the relative concept, characterized by the use of the median method in the calculations. Some countries use the concept of multidimensional poverty with an established set of indicators to measure the level of poverty. The author argues that the application of a multidimensional approach to measuring poverty will help to form an effective state policy to overcome poverty.

Keywords: poverty, absolute and relative poverty, minimum wage, living wage, Russian legislation, median per capita income, Labor Code, regional minimum wage, basic poverty line.

Бедность является существенной социальной проблемой, которая не обходит стороной ни одно государство и обладает похожими признаками во всем мире. Одной из главенствующих целей государственной политики России является сокращение уровня бедности. Президент России в своем Указе № 474 от 21 июля 2020 года «О национальных целях Российской Федерации на период до 2030 г.» определил целевой ориентир – сокращение уровня бедности в два раза к 2030 году.

Однозначного определения бедности нет, поскольку она рассматривается в разных аспектах. Согласно теоретико-методологической бедность делится на абсолютную и относительную.

Абсолютная бедность представляет собой такое состояние индивидуума в социуме, при котором он не может удовлетворить свои минимальные физиологические потребности: питание, одежда, жилье, предметы первой необходимости.

Относительная бедность, характеризует уровень благосостояния человека относительно преобладающего уровня материального обеспечения, сложившегося на определенной территории, или стандарта жизни принятого в обществе [2, с. 5].

Прожиточный минимум – это минимальная необходимая для обеспечения жизнедеятельности сумма доходов гражданина [5].

Прожиточный минимум в целом по России используется, в частности, для обоснования установленного на федеральном уровне минимального размера оплаты труда, а также для определения размеров стипендий, пособий и других социальных выплат, устанавливаемых на федеральном уровне.

Минимальный размер оплаты труда на очередной год устанавливается в размере не ниже величины прожиточного минимума трудоспособного населения в целом по Российской Федерации на очередной год и не ниже минимального размера оплаты труда, установленного на текущий год [4].

В 2021 году начала действовать методика измерения бедности, базирующаяся на понятии «медианный доход», берущем начало в концепции относительной бедности. Эта концепция широко распространена в странах с развитой рыночной экономикой.

Медианный среднедушевой доход является величиной, при которой $\frac{1}{2}$ часть населения получает среднедушевой доход ниже этой величины, а другая $\frac{1}{2}$ часть населения выше.

Расчетом указанной величины ежегодно занимается Федеральная служба государственной статистики.

В соответствии с данной методикой определения бедности величина прожиточного минимума на душу населения по Российской Федерации на год считается на основе величины медианного среднедушевого дохода по России за прошлый год.

Стоит отметить, что методология расчета величины прожиточного минимума в России в соотношении с медианным среднедушевым доходом 44,2 % и минимального размера оплаты труда в соотношении величиной медианной зарплаты в размере 42 %, не позволяет сильно сократить количество бедных и также хорошего эффекта применения данной методики можно добиться стране только при наличии в ней превалирующего среднего класса.

Концепция используется рядом стран, в том числе Канадой, Германией, Австрией. В Канаде бедным считается население, имеющее 50 % медианного дохода и ниже, в странах Европы – с медианными доходами ниже 60 % [1, с. 163].

На наш взгляд, когда показатель составляет 40 % от среднедушевого медианного дохода, это свидетельствует о высокой степени бедности.

На 2023 год была установлена величина прожиточного минимума на душу населения – 14 375 рублей, для основных социально-демографических групп населения: трудоспособное население – 15 669 рубля, пенсионеры – 12 363 рубля, дети – 13 944 рубля.

Для оценки бедности рассчитываются границы бедности по России, а также по субъектам Российской Федерации.

Базовые границы бедности трактуются как исходные значения границ бедности, устанавливаемые для дальнейшего ежегодного расчета границ бедности. Границы бедности – это показатель, с которым сравниваются доходы домохозяйства в целях расчета показателя «Уровень бедности» [3].

Базовые границы бедности в целом по Российской Федерации устанавливаются на уровне величин прожиточного минимума на душу населения и по основным социально-демографическим группам населения в целом по Российской Федерации, установленных за IV квартал 2020 г. Базовые границы бедности по субъектам Российской Федерации устанавливаются на уровне величин прожиточного минимума на душу населения и по основным социально-демографическим группам населения по субъектам Российской Федерации, установленных в субъектах Российской Федерации за IV квартал 2020 г. Значения границ бедности на душу населения и по основным социально-демографическим группам населения в целом по Российской Федерации и по субъектам Российской Федерации на соответствующий отчетный квартал или год, начиная с I квартала 2021 г., определяются путем умножения значений базовых границ бедности на индекс потребительских цен за отчетный квартал или год к IV кварталу 2020 г., полученный цепным методом, в целом по Российской Федерации и по субъектам Российской Федерации [3].

Этот метод оценки теперь менее связан с методикой определения уровня бедности на основе медианного дохода. Вместо этого новый подход заключается в определении базовых границ бедности на основе медианного дохода, а затем корректировке этого значения с учетом индекса инфляции.

Цель данного уточнения методики заключается в учете инфляционного фактора, однако величина прожиточного минимума замораживается на уровне четвертого квартала 2020 года, что приводит к снижению значения медианного дохода. Также вызывает споры замораживание границы бедности, несмотря на экономический рост. Даже при использовании ранее в России потребительской корзины помимо учета инфляционного фактора ее состав регулярно пересматривался.

Кроме того, во многих странах с развитой рыночной экономикой помимо использования относительной концепции бедности на основе медианного дохода используется расчет средних потребительских корзин для определения структуры расходов разных социальных групп населения и обоснования

минимального уровня оплаты труда, размера необходимой продовольственной помощи малоимущим.

Во Франции минимальный размер оплаты труда зависит от инфляции и индекса цен, которые определяются на основе содержания потребительской корзины.

В структуре этой потребительской корзины, учитывая французский менталитет, предусмотрены даже расходы на вино и походы в ресторан, учитываются затраты на четырнадцать разновидностей цветов. В Германии для выявления динамики расходов граждан исследуются показатели потребления в разрезе различных социальных групп, в том числе таких как многодетные семьи, матери-одиночки, пожилые люди и т. д. [6, 274].

Средняя потребительская корзина представляет собой средний или наиболее типичный набор товаров и услуг, используемый одним человеком или семьей [6, 275].

Исследования статистики действительного уровня потребления позволяют определить указанную потребительскую корзину, на основе которой рассчитывают индекс потребительских цен и инфляцию.

Поскольку в России большинство населения не обладает экономической доступностью по всем основным продуктам питания и обсуждаются программы продовольственной помощи, стоит задуматься о расчете средней потребительской корзины.

Оценка уровня бедности, основанная только на прожиточном минимуме, устарела и не учитывает современных социально-экономических процессов. Для решения проблемы бедности необходимо развитие экономики страны и улучшение жизненного уровня населения. Без комплексных изменений в экономическом развитии Россия не сможет достичь высоких темпов экономического роста и снизить уровень бедности в стране.

Библиографический список

1. Буланова М.А. Оценка уровня бедности в России: зависимость от методологии измерения. // Власть и управление на Востоке России. 2021. № 1 (94). URL: <https://cyberleninka.ru/article/n/otsenka-urovnya-bednosti-v-rossii-zavisimost-ot-metodologii-izmereniya>

2. Григорьев К.Н. Классификация видов бедности. // Социология. 2020. № 2. URL: <https://cyberleninka.ru/article/n/klassifikatsiya-vidov-bednosti>

3. Об утверждении Правил определения границ бедности в целом по Российской Федерации и по субъектам Российской Федерации, используемых в оценках показателя "Уровень бедности" в целом по Российской Федерации и по субъектам Российской Федерации, и о внесении изменений в Федеральный план статистических работ: постановление Правительства РФ от 26.11.2021 N 2049 // СЗ РФ. 06.12.2021 N 49 (Часть I), ст. 8238 .

4. О минимальном размере оплаты труда: федеральный закон от 19.06.2000 № 82-ФЗ (ред. от 19.12.2022) // СЗ РФ. 2000. № 26. ст. 2729; Российская газета. 22.12.2022. № 290(8938).

5. О прожиточном минимуме в Российской Федерации: федеральный закон от 24.10.1997 № 134-ФЗ (ред. от 29.12.2020, с изм. от 05.12.2022) // СЗ РФ. 1997. № 43. ст. 4904; Российская газета. 11.01.2021. № 1 (8352).

6. Решетникова Е.Г. Развитие методических подходов к оценке уровня бедности // Московский экономический журнал. 2022. № 4. URL: <https://cyberleninka.ru/article/n/razvitie-metodicheskikh-podhodov-k-otsenke-urovnya-bednosti>

Информация об авторе / Information about the author

Плуталова Екатерина Сергеевна – студентка 1 курса магистратуры Ивановского государственного университета, г. Иваново, Россия, ekkk.plut@mail.ru

Plutalova Ekaterina Sergeevna – Undergraduate student 1 courses of master education at Ivanovo State University, Ivanovo, Russia, ekkk.plut@mail.ru

УДК 67.401.061.4
ББК 347.195.43

П.А. Пронин

Ивановский государственный университет

**«РЕГУЛЯТОРНАЯ ГИЛЬОТИНА»
КАК МЕТОД РЕФОРМИРОВАНИЯ
КОНТРОЛЬНО-НАДЗОРНОЙ ДЕЯТЕЛЬНОСТИ**

Аннотация. В работе автором рассматривается реформа контрольно-надзорной деятельности, проводимая в 2019–2020 гг. в формате «регуляторной гильотины», выводится понятие данного термина, рассматриваются основные нормативные акты и приводится статистика, раскрывающая результаты реформы.

Ключевые слова: «Регуляторная гильотина», контрольно-надзорная деятельность, реформа, административное право.

P.A. Pronin

Ivanovo State University

**"REGULATORY GUILLOTINE"
AS A METHOD REFORM
OF CONTROL AND SUPERVISORY ACTIVITIES**

Annotation. In the article, the author examines the reform of control and supervisory activities carried out in 2019–2020 in the format of a "regulatory guillotine", the concept of this term is derived, the main regulatory acts are considered and statistics are provided that reveal the results of the reform.

Keywords: "Regulatory guillotine", control and supervisory activities, reform, administrative law.

В 2019 году с послания Президента РФ Федеральному Собранию началась разработка новой реформы контрольно-надзорной деятельности в формате «регуляторной гильотины». Исполняя поручение Президента РФ по реализации Послания Федеральному Собранию Правительством РФ был разработан

план мероприятий по реализации механизма «правовой гильотины» от 29 мая 2019 г. N 4714п-ПЗ6. Данным планом было предусмотрено поэтапное формирование новой структуры нормативного правового регулирования в сфере контроля и надзора, а также отмена нормативных правовых актов, содержащих требования, соблюдение которых подлежит проверке при осуществлении государственного контроля.

Проведение реформы контрольно-надзорной деятельности в форме «регуляторной гильотины» предполагает не только отмену и пересмотр действующих актов, но и принятие новых. Для реализации п. 2 «дорожной карты» [8] Министерством экономического развития РФ был разработан проект Федерального закона «Об обязательных требованиях в Российской Федерации», дающий определение обязательным требованиям, регламентирующий процесс их разработки и принятия, а также закрепляющий механизм отмены действующих до 1 января 2021 г. обязательных требований. Также был разработан Федеральный закон «О государственном контроле (надзоре) и муниципальном контроле в Российской Федерации», предусматривающий совершенствование контрольно-надзорной деятельности в рамках проводимой реформы.

Законодатель не раскрывает нормативного понятия «регуляторной гильотины», однако оно выводится в научной среде и на официальном сайте реформы в сети «Интернет». Так «регуляторная гильотина» раскрывается путем использования терминов «инвентаризация» [2], «кампания по пересмотру» [1, с. 9], «метод проведения административной реформы» [3, с. 145]. Общим среди всех понятий является определение направленности «правовой гильотины», а именно упрощение, актуализация и отмена правовых и технико-правовых норм, содержащих обязательные требования, подлежащие проверке со стороны контрольно-надзорных органов, для развития предпринимательства.

Содержание процесса гильотинирования законодательства, фиксировавшего устаревшие или неоправданно трудновыполнимые требования безопасности к организации рабочего, производственного процесса, требования качества к выпускаемой продукции, оказываемым услугам и т. п., изложено в ст. 15

Федерального закона от 31.07.2020 № 247-ФЗ «Об обязательных требованиях в Российской Федерации» (далее – Федеральный закон № 247-ФЗ). Правительство РФ в соответствии с ч. 1 данной статьи должно определить перечень видов государственного надзора и контроля, на которые будет распространяться «гильотина», а также обеспечить признание утратившими силу и отмену действующих правовых актов в контрольно-надзорной сфере Правительства, федеральных органов исполнительной власти и распорядительных органов государственной власти РСФСР и СССР [4]. При этом в силу ч. 4 ст. 15 Федерального закона № 247-ФЗ Правительство РФ может определить акты, которые не попадут под «регуляторную гильотину» [4].

Стоит отметить первую проблему проводимой в России «регуляторной гильотины». Новые акты, которые должны были заменить отмененные в ходе реформы, разрабатывались в соответствии с установленными в федеральных законах требованиями, в отношении которых «гильотина» не применялась. В результате процесс дерегулирования подменялся процессом регуляции. Указанная проблема регулирования проявлялась также в формировании пробелов в законодательстве. За отменой нормативного акта в рамках проводимой реформы не всегда своевременно следовала его замена. Отчасти это обусловлено введением в ст. 2 Федерального закона N 247-ФЗ новых периодов вступления в силу положений нормативных актов, устанавливающих обязательные требования, а именно, 1 марта и 1 сентября [4]. Соответственно, нормативные правовые акты, отмененные 1 января 2021 г., не могли быть заменены до установленных законом сроков, ввиду чего создавался правовой пробел. Так, например, с 1 января 2021 г. утратил силу приказ Минтранса России от 01.01.2015 N 7, утверждающий Правила обеспечения безопасности перевозок пассажиров и грузов автомобильным транспортом и городским наземным электрическим транспортом. Новый приказ, в свою очередь, вступил в законную силу только спустя 9 месяцев в сентябре 2021 г.

Сфера действия «гильотины» определяется также федеральным законом об обязательных требованиях, которым исключается из-под действия реформы ряд сфер государственного

контроля и надзора, таких как сфера обороны и безопасности, финансово-кредитная сфера (ст. 1), сфера электроэнергетики и государственно-частного партнерства (ст. 15). Также, исходя из положений ст. 15 Федерального закона N 247-ФЗ, «регуляторная гильотина» не устанавливает никаких ограничений на действие актов Президента, субъектов Российской Федерации, муниципальных образований, содержащих в себе обязательные требования. Сферу действия «регуляторной гильотины» также ограничивает «белый список», утвержденный постановлением Правительства РФ от 31.12.2020 N 2467. Перечнем определяется срок действия акта и вид контроля к которому он привязан. Ввиду срочности действия актов в «белом списке» в юридической литературе можно встретить вопрос о правовых последствиях истечения такого срока, если акт формально не был признан утратившим силу или отмененным [1, с. 17]. Ответ на этот вопрос можно вывести исходя из положений ст. 15 Федерального закона N 247-ФЗ. Данные акты, в силу формального попадания в сферу действия «гильотины», после их исключения не будут подлежать применению, даже в том случае, если не будут включены в составляемый Правительством РФ перечень актов, утративших силу и подлежащих отмене. Следовательно, можно предположить, что данные нормы будут либо включены в данный перечень, либо станут мертвыми нормами. На ч. 2 и 3 ст. 15 Федерального закона N 247-ФЗ основывается позиция и Минэкономразвития, с тем уточнением, что в случае, если один и тот же акт относится к нескольким видам государственного контроля (надзора) и в отношении таких актов установлены разные сроки нахождения в перечне, то по истечении более раннего из сроков нормативный акт продолжает свое существование в рамках оставшихся видов государственного контроля (надзора) до истечения соответствующего срока [7].

«Регуляторная гильотина» имеет свои количественные результаты. В декабре 2020 г., накануне окончания срока, в течение которого Правительство РФ должно было обеспечить признание утратившими силу или отмену актов, попадающих под «гильотину», Минэкономразвития России отчиталось об отмене более 11000 нормативных правовых актов и документов, среди

которых 8632 акта советского периода и 3003 акта Правительства РФ и федеральных органов исполнительной власти [5].

Однако в научной среде приведенная статистика критикуется. В исследовании, проводимом Высшей школой экономики, указывается, что только 2274 нормативных правовых акта и документа постсоветского периода и 8204 акта советского периода, отмененных в рамках «гильотины», имеют самостоятельный предмет регулирования. Это значит, что данные акты не являются актами о внесении изменений, что составляет лишь 76 % и 95 % соответственно от официально заявленного объема отмененных актов [1, с. 18]. Объясняется это также применением практики признания утратившими силу или отмененными нормативных правовых актов и документов приказами ведомств, которые официально не опубликовывались. Следуя ч. 3 ст. 15 Конституции РФ данные акты, затрагивающие права, свободы и обязанности человека и гражданина не могут применяться по указанной причине. При соблюдении данной нормы результаты «гильотины» становятся еще более скромными, поскольку актами, официально не опубликованными, было отменено или признано утратившими силу 346 постсоветских актов и 2124 акта органов СССР и РСФСР. Что составляет 15 % и 26 % от заявленного соответственно [1, с. 20]. При этом 6 % актов не было отменено и не попало в «белый список».

С целью анализа эффективности проводимой реформы Торгово-промышленная палата России намеревалась провести опрос бизнеса после сбора статистики, при этом не исключалась возможность корректировки законодательства на основе полученных оценок [9]. Однако на данный момент опрос проведен не был. Для оценки эффективности выбранной методики и ее практической реализации стоит воспользоваться онлайн опросом, проведенным компанией «Гарант» среди 204 респондентов, который показал, что 88 % опрошенных не считают, что «гильотина» оказала влияние на их предпринимательскую деятельность [6]. Во многом именно в силу непроработанности самой концепции «гильотины» вместо достижения основной цели в виде дерегулирования и де бюрократизации происходит скорее

процесс ре-регулирувания, который не сказывается положительно на деятельности бизнеса.

Важным является осознание, что нельзя слепо отменять все советские нормы исходя из аксиомы их неприменимости в современных рыночных отношениях. Речь, в первую очередь, идет о ГОСТах советского периода, отмена которых вызывает справедливые опасения у граждан, считающих, что за этим последует ухудшение качества товаров. Предполагается, что за отменой советских норм в сфере труда и социальных гарантий может существенно ухудшиться положение работников, которое, в первую очередь, коснется работников районов Крайнего Севера и приравненных к ним местностях, лиц, работающих вахтовым методом, дополнительные выплаты которым и деятельность которых преимущественно регулировалась советскими актами [10, с. 78, 80]. Можно констатировать проблему возникновения правового вакуума, создающего коррупционные риски, поскольку компенсировать быстро отмену такого большого количество контрольно-надзорных актов невозможно. Минимизировать данные риски удалось бы за счет открытости проведения реформы, тщательности отбора актов, подлежащих отмене, и адекватности сроков проведения реформы.

Реформа контрольно-надзорной деятельности в форме «регуляторной гильотины» является одним из самых значимых преобразований в сфере административного права, не имеющим аналогов по своему объему и масштабу. Однако ею не были достигнуты экономически значимые результаты. Ввиду этого Правительству следует продолжить реформу дерегулирования с учетом опыта, полученного в ходе проведения реформы 2019–2020 гг.

Библиографический список

1. Кнутов А.В., Плаксин С.М., Синятуллин Р.Х., Чаплинский А.В. «Регуляторная гильотина» в России и ее количественные результаты // Право. Журнал Высшей школы экономики. 2022. № 2. С. 4–27.
2. Контрольно-надзорная и разрешительная деятельность: офиц. сайт. URL: <https://knd.ac.gov.ru/about/> (дата обращения: 25.02.2023).

3. Мартынов А.В. Перспективы применения механизма "регуляторной гильотины" при реформировании контрольно-надзорной деятельности // Вестник Нижегородского университета им. Н.И. Лобачевского. 2019. № 5. С. 143–165.

4. Об обязательных требованиях в Российской Федерации: Федеральный закон от 31.07.2020 № 247-ФЗ // СЗ РФ. 2020. № 31. ст. 5006 (Часть I).

5. О пересмотре и отмене нормативных правовых актов, негативно влияющих на деловой климат // Министерство экономического развития Российской Федерации: офиц. сайт. 25 декабря 2020 г. https://www.economy.gov.ru/material/dokumenty/o_peresmotre_i_otmene_normativnyh_pravovyh_aktov_negativno_vliyayushchih_na_delovoy_klimat.html. URL: https://www.economy.gov.ru/material/dokumenty/o_peresmotre_i_otmene_normativnyh_pravovyh_aktov_negativno_vliyayushchih_na_delovoy_klimat.html (дата обращения: 26.02.2023).

6. Первые итоги реализации "регуляторной гильотины" // Гарант.ру. 18 мая 2021 г. URL: <https://www.garant.ru/ia/research/1463780/> (дата обращения: 26.02.2023).

7. Письмо Минэкономразвития России от 01.03.2021 № ОГ-Д26-1679 «О рассмотрении обращения» // СПС «Консультант Плюс».

8. План мероприятий («дорожная карта») по реализации механизма «регуляторной гильотины», утвержден Правительством РФ от 29 мая 2019 года № 4714п-ПЗ6. // СПС «КонсультантПлюс» (дата обращения: 24.02.2023).

9. ТПП РФ планирует провести опросы бизнеса для анализа нового закона о госконтроле // ТАСС. 19 октября 2021 г. URL: <https://tass.ru/ekonomika/12697613> (дата обращения: 26.02.2023).

10. Цыпкина И.С. К вопросу о целесообразности реализации механизма «регуляторной гильотины» применительно к трудовому законодательству // Вестник Университета имени О.Е. Кутафина. 2019. № 11 (63). С. 77-82.

Информация об авторе / Information about the author

Пронин Пётр Александрович – студент второго курса юридического факультета, Ивановский государственный университет, г. Иваново, Россия, ppronin282@gmail.com

Pronin Pyotr Aleksandrovich – Second-year student of the Faculty of Law, Ivanovo State University, Ivanovo, Russia, ppronin282@gmail.com

УДК 349.2:004
ББК 67.405.1с51

П.А. Пронин, Е.А. Бузова, Ю.Г. Капралова
Ивановский государственный университет

ИНФОРМАЦИОННЫЕ ТЕХНОЛОГИИ В ТРУДОВОМ ПРАВЕ

Аннотация. В статье приводятся базовые вопросы в работе подвергаются рассмотрению основные вопросы использования информационных технологий в трудовом праве. Анализируется документооборот между дистанционными работниками и работодателем, а также условия и правила перехода на электронный документооборот с другими категориями работников. Рассматриваются электронные трудовые книжки, как необходимая составляющая электронного документооборота. Уделяется внимание технологиям дистанционной занятости и сервисам, используемым в сфере регулирования трудового законодательства. Прогнозируя дальнейшее увеличение роли ИИ и роботов в сфере труда даются рекомендации об усилении гарантий работника-человека.

Ключевые слова: трудовое право, информационные технологии, электронный документооборот, электронная трудовая книжка, электронные сервисы в сфере трудового права.

P.A. Pronin, E.A. Buzova, Yu.G. Kapralova
Ivanovo State University

INFORMATION TECHNOLOGIES IN LABOR LAW

Annotation. The article discusses the main aspects of the use of information technology in labor law. The document flow between remote workers and the employer is analyzed, as well as the conditions and rules for switching to electronic document flow with other categories of workers. Electronic employment histories are considered as a necessary component of electronic document management. Attention is paid to remote employment technologies and services used in the field of labor legislation regulation. Predicting a further increase in the role of AI and robots in the world of work, recommendations are made to strengthen the guarantees of a human employee.

Keywords: labor law, information technology, electronic document management, electronic employment history, electronic services in the field of labor law.

Реалии развития современного общества, в качестве обширного и доступного информационного пространства, подразумевают проникновение информационных технологий во все аспекты жизни общества, включая сферу труда и занятости. Цифровизация систем публично властного управления, процессов управления кадровыми ресурсами, организация процесса выполнения и контроля за выполнением трудовых функций представляет собой вызов для сформировавшегося подхода к регулированию трудовых отношений.

С целью обеспечения формирования информационной среды в трудовом праве в указе Президента РФ «О Стратегии развития информационного общества в Российской Федерации на 2017–2030 годы» среди приоритетных национальных интересов в области развития цифровой экономики и социальной сферы особо выделено обеспечение занятости населения, включая создание условий для дистанционной занятости [3], которая была урегулирована Трудовым кодексом в 2013 году с добавлением главы 49.1.

Труд дистанционных работников интересен для нас с точки зрения организации трудоустройства данной категории работников и документооборота между работником и работодателем. В соответствии со ст. 312.2 ТК трудовой договор между работодателем и работником, выполняющим трудовые функции дистанционно, может быть заключен в электронном виде с использованием усиленной квалифицированной электронной подписи [6]. Помимо этого, работник, ввиду особенности процесса заключения трудового договора, предоставляет работодателю документы необходимые для заключения трудового договора, а также осуществляет ознакомление с локальными актами путем обмена электронными документами. Трудовым кодексом обязательное использование усиленной квалифицированной электронной подписи для данной категории работников предусмотрено помимо электронного трудового договора исключительно для оформляемых в электронном виде дополнительных

соглашений к трудовому договору, договора о материальной ответственности, для ученического договора, а также для их изменений и расторжения в форме обмена электронными документами. Обмен иными электронными актами осуществляется дистанционным работником и работодателем с использованием форм и электронных подписей, предусмотренных локальными актами. Отход от обязательного использования в данном случае усиленной квалифицированной подписи обосновывается на вере законодателя в добросовестное поведение сторон трудовых правоотношений [1, с 110].

В период пандемии COVID-19 дистанционная занятость приобрела массовый характер, ввиду чего работодателям, ранее не имевшим опыта в организации работы в отрыве от стационарных рабочих мест, а также в организации электронного документа оборота с удаленными сотрудниками пришлось спешно налаживать среду для исполнения работниками своих трудовых функций из дома. С этой целью активно применялись технологии удаленного рабочего стола, позволяющие работникам осуществлять работу со своими рабочими стационарными компьютерами из дома с помощью использования сети «Интернет», а также сервисы электронного взаимодействия работников и работодателей и контроля за выполнением работниками трудовых функций.

Важным шагом к осуществлению документооборота в электронной форме, как общему принципу, стало внесение поправок в Трудовой кодекс в 2019 г, вводящих нормы об электронной трудовой книжке. Работнику предоставлялась возможность до 31 декабря 2020 г. путем подачи письменного заявления работодателю перейти на электронную трудовую книжку или продолжить вести трудовую книжку в соответствии со ст. 66 ТК, т. е. в бумажном формате. Работники, впервые трудоустраивающиеся на работу после 2021 г., будут иметь исключительно электронные трудовые книжки. Однако введение электронных трудовых книжек имело и свои трудности, связанные как с первоначальным негативным их восприятием работниками, опасавшимися за сохранность данных о своем трудовом стаже, так и с их заполнением. В электронной трудовой книжке

не отображаются сведения о награждении, которые могут иметь значимость как для работника, так и для работодателя. Нежелание работников, имеющих физические трудовые книжки, переходить на электронные подтверждается также данными Пенсионного фонда России на 2021 г., согласно которым на электронные книжки перешло только 6 млн человек, в свою очередь 47 млн отказались от переходов [4]. Помимо этого, одновременное функционирование бумажных и электронных трудовых книжек удваивает работу для кадровой службы работодателя. Несомненным плюсом электронной трудовой книжки в настоящее время можно назвать сохранность и постоянную доступность содержащихся в ней сведений.

В 2020 г. был принят Федеральный закон № 122-ФЗ «О проведении эксперимента по использованию электронных документов, связанных с работой». Законодателем была опробована на отдельных работодателях возможность использования электронных документов, как общего правила осуществления документооборота, распространяющегося не только на дистанционных работников. В результате эксперимента 22 ноября 2021 г. в Трудовой кодекс были введены статьи 22.1-22.3, определяющие понятие электронного документооборота и порядок его ведения.

Работодатель, учитывая мнение первичной профсоюзной организации, осуществляет внедрение документооборота в электронной форме путем принятия локального акта, устанавливающего информационную систему, список документов, перечень работников и сроки их уведомления о переходе на электронный документооборот, а также дату его введения. Работодателю предоставляется возможность использования для осуществления электронного документооборота как федеральную цифровую платформу «Работа в России», так собственную цифровую систему, соответствующую предусмотренным законом требованиям.

Важно учитывать, что для перехода на взаимодействие между работником и работодателем в формате электронного документооборота требуется согласие работника, если же работник не согласен, то работодатель обязан ему предоставлять

документы на бумажном носителе. Также в соответствии с Трудовым кодексом работодатель несёт расходы, в том числе, по обеспечению работников электронной подписью. На работодателя возлагается обязанность уведомлять новых сотрудников, принимаемых на работу, о ведении электронного документооборота, а также осуществление документооборота в традиционной форме с лицами, имеющими на момент 31 декабря 2021 г. трудовой стаж, при их отказе от взаимодействия с работодателем в электронной форме. При этом нежелание работника переходить на электронный документооборот не может рассматриваться, как основание для отказа в приеме на работу. Можно констатировать, что переход на электронный документооборот влечет за собой увеличение расходов и нагрузки работодателя ввиду того, что параллельно с ведением электронного документооборота работодателю в большинстве случаев придется вести документооборот в традиционной бумажной форме.

Применение информационных технологий в сфере трудовых правоотношений направлено не только на упрощение взаимодействия работника и работодателя, но и на упрощение взаимодействия работодателя и контрольно-надзорных органов, в частности, на помощь работодателю в выявлении и устранении нарушений трудового законодательства, без вмешательства данных органов и наложения предусмотренных законом санкций. С этой целью с 2015 года функционирует сервис «Электронный инспектор», позволяющий работодателю осуществить самоконтроль за соблюдением предписаний, предусмотренных трудовым законодательством, посредством заполнения проверочных листов, охватывающих все урегулированные законом трудовые правоотношения. По результатам проверки сервис предоставляет заключение о выявленных правонарушениях с их правовым обоснованием и предлагаемыми мерами по их устранению. По данным Федеральной службы труда и занятости за год было совершено свыше 130 тысяч самопроверок, всего же за время функционирования сервиса работодатели сэкономили более 21 млрд рублей на штрафах благодаря выявлению и устранению нарушений [7].

Стремительный прогресс в сфере цифровизации ставит вопрос о регулировании использования в сфере трудовых отношений роботов и искусственного интеллекта. В отношении роботов в научной среде высказывается мнение, что их ни при каких обстоятельствах нельзя считать за субъекты правоотношений, поскольку они не являются лицами, ни физическими, ни юридическими, а выступают скорее, как объекты данных отношений [5, с. 405–406]. Урегулированы ли в данном случае эти отношения нормами трудового законодательства в настоящее время является сложным вопросом.

Также существующее законодательство в сфере труда не регулирует возможность использования искусственного интеллекта в сфере труда. Основной целью трудового законодательства в данной сфере должна стать защита работников, которые в дальнейшем могут вступить в неравную конкуренцию с роботами и ИИ за трудовые места. Следовательно, необходимо заранее предусмотреть механизмы защиты работников, как наиболее уязвимой стороны трудовых отношений, а также стандарты безопасности для использования не человеческого труда [2, с. 162].

Внедрение информационных технологий в трудовые отношения представляет собой неизбежную необходимость, обусловленную спецификой информационного общества. Без сомнений цифровизация несет в себе множество положительных аспектов, связанных, преимущественно, с упрощением взаимодействия между работником и работодателем, однако данный процесс должен проходить исключительно с учетом и в защиту интересов работников и работодателей перед вызовами развития компьютерных технологий и робототехники.

Библиографический список

1. Дельцова Н.В., Кот М.К. Правовые аспекты применения информационных технологий в сфере труда и занятости // Вестник ВУиТ. 2019. № 2. С. 106–113.
2. Зыкина Т.А. Влияние цифровой реальности на регулирование трудовых отношений // Вестн. Том. гос. ун-та. Право. 2021. № 41. С. 159–170.

3. О Стратегии развития информационного общества в Российской Федерации на 2017–2030 годы: Указ Президента РФ от 09.05.2017 № 203 // Собрание законодательства РФ. 2017. № 20. Ст. 2901.

4. Сколько россиян перешли на электронные трудовые книжки // RG.RU. 27 июня 2021. URL: <https://rg.ru/2021/06/27/skolko-rossiian-pereshli-na-elektronnye-trudovye-knizhki.html> (дата обращения: 18.03.2023).

5. Томашевский Кирилл Леонидович цифровизация и ее влияние на рынок труда и трудовые отношения (теоретический и сравнительно-правовой аспекты) // Вестник СПбГУ. Серия 14. Право. 2020. № 2. С. 398–413.

6. Трудовой кодекс Российской Федерации от 30.12.2001 № 197-ФЗ (в ред. от 19.12.2022, с изм. от 11.04.2023) // Собрание законодательства РФ. 2002 г. № 1. ст. 3 (Часть I).

7. Федеральная служба труда и занятости: офиц. сайт. URL: https://rostrud.gov.ru/press_center/novosti/1188409/ (дата обращения: 18.03.2023).

Информация об авторах / Information about the authors

Пронин Пётр Александрович – студент второго курса юридического факультета, Ивановский государственный университет, г. Иваново, Россия, ppronin282@gmail.com

Pronin Pyotr Aleksandrovich – Second-year student of the Law School, Ivanovo State University, Ivanovo, Russia, ppronin282@gmail.com

Бузова Екатерина Александровна – студентка второго курса юридического факультета, Ивановский государственный университет, г. Иваново, Россия, kbuzzz@yandex.ru

Buzova Ekaterina Alexandrovna – Second-year student of the Law School, Ivanovo State University, Ivanovo, Russia, kbuzzz@yandex.ru

Капралова Юлия Геннадьевна – кандидат юридических наук, доцент кафедры сравнительного правоведения и правотворчества юридического факультета, Ивановский государственный университет, г. Иваново, Россия, kapralova.37@mail.ru

Kapralova Yuliya Gennadievna – PhD in Law, Associate Professor, Department of Comparative Law and Lawmaking, Faculty of Law, Ivanovo State University, Ivanovo, Russia, kapralova.37@mail.ru

УДК 347.43
ББК 67.404.2

А.А. Пухова

Ивановский государственный университет

О НЕКОТОРЫХ ВОПРОСАХ ТЕОРИИ И ПРАКТИКИ ВЗЫСКАНИЯ АСТРЕНТА

Аннотация. В статье анализируется относительно новый для российского права институт судебной неустойки (астрент). В центре внимания – особенности и оценка правоприменительной практики относительно применения исследуемого способа защиты.

Ключевые слова: судебная неустойка, астрент, должник, кредитор, неисполнение обязательства, неисполнение судебного акта.

A.A. Pukhova

Ivanovo State University

ON SOME ISSUES OF THE THEORY AND PRACTICE OF COLLECTING ASTRENT

Annotation. The article analyzes the institute of judicial penalty (astrent), which is relatively new for Russian law. The focus is on the features and evaluation of law enforcement practice regarding the application of the studied method of protection.

Keywords: court penalty, astrent, debtor, creditor, non-fulfillment of an obligation, non-fulfillment of a judicial act.

Одним из способов защиты прав кредитора, который ориентирован на стимулирование должника к своевременному исполнению судебного решения, является судебная неустойка или астрент, который представляет дополнительную меру воздействия и не освобождает неисправного должника от возмещения убытков.

Появился данный способ защиты первоначально в Постановлении Пленума ВАС № 22 в 2014 году, а уже в 2015 был закреплён в Гражданском кодексе РФ.

Судебная неустойка, взыскиваемая в пользу кредитора, – это гражданско-правовая санкция, которая устанавливается соответственно за неисполнение гражданско-правовой обязанности (судебного акта) и присуждение которой возможно лишь в отношении прав и интересов, защищенных в судебном порядке [1, с. 495]. Особенностью порядка взыскания судебной неустойки является ее применение только судом по инициативе кредитора, который должен объяснить необходимость применения исследуемого способа защиты гражданских прав. Основная задача астрента – замотивировать должника к исполнению судебного решения и повышение эффективности исполнения судебных актов.

Для того чтобы применить данный способ защиты, необходимо установить именно факт уклонения от исполнения обязательства в натуре. Сумма, присужденная судом при наложении астрента, должна компенсировать кредитору невыгодное положение, в которое его поставил должник, что характеризует гражданско-правовую природу данного способа защиты гражданских прав. К основной не денежной обязанности должника, подтвержденной решением суда и своевременно неисполняемой, добавляется новая обязанность – заплатить неустойку [1, с. 497].

Взыскание астрента за неисполнение решения суда не освобождает от исполнения в натуре; не включается в размер подлежащих возмещению убытков; не прекращает основное обязательство. Судебная неустойка – это денежная сумма, которая определяется судом исходя из личности должника, его имущественного положения, и характера судебного акта.

Сложились различные представления и подходы относительно момента взыскания судебной неустойки.

Согласно первому, моментом взыскания судебной неустойки является не дата подачи заявления, а именно само неисполнение судебного акта [5]. Второй подход противопоставляется первому. В нем подчеркивается невозможность до подачи заявления взыскать судебную неустойку. Практика показывает, что иначе судебная неустойка будет носить штрафной характер [6]. В обосновании третьего подхода лежит

представление о том, что судебная неустойка не носит компенсационного характера и по своей природе является дополнительным способом понуждения к исполнению судебного акта, а соответственно момент взыскания судебной неустойки начнет исчисляться после вынесения судебного акта [7].

Астрент присуждается на основании заявления о взыскании судебной неустойки, которое инициирует кредитор. Варианты заявления астрента: в случае вынесения судом решения по делу и в ходе исполнительного производства.

Судебная неустойка должна назначаться после истечения срока, установленного для исполнения решения суда. С помощью судебного акта можно определить конкретный момент неисполнения обязательств. Так, кредитной организацией не может фиксироваться факт неисполнения или ненадлежащего исполнения судебного акта. В соответствии с законом совершать данные действия имеет право только судебный пристав-исполнитель [4, п. 33].

Астрент не может быть наложен по усмотрению, как мера «устрашения» или «воспитания» должника, в его основе всегда лежит неисполнение решения суда [3, с. 37]. К.Р. Султангулова подчеркивает то, что суд своим властным характером обеспечивает исполнение первоначальной обязанности и не устанавливает порождение новой [8, с. 129].

Основания для взыскания судебной неустойки и сфера ее применения по материалам правоприменительной практики следующие: неисполнение должником в натуре неденежного обязательства; неисполнение требований об устранении нарушения вещного права, не связанного с лишением владения; неисполнение негативного обязательства, содержание которого составляет воздержание от совершения определенных действий [1, с. 497].

Она неприменима к случаям неисполнения денежных обязательств. Таким образом, судебная неустойка является одной из мер ответственности, выполняющей компенсационную и стимулирующую функцию.

Важной особенностью в присуждении астрента является разграничение затруднительного исполнения от объективных

препятствий, которые являются основанием для отсрочки исполнения судебного акта или прекращения исполнительного производства [4, п. 34, 35].

Так как суды не выработали четких критериев для определения размера судебной неустойки, можно выделить твердую денежную сумму за определенный период; процент от суммы неисполненного должником; прогрессивная шкала [2, с. 148].

Судебные акты о взыскании судебной неустойки, как правило, не содержат подробных разъяснений и обоснований своего решения. Возникают сложности в оценке и определении размера астрента, так как не выделяются критерии.

Выделим возможные требования для установления астрента:

1. иск об истребовании документов в рамках корпоративных правоотношений;
2. негаторный иск;
3. иск об обязанности передать или принять имущество (индивидуально-определенную вещь);
4. иск об обязанности выполнить работы по договору и другие [8, с. 130].

Судебная неустойка не может быть установлена по таким категориям споров, как споры о неисполнении денежных обязательств; споры административного характера; споры в сфере трудовых отношений; споры в сфере пенсионных отношений; семейные споры, вытекающие из личных неимущественных отношений между членами семьи; споры, связанные с социальной поддержкой [8, с. 131].

Судебная практика в случае неисполнения неденежного требования допускает взыскание судебной неустойки в натуре. При этом законодатель не предусматривает такой возможности, если в основе лежит денежное обязательство.

Исходя из п. 34 Постановления Пленума ВС № 7 – судебная неустойка за неисполнение решения суда может не применяться, если суд удовлетворил ходатайство об отсрочке или рассрочке. Такая ситуация может возникать по разным причинам, например, в результате форс-мажорных обстоятельств (ч. 3 ст. 401 ГК РФ) [4]. В случае, если должник не может исполнить

обязательство, то необходимо заявлять об этом с опорой на объективные причины, только они могут помочь в том или ином деле.

В заключении отметим, что судебная неустойка является одной из мер гражданско-правовой ответственности, главная цель которой – дополнительно воздействовать на должника и выполнять компенсационную и стимулирующую функцию. Присуждение судебной неустойки призвано быть действенным способом борьбы с недобросовестными должниками. Однако главным недостатком является низкая оптимальность данного института, поскольку правоприменительная практика отличается множеством вопросов, имеющих оценочный характер.

Библиографический список

1. Грибанова С.В. Защита прав кредитора в обязательственном правоотношении (на примере статьи 308.3 Гражданского кодекса РФ) // Научно-исследовательская деятельность: традиции и инновации [Электронный ресурс]: материалы Международного научно-практического фестиваля, Иваново, 15–29 апреля 2020 г. Электрон. дан. Иваново: Иван. гос. ун-т, 2020. 1 электрон. опт. диск (DVD-ROM); 12 см. Систем. требования: программа чтения файлов в формате PDF 1.5. С. 494–497.
2. Жуков Е.Н. Судебная неустойка в гражданском праве России // Право и практика. 2018. № 3. С. 147–150. URL: <https://cyberleninka.ru/article/n/sudebnaya-neustoyka-v-grazhdanskom-prave-rossii>
3. Милов О.П. Астрент как мера гражданско-правовой ответственности // Вестник Академии права и управления. 2020. № 3 (60). С. 35–39. URL: <https://cyberleninka.ru/article/n/astrent-kak-mera-grazhdansko-pravovoy-otvetstvennosti>.
4. Постановление Пленума Верховного Суда РФ от 24.03.2016 № 7 (ред. от 07.02.2017) «О применении судами некоторых положений Гражданского кодекса Российской Федерации об ответственности за нарушение обязательств» // Российская газета. 2016. 4 апреля (№ 70).
5. Постановление Арбитражного суда Северо-Западного округа от 20.06.2016 по делу № А56-64754/2012 // <http://www.consultant.ru/> (дата обращения: 17.05.2023).
6. Постановление Второго арбитражного апелляционного суда от 30.06.2016 № 02 АП-3001/2016 по делу № А29-9760/2013 // <http://www.consultant.ru/> (дата обращения: 17.05.2023).

7. Постановление Арбитражного суда Московского округа от 12.03.2015 № Ф05-11278/2012 по делу № А41-2-499/11 // <http://www.consultant.ru/> (дата обращения: 17.05.2023).

8. Султангулова К.Р. Астрент как способ защиты прав кредитора // Вестник науки. 2022. № 10 (55). С. 128–134. URL: <https://cyberleninka.ru/article/n/astrent-kak-sposob-zaschity-prav-kreditora>

Информация об авторе / Information about the author

Пухова Алена Алексеевна – студентка 3 курса юридического факультета, Ивановский государственный университет, г. Иваново, Россия, alena.puhova2002@mail.ru

Pukhova Alyona Alekseevna – 3rd year student of the Faculty of Law, Ivanovo State University, Ivanovo, Russia, alena.puhova2002@mail.ru

УДК 342
ББК 67

Н.С. Седов

Ивановский государственный университет

ПРАВОВОЙ СТАТУС СЛУЖАЩИХ ВОЕННО-ГРАЖДАНСКИХ АДМИНИСТРАЦИЙ

Аннотация. В данной научной статье рассматривается вопрос о правовом статусе служащих военно-гражданских администраций. Автор анализирует существующие нормативно правовые акты и регулятивные документы, определяющие права и обязанности данной категории служащих. Производится сравнение военно-гражданских администраций с действующими органами государственной власти на территории РФ, выделение общих и отличительных черт. Автором делается вывод о недостатке правового регулирования правового статуса служащих и ВГА в целом, необходимости четко определить структуру данных органов и полномочия служащих данных органов.

Ключевые слова: правовой статус, военно-гражданская администрация, служащие, международное гуманитарное право, федеральный закон.

N.S. Sedov

Ivanovo State University

LEGAL STATUS OF CIVIL-MILITARY ADMINISTRATION EMPLOYEES

Annotation. This scientific article examines the issue of the legal status of employees of civil-military administrations. The author analyzes the existing normative legal acts and regulatory documents defining the rights and obligations of this category of employees. The comparison of civil-military administrations with the current state authorities on the territory of the Russian Federation is made, highlighting common and distinctive features. The author concludes that there is a lack of legal regulation of the legal status of employees and the CAA in general, the need to clearly define the structure of these bodies and the powers of employees of these bodies.

Keywords: legal status, civil-military administration, employees, international humanitarian law, federal law.

С 24 февраля 2022 г. Российская Федерация проводит Специальную военную операцию на территории Украины. В период ее проведения остро встал вопрос с организацией власти на освобожденных территориях, поскольку органы, существовавшие до их освобождения, покинули данные регионы, а новые государственные еще не были организованы в силу того, что субъекты еще не вошли в состав Российской Федерации. В связи с этим в конце марта 2022 г. стали поступать сообщения о формировании на освобожденных территориях Военно-гражданских администраций. Для современной России, подобная форма организации выступает новшеством и ответом на вызовы современности.

Вся сложность рассматриваемого вопроса заключается в отсутствии конкретики касающихся правового статуса ВГА и соответственно служащих, входящих в состав и организующих ее деятельность.

Прежде чем переходить к более предметному рассмотрению темы, необходимо ответить на вопрос, правом какого государства необходимо руководствоваться и государства ли вообще. Для этого стоит обратиться к самому началу СВО, когда по обращению Президента РФ Совет Федерации санкционировал использование ВС РФ за рубежом. Собственно, в этом постановлении в пункте 1 указывается, что деятельность ВС РФ будет осуществляться в соответствии с нормами международного права. Теперь же обратимся к ФКЗ о принятии в состав РФ нового субъекта, например, Херсонской области где в части 1 статьи 4 указывается следующие: «Законодательные и иные нормативные правовые акты Российской Федерации действуют на территории Херсонской области со дня принятия в Российскую Федерацию Херсонской области и образования в составе Российской Федерации нового субъекта, если иное не предусмотрено настоящим Федеральным конституционным законом» [2] т. е. законодательство РФ начинает действовать на территории Херсонской области лишь с того момента когда вступил в силу Договор между Херсонской областью и РФ о вхождении в состав последней, ратифицирован он был 4 октября 2023 года. Таким образом весь тот временной период, когда части Украины на

которых были образованы ВГА – это конец марта, до начала октября, когда были ратифицированы договоры о вхождении в состав РФ не были под юрисдикцией РФ, о чем также свидетельствует тот факт, что вышеуказанным договором между РФ и Херсонской областью предусматривается возможность, отмены актов ВГА которые противоречат Конституции РФ, т. е. при их издании и до принятия новых субъектов в состав РФ, они вполне могли противоречить праву РФ.

Закономерен вопрос, чем же следует руководствоваться? Ответ на него как раз и заключается в вышеупомянутом постановлении Совета Федерации, нормами международного права, а именно международного гуманитарного права.

Так часть территории одного из государств участников конфликта может находиться под контролем другого государства, в международном гуманитарном праве используется термин оккупация, в частности доктор юр наук, профессор С.А. Егоров определял оккупацию как: «вид временного пребывания значительных воинских формирований на территории иностранного государства в условиях состояния войны между этим государством и государством принадлежности таких формирований, при котором прекращается эффективное осуществление власти правительством того государства, которому принадлежит занятая территория, а административная власть осуществляется в пределах, определенных международным правом, высшими командными инстанциями воинских формирований» [5, с. 66], подобное определение строится на актах международного гуманитарного права, ключевым актом среди них будет выступать Женевская конвенция от 12 августа 1949 года «О защите гражданского населения во время войны», но в силу того что конвенции уже почти 74 года, иных вариантов контроля территории, как оккупация одной из стран участниц конфликта не предусматривается, что под ситуацию СВО не подходит, в силу тех простых фактов, что во-первых конкретно войны объявлено не было, во-вторых, как отмечает В.А. Батырь оккупационные территории не меняют своего правового статуса [5, с. 67]. На примере, Запорожской и Херсонских областей мы наблюдаем сецессию, но никак не оккупацию.

Однако в независимости от несовершенств терминологического аппарата, РФ исходя из принципа гуманности фактически соблюдает требования статьи 2 данной конвенции, а именно: «...настоящая Конвенция будет применяться в случае объявленной войны или всякого другого вооруженного конфликта...» [1], а также требования закрепленные в абзаце 1 статьи 55 этой конвенции «Оккупирующая держава обязана при помощи всех имеющихся средств обеспечить снабжение гражданского населения продовольствием и санитарными материалами. Она должна, в частности, ввозить необходимые съестные припасы, санитарные материалы и другие предметы в тех случаях, когда ресурсы оккупированной территории будут недостаточны» [1].

Таким образом можно сделать следующий вывод, для того чтобы обеспечить оказание гуманитарной помощи, возобновления функционирования гражданской инфраструктуры на занимаемой ВС РФ территории необходимо создать органы управления, которые бы и решили, данные задачи, собственно такими и стали ВГА. Поскольку конкретизации того как именно должно организовываться управление нет, предполагается, что стороны участницы конфликта могут сами разрешить данный вопрос на подконтрольных им территориях.

В частности, такой вывод можно сделать из определения соответствия между уровнем власти, которому соответствует ВГА и структурой организации власти в РФ. Это либо уровень субъекта, либо уровень местного самоуправления, подобный вывод можно сделать на основе информации об организации власти в Запорожской области, главой Запорожской ВГА был Евгений Балицкий, а главой ВГА города Мелитополь назначена Галина Данильченко т. е. ВГА формируются, в какой-то степени, по образу и подобию органов власти РФ.

Исходя же из самого названия ВГА следует логичный вывод о том, что это орган исполнительной власти, сочетающий в себе элементы как обычных органов власти осуществляющих свою деятельность по всей территории РФ «гражданских», так и какие-либо особые полномочия, которые составят «военную» составляющую их деятельности.

В таком случае возникает ряд вопросов, касающихся этих полномочий. Во-первых, что это за полномочия и как они разграничиваются? Во-вторых, кем они осуществляются раз статус ВГА из названия предполагает некую двойственность.

Отвечая на первый вопрос соответственно можно предположить, что полномочия вытекают из задач, которые стоят перед ВГА, гражданские задачи в обозримом спектре возможно определить, как верно отмечает в своей статье кандидат юр. наук А.Н. Пасенов: «Военно-гражданские администрации должны были заниматься вопросами восстановления экономики, обеспечения социальной поддержки населения, в том числе выплат пенсий и различных социальных пособий, решением проблем жилищно-коммунального хозяйства» [6, с. 190] т. е. ВГА должны были заниматься организацией и восстановлением социальной инфраструктуры в новых территориях, чтобы облегчить жизнь граждан, проживающих в условиях проведения боевых действий, в целом как мне кажется, полномочия возлагаемые в этом ключе на ВГА дублируют, полномочия органов исполнительной власти на территории субъектов РФ и муниципалитетов. Сложнее стоит вопрос с определением «военной» составляющей, поскольку как таковой регламентации деятельности ВГА нет. Однако представляется возможным выделить минимум две особенности которые можно отнести к данной категории деятельности ВГА:

1) Правоохранительную деятельность. По крайней мере на первых этапах их существования. Об этом свидетельствует тот факт, что Временные управления МВД, были сформированы в июле 2022 года, соответственно на территориях до этого кто-то должен был осуществлять правоохранительную деятельность, а поскольку органов МВД Украины уже не было, то новые пришлось собирать местным властям.

2) Также деятельность по осуществлению безопасности населения, об этом свидетельствует факт принятия руководством Херсонской ВГА эвакуации населения с территории сначала так называемой «серой зоны», а после со всего подконтрольного правого берега Днепра, учитывая тот факт, что осуществлялась данная эвакуация солдатами Российской армии.

Переходя ко второму вопросу, для начала следует отметить зачем собственно определять статус служащих, во-первых определение их правового статуса, даст понимание каким требованиям должны соответствовать лица занимающие должности в ВГА, а также мы сможем определить иерархию и структуру ВГА, что даст более предметное понимание о соотношении «гражданской» и «военной» составляющей.

По всей видимости раз в той или иной степени используется заимствование отечественной системы управления, то предполагается, что и требования к служащим ВГА будут использоваться похожие, если не идентичные. Однако при иллюстрации на должностных лиц ВГА требований, которым должен соответствовать государственных гражданский служащий в РФ, сразу в глаза бросается что в Федеральном Законе № 79-ФЗ «О государственной гражданской службе Российской Федерации» в статье 21 устанавливается требования к гражданству лица замещающего должность государственного гражданского служащего [2], в ВГА же данного требования к гражданству лица не представляется, поскольку, например непосредственных глава Херсонской ВГА Владимир Сальдо, стал гражданином РФ лишь в начале июня, что не мешало ему осуществлять свою деятельность до этого, также подобное допущение как отсутствие требований к гражданству может быть обусловлено, тем, что организацию жизнедеятельности населения необходимо осуществлять постоянно, дабы не допустить гуманитарной катастрофы, которая может повлечь человеческие жертвы и организацию власти на подконтрольных территориях необходимо организовать очень быстро используя, как показала практика, местных жителей. Требования к гос. служащим относительно знания государственного языка РФ, могут быть спроецированы на служащих ВГА, хотя данный факт скорее определяется местом расположения той территории, где формируется ВГА, в идеале, конечно, чтобы лица владели двумя языками. Остается вопрос, касающийся квалификационных требований, но на него ответить проблематично, поскольку неизвестны должности, которые занимают служащие ВГА и соответственно неизвестно о

наличии каких-либо реестров должностей, которые и позволили бы определить квалификационные требования.

Вообще вопрос отсутствия правовой базы по данной тематике стоит очень остро, уже принимались попытки создать какую-то правовую базу деятельности ВГА, например, 19 мая 2022 года в Государственную Думу РФ, был внесен законопроект «О внесении изменений в Федеральный закон “О порядке предоставления Российской Федерацией военного и гражданского персонала для участия в деятельности по поддержанию или восстановлению международного мира и безопасности”» [4], в котором закреплялось понятие ВГА, но данный законопроект был возвращен субъекту законодательной инициативы для доработки.

Подводя итоги можно говорить о том, что создание ВГА ни что иное, как исполнение РФ ее международных обязательств, в рамках осуществления управления на подконтрольных территориях.

По факту служащими ВГА осуществляется деятельность, соответствующая деятельности органов исполнительной власти субъектов и органов власти муниципальных образований, но с чуть более расширенными полномочиями и в тесном контакте с ВС РФ, что в свою очередь определяет специфику их деятельности, направленную на оказание помощи и поддержание ВС в регионе, организацию жизни населения, во избежание гуманитарных катастроф и жертв среди мирного населения.

А также о том, что необходимо разрешить вопрос с проблемой регулирования деятельности ВГА и статуса их служащих, четко определить структуру данных органов, порядок взаимодействия с ВС РФ, с разъяснением данных положений населению, проживающему на территориях подконтрольным ВГА.

Библиографический список

1. Женевская конвенция о защите гражданского населения во время войны" [рус., англ.] (Вместе с "Проектом Соглашения о санитарных и безопасных зонах и местностях", "Проектом Правил, касающихся коллективной помощи гражданским интернированным")

(Заключена в г. Женеве 12.08.1949) // Конвенция, Приложения, оговорки на русском языке опубликованы в издании: Сборник действующих договоров, соглашений и конвенций, заключенных СССР с иностранными государствами. Вып. XVI. М., 1957. С. 204–278, 280.

2. О государственной гражданской службе Российской Федерации: Федеральный закон от 27.07.2004 N 79-ФЗ (ред. от 08.12.2020) // СЗ РФ. 2004. № 31. Ст. 3215.

3. О принятии в Российскую Федерацию Херсонской области и образовании в составе Российской Федерации нового субъекта – Херсонской области: Федеральный конституционный закон от 04.10.2022 N 8-ФКЗ (ред. от 28.04.2023) // СЗ РФ. 2022. № 41. Ст. 6933.

4. Проект федерального закона «О внесении изменений в Федеральный закон “О порядке предоставления Российской Федерацией военного и гражданского персонала для участия в деятельности по поддержанию или восстановлению международного мира и безопасности”» // Система обеспечения законодательной деятельности. [Электронный ресурс]. URL: <https://sozd.duma.gov.ru/bill/126842-8>.

5. Батырь В.А. Международное гуманитарное право: учебник для вузов (2-е издание, переработанное и дополненное). М., 2011. "Юстицинформ", 2011. 396 с.

6. Пасенов А.Н. Правовой статус военно-гражданских администраций в зоне проведения специальной военной операции // Международный журнал гуманитарных и естественных наук. 2022. № 10-3. С. 189–191.

Научный руководитель: канд. ист. наук, доц. Е.Л. Поцелуев.

Информация об авторе / Information about the author

Седов Никита Сергеевич – магистрант юридического факультета, Ивановский государственный университет, г. Иваново, Россия.

Sedov Nikita Sergeyevich – Master's student of the Faculty of Law, Ivanovo State University, Ivanovo, Russia.

УДК 342.951
ББК 67.401

А.С. Синюкова

Ивановский государственный университет

АКТУАЛЬНЫЕ ПРОБЛЕМЫ ПРАВОВОГО РЕГУЛИРОВАНИЯ ГОСУДАРСТВЕННОЙ ГРАЖДАНСКОЙ СЛУЖБЫ В РФ

Аннотация. Гражданская служба страны систематически реформировалась для достижения высокого уровня профессионализма служащих, более эффективной реализации ими профессиональных (служебных) обязанностей, поддержания авторитета службы в государственных органах, привлечения на службу высокопрофессиональных, замотивированных на служение государству кадров. Но, несмотря на проводимую политику по совершенствованию нормативных основ службы, увеличению объема государственных гарантий по материальному обеспечению и социальной защищенности служащих, проблем на гражданской службе страны остается немало. Наиболее актуальные проблемы гражданской службы будут описаны в данной статье.

Ключевые слова: государственная гражданская служба, гражданский служащий, принципы гражданской службы, стабильность гражданской службы, проблемы гражданской службы.

A.S. Sinyukova

Ivanovo State University

ACTUAL PROBLEMS OF LEGAL REGULATION OF THE STATE CIVIL SERVICE IN THE RUSSIAN FEDERATION

Annotation. The civil service of the country has been systematically reformed in order to achieve a high level of professionalism of employees, more effective implementation of their professional (official) duties, maintaining the authority of the service in state bodies, attracting highly professional personnel motivated to serve the state. But, despite the ongoing policy of improving the regulatory framework of the service, increasing

the volume of state guarantees for material security and social protection of employees, there are still many problems in the civil service of the country. The most pressing problems of the civil service will be described in this article.

Keywords: state civil service, civil servant, principles of civil service, stability of civil service, problems of civil service.

Гражданская служба страны систематически реформировалась для достижения высокого уровня профессионализма служащих, более эффективной реализации ими профессиональных (служебных) обязанностей, поддержания авторитета службы в государственных органах, привлечения на службу высокопрофессиональных, замотивированных на служение государству кадров. Но, несмотря на проводимую политику по совершенствованию нормативных основ службы, увеличению объема государственных гарантий по материальному обеспечению и социальной защищенности служащих, проблем на государственной гражданской службе страны остается немало.

Отмечу ряд наиболее актуальных проблем правового регулирования гражданской службы, выделяемых специалистами в области административного (служебного) права России:

1. Проблема нормативной несистематизированности мер социального и экономического обеспечения государственных гражданских служащих как федерального, так и регионального уровней. Виды социального обеспечения гражданских служащих абсолютно не систематизированы. Так, вопросы пенсионного обеспечения регламентируются как законом о государственной гражданской службе (ФЗ № 79), так и другими законами и иными нормативно-правовыми актами (например, ФЗ № 166 «О государственном пенсионном обеспечении», Постановлением Правительства РФ от 17 октября 2009 г. N 818 «Об утверждении Правил определения среднемесячного заработка, из которого исчисляется размер пенсии за выслугу лет федеральных государственных гражданских служащих») и т. п. Такая же ситуация с вопросами жилищного, медицинского обеспечения. Необходимо принятие единого кодифицированного акта «О социальном обеспечении государственных гражданских служащих в РФ», где все виды социального обеспечения

были бы структурированы. Практика принятия подобных кодексов распространиться и на субъекты РФ [6, с. 163–164].

Как отмечают ученые, в области государственной службы РФ принятие систематизированного акта положительно скажется как на политико-административной, так и на юридической стороне вопроса, а именно: уменьшится количество нормативных правовых актов, регулирующих вопросы социальных гарантий на государственной службе различных видов; посредством кодификации будут устранены юридические и организационные коллизии и пробелы, связанные с отсутствием необходимых правоустанавливающих положений, автоматически будут отменены устаревшие нормативные акты. Единые социально-обеспечительные механизмы унифицированные в одном кодексе могут способствовать также снижению уровня коррупции на гражданской службе, посредством унифицированных в одном нормативном акте механизмов контроля [7, с. 33–34].

2. Актуальной проблемой гражданской службы в нашей стране является отсутствие системности с точки зрения взаимодействия деятельности структурных подразделений органов государственной власти. Этот недостаток выражается, например, в отсутствии общего закона, устанавливающего основы сотрудничества органов власти в вопросах профессиональной подготовки кадрового состава, перевода на другую должность в иной орган власти [3, с. 70].

3. Проблемные вопросы правового регулирования гражданской службы можно найти даже на уровне основных, исходных начал – осуществления принципов службы. Особенностью гражданской службы является наличие принципа стабильности (несменяемости) служащих (п. 5 ст. 4 ФЗ № 79). Претворение в жизнь данного принципа должно сопровождаться ротацией кадров, в особенности служащих на должностях руководителей органов власти и их помощников (советников). В законе о гражданской службе необходимо установить принцип ротации кадров, реализация которого позволит преодолеть такие проблемы, как: конфликт интересов, низкий уровень материальной обеспеченности служащих (в особенности на начальном этапе –

поступлении на службу), коррупцию на гражданской службе, спад имиджа службы в сравнении с частным сектором [1, с. 190–192].

Для эффективной ротации гражданских служащих ряд авторов предлагают ввести принципы ротации гражданских служащих на службе (обязательность проведения ротации по тем должностям, по которым определена ротационная необходимость, т. е. как правило, связанные с коррупционными рисками – руководители и помощники (советники). Необходимо установить также принцип плановости ротации; принцип срочности ротации; принцип предоставления гарантий служащему при его назначении на должность в порядке ротации [4, с. 187].

4. В.Д. Граждан – автор монографии, целиком посвященной гражданской службе, отмечает также еще одну отстрою проблему на уровне принципов службы – непоследовательность реализации принципа демократического устройства на государственной гражданской службе. С точки зрения автора, в ФЗ «О государственной гражданской службе Российской Федерации» достаточно завуалированно проводится линия служения гражданского служащего не закону и российскому обществу, а представителю нанимателя, ведь именно по его усмотрению гражданин может быть принят на службу, а служащий совершивший дисциплинарный проступок, может быть привлечен к разным видам дисциплинарной ответственности, вплоть до увольнения (ст. ст. 57–58 ФЗ № 79). Ориентация гражданской службы на отдельные государственные органы и на конкретных политических руководителей, подчас проявляющим незаурядный политический субъективизм и волюнтаризм, препятствует эффективному и продуктивному исполнению службой своих функций. Преодолеть данную проблему возможно, передав полномочия отбора лиц на гражданскую службу независимым органам по управлению гражданской службой, которые будут профессионально обучать, готовить, назначать и продвигать служащих. Эти органы должны будут защищать служащих от всевластия и субъективизма представителей нанимателя [1, с. 187].

5. Неверное правоприменение вышеназванного принципа рождает проблему ориентации государственной гражданской

службы обоих уровней исключительно на отдельные государственные органы (где служба осуществляется) и на отдельных политических руководителей. В последнее время стало своеобразной аксиомой, дурным примером, что со сменой политического руководителя, например, высшего должностного лица субъекта Федерации, меняется на 40–70 % (а иногда и больше) административный аппарат, который по недоразумению рассматривается как «команда» прежней власти. Но аппарат – это не «команда», и его не следует разгонять со сменой политического руководителя. «Команда» может в зависимости от тех или иных обстоятельств меняться, а аппарат должен быть постоянным элементом государственного органа [2, с. 113].

На гражданской службе отмечается еще немало проблем: бюрократизм службы, который вроде бы должна была решить административная реформа 2021 года, но о котором все еще пишут в научных работах, конфликт интересов, коррупциогенность службы и т. д.

Таким образом, в стремительно изменяющихся условиях жизни гражданская служба нуждается в постоянном усовершенствовании. Гражданская служба России должна стать открытой к взаимодействию с гражданским обществом, конкурентоспособной и престижной, ориентированной на результативную деятельность по обеспечению исполнения полномочий государственных органов, оказанию государственных услуг. Именно государственная гражданская служба призвана претворять в жизнь политику государства в сфере экономики, социального развития, культуры и образования. От уровня профессионализма государственных гражданских служащих, их коррупционной устойчивости, умения своевременно и эффективно решать задачи государственного управления, оказывать качественные публичные услуги зависит не только нормальное функционирование рыночной экономики, но и сохранение социальной стабильности в обществе, обеспечение и защита законных прав и интересов человека и гражданина.

Библиографический список

1. Граждан В.Д. Государственная гражданская служба: учебник для бакалавров. М.: Юрайт, 2013. 468 с.
2. Знаменский Д.Ю. Государственная и муниципальная служба: учебник для вузов / отв. ред. Н.А. Омельченко. 4-е изд., перераб. и доп. М.: Юрайт, 2023. 405 с.
3. Илларионова Л.А. Теоретические аспекты профессиональной подготовки и повышения квалификации государственных гражданских служащих в Российской Федерации // Экономика и управление в XXI веке: тенденции развития. 2012. № 5. С. 69–75.
4. Кочетков А.В., Сульдина Г.А., Халилова Т.В. Занко Т.А. Государственная и муниципальная служба: учебник и практикум для академического бакалавриата. М.: Юрайт, 2015. 556 с.
6. Плетников В.С., Плетникова М.С. Федеральный закон «О механизме обеспечения социальных гарантий на различных видах государственной службы»: общие требования к содержанию в целях разработки управленческих решений // Вопросы управления. 2015. № 2 (14). С. 163–171.
7. Плетников В.С., Плетникова М.С. Нормативная модель обеспечения государственных служащих социальными гарантиями // Вестник Московского университета. Серия 21. Управление (государство и общество). 2017. № 1. С. 29–43.

Информация об авторе / Information about the author

Синюкова Анна Сергеевна – студент-магистрант, юридический факультет, Ивановский государственный университет, г. Иваново, Россия, annasinyukova000111@mail.ru

Sinyukova Anna Sergeevna – Master's Student, Faculty of Law, Ivanovo State University, Ivanovo, Russia, annasinyukova000111@mail.ru

УДК 343.14
ББК 67.410.2

М.М. Скотникова

Ивановский государственный университет

ЭЛЕКТРОННЫЙ ДОКУМЕНТ КАК ДОКАЗАТЕЛЬСТВО В РОССИЙСКОМ УГОЛОВНОМ ПРОЦЕССЕ

Аннотация. Статья посвящена рассмотрению электронных документов в качестве средств доказывания в рамках производства по уголовным делам. Дано доктринальное определение предмета исследования, рассмотрены основные особенности данного вида доказательств. Изучены и проанализированы подходы к определению места электронных документов в рамках существующих видов доказательств, предусмотренных Уголовно-процессуальным кодексом РФ (далее – УПК РФ). Отмечены некоторые недостатки и пробелы современного законодательного регулирования данного вопроса, предложены пути их преодоления.

Ключевые слова: электронные документы, электронные доказательства, допустимость доказательств, уголовно-процессуальное право.

M.M. Skotnikova

Ivanovo State University

ELECTRONIC DOCUMENT AS AN EVIDENCE IN THE RUSSIAN CRIMINAL PROCEDURE

Annotation. The following article is devoted to the consideration of electronic documents as a means of proof in the framework of criminal proceedings. A doctrinal definition of the subject of research is given, the main features of this type of evidence are considered. Approaches to determining the place of electronic documents within the framework of the existing types of evidence provided for by the Code of Criminal Procedure of the Russian Federation have been studied and analyzed. Some shortcomings and gaps in the modern legislative regulation of this issue are being noted, ways to overcome them are proposed.

Keywords: electronic documents, electronic evidence, admissibility of evidence, criminal procedure law.

В настоящее время развитие цифровых технологий затрагивает все сферы общественных отношений. Прогресс науки и техники значительно упрощает многие аспекты нашей жизни, делая их более удобными и доступными. Тем не менее, есть сферы, внедрение информационных технологий в которые является непростым, но вынужденным шагом. Одной из целей судебной реформы, проводимой в Российской Федерации, является цифровизация судебной системы. Уголовное судопроизводство в таком случае не является исключением. Расширение использования цифрового документооборота, в котором все чаще обнаруживаются данные, необходимые для объективного рассмотрения дела судом, требует дополнительного осмысления со стороны законодателя, проработки спорных моментов, возникающих в рамках интеграции его в уголовный процесс.

На сегодняшний день в российском законодательстве не содержится четкого определения, но, исходя из практики и доктрины, можно сделать вывод о том, что под электронными доказательствами в уголовно-процессуальном праве понимается любая информация об обстоятельствах, подлежащих доказыванию по уголовному делу, представленная в цифровой форме. Ученые приходят к выводу о том, что в современных условиях таким образом могут выражаться любые сведения, так как существует возможность для перевода их в цифровой формат посредством их записи в форме аудио- и видеофайлов, текстовых сообщений и иных форм [1, с. 253]. В современных нормах о делопроизводстве, актах международных стандартов содержатся различные определения, но все они сходятся в том, что электронным документом является документированная информация, представленная в электронной форме, пригодной для восприятия электронно-вычислительной техникой. Данное определение не является исчерпывающим применительно к уголовному судопроизводству, так как оно не указывает на необходимость соответствия такого документа, используемого в качестве доказательства, определенным признакам, предъявляемым к ним в рамках данного вида деятельности. Электронные документы, выступающие в качестве доказательств по уголовному делу, могут содержать в себе информацию в различных формах:

в виде текста, аудио- и видеозаписей, изображений, компьютерных программ как совокупности компьютерного кода и других [2, с. 67–69]. К ним также относится особая группа данных – электронные свидетельства, которые хранятся сетевыми и интернет-провайдерами и регистрируют действия абонента в рамках сети связи [1, с. 253]. Подобный подход к содержанию документа расходитя с классическим пониманием его в бумажной форме. Из-за различия в физической природе документов зачастую нормы, принятые для бумажного документооборота, а также нецифровых видов доказательств, требуют внесения корректив в отношении его электронного вида.

Изменения, вносимые в уголовно-процессуальное законодательство в связи с развитием технических средств, распространением цифровых данных, требуют серьезного осмысления. В связи с этим в современной науке существует несколько взглядов на проблему включения электронных документов в систему доказательств, закрепленную в ч. 2 ст. 74 УПК РФ [5]. Часть ученых полагает, что они могут быть отнесены к категориям «иных документов» или «вещественных доказательств» в рамках уже существующей в законодательстве классификации [1, с. 254]. В таком случае важно проводить четкую грань в понимании этих двух видов доказательств: иные документы – личные доказательства, созданные с целью передачи информации о фактах, а вещественные доказательства, в свою очередь, – неповторимые данные, содержащие свидетельства о преступной деятельности [1, с. 260]. Вещественными доказательствами будут являться не только материальные носители информации, но и сами данные, созданные либо сгенерированные в рамках преступных действий [1, с. 261]. В данном случае определение каждого доказательства как информации того или иного вида необходимо будет производить отдельно в рамках следственных действий. В науке сложилась и иная точка зрения, исходя из которой предполагается, что электронные документы, в связи с их спецификой, должны стать самостоятельным видом доказательств [1, с. 254]. Таким образом, в доктрине и в законодательстве должен быть сформирован особый подход к оцениванию электронных доказательств независимо от их конкретного

назначения в том или ином деле с учетом их особой природы. Эта точка зрения находит поддержку со стороны практиков, так как проблема интеграции информационных технологий в судебную систему России является межотраслевой. Она не получает в настоящее время и достаточного международного регулирования, в судебной системе каждой страны вопрос электронного доказывания решается по-своему. Установление на федеральном уровне системы технических и нормативно-правовых требований, позволяющих всесторонне оценить разные виды цифровой информации в рамках судебного разбирательства, позволило бы унифицировать подход правоприменителей к этому вопросу. Таким образом, в отраслях процессуального законодательства такие требования лишь уточнялись бы и дополнялись, исходя из отраслевой специфики. Этот подход, по нашему мнению, является небезосновательным, более того, он позволяет уделить особое внимание новым условиям цифровизации судопроизводства, а также создать базу для будущих изменений в законодательстве в части применения информационных технологий.

Электронные документы как специфический способ выражения информации имеют массу особенностей в части их использования в качестве доказательств. Все доказательства, собранные по делу, должны отвечать некоторым требованиям, традиционно устоявшимся в уголовном судопроизводстве. Однако в отношении электронных доказательств учеными предлагаются дополнительные подходы к оценке их допустимости. Особого внимания требуют следующие: истинность, целостность, верифицируемость и неизменность [2, с. 82]. Для достоверной проверки этих критериев в отношении отдельных доказательств в рамках уголовного процесса привлекается эксперт, проводящий оценку данных. В то же время видится необходимость в создании дополнительных технических механизмов, позволяющих проще устанавливать эти критерии без привлечения дополнительных специалистов. К форме электронных документов, используемых в качестве доказательств, предъявляются особые требования: они должны быть представлены в одном из допустимых форматов (для документов с текстовым содержанием – PDF, RTF и другие, для документов с графическим

содержанием – PDF, JPEG (JPG), PNG и другие), не иметь средств защиты от копирования и печати, а также должны быть заверены усиленной квалифицированной электронной подписью [4]. Особым видом электронных средств доказывания являются переписки, полученные из изъятого мобильного телефона лица, обвиняемого в совершении преступления. В науке разворачиваются дискуссии относительно допустимости подобного способа получения информации. В таком случае, по мнению некоторых ученых, нарушается конституционное право участников уголовного процесса и иных лиц на тайну переписки, телефонных и иных переговоров, почтовых, телеграфных и иных сообщений. В настоящее время предлагаются такие пути возможного решения этой проблемы, как создание механизма по вынесению судом решения о необходимости изъятия мобильного устройства для его осмотра в целях рассмотрения дела, таким образом данное действие будет правомерным и допустимым. Этот вопрос является спорным, ответ на него лишь предстоит найти, исходя из анализа правоприменительной практики [2, с. 83].

Безусловно, внедрение такого значимого элемента в российское судопроизводство, как электронные доказательства не может не стать причиной возникновения некоторых проблем. Затруднения вызывает обеспечение судов техническими средствами для исследования данных разных форматов и объемов. Особую проблему составляет поиск кадров либо введение дополнительных требований к квалификации сотрудников, способных работать с электронными данными в рамках процессуальной деятельности. Некоторые виды цифровой информации являются более «техническими». Например, компьютерный код или электронные свидетельства сетевых провайдеров, которые являются сложными для анализа и понимания лицом, не обладающим достаточными знаниями в данной сфере. В связи с этим, специалисты по цифровой информации указывают, что на практике для принятия электронных документов судьи и сотрудники прокуратуры требуют больших гарантий, чем для иных видов доказательств [1, с. 259]. Одной из причин отсутствия доверия к электронным доказательствам является сформировавшийся в обществе стереотип об отношении к ним как к

подверженным изменениям способам хранения информации. Такое отношение и узкий взгляд на рассматриваемый предмет могут стать не только ограничением для развития, но и причиной возникновения неточных умозаключений [2, с. 83].

Подводя итог, можно сказать, что, внедряя цифровые технологии в сферу уголовного судопроизводства, законодатель делает серьезный и прогрессивный шаг. Изменения в этом отношении должны быть последовательными и точными, но в настоящее время складывается ситуация, при которой фактическое развитие технических средств находится значительно впереди его законодательной регламентации. Таким образом, существующие нормы, не подвергнутые своевременному дополнению и актуализации, могут служить ограничением для развития общественных отношений и их взаимодействия с судебной системой. Видится, что в ближайшем будущем уголовное судопроизводство в России может претерпеть значительные изменения в сфере регламентации использования информационных технологий, так как в уголовно-процессуальной науке в настоящее время предлагается объемный, качественно проработанный теоретический материал, который может быть внедрен в практику. Правовое регулирование цифровых средств доказывания имеет сейчас приоритетное значение, так как от качества законодательной базы будет зависеть эффективность судебного процесса, верность и справедливость выносимых в его рамках решений.

Библиографический список

1. Григорьев В.Н. Понятие электронных носителей информации в уголовном судопроизводстве // Основы теории электронных доказательств: монография / под ред. д-ра юрид. наук. С.В. Зуева. М.: Юр-литинформ, 2019. С. 253–270.
2. Количенко А.А. Допустимость электронных доказательств в современном уголовном процессе // Вестник Санкт-Петербургского университета МВД России. 2022. № 3 (95). С. 80–85.
3. Кукарникова Т.Э. Электронный документ в уголовном процессе и криминалистике: дис. ... канд. юрид. наук. Воронеж, 2003. 204 с.
4. Об утверждении порядка подачи в Верховный Суд Российской Федерации документов в электронном виде, в том числе в форме

электронного документа: приказ Верховного Суда Российской Федерации от 29.11.2016. N 46-П (с изм. на 20.03.2023 г.). Доступ из СПС «КонсультантПлюс» (дата обращения: 11.04.2023).

5. Уголовно-процессуальный кодекс Российской Федерации от 18.12.2001 N 174-ФЗ (ред. от 14.04.2023) // Собрание законодательства РФ. 2001. № 52. Ст. 4921; Собрание законодательства РФ. 2023. № 16. Ст. 2750.

Информация об авторе / Information about the author

Скотникова Марина Михайловна – студентка второго курса бакалавриата юридического факультета, Ивановский государственный университет, г. Иваново, Россия, marinaskotnikova2012@gmail.com

Skotnikova Marina Mikhailovna – Second-year student of the Faculty of Law, Ivanovo State University, Ivanovo, Russia, marinaskotnikova2012@gmail.com

УДК 347.132
ББК 67.404.2

М.М. Скотникова, Н.К. Селезнев
Ивановский государственный университет

СПЕКУЛЯТИВНЫЕ СДЕЛКИ В ГРАЖДАНСКОМ ПРАВЕ: ПОНЯТИЕ, ВИДЫ, ОСОБЕННОСТИ ПРАВОВОГО РЕЖИМА

Аннотация. В статье рассматриваются доктринальные подходы к определению спекулятивных сделок, к их классификации. Проводится анализ финансовых инструментов, с помощью которых реализация сделок возможна. Отдельное внимание уделяется также современному правовому регулированию, рискам для участников таких правоотношений, перспективы развития законодательства в данной области.

Ключевые слова: спекулятивные сделки, производные финансовые инструменты, опцион, валютные сделки, сделки с ценными бумагами.

M.M. Skotnikova, N.K. Seleznev
Ivanovo State University

SPECULATIVE TRANSACTIONS IN CIVIL LAW: THE CONCEPT, TYPES, FEATURES OF THE LEGAL REGIME

Annotation. The article deals with doctrinal approaches to the definition of speculative transactions, to their classification. The analysis of financial instruments with the help of which the implementation of transactions is possible is carried out. Special attention is also paid to modern legal regulation, risks for participants in such legal relations, and prospects for the development of legislation in this area.

Keywords: speculative transactions, derivative financial instruments, option, currency transactions, securities transactions.

Активно меняющаяся экономическая ситуация подталкивает участников рынка к работе с более рискованными экономическими инструментами, например, с алеаторными сделками, которые, в некоторых случаях, могут быть крайне прибыльными.

Спекулятивные сделки – особый вид алеаторных сделок на рынке, которые совершаются с целью получения выгоды из разницы в ценах товаров или ценных бумаг при их перепродаже. Торговые портфели, сформированные из таких сделок, являются крайне востребованными, несмотря на трудности, возникающие при работе с данным финансовым механизмом. Особого осмысления данные сделки требуют в правовом контексте, так как их четкое законодательное регулирование может стать способом разрешения многих споров, возникающих в данной сфере.

В начале хотелось бы рассмотреть экономическую сторону вопроса: изучить суть и природу спекулятивных сделок. Спекулятивные операции – частный случай сделок, заключаемых в короткий период времени, чаще всего в течение одного дня с целью получения прибыли из разницы в ценах товаров, изменяющихся за короткий период времени между продажей и перепродажей. Единство научных подходов к определению данного вида сделок состоит в обобщении их механизма – получение прибыли рискованным способом. Риск в данном случае заключается в непредсказуемости перепадов котировок финансовых инструментов на рынке, когда лицо, действуя исходя из своих ожиданий о повышении или понижении цены, может обнаружить себя в убыточном положении из-за резкой перемены рыночной ситуации. В то же время экономисты признают высокую прибыльность данного вида сделок, что делает их особенно привлекательными для участников рынка, несмотря на возможный риск [2, с. 466]. Некоторые ученые считают особенностью данного вида сделок отсутствие их товарной основы, то есть они совершаются с целью получения так называемой фиктивной ценности, иначе называемой «активом» [4, с. 137]. Указанные сделки совершаются не с целью получения какого-либо товара, имущественных прав на него, а с целью получения разницы в его стоимости, прибыли от перепродажи. Таким образом, фактически лицо в короткий период обладает товаром или правом, которое в конечном счете не является предметом его интереса.

Данный институт является сравнительно новым для гражданского права Российской Федерации. Учеными устанавливается, что данный предмет еще недостаточно изучен в россий-

ской цивилистике, из-за чего многие вопросы регулирования спекулятивных сделок являются проблемными.

Существуют исследования, в соответствии с которыми именно популяризация на мировом финансовом рынке спекулятивных сделок становится причиной его дестабилизации, учащения кризисных ситуаций. Для предпринимателя деятельность в условиях высокого риска является характерной. В то же время, применительно к рынку в целом, влияние риска может оказаться негативным, так как он неблагоприятно воздействует на устойчивость, эффективность функционирования гражданского оборота и всей экономики [3, с. 208]. По нашему мнению, в отношении срочных сделок наиболее остро стоит вопрос о пределах целесообразности их заключения, так как вред, причиняемый ими, может быть значительно выше прибыли, которую от них получают владельцы ценных бумаг.

Основными видами спекулятивных сделок, выделяемых в науке, являются валютные, биржевые, сделки с использованием инсайдерской информации, а также связанные с повышением котировок финансовых инструментов.

Срочные валютные сделки (фьючерсные) – это валютные сделки, при которых стороны договариваются о поставке иностранной валюты через установленный сторонами срок после соглашения по курсу, зафиксированному в момент заключения сделки. Таким образом, выявляются следующие их особенности: существует интервал во времени между моментом заключения и исполнением сделки, курс валют фиксируется в момент заключения сделки, хотя она исполняется через определенный срок. Как правило, практически в каждой срочной валютной сделке содержится элемент спекуляции курсовой разницей валют [8, с. 325].

Особого внимания заслуживают спекулятивные сделки с использованием инсайдерской информации, оперируя которой трейдеры могут повышать или понижать интерес к товару на рынке. Такой информацией считается необнародованная в официальных источниках информация о: спорах и разногласиях руководства, возможной кадровой перестановке в компании, процессе или итоге торгов и прочих. Инсайдерская торговля может быть законной только в том случае, если это согласовано

с самой компанией или гендиректор или сотрудник компании покупает свои же акции. В иных случаях такие сделки являются противозаконными, так как могут влечь большой вред для компании. В Российской Федерации на данный момент инсайдерские сделки регулируются ФЗ № 224-ФЗ «О противодействии неправомерному использованию инсайдерской информации и манипулированию рынком» [6]. Человек, нарушивший закон, может получить штраф от 300 тысяч до 1 млн рублей или даже быть привлеченным к уголовной ответственности с лишением свободы на срок до 6 лет. Исходя из анализа практики можно выявить низкую эффективность современного правового регулирования спекулятивных сделок с инсайдерской информацией, так как зачастую лицо, нанесшее ущерб, даже не возмещает причиненные убытки, а его наказание ограничивается предписаниями об уплате штрафа.

Особенностью правового режима спекулятивных сделок являются ограничения, налагаемые на их агентов законодательством и Центральным Банком. Так, устанавливаются некоторые виды операций, которые могут быть отнесены к спекулятивным (фьючерсы, брокерские сделки и другие), порядок их регулирования устанавливается нормами Гражданского Кодекса РФ и ФЗ «О рынке ценных бумаг». Следует отметить, что дериватив – финансовый инструмент, который по сути является контрактом, в соответствии с которым стороны обязуются передать заранее оговоренный актив в определенный срок по определенной цене. Такие сделки актуальны, к примеру, в ситуациях, когда лицо, имеющее счет в одной валюте, покупает активы в другой валюте, из-за чего может потерять часть выгоды при скачке курса.

Возвращаясь к спекулятивным сделкам, примером правового регулирования может служить ст. 429.2 ГК РФ под названием “опцион на заключение договора” которой устанавливается, что в силу соглашения о предоставлении опциона на заключение договора одна сторона посредством безотзывной оферты предоставляет другой стороне право заключить один или несколько договоров на условиях, предусмотренных опционом. Опцион – это один из видов дериватива, договоренность, в соответствии с которой покупатель и продавец уславливаются о

покупке или продаже актива по определенной цене в конкретный срок. Для покупателя опцион – это право на исполнение сделки. Если покупателю сделка невыгодна, он заплатит только премию, за которую купил опцион. Для продавца опцион – это обязательство исполнить контракт. Эта норма напрямую относится к порядку заключения спекулятивных сделок, четко устанавливая ее содержание и условия ее совершения.

Еще одним примером законодательного регулирования данного вида сделок является норма, установленная ч. 2 ст. 40 ФЗ № 156-ФЗ «Об инвестиционных фондах» [5] указано, что управляющая компания, действуя в качестве доверительного управляющего вправе, при условии соблюдения требований, направленных на ограничение рисков, заключать договоры, являющиеся производными финансовыми инструментами, в том числе спекулятивные сделки [3, с. 208]. На наш взгляд, указанием на нормы об ограничении рисков законодатель отмечает, что существует определенная необходимость в нормативном ограничении рыночных процессов, связанных с заключением таких сделок, действие данных норм стабилизирует их возможное негативное влияние на экономику.

В ФЗ «О рынке ценных бумаг» в ст. 3–5, 7, 8 перечислены участники рынка, которые ввиду своей деятельности так или иначе являются участниками спекулятивных сделок, которые действуют на основании лицензии [7]. Среди них: дилеры, брокеры, депозитарии и другие. Необходимость лицензирования данных видов деятельности позволяет сделать вывод о том, что законодатель здраво оценивает риски в этой сфере и создает соответствующие механизмы защиты участников рынка ценных бумаг.

8 августа 2022 года банк России ограничил некоторые спекулятивные сделки на фондовом рынке для сохранения финансовой стабильности [1]. Центральный Банк обращает внимание на повышенные риски, связанные с заключением спекулятивных сделок с брокерами, и рекомендует внимательнее ознакомливаться с датами проведения сделок и тщательнее выбирать контрагентов. Такие рекомендации ЦБ РФ связаны с тем, что в свете последних событий в мире взаимодействие с агентами из РФ на финансовом рынке стали во многом затруднительны,

значительно возросли риски ситуаций, в которых лицо, совершив сделку, не сможет вывести полученную прибыль по причине отказа инвестиционной площадки от взаимодействия.

Таким образом, мы можем сказать, что основы защиты участников рынка от рисков при заключении спекулятивных сделок уже заложены в законодательстве, но они являются достаточно общими. В рамках фактического действия рынка Центральный Банк принимает лишь меры по защите уже существующего его состояния от дестабилизации, нормы направлены на охрану экономической стабильности. Такой механизм взаимодействия органов власти с рынком может быть обусловлен выбранным экономическим путем государства: допущение самостоятельного развития экономики лишь с установлением границ, обеспечивающих защиту от коллапса.

Подводя итог, мы можем сказать, что спекулятивные сделки – сложный комплексный инструмент финансового рынка, которому сопутствуют значительные риски. В настоящее время Российское законодательство не предоставляет достаточной защиты от угроз при их осуществлении. Конкретный вид правоотношений не должен регулироваться в основном за счет ресурсов самого рынка, так как экономическое и правовое регулирование преследуют разные, зачастую противоречащие друг другу цели. В то же время, при рассмотрении юридического аспекта данного вопроса важно помнить о том, что риск – неотъемлемое свойство рыночных отношений, из-за чего слишком жесткая деятельность законодателя в данной сфере может стать скорее ограничением для развития естественных экономических явлений. В то время, как в некоторых аспектах действия спекулятивных сделок нормами права предлагаются четкие ограничения, в других сферах усматривается строго рекомендательная деятельность органов законодательной и исполнительной власти. Такая ситуация может складываться в том числе и из-за более низкого уровня активности финансового рынка РФ чем, например, в США, так как в нашей стране, по многим исторически сложившимся причинам, инвестиции лишь набирают популярность. По нашему мнению, законодателю на данном этапе важно выбрать ту грань, что отделяет правовые и экономические интересы, предоставив участникам правоотношений достаточную свободу.

Библиографический список

1. Банк России ограничил некоторые спекулятивные сделки на фондовом рынке для сохранения финансовой стабильности: Новости. URL: <https://www.cbr.ru/press/event/?id=14067> (дата обращения: 14.04.2023).

2. Корухчян Г.Г. Спекулятивные стратегии в условиях консолидации рынка ценных бумаг / Г.Г. Корухчян, О.В. Котлячков, А.Н. Суетин // Современные проблемы науки и образования. 2015. № 1-1. С. 466.

3. Мадагаева Т.Ф. Правовой режим срочных сделок, совершаемых на финансовых рынках // Вестник Бурятского государственного университета: философия. 2012. № 2. С. 207–210.

4. Мозолин В.П. О вертикализации предмета гражданского права // Вестник Пермского университета. Юридические науки. 2010. № 4 (10). С. 133–141.

5. Об инвестиционных фондах: ФЗ от 29.11.2001 № 156-ФЗ (в ред. от 27.01.2023) // СЗ РФ от 2001 г. N 49. Ст. 4562.

6. О противодействии неправомерному использованию инсайдерской информации и манипулированию рынком и о внесении изменений в отдельные законодательные акты Российской Федерации: ФЗ от 27.07.2010 № 224-ФЗ (в ред. от 07.10.2022) // СЗ РФ от 2010 г. N 31. Ст. 4193.

7. О рынке ценных бумаг: ФЗ от 22.04.1996 № 39-ФЗ (в ред. от 20.10.2022) // СЗ РФ от 1996 г. N 17. Ст. 1918.

8. Проскурина А.А. Спекулятивные сделки с иностранной валютой // Наука, образование, инновации: апробация результатов исследований: Материалы Международной (заочной) научно-практической конференции, Нефтекамск, 07 февраля 2020 года / под общей редакцией А.И. Вострецова. Нефтекамск: Научно-издательский центр «Мир науки», 2020. С. 325–327.

Информация об авторах / Information about the authors

Скотникова Марина Михайловна, Селезнев Николай Кириллович – студенты второго курса бакалавриата юридического факультета, Ивановский государственный университет, г. Иваново, Россия, marinaskotnikova2012@gmail.com, niksel123@mail.ru

Skotnikova Marina Mikhailovna, Seleznev Nikolai Kirillovich – Second-year students of the Faculty of Law, Ivanovo State University, Ivanovo, Russia, marinaskotnikova2012@gmail.com, niksel123@mail.ru

УДК 342.951
ББК 67.401

Д.А. Третьяков

Ивановский государственный университет

ЖИЛИЩНЫЕ ГАРАНТИИ ГОСУДАРСТВЕННЫХ ГРАЖДАНСКИХ СЛУЖАЩИХ В РОССИЙСКОЙ ФЕДЕРАЦИИ: АКТУАЛЬНЫЕ ПРОБЛЕМЫ

Аннотация. Жилищные гарантии согласно опросам гражданских служащих, являются наиболее популярными, а значит, наиболее часто составляют предмет оспаривания в суде. Приобретение жилья – актуальная проблема для гражданских служащих в связи с возрастающими ценами на жилую недвижимость при недостаточности материального обеспечения (в особенности для служащих, недавно заключивших служебный контракт). Законодателем предоставлена гарантия улучшения жилищных условий служащим в виде единовременной субсидии на приобретение жилья; обеспечение служебным помещением др.

Ключевые слова: социальное обеспечение гражданских служащих, жилищные гарантии, единовременная субсидия на приобретение жилья, служебное помещение.

D.A. Tretyakov

Ivanovo State University

HOUSING GUARANTEES OF STATE CIVIL SERVANTS IN THE RUSSIAN FEDERATION: ACTUAL PROBLEMS

Annotation. Housing guarantees, according to surveys of civil servants, are the most popular, which means that they are most often the subject of contestation in court. The purchase of housing is an urgent problem for civil servants in connection with the increasing prices of residential real estate with insufficient material support (especially for employees who have recently signed a service contract). The legislator has provided a guarantee of improving housing conditions for employees in the form of a one-time subsidy for the purchase of housing; provision of office space and other additional guarantees.

Keywords: social security of civil servants, housing guarantees, one-time subsidy for the purchase of housing, office space.

Гражданским служащим Российской Федерации принадлежит комплекс социально-экономических гарантий, являющихся ни столько привилегиями, сколько неотъемлемой составляющей их правового статуса, комплексом средств, обеспечивающих эффективную реализацию кадровым корпусом служебных обязанностей, социальную защищенность, материальное благополучие госслужащего. Кроме того, социально-экономические гарантии носят компенсаторную функцию, т. е. служат целям компенсации установленных для служащего многочисленных ограничений [3, с. 36].

Система социально-экономического обеспечения гражданских служащих включает в себя в основном следующие аспекты:

1. улучшения жилищных условий;
2. вопросы пенсионирования;
3. предоставление выходного пособия (при увольнении);
4. вопросы медицинского обеспечения и обслуживания;
5. государственное социальное страхование [4, с. 117].

В рамках данного исследования подробно будет рассмотрена одна из составляющих социального обеспечения гражданских служащих – жилищные гарантии.

Улучшение жилищных условий гражданских служащих относится к дополнительным гарантиям, то есть данная гарантия предоставляется служащим только при наступлении строго определенных условий, предусмотренных в профильном федеральном законе «О государственной гражданской службе» № 79 (далее – ФЗ № 79) и иных нормативных правовых актах (например, в актах Правительства РФ, законах субъекта РФ для служащих регионального уровня).

Приобретение жилья – актуальная проблема для гражданских служащих в связи с возрастающими ценами на жилую недвижимость при недостаточности материального обеспечения служащих (в особенности на начальном этапе службы) [2, с. 60].

ФЗ № 79 отражает гарантию улучшения жилищных условий в виде единовременной субсидии на приобретение жилья. Предоставляется такая субсидия служащему один раз за весь период гражданской службы по решению руководителя органа власти и специальной комиссии, где служащий осуществляет свою профессиональную деятельность.

В соответствии с правилами, установленными Правительством РФ, единовременная субсидия может предоставляться в следующих случаях:

1. служащий не является нанимателем жилья по договору социального найма (не имеет жилья ни на каком титуле);
2. является нанимателем либо собственником жилья, но общая площадь на одного человека составляет менее 15 кв. метров;
3. служащий проживает в непригодном помещении;
4. служащий проживает в коммунальной квартире, общежитии или в служебном помещении
5. служащий имеет члена семьи, страдающего тяжелым хроническим заболеванием;
6. служащий проживает с одной или несколькими семьями.

Процедура получения единовременной жилищной выплаты такова: необходимо предоставить заявление о праве на получение субсидии в орган власти, где осуществляется гражданская служба, а также реквизиты банковского счета. Данное заявление рассматривается в течение 10 дней и в случае одобрения служащему перечисляется единовременная выплата. При получении выплаты в течение одного месяца с даты государственной регистрации права собственности на приобретенное (построенное) жилье необходимо предоставить выписку из ЕГРН в отношении данного жилого помещения.

Несмотря на наличие достаточно регламентированной процедуры предоставления жилищной субсидии, судебная практика знает немало дел, связанных с оспариванием непредставления данного права. Споры о данном праве можно разделить на следующие группы:

1. споры, связанные с постановкой на учет служащего, для получения единовременной жилищной субсидии (например,

дела об отказе в постановке на учет для получения выплаты в связи с непредставлением необходимых документов);

2. споры, связанные с расчетом размера единовременной субсидии (33 кв. м. – на человека; 42 кв. м. – на 2-х человек; 18 кв. м. – на одного человека, состоящего в семье из 3-х и более человек);

3. споры, связанные с проблемами регионального законодательства в данной сфере [1, с. 22–24].

Обратимся непосредственно к судебной практике. Так, в одном судебном разбирательстве в удовлетворении требований истца было отказано, поскольку было установлено, что истец с заявлением о предоставлении такой субсидии не обращался (апелляционное определение Верховного суда Республики Башкортостан от 12.01.2016 г. по делу № 33-23471/2015). В другом деле также было отказано в постановке на учет, поскольку истцом не были представлены документы, подтверждающие факт его нуждаемости в улучшении жилищных условий - его проживание в однокомнатной квартире в составе двух семей и более (апелляционное определение Верховного суда Республики Башкортостан от 23.07.2013 г. по делу № 33-8992/2013 1511).

В практике встречаются и более сложные случаи. Так, правила Правительства РФ о предоставлении единовременной субсидии устанавливают (п.п. 11-12), что в случае совершения служащим и (или) членами его семьи действий, повлекших ухудшение жилищных условий, рассмотрение вопроса о предоставлении жилищной субсидии осуществляется не ранее чем по истечении 5 лет с даты совершения указанных действий. В правоприменительной практике данные действия оцениваются весьма неоднозначно. Так, в деле Пензенского районного суда, заявительница, имея на иждивении 3 несовершеннолетних детей, ожидала получения единовременной жилищной субсидии более 8 лет, часть из которых вместе с мужем и детьми проживали в комнате в общежитии. Признав для себя проживания в таких условиях невозможными, семья приобрела в собственность квартиру-студию в ипотечный кредит (при том, что право собственности на комнату в общежитии было сохранено). При решении вопроса о предоставлении субсидии, учитывая

нахождение в собственности у заявительницы двух объектов жилой недвижимости, уполномоченный орган отказал в праве на её получение. Самостоятельное улучшение жилищных условий в безвыходной ситуации, а также дальнейшая продажа комнаты в общежитии (места предыдущего проживания) было расценено судом как ухудшение жилищных условий, что привело к отказу от предоставления субсидии, когда очередь на её получение у заявительницы подошла (п. 11 правил). Попытка обжалования вынесенного решения обернулась отказом в удовлетворении исковых требований заявителя.

Таким образом, безвыходная ситуация, в которой проживание большой семьи в комнате в общежитии стало невозможным и привело к приобретению в ипотеку квартиры-студии и продаже комнаты в общежитии (места предыдущего проживания) было расценено как ухудшение жилищных условий. Мотивировочная часть решения суда гласит: «анализ документов, связанных с приобретением квартиры-студии и продажей доли в праве собственности на квартиру <...> не позволяет сделать вывод об отсутствии у заявителя намерений ухудшить жилищные условия, привести их в состояние, требующее увеличения размера субсидии». С подобной судебной практикой вряд ли можно согласиться.

Помимо дополнительной гарантии служащим на получение единовременной жилищной субсидии, гражданские служащие в области жилищного обеспечения также имеют право:

1. на обеспечение служебным помещением (служащему в порядке ротации переведенному на должность в новую местность), а при отсутствии по новому месту службы служебного жилого помещения – возмещение гражданскому служащему расходов на наем (поднаем) жилого помещения (ч. 9.2 ст. 52 ФЗ № 79);

2. преимущественное право на принятие в жилищно-строительные кооперативы;

3. иные дополнительные гарантии жилищных прав, принятые, в том числе, на уровне субъекта Российской Федерации [1, с. 31].

На сегодняшний день необходимо совершенствовать существующие, а также внедрять новые элементы жилищного обеспечения гражданских служащих (предоставлять земельные участки под индивидуальное жилищное строительство). Обеспечение жильем служащих служит целям компенсации многочисленных ограничений в связи со службой. Кроме того, данная гарантия стимулирует граждан поступать на государственную службу Российской Федерации и оставаться на ней, а также стимулирует к эффективной и качественной трудовой деятельности.

Библиографический список

1. Аверьянова М.И. Актуальные проблемы реализации права на жилище государственными гражданскими служащими // *Вестник Административного права и практики администрирования*. 2019. № 1. С. 10–32.
2. Архипенкова И.В. Обеспечение жильем государственных гражданских служащих Российской Федерации как стимулирующая государственная социальная гарантия // *Дискуссия*. 2017. № 4 (78). С. 60–65.
3. Кисельчук В.Е., Аксенова А.С. Государственные гарантии на гражданской службе // *Вестник магистратуры*. 2018. № 12-5 (87). С. 36–37.
4. Полетаев Ю.Н., Клочков М.А. Правовое регулирование труда государственных гражданских служащих. М.: Юрайт, 2023. 163с.

Информация об авторе / Information about the author

Третьяков Денис Александрович – студент-магистрант, юридический факультет, Ивановский государственный университет, г. Иваново, Россия, denis-tretyakov1789@mail.ru

Tretyakov Denis Alexandrovich – Master's Student, Faculty of Law, Ivanovo State University, Ivanovo, Russia, denis-tretyakov1789@mail.ru

УДК 349.2
ББК 67.405.111

Ю.И. Фомичева

Ивановский государственный университет

НЕТИПИЧНЫЕ ФОРМЫ ЗАНЯТОСТИ

Аннотация. В работе представлена актуальная проблема о нестандартных формах занятости. В частности, рассмотрены вопросы, касающиеся категорий работников, работающих дистанционно.

Ключевые слова: нетипичные формы занятости, Трудовой кодекс Российской Федерации, самозанятые, трудовые отношения.

Yu.I. Fomichyova

Ivanovo State University

NON-TYPICAL FORMS OF EMPLOYMENT

Annotation. The article presents the actual problem of non-standard forms of employment. In particular, issues related to the categories of employees working remotely were considered.

Keywords: atypical forms of employment, Labor Code of the Russian Federation, self-employed, labor relations.

Трудовой договор как институт представляет собой договоренность между лицом (работником) и компанией (работодателем) о выполнении таким лицом определенной работы за плату, согласованную ими. Согласно ст. 56 ТК РФ, трудовой договор является соглашением между работником и работодателем, где последний обязуется обеспечить работнику условия труда, своевременно и в полном размере выплачивать заработную плату, в то время как работник обязуется выполнять лично, определенную соглашением, трудовую функцию под контролем работодателя, а также соблюдать правила внутреннего распорядка, которые действуют у работодателя [10]. Издавна такие отношения предполагали выполнение работы работником в

определенное время суток. Однако, в связи с развитием общества, изменении организации производства, процессом глобализации и т. д., у обеих сторон трудовых отношений появилась потребность в изменении такой формы отношений. Вследствие этого, законодатель стал исследовать способы организации трудовых отношений из-за возникших обстоятельств [9, с. 102–106]. В силу сказанного, такой вариант о новых формах занятости дает возможность обеим сторонам трудовых отношений удовлетворять свои потребности в полной мере, сокращать издержки, а также подстраиваться под условия изменяющегося мира [3, с. 256].

Согласно статистике, самозанятых граждан очень много, например, на 2021 год в их количество входит 2 973 979 человек [8]. Кроме этого, увеличивается количество несовершеннолетних самозанятых, данное суждение подтверждает число зарегистрированных несовершеннолетних в качестве самозанятых [12]. Представленная статистика помогает сделать вывод о том, что является достаточно актуальным исследование и регулирование статуса самозанятых, а также определение их места в законодательстве нашей страны.

Деятельность самозанятых осуществляется под их личной ответственностью, совершенно без контроля работодателя и, соответственно, без приема на работу. Направленность труда самозанятых сводится к получению систематического дохода. Исходя из этого, некоторые исследователи относят такой вид труда к сфере гражданско-правовых отношений [7, с. 102].

Опровергая эту точку зрения, в юридической литературе существуют высказывания авторов, которые не желают расставаться с физическими лицами, которые когда-то были наемными работниками, в связи с развитием общества, из сферы норм трудового права, также эти авторы не согласны с позицией, отнесения самозанятых к субъектам предпринимательской деятельности. Существуют статьи, где авторы предлагают наделять самозанятых отдельными правами и гарантиями, за эту позицию выступает В.Э. Виноградова, по мнению которой указанные лица должны находиться в, объединенной несколькими институтами, сфере регулирования гражданского, налогового и

трудового законодательства [2, с. 117]. Л.И. Филющенко отмечает в своей публикации то, что государство в основном принимает во внимание сбор налогов, а не решение вопросов об интересах сторон трудовых отношений или повышение качества жизни труда [11, с. 39–43]. В работах многих авторов самозанятость рассматривается как нетипичная форма занятости, которая влечет за собой сокращение наемного труда.

На сегодняшний день самозанятые имеют право получать медицинскую помощь совершенно бесплатно, поскольку являются участниками системы обязательного медицинского страхования, кроме того они могут производить уплату взносов на пенсионное страхование на добровольной основе, в этом случае у них будет формироваться страховой стаж для назначения страховой пенсии по старости [5]. В юридической литературе исследователи предлагают ввести такую категорию как «самозанятый индивидуальный предприниматель», он будет вносить за себя единый платеж, который включает и налоги, и страховые взносы, также предлагается внедрить для самозанятых пониженные страховые взносы со своих доходов [1, с. 3–6].

Стоит обратить внимание на то, что работник, выполняющий свою деятельность дистанционно имеет право находиться за границей Российской Федерации, однако это не нашло своего подтверждения в деятельности государственных органов, которые ссылаются на ст. 13 ТК РФ, где действие норм трудового законодательства ограничивается территорией Российской Федерации. Однако, лицо, которое выполняет свою работу за границей может заключить срочный трудовой договор, согласно ч. 1 ст. 59 ТК РФ. Таким образом, на работника, который был направлен работодателем на работу за границу, распространяется трудовое законодательство РФ, что нашло свое отражение и в судебной практике [4].

Лица, работающие удаленно, не участвуют в отношениях по социальному партнерству, потому что дистанционные работники территориально отделены от коллективов, также работодатель не регулирует их деятельность в полном объеме, из-за чего социальное партнерство практически невозможно. Такая

особенность дистанционного труда влияет на единство правового регулирования трудовых взаимоотношений.

Нетипичная занятость в основном актуальна для определенного статуса работников, а именно для женщин, которые имеют малолетних детей или воспитывают их в одиночку без финансовой поддержки, так же для граждан с ограниченными возможностями, для молодежи, которые совмещают учебу с работой. Граждане пенсионного возраста активно трудятся для получения дополнительного заработка удаленно по той причине, что для очной работы не подходят по возрасту, состоянию здоровья, ну или просто они не привлекательны.

Нетипичная форма занятости прогрессирует, появляются новые формы нестандартной занятости и трудовых отношений, однако данная тенденция вызывает вопросы о ее масштабах развития и степени влияния на социально-экономическую сферу деятельности трудоспособного населения. Данная проблема преследует большинство стран.

Существует мнение о том, что нетипичная форма занятости ухудшает материальное положение работника, возможно это и так, однако в условиях нестабильности при макроэкономике она дает ему возможность получать доход, а также быть трудоустроенным. Тем самым, нетипичная занятость становится авторитетом для работника, в случае если он заинтересует работодателя [6].

В заключении стоит отметить, что на сегодняшний день нетипичные формы занятости продолжают развиваться, они действительно актуальны, несмотря на негативную оценку ученых. На мой взгляд, законодателю не стоит блокировать пути для развития нетипичных форм занятости, необходимо сохранить равновесие интересов сторон трудовых отношений.

Библиографический список

1. Бакаева О.Ю. Перспективы правового регулирования налогообложения самозанятых граждан // *Налоги*. 2018. № 5.
2. Виноградова В.Э. Юридическая конструкция специального налогового режима «Налог на профессиональный доход» и правовой статус «самозанятых граждан»: к проблеме конкуренции норм

трудового, гражданского и налогового права // Вестник трудового права и права социального обеспечения. 2020. № 14.

3. Головина С.Ю., Лютов Н.Л. Международные трудовые стандарты и российское трудовое право: перспективы координации. М.: Юридическое издательство «Норма», 2016.

4. Кассационное определение Орловского областного суда от 17.08.2011 по делу № 33-1214 // URL: garant.ru

5. Об обязательном пенсионном страховании в Российской Федерации: федеральный закон от 15.12.2001 № 167-ФЗ // URL: pravo.gov.ru. Ст. 29.

6. Оздербиева Ж.А., Шершнева О.И., Лямкин И.И. Развитие нетипичных форм занятости на рынке труда // Управленческий учет. 2022. N 11-1.

7. Сапфинова А.А., Жукова Н.А. Гибкие формы занятости и их особенности в отраслях агропромышленного комплекса: современное состояние и особенности правового регулирования // Теория и практика общественного развития. 2018. N 8.

8. Статистика для национального проекта «Малое и среднее предпринимательство и поддержка индивидуальной предпринимательской инициативы» // URL: <https://rmsp.nalog.ru/statistics2.html> (дата обращения: 11.05.2023).

9. Стяжкина Л.А. Нетипичные формы занятости // Молодой ученый. 2019. N 29.

10. Трудовой кодекс Российской Федерации от 30.12.2001 N 197-ФЗ (ред. от 19.12.2022) // Собрание Законодательства РФ. 2002. № 1. Ст. 13, 56, 59.

11. Филющенко Л.И. Самозанятость как нетипичная форма трудовой деятельности // Законодательство. 2020. № 7.

12. Число несовершеннолетних самозанятых за полгода 2021 года увеличилось вдвое // URL: <https://asi.ru/news/183861/> (дата обращения: 11.05.2023).

Информация об авторе / Information about the author

Фомичева Юлия Ильинична – студентка второго курса юридического факультета, Ивановский государственный университет, г. Иваново, Россия, strinkina916@gmail.com

Fomichyova Yulia Ilyinichna – Second-year student of the Faculty of Law, Ivanovo State University, Ivanovo, Russia, strinkina916@gmail.com

УДК 34.01
ББК 67.1

Б.Н. Чернышев

Ивановский государственный университет

ПРАВООПОНИМАНИЕ КАРЛА МАРКСА

Аннотация. Учение марксизма достаточно актуально в нынешнем мире. С его именем связано почти 70 лет истории нашей страны. Этот человек внёс огромный вклад в науку, в том числе и правовую. В данной статье речь пойдёт о его правовых воззрениях с точки зрения современных известных учёных. Сформулированный им классовый подход к пониманию права, его разделение на объективное и позитивное представляет большой научный интерес. Некоторые учёные считают его прародителем интегративного правопонимания.

Ключевые слова: Маркс, право, объективное право, позитивное право, интегративное правопонимание.

B.N. Chernyshev

Ivanovo State University

THE LAW ENFORCEMENT OF KARL MARX

Annotation. The teachings of Marxism are quite relevant in the current world. Almost 70 years of the history of our country are connected with his name. This man made a huge contribution to science, including legal. In this article we will talk about his legal views from the point of view of modern well-known scientists. He formulated by him the class approach to understanding of the right, its division into objective and positive is of great scientific interest. Some scientists consider it the progenitor of integrative law enforcement.

Keywords: Marx, law, objective law, positive law, integrative law enforcement.

Карл Маркс был человеком, который внёс большой вклад в науку. В его трудах помимо философских, экономических и социологических теорий прослеживаются вопросы, касающиеся права. В первую очередь стоит отметить разделение им права на объективное и позитивное. Объективное право это то, которое

соответствует общественным, то есть экономическим отношениям в социуме. В его создании принимает участие само общество. Например, к нему можно отнести обычное право. В противовес ему существует позитивное право, которое санкционируется государством. Позитивное право достаточно часто вместо закрепления реальной действительности узаконивает произвол отдельных лиц, господствующего класса [2, с. 166–167]. Но стоит отметить, что оно опирается в первую очередь на объективное право, так как также ставит перед собой целью регулирование общественных отношений [3, с. 484]. Причина возникновения различий этих понятий происходит из-за того, что правящему классу не всегда выгодно узаконивать новые общественные отношения. Тут стоит привести в пример период развития буржуазных отношений в Европе, когда феодалы активно противились введению норм буржуазного права.

Теперь стоит обратить внимание на выделение К. Марксом самого термина «право». По мнению В.М. Сырых, под ним философ понимал в первую очередь право, соответствующее экономическим отношениям, то есть объективное право. Классик марксизма различал понятия право и закон. Закон это в первую очередь позитивное право. Исходя из этой позиции, причисление Карла Маркса к сторонникам юридического позитивизма является ошибочным. Следовательно, по мнению В.М. Сырых, советское понимание правовых идей философа, которое сводило право лишь к воле господствующего класса, возведённой в закон, является неправильным, противоречащим марксизму. Под этой трактовкой он выделял в первую очередь буржуазное право, а не всё право в целом. Вероятно, подобная неточность в восприятии данного положения марксизма была связана с тем, что классики в силу краткости изложения не всегда в своих работах различали объективное и позитивное право, если это не касалось сути дела [3, с. 459–460].

Установленное К. Марксом различие между правом и законом позволяет говорить о существовании правовых и неправовых законов. В данном случае ключевым критерием для причисления закона к разряду правовых является его соответствие действующему объективному праву. Например, основатель марксизма считал, что Гражданский кодекс Франции в

19 веке является более правовым, чем подобные акты в Германии и Англии, поскольку лучше всего регулирует отношения, касающиеся собственности [3, с. 474]. Также Маркс отмечал, что законы, противоречащие существующим экономическим отношениям, несмотря на всё желание господствующего класса, в силу общественных и исторических законов рано или поздно прекращают своё действие. По мнению философа, законодатель не может изменить развитие экономических отношений, поэтому все попытки как-то их ограничить являются тщетными [3, с. 479]. Например, требование рабочих предоставить им право на забастовку со временем было закреплено в законодательстве, несмотря на сопротивление власти, поскольку это требование соответствовало существующим экономическим отношениям [3, с. 484].

Нужно указать на то, что для К. Маркса право всегда оставалось лишь надстройкой. Базис для него – это общественные, то есть экономические отношения. По мнению классика, право лишь средство удержания индивида в рамках гражданского общества, подчинения его условиям производства и обмена [3, с. 461]. Таким образом, законодатель не формирует новых норм, а лишь накладывает их на существующие в обществе отношения.

Стоит обратить внимание на то, к какому типу правопонимания относится учение К. Маркса. Хотя он при жизни не относил себя ни к одному из типов, у ученых есть разные мнения на этот счёт. Так В.М. Шафиров считает, что в трудах молодого К. Маркса прослеживается влияние позитивного и естественно-го права [2, с. 172]. Право для него это выражение свободы, свободное состояние личности есть правовое состояние. Противоположную позицию занимает В.В. Лазарев, называя К. Маркса прародителем интегративного правопонимания. В.В. Лазарев доказывает это тем, что Маркс был диалектиком, а диалектика означает развитие всех явлений во взаимопроникновении, взаимосвязи, борьбе. Это всё лежит в основе интегративного правопонимания. Философ был сторонником закона единства и борьбы противоположностей, который также присущ интегративной теории права. По мнению В.В. Лазарева, понимание закона у К. Маркса также сугубо интегративное. Учёный считает, что великий мыслитель в молодости был одновременно

материалистом и идеалистом, такое сочетание также позволяет назвать его прародителем интегративного воззрения о государстве и праве [1, с. 33–35]. В.М. Сырых придерживается позиции, что Карл Маркс совместно с Фридрихом Энгельсом являлись основателями новой материалистической теории права [3, с. 13].

Учёный И.Ф. Мачин отмечает, что К. Маркс в статье «Заметки о новейшей прусской цензурной инструкции» выступает сторонником формального права. Введение цензуры означало бы отказ от такого права и наделяло бы чиновников «правом на произвол» [2, с. 169]. В.Ю. Панченко указывает, что, по мнению К. Маркса, правовому регулированию должны подвергаться только действия, выраженные внешне в актах человеческого поведения и предполагающие деятельное участие других лиц [2, с. 170]. С.В. Липень выделяет отношение К. Маркса к исторической школе права. Философ считал, что эта «школа, которая подлость сегодняшнего дня оправдывает подлостью вчерашнего» [2, с. 176].

В целом право никогда не может быть выше, чем экономический строй и обусловленное им культурное развитие общества. Такой вывод можно сделать из анализа правопонимания Карла Маркса.

Библиографический список

1. Лазарев В.В. Интегративное видение государственности в ранних работах Маркса // Вестник Университета имени О.Е. Кутафина. 2018. № 4 С. 30–36.
2. Сидоренко А.И., Ибрагимов Ю.Э. Право, закон и суд в трудах Карла Маркса // Журнал российского права. 2018. № 7. С. 163–181.
3. Сырых В.М. Материалистическая теория права: Избранное. М.: РАП, 2011. 1260 с.

Научный руководитель: канд. ист. наук, доц. Е.Л. Поцелуев.

Информация об авторе / Information about the author

Чернышев Борис Николаевич – студент 1 курса юридического факультета, Ивановский государственный университет, г. Иваново, Россия, nikolaa4321@mail.ru

Chernyshev Boris Nikolaevich – 1st year student of the Faculty of Law, Ivanovo State University, Ivanovo, Russia, nikolaa4321@mail.ru

УДК 341.01
ББК 67.91

М.В. Чеснокова

Ивановский государственный университет

ПРОБЛЕМА РЕАЛИЗАЦИИ ПРИНЦИПА СУВЕРЕННОГО РАВЕНСТВА ГОСУДАРСТВ В СОВРЕМЕННОСТИ

Аннотация. В статье автор освещает проблему соотношения одного из базовых принципов международного права, а именно «суверенного равенства государств» с практикой реальных международных отношений, сложившихся в начале XXI века. Автор приходит к выводу о том, что существование многочисленных нарушений данного принципа различными государствами и их союзами приводит к необходимости реформирования международного публичного права.

Ключевые слова: суверенное равенство государств, реализация, ООН, ВВП, неравенство, взвешенное голосование.

M.V. Chesnokova

Ivanovo State University

THE PROBLEM OF IMPLEMENTING THE PRINCIPLE OF SOVEREIGN EQUALITY OF STATES IN MODERN TIMES

Annotation. The author of this article highlights the problem of the correlation of one of the basic principles of international law, namely, "sovereign equality of states" with the practice of real international relations that changed at the beginning of the XXI century. The author comes to the conclusion, that the existence of numerous violations of this principle by various states and their unions leads to the need to reform public international law.

Keywords: sovereign equality of states, implementation, UN, GDP, inequality, weighted voting.

Актуальной проблемой современности является противоречие реальных международных отношений, сложившихся в

начале XXI века, одному из основных принципов международного права, а именно принципу суверенного равенства государств.

Устав ООН является универсальным международным договором, в котором участвуют 193 государства, обязавшиеся следовать принципам, закрепленным в этом документе, в том числе и принципу суверенного равенства. Впервые толкование термина «суверенное равенство государств» было дано в данном документе в ст. 2, согласно которой:

- «1) государства юридически равны;
- 2) они пользуются всеми правами, которые вытекают из их суверенитета;
- 3) личность государства должна уважаться, так же как его территориальная целостность и политическая независимость».

В дальнейшем принцип нашел отражение во многих международных актах, например, в таких как: Заключительный акт СБСЕ 1 августа 1975 года, Итоговый документ Венской встречи представителей государств-участников СБСЕ 1989 года, Парижская хартия для новой Европы 1990 года, а также Декларация о принципах международного права, касающихся дружественных отношений и сотрудничества между государствами в соответствии с Уставом ООН 1970 года, в которой отмечено, что цели ООН могут быть достигнуты лишь в том случае, когда государства полностью соблюдают в своих международных отношениях требования принципа суверенного равенства.

Существование различий в русском и английском тексте Декларации о принципах международного права в отношении содержания принципа приводит к образованию дискуссий по ряду вопросов: являются ли равные права и обязанности государств (англ.) одинаковыми правами и обязанностями (русск.)? Являются ли равные государства полноправными членами международного сообщества по тексту в русском переводе?

По сути «равные» права и обязанности и «одинаковые» права и обязанности, означают одно и то же, и не было цели при переводе текста на русский язык менять значение английских слов.

Однако, наряду с равными правами и обязанностями государств и буквально одинаковыми можно представить себе права и обязанности государств, которые свойственны только каким-

либо государствам, при этом они не наносят ущерба суверенному равенству государств. Если же мы говорим о равных членах международного сообщества (как в английском тексте), то это не означает буквально полноправие этих членов международного сообщества. Фактическое неравенство государств, всем очевидно, не может не отразиться как на их реальном положении, так и в каких-то пределах на их юридическом положении в сфере межгосударственных отношений [2, с. 40–41].

Это относится, в частности, к воздействию на международный мир и безопасность. Каждый год проходят встречи Большой двадчатки (G20) и Большой семерки (G7), в которых большинство стран не участвуют, и при этом решения проблем, принимаемых на таких встречах, носят огромное значение для всего мирового сообщества.

Также стоит обратить внимание на тот факт, что сам Устав Организации Объединенных Наций вступает в коллизию с принципом суверенного равенства государств. Примером этого может служить особое правовое положение постоянных членов Совета Безопасности ООН, таких как Великобритания, КНР, Россия, США и Франция. Они первоначально обладали правами, которых не имели другие страны-члены ООН, в частности, правом-вето при голосовании. В период создания ООН это объяснялось вкладом великих держав в разгром фашизма, однако, впоследствии этот фактор потерял свою актуальность [1, с. 61].

Следует отметить, что все принципы международного права составляют фундамент международного правопорядка, они взаимосвязаны и взаимообусловлены, вытекают один из другого. Следовательно, нарушив один из них, тот же принцип суверенного равенства государств, сложно не нарушить другие, содержащиеся в Уставе ООН (принципы разрешения международных споров мирными средствами, мирного сосуществования государств, добросовестного соблюдения международных обязательств и т. д.). В пример можно привести санкции, вводимые США в одностороннем порядке против других стран и нашей страны, в частности. Тем самым США, нарушая взятые на себя международные обязательства, нередко по сути вмешиваются во внутренние дела других государств.

США занимают 1 место по уровню благосостояния, ВВП этой страны на конец 2022 года составил 25 трлн \$, 2 место у Китая – 18 трлн \$ (Россия занимает 9 место – 2,1 трлн \$). Данные свидетельствуют, что эти два самых крупных государства создают около 45-ти % мирового продукта, а на 10 лидирующих по ВВП стран приходится около 60-ти % мирового ВВП, что подтверждает их экономическое превосходство над остальными государствами. У них больше возможностей нести расходы на военные нужды, участвовать в международной торговле, удовлетворяя тем самым свои политические и экономические амбиции на мировой арене, что также свидетельствует о проблеме реализации принципа суверенного равенства.

В мире существует система взвешенного голосования, т. е. количество голосов страны зависит от размера ее вноса в бюджет организации и иных обстоятельств. Отсутствие формального равенства, когда каждая страна имеет 1 голос, можно наблюдать в таких организациях, как: Международный валютный фонд, Международный банк реконструкции и развития, Европейский Союз и др. Взносы стран в бюджет ООН зависят от платежеспособности государства, которая, в свою очередь, определяется уровнем ВВП страны, доходом на душу населения и иными экономическими показателями. Причем малые страны-члены Европейского Союза неоднократно отмечали, что данная система способна подорвать их государственный суверенитет.

По размеру регулярного вноса в бюджет ООН государств-членов на 2022 год лидируют США – 693 трлн \$ (22 %); второе место у Китая – 480 трлн \$ (15 %); 13 место в списке занимает Россия – 58 трлн \$ (2 %), уступая Японии, Германии, Великобритании, Франции и др.

Государства, имеющие задолженность по уплате взносов, могут быть лишены права голоса. В 2022 году были лишены права голоса такие страны, как Коморские острова, Сан-Томе и Принсипи, а также Сомали. В 2020 году ООН лишил права голоса Венесуэлу, Ливан, ЦАР, Гамбию, Лесото, Йемен и Тонгу. Примечательным остается тот факт, что США не первый год являются самым крупным должником (задолженность на 2022 год составила 1 млрд \$), однако права голоса их не лишают. Это

еще раз подтверждает наличие проблемы реализации принципа суверенного равенства.

Подводя итог вышесказанному, можно прийти к выводу, что сегодня мировое сообщество находится в очень сложной ситуации из-за пренебрежения многими государствами основными принципами международного права, в том числе и принципом суверенного равенства государств. Чтобы решить эту проблему, нужно либо реформировать институт международной ответственности, либо создать новую иерархию принципов, признавая тем самым их неравнозначность между собой. В противном случае такая тенденция может привести к разрушению всей системы международного права.

Библиографический список

1. Макарова И.В, Ляпина И.Ю. Современные проблемы реализации основных принципов международного права // Политика, государство и право. 2016. № 2. С. 60–62.

2. Черниченко С.В. Суверенное равенство государств и различный объем их прав и обязанностей // Международный правовой курьер. 2019. № 1. С. 37–43.

Информация об авторе / Information about the author

Чеснокова Мария Викторовна – студентка 3 курса 1 группы юридического факультета, Ивановский государственный университет, г. Иваново, Россия, masha.chesnokova@bk.ru

Chesnokova Maria Viktorovna – Third-year student of the first group of the Faculty of Law, Ivanovo State University, Ivanovo, Russia, masha.chesnokova@bk.ru

УДК 325.3

ББК 63.3

А.А. Шитов

Ивановский государственный университет

**КОЛОНИИ БРИТАНСКОЙ ИМПЕРИИ:
КЛАССИФИКАЦИЯ, СПЕЦИФИКА,
ОСОБЕННОСТИ РАЗВИТИЯ**

Аннотация. В данной статье рассматривается классификация Британских колоний, их специфика и особенности развития. Особое внимание уделяется процессу колонизации и влиянию Британской империи на развитие захваченных территорий, а также особые формы и методы управления ими. В статье также рассматривается правовой аспект британской политики в отношении колоний и ее влияние на социально-экономическое состояние населения.

Ключевые слова: Британия, колония, право, территория, управление.

A.A. Shitov

Ivanovo State University

**COLONIES OF THE BRITISH EMPIRE:
CLASSIFICATION, SPECIFICS,
FEATURES OF DEVELOPMENT**

Annotation. This article discusses the classification of British colonies, their specifics and features of development. Special attention is paid to the process of colonization and the influence of the British Empire on the development of the occupied territories, as well as special forms and methods of their management. The article also examines the legal aspect of British policy towards the colonies and its impact on the socio-economic condition of the population.

Keywords: Britain, colony, law, territory, administration.

Британские колонии – это огромные и разнообразные территории, полностью зависимые от власти метрополии, но

обладающие особыми природно-климатическими, социально-экономическими и историческими чертами. Их освоение потребовало разработки и использования различных правовых форм и методов управления, которые было необходимо классифицировать и систематизировать.

Британская империя использовала гибкую систему управления, называемую косвенным управлением, чтобы контролировать многочисленные владения. Ее основным принципом выступало сохранение традиционных политических институтов в конкретной территории. Британские колонизаторы сотрудничали с местными вождями и князьями, которые продолжали управлять населением, но под контролем колониального администратора, как правило губернатора. Вожди собирали налоги и передавали их британским чиновникам, но были относительно свободны в решении локальных проблем и обеспечении порядка на соответствующей территории. Британия сохраняла местные традиции, включая суды и структуру хозяйства. Другими словами, в колониях действовала двухуровневая система власти: на верхнем уровне находились губернаторы, прибывшие непосредственно из метрополии, и суды, рассматривавшие дела европейцев. На нижнем уровне сохранялась власть традиционной элиты и действовали местные суды.

Таким образом, система позволяла сохранять местные традиции и культуру, что способствовало более мирному сосуществованию колонизаторов и местных жителей. Однако, косвенное управление также способствовало сохранению неравенства и эксплуатации местного населения, поскольку власть оставалась в руках местной элиты, которая часто была связана с колонизаторами.

Особое внимание следует уделить дифференциации колоний. Английский политик, юрист Уильям Блэкстон отмечал в своих исследованиях, что «плантации и колонии в удаленных странах являются либо такими, где обладание землями основано лишь на праве оккупации путем обнаружения их пустующими и необработанными и заселения из метрополии, либо такими, которые, будучи уже обработанными, достались нам посредством завоевания или были уступлены нам по договору» [7, с. 112].

Отсюда, представляется разделение колоний по способу их образования: так принято выделять переселенческие и завоеванные колониальные владения. В последнюю группу также следует относить так называемые «уступленные» колонии – это такие владения, которые были завоеваны одним государством, а затем переданы другому в рамках международных отношений.

Британия создала «переселенческие» колонии в Северной Америке, на Карибских островах, в Австралии и Новой Зеландии, они впоследствии получили автономию и статус доминионов. Управление такими колониями осуществлялось через представительные органы, похожие на английский парламент, которые издавали законы, учитывая местную специфику, но в целом соответствовали законодательству метрополии. Хотя социально-экономические условия и уровень самостоятельности колоний были различными, жизнь в них отчетливо напоминала культуру метрополии. Здесь действовало английское право с некоторыми отличиями, вызванными процессом колонизации.

В отличие от колоний, основанных на принципе переселения, управление завоеванными и уступленными колониями не предполагало полного принятия норм английского общего права. В таких колониях большую часть населения составляли коренные жители, которые имели свои традиции, социальные регуляторы, религию и культуру. Поэтому колонизаторы вынуждены были использовать другую стратегию управления, а также иную административную структуру и правовую политику, которые в свою очередь должны были учитывать все особенности местного населения. Как правило к таким колониям можно относить Британские владения в Ирландии, Африке и на Индостане, а в качестве примера уступленной колонии можно рассмотреть владения в Цейлоне которые согласно ст. 5 Амьенского мирного договора Батавская республика уступила и гарантировала ее британскому величеству все владения и фактории на острове Цейлоне, которые принадлежали до войны Республике Соединенных провинций [1, с. 99].

Несмотря на то, что в основе колониальной политики Британии лежали методы грубого насилия над коренным населением, она также предполагала и применение более

«цивилизованных» инструментов, а именно правовых форм. Н.А. Крашенинникова отмечает, что «в колониях не происходило полной отмены права. Без более или менее эффективной системы права, без определенного правопорядка не может длительное время функционировать ни одно антагонистическое общество, в том числе колониальное» [4, с. 62].

Так, в колониальных владениях Великобритании формировалось особое, так называемое «колониальное право». По своей сущности в нем в наибольшей степени преобладали буржуазные элементы. В целом его основополагающими компонентами являлись презумпции и юридические фикции. Помимо этого, также существенное влияние на него оказывало Британское законодательство, которое в свою очередь адаптировалось к правовым системам колоний [6, с. 10–11]. В.К. Бабаев дает определение данной дефиниции, согласно которому правовой презумпцией является закрепленное в нормах права предположение о наличии или отсутствии юридических фактов, основанное на связи между ними и фактами наличными и подтвержденное предшествующим опытом [2, с. 12]. Что касается юридических фикций, то, например, Н.И. Матузов считает, что это особый прием, сущность которого заключается в том, что действительность подводится под некую формулу, ей не соответствующую или даже вообще ничего общего с ней не имеющую, чтобы затем из этой формулы сделать определенные выводы [5, с. 240].

Таким образом, «колониальное право» представляется достаточно неоднозначным и крайне спорным. Оно имеет большой уровень предположений и допущений, которые являются ошибочными или искажают фактическую ситуацию. Из-за чего складывающееся в колониях позитивное право в значительной мере игнорировало естественные права человека и гражданина

В качестве примера следует рассмотреть тот факт, что в отношении переселенческих колоний действовал принцип «ничейной земли», который по своей сущности являлся юридической фикцией. Считалось, что на этих территориях отсутствует какое-либо население вне зависимости от того, было ли оно ранее заселено там или нет. По Британскому законодательству

аборигены в целом не могли иметь право собственности на занимаемые ими земли, поэтому колонизация представлялась как способ возникновения этого права на них.

Помимо этого, следует обратить внимание на следующую особенность. Если в колониях переселенческого типа общественные отношения строились на основе норм английского общего права, то для британских владений завоеванного и уступленного типов характерен дуализм колониального права. Под данным феноменом понимается наличие в каждой из соответствующих колоний двух отдельных комплексов правил, действие, одного из которых распространялось на коренное население колонии и состояло из традиционных норм религиозно-нравственного характера или норм обычного права, тогда как нормы другого комплекса считались универсальными и устанавливались колонизаторами напрямую, относясь к правовой системе последних [7, с. 127]. Данная черта весьма неоднозначно сказывалась на правовой системе подконтрольных Британской короне регионов.

Ее влияние корректнее всего рассмотреть на примере Индии. Так, французский ученый-правовед Р. Давид отмечал как положительное, так и отрицательное воздействие: «был официально признан, в отличие от периода мусульманского господства, авторитет индусского права. Англичане признали равное значение мусульманского и индусского права в тот день, когда английским судам было предоставлено право рассматривать и споры, не затрагивающие интересов англичан. С другой стороны, английское господство было, напротив, губительным для индусского права. <...> оно повлекло за собой глубокую трансформацию этого права. Следствием этого влияния было ограничение индусского права лишь регламентацией узкого круга отношений в результате недопонимания англичанами традиционного индийского права, а отчасти из-за того, что нормы такого права не казались им верными, оказались санкционированными многие нормы, которые либо вообще не пользовались всеобщим признанием, либо давно устарели [3, с. 373–374].

В целом, дуализм колониального права приводил к систематическому пренебрежению правами и свободами местных

народов, часто приводившему к эксплуатации и нарушению прав человека. В связи с этим дуализм права негативно сказывался на колониях и содействовал колониальной эксплуатации и дискриминации местного населения.

Вопросы также вызывает и экономическая политика Британии в отношении колоний. Внимание следует уделить актам: «Для более эффективного обеспечения занятости малоимущих путем поощрения владельцев мануфактур этого Королевства» [7, с. 157]. «К предохранению и поддержке шерстяного и шелкового производства этого Королевства, и для более эффективного обеспечения занятости малоимущих посредством запрета использования всех набивных, оттянутых и окрашенных тканей в одежде, предметах быта, мебели и где бы то ни было» [7, с. 158]. «Для установления пошлыны на набивные, крашенные и вытянутые вещи, полностью изготовленные из хлопка и обработанные в Великобритании, и для разрешения использования и носки таких изделий в соответствии с установленными порядками» и им подобные [7, с. 159]. Данные установления фактически уничтожили текстильную промышленность в подконтрольных Британии владениях Индии, что в дальнейшем негативно сказалось на внутренней политической обстановке в колонии.

Таким образом, Британией хоть и предпринималась попытка оптимизировать управление колониями по различным основаниям, но сама колониальная политика оставляла желать лучшего. Негативное отношение к национальному самоопределению, несправедливая социальная система, которая характеризовалась расовыми пристрастиями и дискриминацией по цвету кожи, отсутствие уважения к местным культурам и традициям, ибо британцы считали, что их цивилизация является высшей, и поэтому они пытались навязывать свои стандарты и обычаи в своих колониях, ограничение экономической свободы ведь Британская империя была организована таким образом, чтобы метрополия получала большую часть доходов от колоний. Это означало, что колонии не могли развиваться свободно, их экономические возможности ограничивались. В целом плохое управление колониями, ибо британцы не обращали достаточно внимания на местных лидеров и традиции. Кроме того,

административные структуры были плохо организованы. Все это в сочетании способствовало формированию определенных национальных движений и серьезных социальных конфликтов, приводило к возрастающему недовольству оппозиции на местах. Вследствие серьезных внутренних проблем, вызванных колониальной политикой, могущественная Британская империя прекратила свое существование.

Библиографический список

1. Кузнецов Д.В. Хрестоматия по истории Нового времени стран Европы и Америки. Кн. 2: Международные отношения в 1648–1918 гг. Благовещенск: Издательство БГПУ, 2010. 339 с.
2. Бабаев В.К. Презумпции в советском праве. Горький: Горьковская школа МВД СССР, 1974. 124 с.
3. Давид Р., Жоффре-Спинози К. Основные правовые системы современности / пер. с фр. В.А. Туманова. М.: Международные отношения, 2009. 456 с.
4. Крашенинникова Н.А. и др. Методология историко-правовых исследований. М.: ИГиП АН СССР, 1980. 184 с.
5. Матузов Н.И. Малько А.В. Теория государства и права: учебник. 2-е изд., перераб. и доп. М.: Юристъ, 2005. 541 с.
6. Пеньков Д.С. Развитие правового статуса личности в колониях Великобритании: автореф. дис. ... канд. юрид. наук: 12.00.01. Тамбов, 2007. 27 с.
7. Рувинский Р.З. Правовая идеология европейского либерализма и британский колониальный правопорядок в XVIII–XIX веках: дис. ... канд. юрид. наук: 12.00.01. Нижний Новгород, 2011. 215 с.

Информация об авторе / Information about the author

Шитов Антон Алексеевич – студент 1 курса юридического факультета, Ивановский государственный университет, г. Иваново, Россия, antonyi@inbox.ru

Shitov Anton Alekseevich – 1st year student of the Faculty of Law, Ivanovo State University, Ivanovo, Russia, antonyi@inbox.ru

УДК 347.447
ББК 67.404.2

А.А. Бархударян

Ивановский государственный университет

ПРАВОВАЯ ПРИРОДА И МЕХАНИЗМ ОТКАЗА ОТ ОСУЩЕСТВЛЕНИЯ ПРАВ ПО ДОГОВОРУ

Аннотация. Статья посвящена исследованию правовой природы отказа от осуществления прав по договору и изучению его правового регулирования в гражданском праве Российской Федерации. Проведен анализ нормативной правовой базы, которая затрагивает порядок отказа от осуществления договорных прав, а также сравнение института отказа от осуществления прав со смежными правовыми институтами.

Ключевые слова: договор, отказ от осуществления прав, отказ от права, прощение долга, гражданское право.

A.A. Barkhudaryan

Ivanovo State University

THE LEGAL NATURE AND MECHANISM OF REFUSAL TO EXERCISE RIGHTS UNDER THE CONTRACT

Annotation. The article is devoted to the study of the legal nature of the refusal to exercise rights under the contract and the study of its legal regulation in the civil law of the Russian Federation. The analysis of the regulatory legal framework, which affects the procedure for refusal to exercise contractual rights, as well as a comparison of the institution of refusal to exercise rights with related legal institutions, is carried out.

Keywords: contract, waiver of rights, waiver of rights, debt forgiveness, civil law.

В период проведения реформ отечественного гражданского законодательства был принят Федеральный закон от 08.03.2015 № 42-ФЗ «О внесении изменений в часть первую Гражданского кодекса Российской Федерации», который внес изменения в главы 21-26 Гражданского кодекса Российской

Федерации. Одной из введенных новелл является появление в законодательстве института отказа от осуществления прав по договору, который урегулирован статьей 450.1 ГК РФ.

Долгое время в науке гражданского права и в правоприменительной практике не было четко сформированных представлений относительно существенных признаков отказа от права и отказа от осуществления права [3, с. 58].

Стоит предположить, что основной целью введения новелл в гражданское законодательство являлось устранение неопределенности правоприменительной практики, вызванной двусмысленным толкованием норм права. Осуществимо это только путем обозначения законодателем характерных отличительных признаков окончательного и неокончательного отказа от прав, которые были выработаны в доктрине.

Нормы российского законодательства, касающиеся отказа от осуществления прав по договору, являются аналогом англо-американской доктрины *waiver*. Она находит свое отражение в круге допустимых действий управомоченного лица, а именно в возможности принятия кредитором добровольного решения по отказу от реализации предоставленного права [4, с. 526].

Необходимо добавить, что в римском праве имеется схожий институт под названием «*renuntiatio*». Он устанавливает возможность лица отказаться от реализации права или выразить нежелание по получению соответствующего права.

В отечественном законодательстве отказ от осуществления прав по договору представляет собой предоставленную управомоченной стороне возможность отказаться от реализации прав по договору.

Согласно п. 6 ст. 450.1 ГК РФ при наступлении обстоятельств, определенных нормативными правовыми актами или договором, сторона, которая является субъектом предпринимательской деятельности, вправе отказаться от реализации этого права. При этом в будущем реализовать такое правомочие по тем же основаниям становится невозможным.

В указанном определении можно выделить некоторые характерные черты, которые присущи институту отказа от осуществления прав по договору. Во-первых, для признания отказа

действительным необходимо наличие явно выраженного желания стороны договора. В законе не предусмотрена четкая форма отказа от договорных прав. При этом в науке не существует определенной и единогласной точки зрения по этому вопросу. Некоторые считают, что следует обратиться к строгой письменной форме отказа. Отсутствие нормы о форме отказа лежит в основе такой позиции. Другие авторы допускают помимо письменной и устной поведенческую форму изъясления воли. Однако уже в пункте 7 рассматриваемой статьи законодатель называет формы совершения отказа: явно выраженное желание об отказе от осуществления прав или бездейственное поведение стороны [4, с. 527].

Во-вторых, отказ возможен только от прав, которые возникли посредством заключения договора. Он может быть реализован вне зависимости от существования или отсутствия подобного положения в договоре.

В-третьих, норма, закреплённая в п. 6 ст. 450.1 ГК РФ, является диспозитивной, может быть предусмотрен как в нормативных правовых актах, так и в договоре.

Таким образом, анализируя данные положения, закономерно возникает вопрос о соотношении отказа от осуществления прав по договору с нормами п. 2 ст. 9 ГК РФ, которые закрепляют общее правило, согласно которому отказ от осуществления прав не влечет прекращения этих прав.

На основании пункта 2 ст. 9 Гражданского кодекса РФ не представляется возможным провести четкую грань между отказом от права и отказом от осуществления права по договору. В связи с этим стоит рассмотреть интересную позицию, выдвинутую германским ученым Б. Виндшейдом. Он считает, что отказ от права и воздержание от его осуществления обладают похожим эффектом. Наряду с этим, если лицо воздерживается от реализации права и образуются правовое основание, то «спящее» право восстанавливается и появляется возможность его осуществления. Если же субъект отказывается от права, то оно перестает действовать. В таком случае появляется необходимость в новом юридическом факте, благодаря которому правом можно будет воспользоваться вновь [1, с. 85].

Значение проводимого отграничения наблюдается в способности истолковать правило п. 2 ст. 9 ГК РФ как устраняющего последствия в форме прекращения права. Данная норма определяет, что отказ от права не влечёт его прекращения, – здесь проявляется механизм воздержания от его реализации. Вместе с тем наличие ограничений в реализации добровольного права, прямо не направленных на его прекращение, невозможно охарактеризовать в качестве оснований для утраты права.

В свою очередь отказ от осуществления права по договору заключается в том, что субъект предпринимательской деятельности не желает реализовать собственное право и отказывается от него в целом. Подобные действия и соответствующие юридические последствия урегулированы нормой п. 6 ст. 450.1 ГК РФ.

Можно выделить своеобразную формулу – «при отказе (п. 6 ст. 450.1) – отказался и потерял право, при неиспользовании (п. 2 ст. 9) – не потерял право».

Следует отметить, что сам законодатель наталкивает на такую мысль. В вышеприведенном п. 2 ст. 9 ГК РФ отмечено, что в качестве исключения имеются случаи, которые могут повлечь за собой иные правовые последствия. Закон производит отсылку к одному из таких случаев – отказу от исполнения договорных прав.

Помимо вышеперечисленных норм, в гражданском праве России также присутствует институт прощения долга. Согласно п. 1 ст. 415 ГК РФ обязательство прекращается освобождением кредитором должника от лежащих на нем обязанностей. Кроме того, данное положение действует только в случае, если это не нарушает прав других лиц в отношении имущества кредитора [2, с. 5].

Для бесповоротного отказа от права (окончательного отказа от притязаний) в российском законодательстве имеется институт прощения долга. Следует констатировать, что институт прощения долга связан с должником, так как сам должник может возразить против прощения долга.

Для такого права работает общий механизм окончательного отказа от права. Однако институт отказа от осуществления

прав по договору урегулирован ст. 450.1 ГК РФ, а прощение долга урегулировано отдельной статьей. Поэтому, если отказ от осуществления прав по договору будет использован как основание для прощения долга, то это порушит все ранее сказанное.

Если происходит отказ от притязаний, то будет действовать специальная норма, предусмотренная ст. 415 ГК РФ. Когда же появляются другие договорные права и происходит отказ от их осуществления, то следует действовать в соответствии со ст. 450.1 ГК РФ.

Объектом прощения является долг, входящий в содержание обязательства. Следовательно, требованию противостоит долг. В этом смысле можно говорить о правах должника.

При этом, в п. 6 ст. 450.1 ГК РФ говорится о распоряжении кредитором такими правами, которым не соответствуют обязанности другой стороны договора. Должник как бы исключен из влияния на это одностороннее волеизъявление. Изначально его воля никак не учитывается. И когда другая сторона может в одностороннем порядке отказаться от права, то приводится в действие п. 6 ст. 450.1 ГК РФ. Если речь идет об отказе от требований, связанных с долгом, то действовать будет ст. 415.

Судебная практика при отграничении данных институтов пошла по аналогичному пути. Например, в одном из судебных постановлений указано, что п. 6 ст. 450.1 ГК РФ наделяет лицо, осуществляющее предпринимательскую деятельность, возможностью отказаться от осуществления своего права по договору после наступления обстоятельств, послуживших основанием для его реализации. При этом положения данной нормы не распространяются на право кредитора требовать исполнения обязательства. К институту прощения долга прибегают, если у кредитора есть намерение отказаться от своего права требования [5].

Таким образом, появление в Гражданском кодексе РФ института отказа от осуществления прав по договору свидетельствует о том, что идеи, сформированные в доктрине, постепенно находят свое отражение на законодательном уровне. Это нововведение позволяет не только обеспечить и укрепить стабильность гражданского оборота, но и преодолеть коллизии, которые

возникают в судах при рассмотрении и разрешении споров, связанных с отказом стороны от осуществления договорных прав.

Библиографический список

1. Власова Е.Д. Институт отказа от права: применение в российском праве и в зарубежных правовых порядках // Ленинградский юридический журнал. 2018. № 1. С. 85–98.

2. Грибанова С.В. Судебное толкование норм гражданского законодательства об отдельных основаниях прекращения обязательств // Актуальные проблемы права. 2022. № 9. С. 41–47.

3. Гусейнов Т.А. Отказ от договорных прав после реформы ГК. Когда удастся убедить суд в его правомерности // Арбитражная практика для юристов. 2017. № 3. С. 58–65.

4. Михайлова Е.О. Отказ от осуществления прав по договору как новелла российского гражданского законодательства // Научно-методический электронный журнал «Концепт». 2016. № Т. 2. С. 526–530.

5. Постановление Арбитражного суда Северо-Кавказского округа от 24.11.2021 № Ф08-10501/2021 по делу № А32-2370/2021 // <http://www.consultant.ru/> (дата обращения: 10.05.2023).

Информация об авторе / Information about the author

Бархударян Артур Акопович – студент 3 курса бакалавриата, Ивановский государственный университет, г. Иваново, Россия, barkhudaryan2003@mail.ru

Barkhudaryan Artur Akopovich – 3rd year student, Ivanovo State University, Ivanovo, Russia, barkhudaryan2003@mail.ru

СОДЕРЖАНИЕ

БИОЛОГИЯ И ЭКОЛОГИЯ

Безух К.Е., Иванова Н.Л., Черняковская Т.Ф. Формирование ключевых биологических компетенций учащихся в формате научно-просветительского центра	3
Борисова Е.А., Марков Д.С., Дмитриева Ж.М. Метод сеточного картирования при изучении инвазионных видов растений города Иваново	10
Борисова И.Н., Бугаенко Л.С., Сеньюшкина И.В. Группа сибирских ирисов в Ботаническом саду ИвГУ	16
Голубева М.А., Капитонов В.И., Дедюхин А.В., Сорокин А.И. Новые сведения о макромицетах Плещёского музея-заповедника (Ивановская область)	22
Голубева М.А., Сорокин А.И. Новые местонахождения охраняемых в Ивановской области видов грибов (по итогам 2022 года)	29
Голубева М.А., Сорокин А.И. Новые местонахождения охраняемых в Ивановской области видов высших растений (по итогам 2022 года)	35
Кирдей Т.А. Ремедиационные свойства растений в условиях прогрессирующего действия высоких концентраций меди ...	43
Лазарева О.Л., Власов Д.В. Дополнение к микобиоте зелёных насаждений Ярославского музея-заповедника	48
Минеева Л.Ю., Фомина О.Е., Степанова Н.Н. Фитосанитарное состояние древесно-кустарниковых растений дендрария ботанического сада ИвГУ	54
Сорокин А.И. <i>Marchantia aquatica</i> в Ивановской области	62
Тихомиров А.М. Новые виды дневных чешуекрылых, обнаруженные в Ивановской области и целесообразность включение их в региональную Красную книгу	67
Лукьянов И.Ю. Прогнозирование диабета с использованием различных алгоритмов машинного обучения	73
Ковригина Т.Р., Тяпкина А.Д. Влияние стресса на сердечно-сосудистую систему детей дошкольного возраста	77
Колесниченко П.Л. Организация обучения студентов приемам оказания первой помощи с использованием чек-листов	84
Колесниченко П.Л. Организационно-правовые аспекты оказания первой помощи	91

МАТЕМАТИКА И ИНФОРМАЦИОННЫЕ ТЕХНОЛОГИИ

Азаров Д.Н. О почти мощности некоторых групп автоморфизмов	98
Булгачева Ю.Б. Тенденции развития кибериндустрии в России	102
Данилова С.В., Валинурова А.А. Практики визуализации данных	108
Данилова С.В., Езерская С.Г., Митенков И.Е. Основные задачи и структура информационных систем в образовательных организациях высшего образования	112
Дерябкина Е.Д., Светлов В.В., Сидорова А.Д. Геймификация образования: исследование методов и анализ способов достижения баланса	119
Дмитриева В.Д., Цветкова М.А., Сидорова А.Д. Оперативное взаимодействие вуза с абитуриентами посредством прикладной интеллектуальной программы	124
Никишков А.В., Сидорова А.Д. Повышение эффективности физических нагрузок с использованием прикладных информационных систем	131
Сидоров М.В., Данилова С.В., Сидорова А.Д., Езерская С.Г. Исследование аспектов цифровизации и геймификации в высшем образовании	137
Смирнова Е.М. Опыт использования систем разработки персонализированных образовательных программ	144
Соколов А.И., Сидоров М.В. Шаблон dialogue: новый подход к проектированию модульных систем	152
Степович-Цветкова Г.С. Анализ и оценка качества программного обеспечения	158
Туртин Д.В., Шмелева А.Ф. О диаграмме Ньютона систем линейных дифференциальных уравнений	162

ХИМИЯ И ФИЗИКА

Волкова Т.Г., Аликулова И.М. кизи, Таланова И.О. Исследование димера валина с двумя водородными связями	168
Володин А.А. Металлогидридные системы аккумуляирования и преобразования электроэнергии	173
Кочетова Л.Б., Кустова Т.П., Васильева Е.В. Квантово-химическое моделирование механизмов реакций ацилирования тирозилпролина и его аналога, восстановленного по карбоксильной группе, в газовой фазе	180

Лапшин А.Н. Современные методы молекулярной спектроскопии в исследовании полимерных соединений	187
Магдалинова Н.А., Ключев М.В. Влияние растворителя в гидрировании непредельных соединений: квантово-химический подход	194
Филиппов И.А., Федоров М.С. Изменение мезоморфных свойств в ряду Н-комплексов на основе 4,4'-азопиридина и алкилоксикоричных кислот	202
Филлипов А.А., Федеров М.С. Оценка кислотности ряда ароматических дисульфоновых кислот в рамках модели газофазного депротонирования	210

ЖИДКИЕ КРИСТАЛЛЫ И «УМНЫЕ» НАНОМАТЕРИАЛЫ (IX ЧИСТЯКОВСКИЕ ЧТЕНИЯ)

Усольцева Н.В. Профессор И.Г. Чистяков и его вклад в развитие учения о жидких кристаллах	215
Никитин К.С., Мамардашвили Н.Ж. Ленгмюровские технологии как способ получения функциональных наноматериалов	221
Терентьев В.В., Телегин И.А., Акопова О.Б. Исследование противозносных свойств пластичных смазочных материалов с введенными углеродными нанотрубками и металло-мезогеном – ундецилатом меди	227
Батракова А.А., Новиков И.В., Александрийский В.В., Бурмистров В.А. Камфоросодержащее основание Шиффа как индуктор спиральных жидких кристаллов	234
Монахов Л.О., Новиков И.В., Александрийский В.В., Бурмистров В.А., Любимцев А.В., Койфман О.И. Индукция спиральных ЖК-фаз протонодонорными хиральными допантами	241
Курьяков В.Н. Метод ультрамикроскопии для прямого измерения численной концентрации наночастиц в жидких средах. Возможности и ограничения	248

ПЕДАГОГИКА И ПСИХОЛОГИЯ

Дельцова И.А. Потенциал и риски новых технологий для образования в вузе	254
Карасёва Т.В. Жизнестойкость медицинских работников, как предмет комплексных исследований	259
Карасёва Т.В., Пузырева Н.А. Психологическое здоровье и жизнестойкость педагогов	264
Корягина К.А. Жизнестойкость школьников-подростков	273
Круглова Е.А. Психологические особенности переживания кризиса ранней взрослости мужчинами и женщинами	280
Лощаков А.М., Раевская А.А., Козлова Е.И. Исследование уровня тревожности студентов I курса направления «Физическая культура» на этапе адаптации к учебной деятельности	290
Маркова Е.К., Птицына Н.А., Темнова Н.К., Сушкова Е.И. Психолого-педагогическое сопровождение адаптации первокурсников в вузе	298
Масленикова О.Н. Профессиональная культура педагога-психолога	303
Морозова А.Е. Профилактика эмоционального выгорания педагогов	314
Пантюшина С.В. Возможности коррекции гаджет-зависимого поведения студентов средствами психологического тренинга	318
Попель Н.В. Психологические особенности и детерминанты адаптации курсантов военных училищ	325
Прошек М.М., Макарова Ю.А. Формирование познавательной мотивации на уроках физики	333
Савельева Е.А. Развитие личностного потенциала основных участников образовательных отношений в рамках технологии наставничества: границы и возможности	340
Ситнов М.А. Развитие критического мышления средствами онлайн-образования, как условие осуществления «мягкой» модели обучения	346
Ухова Т.В. Здоровый образ жизни и профилактика аддиктивного поведения студентов	352
Шакирова Е.В., Кузьмин С.В. Родители дошкольников как целевая аудитория официального сайта детского сада: анализ мнений	359

ИСТОРИЯ

Варламычева Э.С. Проблема смерти и бессмертия в представлениях Магна Феликса Эннодия	366
Игумен Герман (Дворцов Григорий Иванович). Назарьевская монастырская сельскохозяйственная артель и местные органы власти в 1918–1924 гг.	373
Ильин Ю.А. Демократическая общественность г. Иваново-Вознесенска в период февральской революции (1917 г.)	386
Ковров Т.А., Околотин В.С. Участие представителей учреждений мелкого кредита и кооперации в деятельности учётно-ссудных комитетов при отделениях Госбанка (на примере Владимирской, Костромской и Ярославской губерний)	395
Комолов Д.Е. Материальное стимулирование работников предприятий 2-го Ивановского государственного хлопчатобумажного треста: предпосылки, мероприятия и итоги (1931–1938 гг.)	404
Корников А.А. Старинная геральдика Калужской губернии: история происхождения и символика	411
Макаров Н.А. Большевистские организации Иваново-Вознесенского края в феврале 1917 – июне 1918 гг.	418
Околотин В.С. Деятельность Государственного комитета обороны по восстановлению железнодорожных коммуникаций Донбасса в 1943 году	425
Степанов А.В. Телефонная связь в городах России начала XX в. по материалам прессы	431

ЗАРУБЕЖНАЯ ФИЛОЛОГИЯ

Алешина Д.М., Цветков Ю.Л. Нарратологический анализ цикла новелл С. Цвейга «Незримая коллекция»	439
Вишневский А.В. Определение значений слов по контексту при переводе	447
Галюченко А.С. Сопоставительный анализ лексического строя газеты The Guardian с помощью корпусных технологий и нейросети	453
Григорьева Т.С. Мотив воздушной стихии в исповедальном романе Сильвии Плат «Под стеклянным колпаком»	460
Гусева А.Д. Особенности перевода научно-популярных медицинских текстов (на материале информационных брошюр о генетических заболеваниях)	467

Егошина Н.Б. Лексикографический анализ современных онлайн-словарей сленга	472
Ершова К.В. Создание отрицательного образа Лиз Трасс в англо- и русскоязычных СМИ	479
Кармаева Е.А. Теория кибернетического искусства Г.В. Франке	485
Крупина Е.А. Англо-англосаксонский справочник У. Скита (XIX век): традиции и перспективы в словарном деле	492
Лутцева М.В. Англоязычные словари юридических терминов в цифровую эпоху	499
Львова Д.Д. Лексический подход при обучении английскому языку: разработка учебных материалов	506
Малафеева Е.Д. Перевод безэквивалентной лексики как объект межкультурной коммуникации (на примере произведений А.П. Чехова)	513
Маник С.А. Современная лексикография в эпоху Chat GPT	519
Метелькова К.В. Зооморфные лексические единицы в немецкоязычном дискурсе «вегетарианство»	525
Моравидж А.О. Образ бывшей королевы Великобритании Елизаветы II глазами современников	533
Пирогов Р.А. Инновационные методики преподавания английского языка в XXI веке: педагогика удивления	538
Привалова Д.В. Роль корпусных технологий в изучении новых слов (на материале корпуса COVID-19)	545
Цветков Ю.Л. Экзистенциальное измерение ранней новеллистики Артура Шницлера	553

ОТЕЧЕСТВЕННАЯ ФИЛОЛОГИЯ

Лингвистика и лингводидактика

Абдукудусода Абдухоликходжа, Токарева Г.В. Положение русского языка в современном Таджикистане	560
Боровкова А.А. Средства экспрессивного синтаксиса в грамматическом строе речи и в методике обучения русскому языку в старшей школе	566
Верясов Г.Н. Отражение ожидаемых результатов развития лингвистической компетенции учащихся 5 класса в вводном уроке по морфемике	571
Горячева Д.М. Языковая личность профессионала на уроке русского языка	577

Зайцева С.Н. Особенности фразеологического значения ФЕ «считать ворон»	582
Квашнина Д.С. Детская лингвистическая конференция как форма внеурочной совместной деятельности учащихся 6 класса	588
Константинов С.А. Портрет слова «ковид»	595
Синева Ю.Д. Популярные сленговые слова и выражения 2022 года	600
Суворова Н.В. Народные названия праздника <i>Благовещение</i> (лингвокультурологический аспект)	607
Цивинская М.Н. Портрет слова «база»	613
Шлакина Г.Н. Лексические особенности текстов песен В. Цоя как средство создания его речевого портрета	619

Литературоведение

Вишневская А.А. Библейские образы в мифопоэтике М. Кузмина	625
Комарова И.Д. Репрезентация футбола в поэзии 1960–1980-х гг.	632
Копытова Е.А. Драматические и поэтические сочинения Л.В. Гарелиной	639
Молчанова Д.А. «Кавказский» хронотоп в русской литературе	645
Павловская О.А. Евангельский сюжет «Моление о чаше» в творческой интерпретации А.Н. Апухтина	652
Слепнев С.А. Петербургский / ленинградский текст в романе Б. Дышленко «Созвездие близнецов»	659
Соловьева Е.И. Пейзаж как портал в стихотворении Ивана Жданова «Гроза»	666
Трошина М.О. Персонаж-трикстер в романе В. Пелевина «Священная книга оборотня»	672

СОЦИОЛОГИЯ, СОЦИАЛЬНАЯ РАБОТА И УПРАВЛЕНИЕ ПЕРСОНАЛОМ

Белова Т.П., Васик Нур Али Социальный статус женщин как фактор миграции афганцев в Россию	678
Берендеева А.Б. Современные вызовы в развитии социальной сферы региона	685
Берендеева А.Б., Рычихина Н.С., Коробова О.О. Инновационные технологии кадровой работы на государственной и муниципальной служб	694
Краснова Т.В., Панкратова Е.В. Эволюция зарубежных теорий человеческого капитала	702
Тенчова Е.В. Социология мобильностей Джона Урри	707

ЭКОНОМИЧЕСКАЯ ТЕОРИЯ, ЭКОНОМИКА И ПРЕДПРИНИМАТЕЛЬСТВО

Балабанова Н.В. ITSM подход как инструмент снижения рисков проектов цифровой трансформации	712
Боровкова Н.В. Малые города: значение, проблемы, перспективы	718
Денисова Т.А. Применение статистических методов анализа взаимосвязи между признаками в международных исследованиях	724
Иродова Е.Е. Механизм реализации государственно-частного партнерства на примере российской экономики	729
Курникова И.В. Основные направления научно-педагогической деятельности института социально-экономических наук в свете глобальных перемен и их влияния на качество жизни	735
Николаева Е.Е. Научные школы и тематика исследований кафедры экономической теории, экономики и предпринимательства	742
Новиков В.А. К анализу позиций стран БРИКС в научно-технической сфере	756
Смирнова О.А. Кластерный подход при развитии туризма в малых городах	762

МЕНЕДЖМЕНТ

Голубев А.С. Учет сопротивления внешней среды и персонала организационным изменениям на предприятии	769
Куликов В.И. Стратегическое управление как условие выживания современных предприятий	774
Лифшиц А.С. Устойчивое развитие предприятий машиностроения: факторы и инструментарий	782
Плетюхина С.А. Управление рисками как элемент системы внутреннего контроля	787
Селиванова У.И. К вопросу об управленческих решениях для искусственного интеллекта	794
Шекшуева С.В. Проблемы клиентоориентированности банков в малых городах	800

ЮРИСПРУДЕНЦИЯ

Баканова Д.М. Дискуссионные вопросы объективной стороны преступления, предусмотренного ст. 132 УК РФ	807
Бархударян А.А. Институт почетных консулов в Российской Федерации	813
Безлепкин М.О. Становление принципа разоружения и его содержание в настоящее время	819
Бибиков А.И. Договор условного депонирования бездокументарных ценных бумаг	826
Бузова Е.А. Уголовная ответственность за экологические преступления	834
Варава А.Н. Разрешение споров, вытекающих из предпринимательской деятельности (параллельный импорт)	839
Денисов О.Д. Межотраслевой принцип состязательности сторон в российском судопроизводстве	843
Жуков С.М., Капралова Ю.Г. Особенности труда дистанционных работников	849
Катренко В.И. Моббинг: понятие и правовое регулирование ...	857
Катренко В.И., Цветкова А.А. Цессия (уступка права требования) требований, возникающих в будущем	863
Коваль С.П. Конституционное правосудие в субъектах РФ: истоки и перспективы	868
Кокшаров А.В., Чернышев Б.Н. Формирование источников права в переходные периоды развития государства	875
Куликова А.А. Проблемы правоприменения в вопросах условно-досрочного освобождения при замене наказания более мягким его видом	882

Куракина М.А. К вопросу об эффективности уголовного судопроизводства как средства защиты прав лиц с ограниченными возможностями здоровья	887
Морокина А.И. Материально-правовые и процессуальные презумпции в российском праве	895
Моторов А.А. Мошенничество в сфере компьютерной информации: вопросы квалификации	902
Обрубова С.О. Реализация института административной преюдиции на примере статьи 20.3.3 Кодекса Российской Федерации об административных правонарушениях	909
Обрубова С.О. Рынок труда в условиях санкций	915
Орлова К.В., Спрыскова А.В. Гражданское право КНДР и Южной Кореи: сравнительная характеристика	920
Панин Е.В. Понятие и правовая природа преддоговорной ответственности за недобросовестное ведение переговоров ...	926
Плуталова Е.С. Прожиточный минимум как инструмент борьбы с бедностью	932
Пронин П.А. «Регуляторная гильотина» как метод реформирования контрольно-надзорной деятельности	938
Пронин П.А., Бузова Е.А, Капралова Ю.Г. Информационные технологии в трудовом праве	945
Пухова А.А. О некоторых вопросах теории и практики взыскания астрента	952
Седов Н.С. Правовой статус служащих военно-гражданских администраций	958
Синюкова А.С. Актуальные проблемы правового регулирования государственной гражданской службы в РФ	966
Скотникова М.М. Электронный документ как доказательство в российском уголовном процессе	972
Скотникова М.М., Селезнев Н.К. Спекулятивные сделки в гражданском праве: понятие, виды, особенности правового режима	979
Третьяков Д.А. Жилищные гарантии государственных гражданских служащих в Российской Федерации: актуальные проблемы	986
Фомичева Ю.И. Нетипичные формы занятости	992
Чернышев Б.Н. Правопонимание Карла Маркса	997
Чеснокова М.В. Проблема реализации принципа суверенного равенства государств в современности	1001
Шитов А.А. Колонии Британской империи: классификация, специфика, особенности развития	1006
Бархударян А.А. Правовая природа и механизм отказа от осуществления прав по договору	1013

Сетевое издание

**НАУЧНО-ИССЛЕДОВАТЕЛЬСКАЯ ДЕЯТЕЛЬНОСТЬ
В КЛАССИЧЕСКОМ УНИВЕРСИТЕТЕ – 2023:
ТРАДИЦИИ И ИННОВАЦИИ**

**Материалы
Международного научно-практического фестиваля**

Иваново, 10–28 апреля 2023 г.

[12+]

Директор издательства *Л.В. Михеева*
Технический редактор *И.С. Сибирева*

Выпускается в авторской редакции

Дата размещения на сайте 27.11.2023 г.
Уч.-изд. л. 46,0. Объем 19,8 Мб.

Издательство «Ивановский государственный университет»

✉ 153025 Ивановская обл., г. Иваново, ул. Ермака, 39

☎ (4932) 93-43-41. E-mail: publisher@ivanovo.ac.ru